

Price Pfister®

RT6 Series
Serie RT6
Série RT6

SAXTON™

4 Hole Roman Tub Trim Kit
Juego Con Acabado Para La Tina Romana
De 4 Agujeros
Bañoire Romaine Kit Garniture De 4
Trous

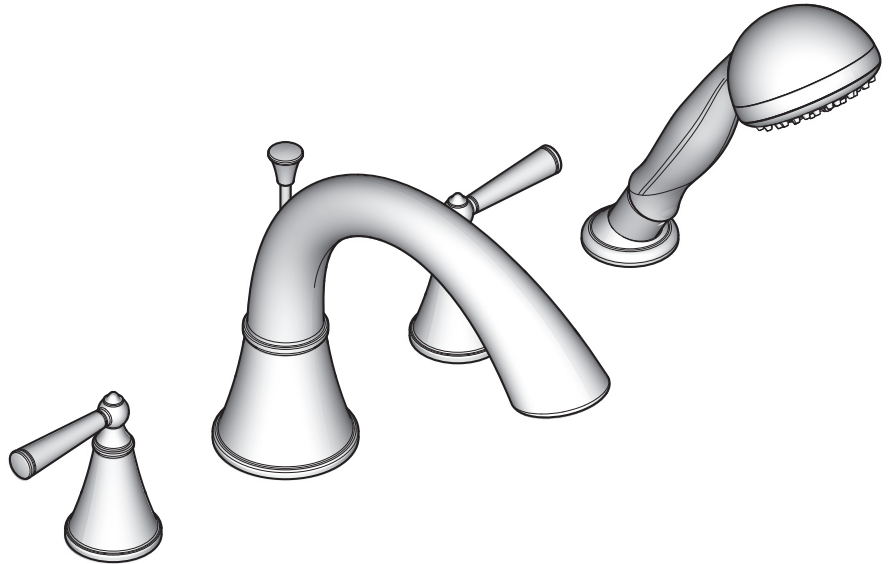

Price Pfister
Lifetime Limited Mechanical & Pfinish Warranty
Covers Pfinish and Pfunction for as Long as You
Own Your Home
(Commercial Applications Limit the Duration of the
Warranties as Provided Below)

Price Pfister provides the following Warranties for its products. Proof of Purchase may be required in order to obtain any of the benefits set forth below.

Limited Warranties: Price Pfister warrants that for as long as the original purchaser owns the home in which the Price Pfister product (the "Product") is originally installed, the Product will be free of all defects in material and workmanship that would impair the intended and proper use of the Product. If the Product is installed in a commercial application, the above mechanical warranty shall be limited for a period of ten (10) years from the date of purchase of the Product.

Price Pfister warrants against deterioration of the Product's finish for as long as the original purchaser owns the home in which the Product is originally installed. If the Product is installed in a commercial application, the above finish warranty for Products that do not contain the Pforever finish shall be limited to a period of five (5) years from the date of purchase.

Exclusive Remedy: In the event of any defect in the Product that breaches the foregoing warranties, Price Pfister, at its option, will repair or replace the defective part of the Product. Repair or replacement of the Product is the exclusive remedy.

For any remedy under this warranty, Price Pfister is to be notified describing the problem. In order to notify Price Pfister and receive assistance or service under this warranty, the original purchaser may: (1) call 1-800-Pfaucet (1-800-732-8238) for a consumer service representative who can assist you, or (2) write consumer service department c/o Price Pfister Inc., 19701 DaVinci, Lake Forest, CA 92610, and include a description of the problem, model number, your name, address, phone number and approximate date of purchase, or (3) email Price Pfister's customer service department by going to www.PricePfister.com, or (4) notify the location or distributor from which the Product was purchased. In any case, you may be required to return the Product to Price Pfister for inspection and proof of purchase may be required.

Limitations and Exclusions:
PRICE PFISTER WILL NOT BE LIABLE FOR ANY OTHER DAMAGES OR LOSSES, INCLUDING, BUT NOT LIMITED TO, INCIDENTAL AND/OR CONSEQUENTIAL DAMAGES, REGARDLESS OF THE LEGAL THEORY ASSERTED, INCLUDING ANY CLAIM OR BREACH OF WARRANTY HEREUNDER OR ANY OTHER CAUSE, AND WHETHER ARISING IN CONTRACT OR IN TORT (including negligence and strict liability).

Price Pfister has the right to discontinue or modify any product at any time. Some states do not allow limitations or exclusions of incidental or consequential damages, so the above limitations or exclusions may not apply to you. This warranty gives you specific legal rights, and you may also have other rights which vary from state to state.

The above warranties do not cover damage resulting from improper maintenance, repair, cleaning or installation, misuse, abuse, alterations, accidents or acts of God.



Price Pfister
Garantía Mecánica y sobre el Acabado Limitada de por vida
Cubre las funciones y el acabado por el tiempo en que usted sea
propietario de su casa
(Las Aplicaciones Comerciales Limitan la Duración
de las Garantías)

Price Pfister suministra las siguientes garantías para sus productos. Es posible que se requiera la presentación de una prueba de compra para obtener cualquiera de los beneficios indicados a continuación.

Garantías Limitadas: Price Pfister garantiza que por el tiempo en que el comprador original sea propietario de la casa en el que se hubiese instalado inicialmente el producto Price Pfister (el "Producto"), este Producto estará libre de todo defecto en material y mano de obra que pueda afectar el uso proyectado y correcto del Producto. Si el Producto se instala en una aplicación comercial, la garantía mecánica que antecede estará limitada a un período de diez (10) años a partir de la fecha de compra del Producto.

Price Pfister garantiza el acabado del Producto contra deterioro por el tiempo en que el comprador original sea propietario de la casa en la que hubiese instalado inicialmente el Producto. Si el Producto se instala en una aplicación comercial, la garantía sobre el acabado que precede para el Producto que no contengan el acabado "Pforever" estará limitada a un período de cinco (5) años a partir de la fecha de compra.

Recurso exclusivo: En el caso de que haya un defecto en el Producto que viole las garantías que preceden, Price Pfister, a su opción, reparará o reemplazará la pieza defectuosa del Producto. La reparación o el reemplazo del Producto es el recurso exclusivo.

Para todo recurso con respecto a esta garantía, Price Pfister deberá ser notificado, con una descripción del problema. Para notificar a Price Pfister y recibir ayuda o servicio bajo esta garantía, el comprador original puede: (1) llamar al 1-800-Pfaucet (1-800-732-8238) para hablar con un representante de servicio al cliente que lo pueda ayudar, o (2) escribir al departamento de servicio al consumidor, c/o Price Pfister Inc., 19701 DaVinci, Lake Forest, CA 92610 U.S.A., e incluir una descripción del problema, el número del modelo, su nombre, dirección, número de teléfono y fecha aproximada de compra, o (3) enviar un e-mail al departamento de servicio al consumidor de Price Pfister entrando en la página web www.PricePfister.com, o (4) avisarle al lugar o al distribuidor en donde se compró el Producto. En cualquiera de los casos, podría pedirse devolver el Producto a Price Pfister para su inspección y es posible que se requiera la presentación de una prueba de compra.

Limitaciones y Exclusiones:
PRICE PFISTER NO SE HARÁ RESPONSABLE DE NINGÚN OTRO DAÑO O PERJUICIO, INCLUYENDO, PERO SIN ESTAR LIMITADO A DAÑOS INCIDENTALES Y/O CONSECUENTES, SIN IMPORTAR LA TEORÍA LEGAL A LA QUE SE ALEGUE, INCLUYENDO TODO RECLAMO O VIOLACIÓN DE LA GARANTÍA PRESENTE O CUALQUIER OTRA CAUSA, Y YA SEAN COMO RESULTADO DE LA LEY CONTRACTUAL O LA DE ANTECEDENTES (incluyendo negligencia y responsabilidad estricta).

Price Pfister tiene el derecho de discontinuar o modificar cualquier producto en cualquier momento. Ciertos estados no permiten limitaciones o exclusiones de daños incidentales o consecuentes, de manera que es posible que las limitaciones o exclusiones que preceden no correspondan en su caso. Esta garantía le otorga derechos legales específicos y es posible que usted también tenga otros derechos que difieren entre un estado y otro.

Las garantías que preceden no cubren daños y perjuicios ocasionados como resultado de mantenimiento, reparaciones, limpieza o instalación inadecuadas, mal uso, abuso, alteraciones, accidentes o causas de fuerza mayor.



Price Pfister
Une garantie limitée à vie
pour ce qui est de l'aspect mécanique et de la finition,
tant et aussi longtemps que vous serez propriétaire
de votre domicile.
(Garantie limitée en cas d'utilisation commerciale
- voir ci-dessous)

Veillez noter qu'une preuve d'achat peut être requise en cas de recours au titre de la garantie.

Garantie limitée : Tant et aussi longtemps que l'acheteur sera propriétaire du domicile dans lequel le produit Price Pfister a été installé, nous lui garantissons que ce dernier sera exempt de tout défaut de matériau ou vice de fabrication pouvant entraver l'utilisation correcte tel que prévu. Dans le cas des produits d'utilisation commerciale, la garantie exprimée ci-dessus est restreinte à une période de dix (10) ans.

Par ailleurs, tant et aussi longtemps que l'acheteur sera propriétaire du domicile dans lequel le produit Price Pfister a été installé, nous lui garantissons un article dont la finition ne pourra se détériorer. Dans le cas des produits d'utilisation commerciale qui ne comportent pas la finition "Pforever", la garantie est restreinte à une période de cinq (5) ans.

Recours exclusif : En cas de défaut du produit relevant de la garantie, le fabricant pourra, à sa discrétion, réparer ou remplacer la partie défectueuse. Cette mesure constitue un recours exclusif.

Pour tout recours au titre de la garantie, les clients doivent communiquer avec le fabricant pour lui faire part du problème. L'acheteur d'origine peut : (1) composer le 1 800 732-8238 pour parler à un représentant qui l'assistera; (2) écrire au service à la clientèle : Price Pfister Inc., 19701 DaVinci, Lake Forest, CA 92610 U.S.A., et fournir une explication du problème, en précisant le numéro de modèle, son nom, son adresse et son numéro de téléphone, ainsi que la date d'achat approximative; (3) communiquer par courrier électronique avec le service à la clientèle en utilisant le site www.PricePfister.com, ou (4) aviser le détaillant qui a vendu le produit. On peut être obligé de retourner le produit au fabricant, et une preuve d'achat peut être exigée.

Limitations et exclusions :
PRICE PFISTER NE SERA PAS RESPONSABLE DES AUTRES DOMMAGES OU PERTES, Y COMPRIS LES DOMMAGES INDIRECTS, INDÉPENDAMMENT DE TOUTE THÉORIE JURIDIQUE, Y COMPRIS TOUTE RÉCLAMATION SELON LAQUELLE IL Y AURAIT EU RUPTURE DE GARANTIE, QUE CE SOIT PAR RAPPORT À UN CONTRAT OU PAR VOIE DE NÉGLIGENCE (cela comprend la négligence et la responsabilité stricte).

Price Pfister se réserve le droit de discontinuer ou de modifier un produit en tout temps. Certaines provinces ne permettent pas l'exclusion ou la limitation des dommages indirects, de sorte que la limitation exprimée peut ne pas s'appliquer. La présente garantie octroie aux clients certains droits d'ordre juridique, et ceux-ci pourraient en avoir d'autres, selon la province où ils habitent.

La garantie ne s'applique pas aux dommages résultant d'un entretien, d'un nettoyage ou d'une installation fautivement effectués, ou encore d'usages fautifs, d'abus, de modifications, d'accidents ou de catastrophes naturelles.

Thank you for purchasing this Price Pfister product. All Price Pfister products are carefully engineered, and factory tested to provide long trouble-free use under normal conditions. This product is easy to install using basic tools and our easy to follow illustrated instructions. If you have any questions regarding this product, call 1-800-Pfaucet (1-800-732-8238).

PRELIMINARY STEPS

1 BEFORE PROCEEDING

WARNING: Read all the instructions completely before proceeding. Price Pfister recommends calling a professional if you are uncertain about installing this product!

This product has been designed for use with the Price Pfister 0X6-440R Roman Tub series rough-in. It will not work with any other product.

This product should be installed in accordance with all local and state plumbing and building codes. For optimum performance of your new Price Pfister faucet, a minimum water pressure of **25 PSI (172 kPa)** is recommended.

Your installation will require supply tubes. To preserve the high flow characteristics of these valves, it is necessary to use $\frac{1}{2}$ " I.D. ($\frac{3}{8}$ " O.D.) Copper tubing or Price Pfister Quick Connect Hose Kit **15-136R**. Consult the store where you purchased your faucet for the recommended connections that you may require for your area.

If Deck Thickness Exceeds $1\frac{3}{8}$ " (35 mm), Price Pfister Stem Extension Kit **974-375** must be used.

2 SHUT OFF WATER SUPPLY

Locate water supply inlets and shut off the water supply valves. These are usually found near the water meter. If you are replacing an existing faucet, remove the faucet from the tub and clean the tub surface thoroughly.

3 TOOLS RECOMMENDED:

- PTFE Plumber's Tape or Thread Sealant
 - Phillips Screwdriver
 - Adjustable Wrench
 - Hacksaw
 - Flashlight
 - Cloth
- Your installation may require new supply lines and/or shut-off valves or other additional tools.

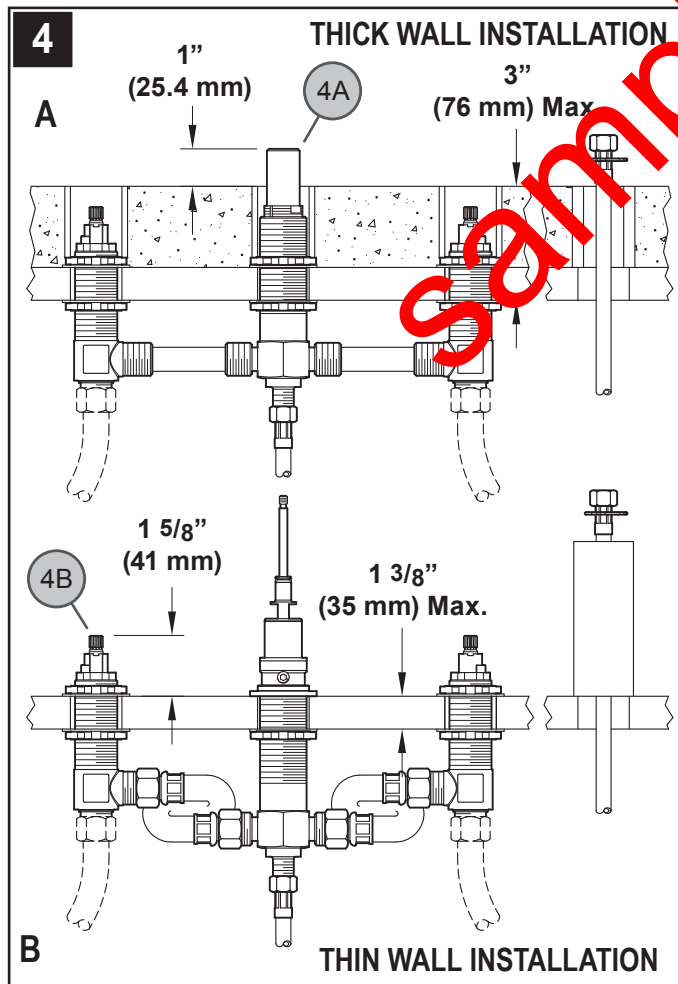

4 IMPORTANT DIMENSIONS

Note: Price Pfister recommends that all holes be $1\frac{1}{4}$ " (32 mm) diameter.

A) For Thick Wall: Deck thickness must be between $1\frac{3}{8}$ " (35 mm) to 3" (76 mm) max. Verify that the top of Outlet Tube (4A) is 1" (25.4 mm) above mounting surface as shown. Use Installation Tool **931-054** to adjust (refer to 0X6 Installation Instructions). Price Pfister Stem Extension Kit **974-375** must be used (order separately).

B) For Thin Wall: Verify that the top of Stem (4B) is $1\frac{5}{8}$ " (41 mm) above mounting surface as shown. Deck thickness must not exceed $1\frac{3}{8}$ " (35 mm).

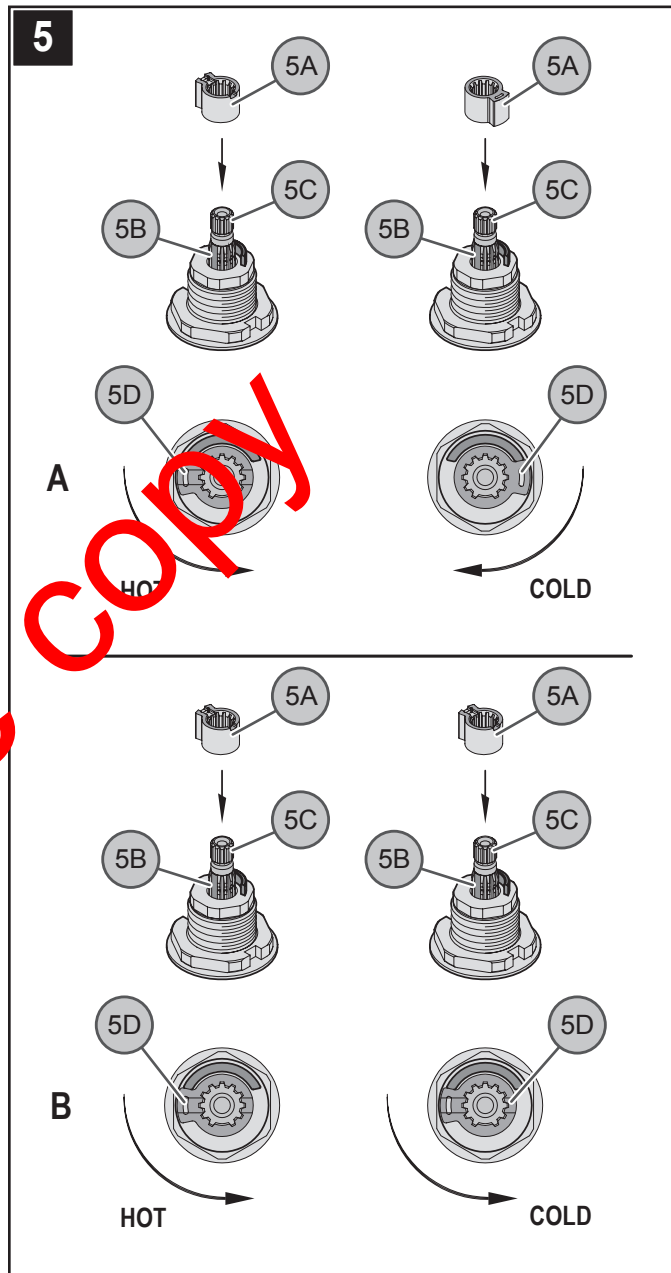

5 STEM ROTATION SET UP

Stem Stop (5A) can be inserted into Stem (5C) in either of two ways, depending on the rotation you want to have for your handles. When removing and/or installing Stem Stop (5A), you must look for Missing Tooth (5B) on both Stems (5C) and Stem Stop (5A), and align them. If you want both handles rotating in the same direction, you must be able to see Groove (5D) on the stop on both Stems when installed (As shown in B). If you want the handles rotating in opposite directions, you will see Groove (5D) on only one of the stems when installed (As shown in A).

For Thick Wall Installation Go To Step 6

For Thin Wall Installation Go To Step 8

THICK WALL INSTALLATION

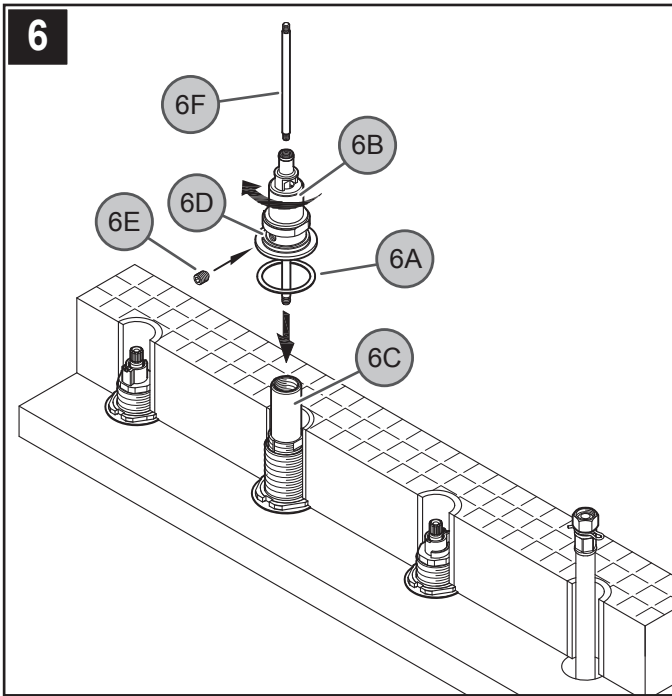

6 DIVERTER INSTALLATION

From above deck, place Washer (6A) and slide and thread Diverter Body (6B) into Main Body (6C). Be sure to position Diverter Body (6B) with Set Screw (6D) facing tub. Secure Diverter Body (6B) with Set Screw (6E). Thread Rod (6F) into Diverter Body (6B).

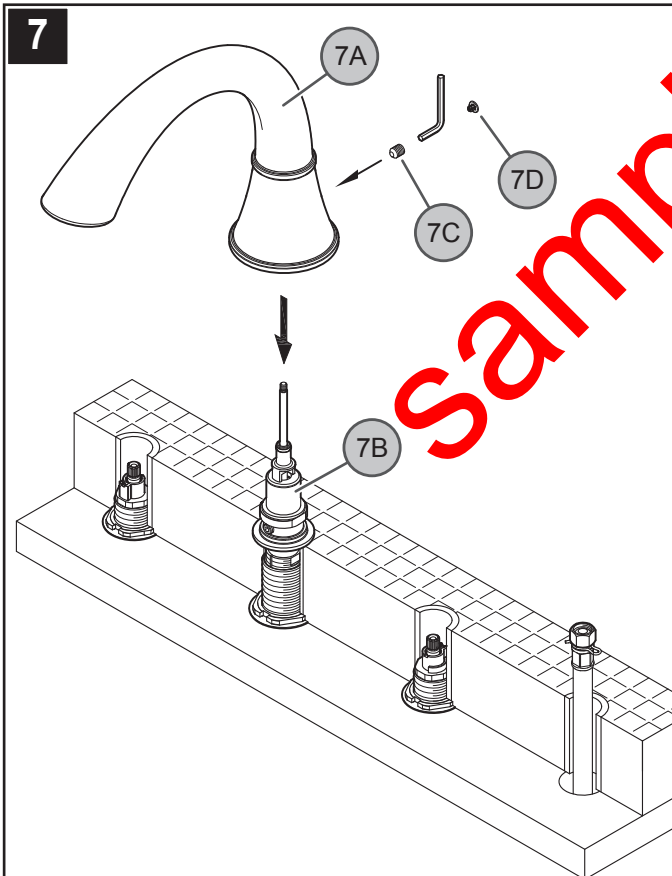

7 SPOUT INSTALLATION

Assemble and align Quick Connect Spout (7A) onto Diverter Body (7B) and tighten Set Screw (7C). Place Button (7D).



THIN WALL INSTALLATION

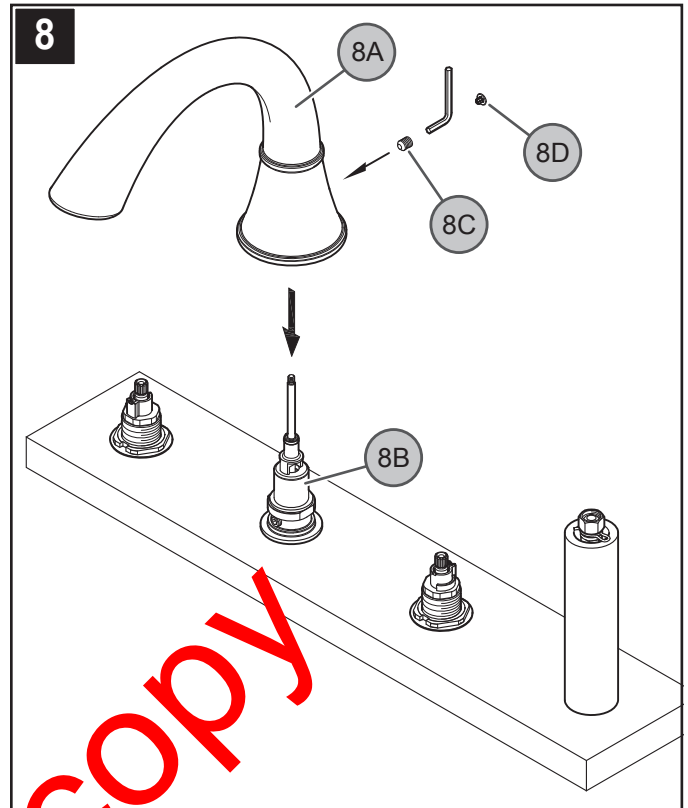

8 SPOUT INSTALLATION

Assemble and align Quick Connect Spout (8A) onto Diverter Body (8B) and tighten Set Screw (8C). Place Button (8D).

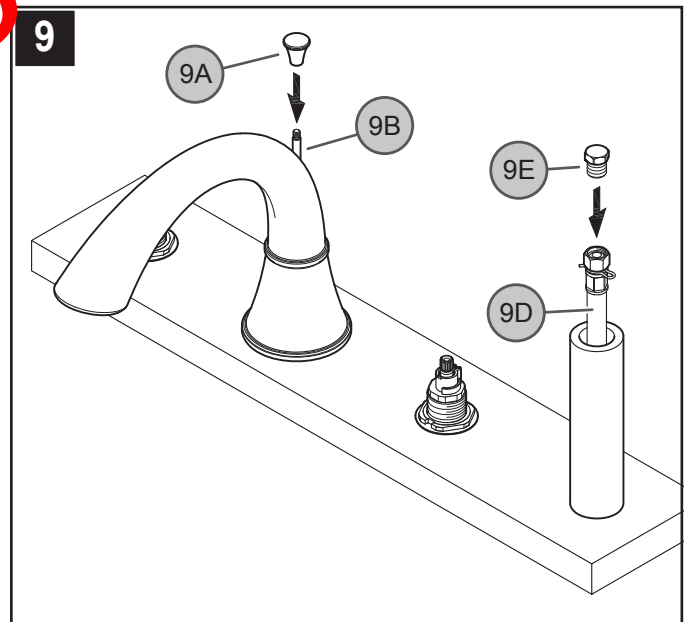

9 KNOB INSTALLATION

Place Knob (9A) onto Diverter Stem (9B) as shown. Make sure Knob (9A) is securely tighten to Diverter Stem (9B).

For pressure testing: Seal Spray Hose (9D) with Plug (9E) (Supplied with Rough-In 0X6-44). Run water and perform pressure test. Look for leaks.



WARNING: Pressure testing is not to exceed 250 PSI (1724 kPa). Make sure pressure is balanced between hot and cold inlets.



WARNING: Differential pressure of hot and cold inlets must not exceed 100 PSI (689 kPa).



CAUTION: Slowly remove Plug (9D) to relieve pressure.

10

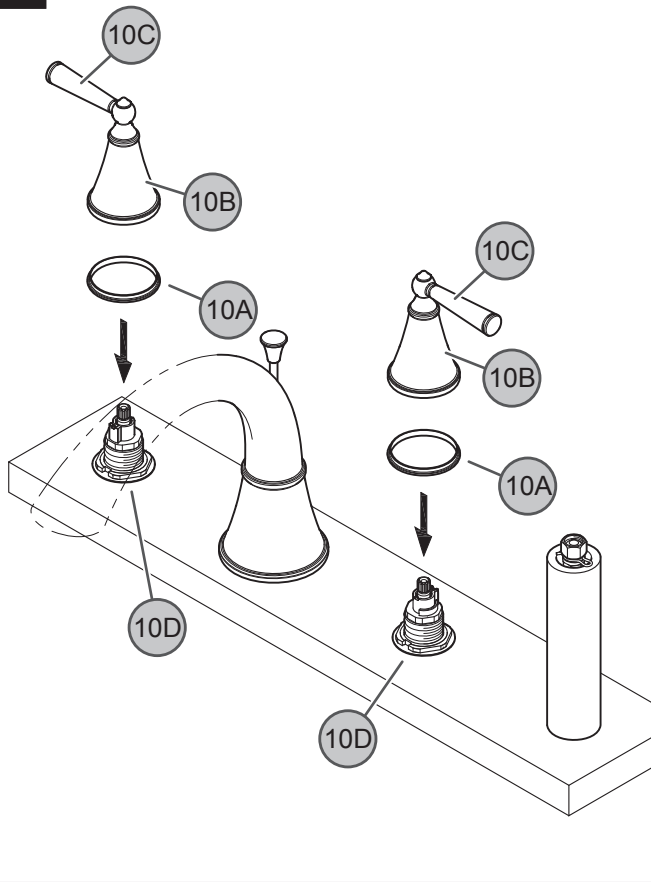

10 HANDLE ATTACHMENT

Place Plastic Seal Rings (10A) against the bottom of Handle Hubs (10B). Connect Handles (10C) onto Valves (10D).

11

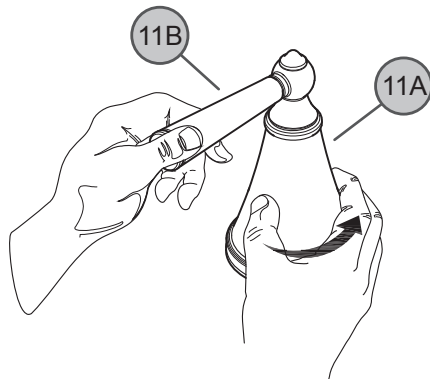

11 SECURING HANDLES

Be sure Valves and Levers are in the "OFF" position. Secure handles by holding the Lever (11B) in place and tighten the Hubs (11A) by rotating them in a clockwise direction. To remove handles, rotate Hubs (11A) in a counterclockwise direction.

12

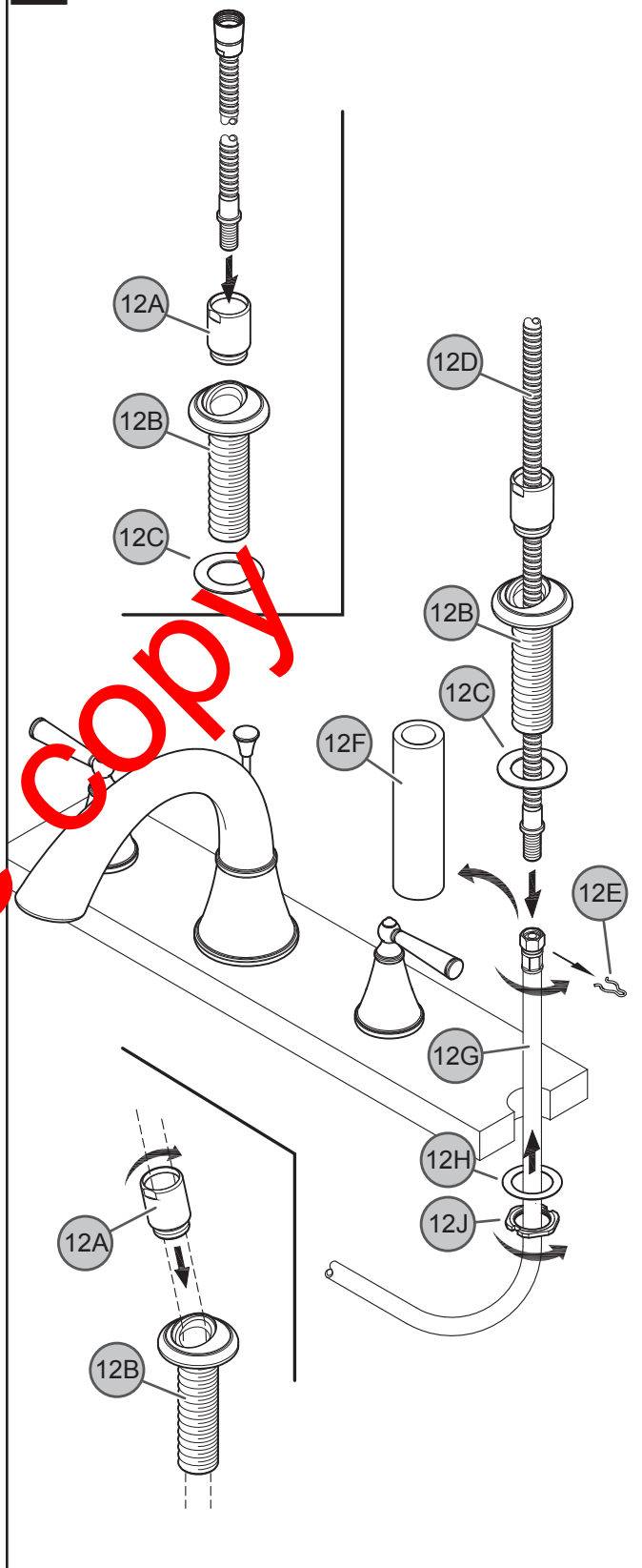

12 HOSE GUIDE INSTALLATION

Insert Guide Holder (12A), Hose Guide (12B) and Washer (12C) into Decorative Hose (12D). Remove Clip (12E) and Plaster Guard (12F) from Spray Hose (12G). From underneath deck, slide Washer (12H) and Locknut (12J) into Spray Hose (12G) as shown. Apply PTFE plumber's tape to threaded end of Decorative Hose (12D) according to manufacturer's instructions. Attach Spray Hose (12G) to Decorative Hose (12D). Connect Guide Holder (12A) onto Hose Guide (12B). Insert Hose Guide (12B) through Washer (12C) and into Deck Hole. From underneath deck, secure Hose Guide (12B) by screwing Locknut (12J). Be sure Guide Holder (12A) is centered and facing forward before final tightening.

Sample copy

13 UNIT START UP

Turn on hot and cold water supply valves.

CAUTION: Check all connections for leaks. Failure to do so can result in water damage.

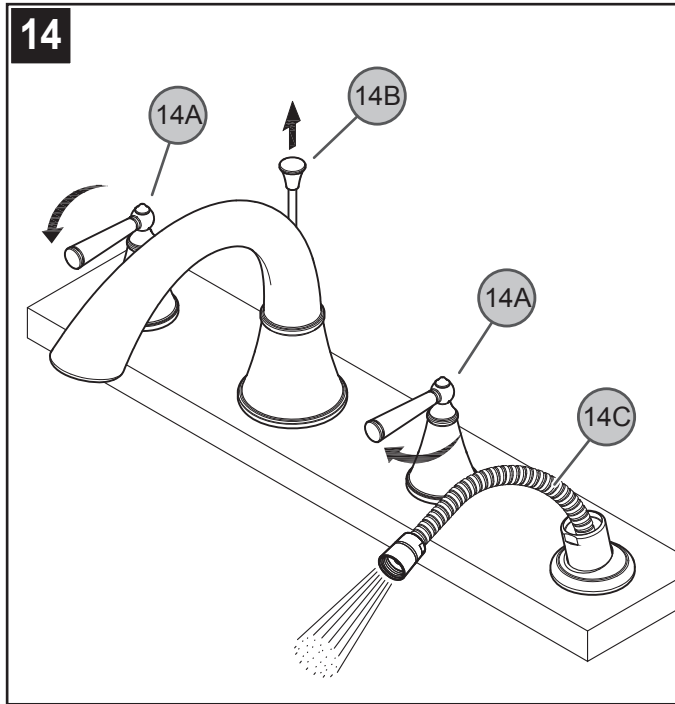

14 FLUSHING

To prevent damage to the internal parts of your faucet from debris that may have collected in the water lines, it is necessary to flush the system. Open Valves (14A) to full on position and activate Diverter Valve by lifting Knob (14B) allowing water to flow from the Spray Hose (14C). Run water for one minute. Repeat in hot and cold positions.

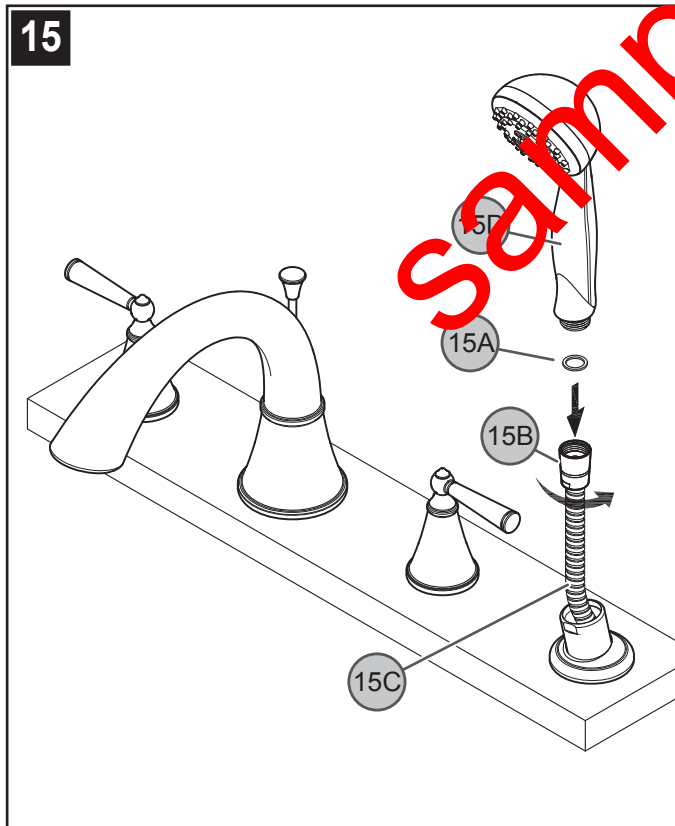

15 HAND HELD SHOWER INSTALLATION

Insert Washer (15A) into Metal Hose Fitting (15B) located on the end of Decorative Hose (15C). Connect Hand Held Shower (15D) into the end of Decorative Hose (15C) by turning Metal Hose Fitting (15B) clockwise. Hand tighten.

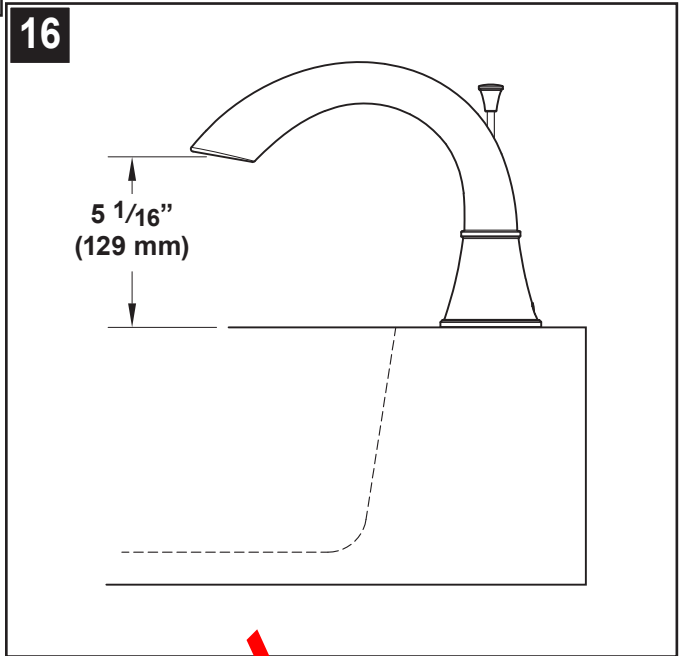

16 AIR GAP

Air Gap for this spout is as shown. Please consult your local building code for Air Gap restrictions.

MAINTENANCE & CARE

CAUTION: Maintenance

DISASSEMBLY

1. Replacement parts may be available at the store where you purchased your faucet.
2. When replacement parts are not available, please write or call Price Pfister Consumer Service.
3. **Always turn off water and relieve pressure before working on your faucet.**

NOTE: Trim Care

Cleaning Instructions:

For all handles and decorative finishes, use only a soft damp cloth to clean and shine. Use of polish, detergents, abrasive cleaners, organic solvents or acid may cause damage. **Use of other than a soft damp cloth will nullify our warranty!**

Special Trim:

Trim products which contain porcelain or other similar substance are not acceptable for public areas or commercial use. Installation of Said Trim is at Users Risk!



1-800-PFAUCET (1-800-732-8238)

For Toll-Free Pfaucet information call
1-800-PFAUCET (1-800-732-8238)
or visit www.pricepfister.com

- Installation Support
- Care and Warranty Information

Sample Copy

Gracias por haber comprado este producto Price Pfister. Todos los productos Price Pfister están diseñados cuidadosamente y son sometidos a pruebas en la fábrica para ser utilizados sin problemas bajo condiciones normales. Esta válvula es fácil de instalar con herramientas básicas y nuestras instrucciones ilustradas fáciles de seguir. Si tiene alguna pregunta sobre este producto, llame al 1-800 Pfauet (1-800-732-8238).

PASOS PRELIMINARES

1 ANTES DE PROCEDER

ADVERTENCIA: Lea todas las instrucciones antes de proseguir. ¡Price Pfister recomienda llamar a un profesional si tiene dudas sobre la instalación de este producto!

Este producto fue diseñado para usarse con la tina redonda Serie 0X6-140R o JX6-140R de Price Pfister. No funcionará con ningún otro producto.

Este producto debe instalarse de acuerdo con todos los códigos locales y estatales de plomería y construcción. Se recomienda una presión mínima de agua de **25 PSI (172 kPa)** para obtener un óptimo rendimiento de su nuevo grifo Price Pfister.

La instalación requerirá tubos de suministro. Para preservar las características de flujo alto de estas válvulas, es necesario utilizar tubería de cobre de 1/2 pulg. de diámetro interior (3/4 pulg. de diámetro exterior) o un juego de conexión rápida 15-112R de Price Pfister. Consulte en la tienda donde compró su grifo acerca de las conexiones recomendadas que podrían requerirse para su área.

2 CIERRE EL SUMINISTRO DE AGUA

Localice las cañerías de entrada del agua y cierre las válvulas de suministro. Generalmente se encuentran cerca del medidor de agua. Si está reemplazando un grifo existente, retire el grifo de la tina y limpie bien la superficie de la tina.

3 HERRAMIENTAS RECOMENDADAS

- Destornillador Phillips
- Llave Ajustable
- Sierra Para Metales
- Linterna
- Paño

Para hacer la instalación podría ser necesario contar con nuevas tuberías de suministro, válvulas de cierre o herramientas adicionales.

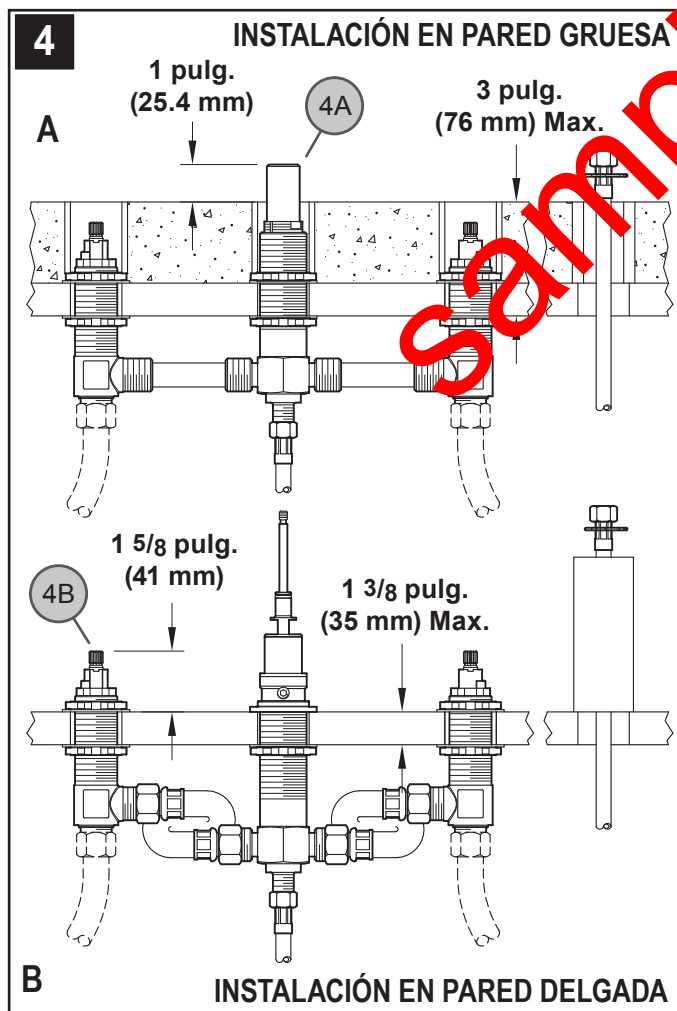

4 DIMENSIONES IMPORTANTES

Nota: Price Pfister recomienda que todos los orificios tengan 1 1/4 pulg. (32 mm) de diámetro.

A) Para pared gruesa: el grosor de la plataforma debe ser de 1 3/8 pulg. (35 mm) a 3 pulg. (76 mm) como máximo. Verifique que el extremo superior del tubo de salida (4A) quede 1 pulg. (25.4 mm) por encima de la superficie de montaje, tal como se ilustra. Utilice la herramienta 931-054 de instalación para ajustar la altura (refiera a las instrucciones de instalación 0X6). Se debe utilizar el equipo de extensión de vástago de Price Pfister número 974-375 (comprar por separado).

B) Para pared delgada: verifique que el extremo superior del vástago (4B) quede 1 5/8 pulg. (41 mm) por encima de la superficie de montaje, tal como se ilustra. El grosor de la plataforma no debe ser de más de 1 3/8 pulg. (35 mm).

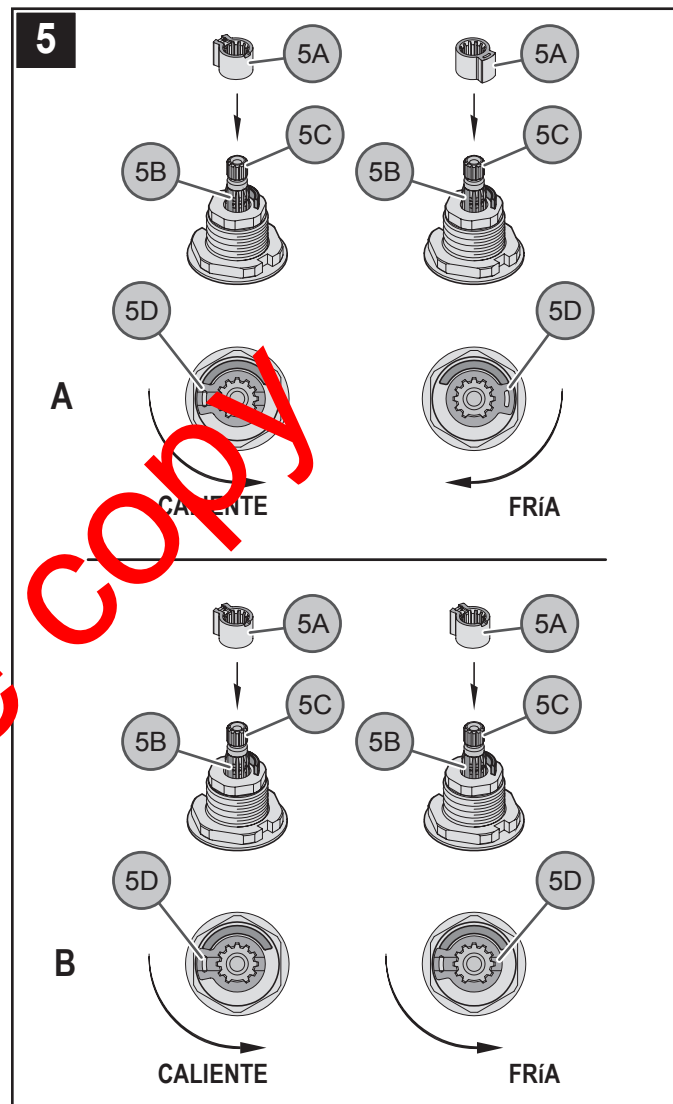

5 ESTABLECIMIENTO DE LA ROTACIÓN DEL VÁSTAGO

El retén del vástago (5A) puede colocarse en el vástago (5C) de dos maneras, según la dirección en la que desee que roten las manijas. Cuando retire y/o instale el retén del vástago (5A) debe identificar el diente faltante (5B) tanto en el vástago (5C) como en el retén del vástago (5A) y alinearlos. Si desea que las dos manijas giren en la misma dirección, debe poder ver el canal (5D) en el retén de los dos vástagos cuando estos estén instalados (tal como se ilustra en la sección B). Si desea que las manijas giren en dirección opuesta, verá el canal (5D) sólo en uno de los vástagos cuando estos estén instalados (tal como se ilustra en la sección A).

Para la instalación en pared gruesa, continúe con el paso 6

Para la instalación en pared delgada, continúe con el paso 8

INSTALACIÓN EN PARED GRUESA

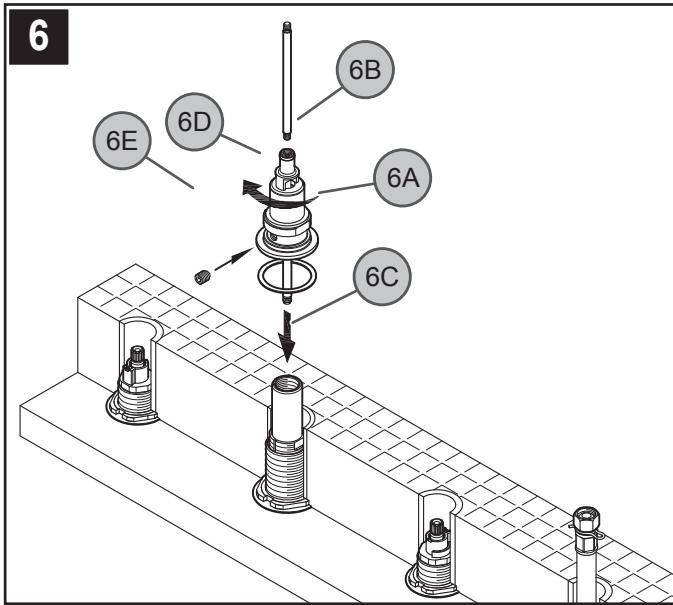

6 INSTALACIÓN DEL DESVIADOR

Viendo la plataforma desde arriba, coloque la arandela (6A) y deslice y enrosque el cuerpo del desviador (6B) sobre la base principal (6C). Asegúrese de colocar el cuerpo del desviador (6B) con el orificio para el tornillo de ajuste (6D) orientado hacia la tina. Fije el cuerpo del desviador (6B) con el tornillo de ajuste (6E). Enrosque la varilla (6F) dentro del cuerpo del desviador (6B).

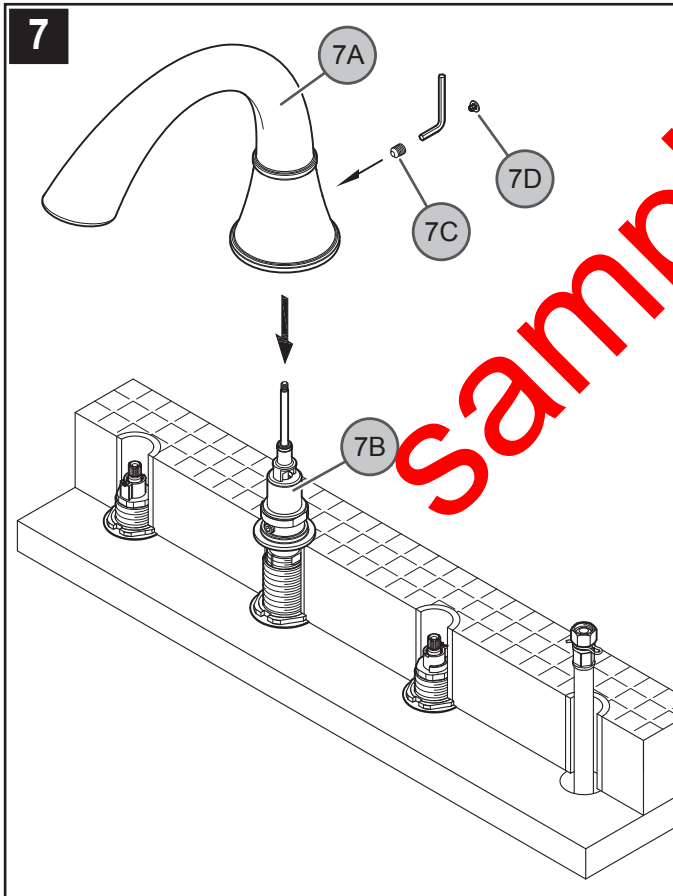

7 INSTALACIÓN DEL SURTIDOR

Ensamble y alinee el surtidor de conexión rápida (7A) sobre el cuerpo del desviador (7B) y apriete el tornillo de ajuste (7C). Coloque el botón (7D).

INSTALACIÓN EN PARED DELGADA

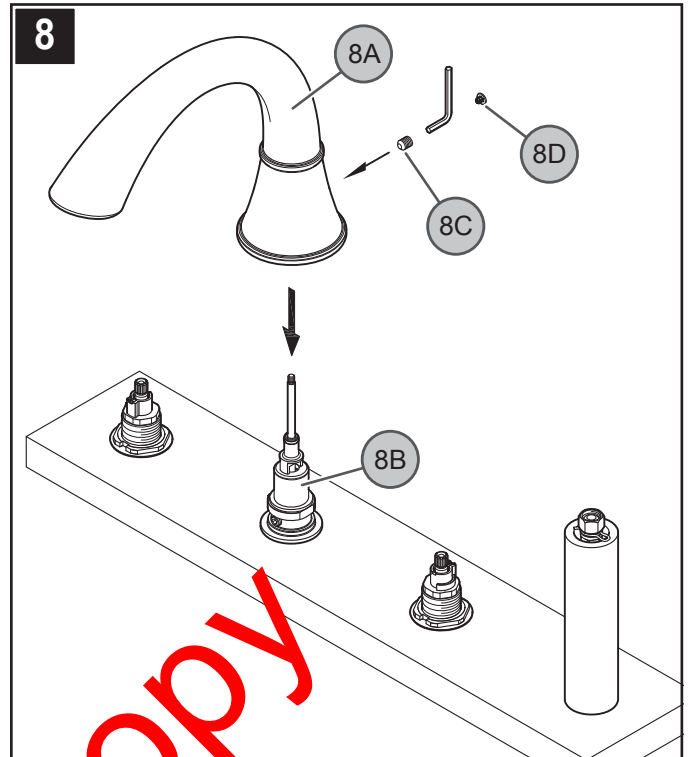

8 INSTALACIÓN DEL SURTIDOR

Ensamble y alinee el surtidor de conexión rápida (8A) sobre el cuerpo del desviador (8B) y apriete el tornillo de ajuste (8C). Coloque el botón (8D).

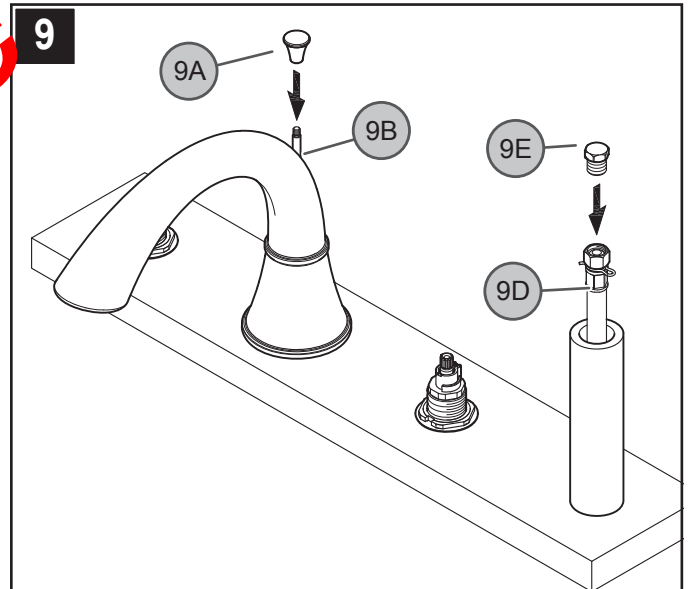

9 INSTALACIÓN DE LA PERILLA

Coloque la perilla (9A) en el vástago del desviador (9B) y apriete el tornillo de ajuste (9C) como se ilustra. Asegúrese de que el tornillo de ajuste (9C) esté bien fijado a la perilla (9A).

Para realizar una prueba de presión: Tape la manguera del rociador (9D) con el tapón (9E) (suministrado con Rough-In 0X6-44). Haga correr el agua y lleve a cabo la prueba de presión. Verifique que no haya fugas.

⚠️ ADVERTENCIA: El resultado de la prueba de presión no debe ser superior a 1724 kPa (250 PSI). Asegúrese de que la presión entre las entradas de agua fría y caliente esté equilibrada.

⚠️ ADVERTENCIA: La presión diferencial de las entradas de agua fría y caliente no debe ser superior a 689 kPa (100 PSI).

⚠️ PRECAUCIÓN: Retire lentamente el tapón (9E) para liberar la presión.



10

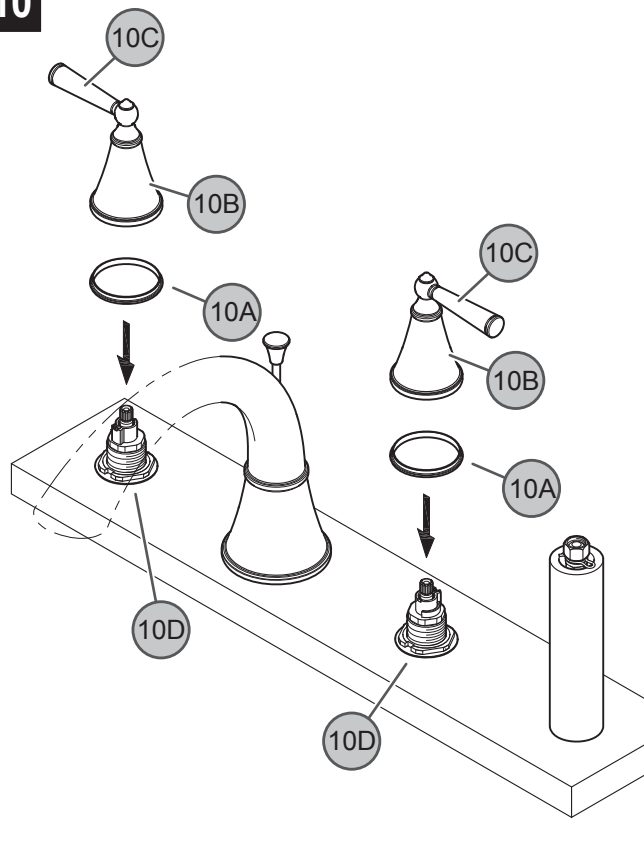

10 CÓMO COLOCAR LAS MANIJAS

Coloque los anillos de plástico (10A) contra el fondo de los cubos de la manija (10B). Conecte las manijas (10C) a los adaptadores de las válvulas (10D).

11

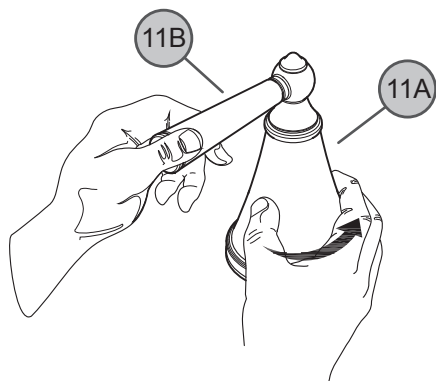

11 CÓMO ASEGURAR LAS MANIJAS

Asegúrese de que las válvulas y las palancas se encuentren en la posición apagada. Asegure las manijas sosteniendo las palancas (11B) en su lugar y apretando los núcleos (11A) girándolos en el sentido de las agujas del reloj. Para quitar las manijas, gire los núcleos (11A) en el sentido contrario a las agujas del reloj.

12

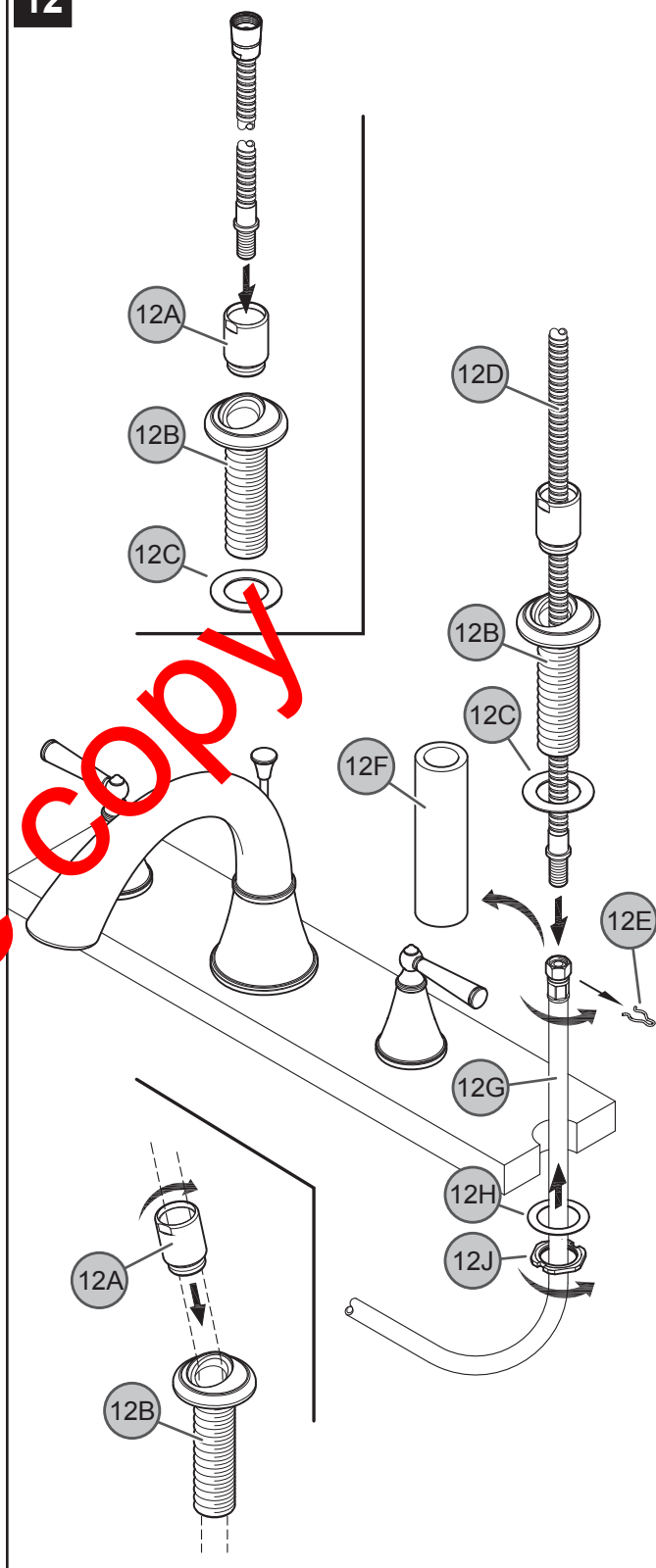

12 INSTALACIÓN DE LA GUÍA DE LA MANGUERA

Introduzca el soporte de la guía (12A), la guía de la manguera (12B) y la arandela (12C) dentro de la manguera decorativa (12D).

Retire el clip (12E) y la pieza de protección para la pared (12F) de la manguera del rociador (12G). Por abajo de la plataforma, deslice la arandela (12H) y la tuerca de retención (12J) dentro de la manguera del rociador (12G), como se ilustra. Aplique cinta de plomería de PTFE al extremo roscado de la manguera decorativa (12D), siguiendo las instrucciones del fabricante. Fije la manguera del rociador (12G) a la manguera decorativa (12D). Conecte el soporte de la guía (12A) a la guía de la manguera (12B). Introduzca la guía de la manguera (12B) por la arandela (12C) y colóquela dentro del orificio de la plataforma. Por abajo de la plataforma, apriete la tuerca de retención (12J) para fijar la guía de la manguera (12B). Asegúrese de que el soporte de la guía (12A) esté centrado y orientado hacia adelante antes de hacer el ajuste final.

Sample copy

13 ARRANQUE DE LA UNIDAD

Abra las válvulas de suministro de agua caliente y fría.



ATENCIÓN: Inspeccione todas las conexiones para comprobar que no haya fugas. Si no lo hace, el agua puede ocasionar daños.

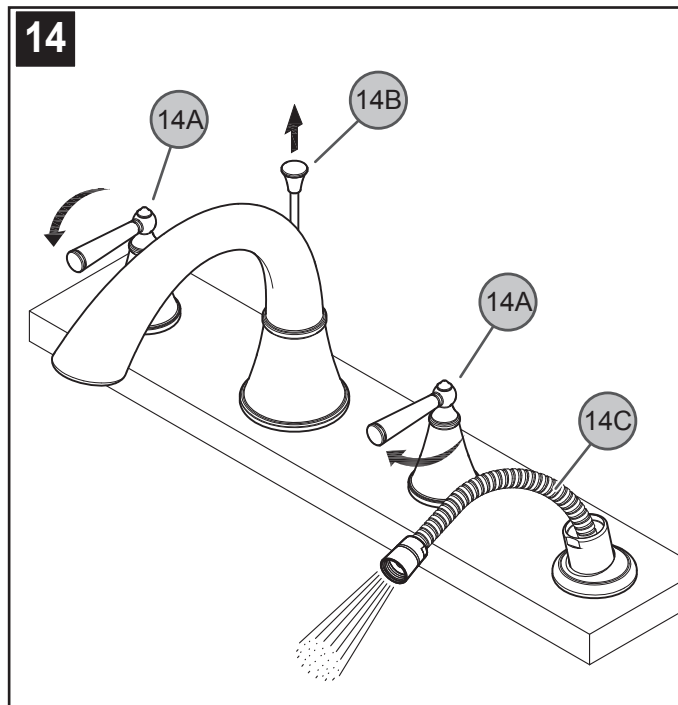

14 PURGA

Para evitar que la suciedad que puede acumularse en las tuberías dañe las piezas internas de su grifo, es necesario purgar el sistema. Abra las válvulas (15A) al máximo y active la válvula del desviador levantando la perilla (15B) y permitiendo que fluya el agua desde la manguera del rociador (15C). Haga correr el agua durante un minuto. Repita este procedimiento con agua caliente y luego con agua fría.

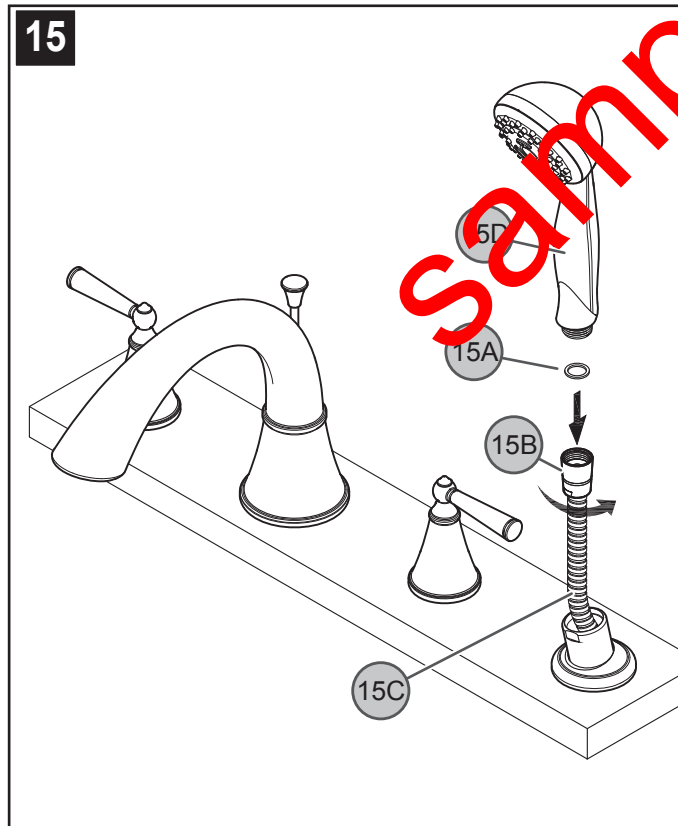

15 INSTALACIÓN DE LA REGADERA DE MANO

Introduzca la arandela (16A) dentro del adaptador metálico de la manguera (16B) situado en el extremo de la manguera decorativa (16C). Conecte la regadera de mano (16D) al extremo de la manguera decorativa (16C) haciendo girar el adaptador metálico de la manguera (16B) en dirección de las agujas del reloj. Apriete a mano.

16

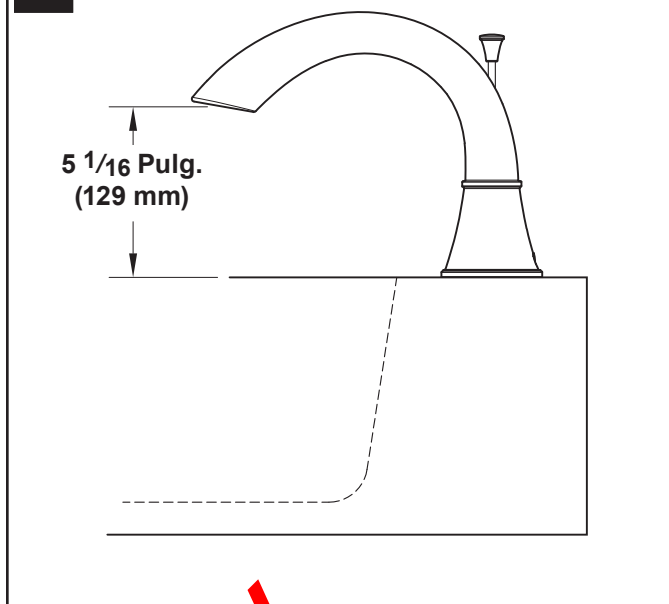

16 ESPACIO LIBRE

El espacio libre necesario para el surtidor es el que se ilustra. Consulte el código de construcción local para determinar las restricciones vigentes referentes al espacio libre.

MANTENIMIENTO Y CUIDADO



PRECAUCIÓN: Mantenimiento
CÓMO DESARMAR

1. El almacén donde compró su grifo podría tener repuestos disponibles.
2. Cuando no hay repuestos disponibles, sírvase escribir o llamar al departamento de servicio al consumidor de Price Pfister.
3. Siempre antes de efectuar algún trabajo en su grifo, cierre el agua y elimine la presión.



NOTA: Cuidado del Acabado

Instrucciones para limpieza:

Para limpiar y hacer brillar las manijas y el acabado decorativo use solamente un paño suave y húmedo. El uso de pulidores, detergentes, limpiadores abrasivos, solventes orgánicos o ácidos puede provocar daños. ¡El uso de algo más que un paño suave y húmedo invalida nuestra garantía!

Acabados especiales:

Los productos con acabados que contienen porcelana u otras sustancias similares no son aceptables para áreas públicas ni para usos comerciales. ¡Su instalación bajo tales circunstancias es bajo el riesgo del usuario!



1-800-PFAUCET (1-800-732-8238)

Para obtener información mediante llamadas gratis, llame al 1-800-PFAUCET (1-800-732-8238) o visite www.pricepfister.com

- Apoyo a instaladores
- Información sobre cuidado y garantías

Merci d'avoir acheté ce produit Price Pfister. Tous les produits Price Pfister sont fabriqués avec soin et contrôlés à l'usine pour offrir une longue durée de service sans problème dans des conditions d'utilisation normales. Il est facile de poser ce mitigeur à l'aide d'un outillage de base et de nos illustrations très claires. Pour toute question concernant ce produit, appeler le 1-800-Pfauet (1-800-732-8238).

ÉTAPES PRÉLIMINAIRES

1 AVANT DE PROCÉDER À LA POSE

AVERTISSEMENT : lire attentivement toutes les instructions avant de procéder à la pose. Price Pfister recommande de faire appel à un professionnel en cas d'incertitude quant à l'installation de ce produit !

! Ce produit est conçu pour être utilisé avec la robinetterie pour baignoires romaines Price Pfister des séries 0X6-140R et JX6-140R. Il ne fonctionnera avec aucun autre produit.

Ce produit doit être installé conformément à l'ensemble de la réglementation locale et provinciale applicable à la plomberie et à la construction. Pour optimiser le rendement de cet appareil Price Pfister, une pression d'eau d'au moins 172 kPa (25 PSI) est recommandée.

L'installation demande des tuyaux d'arrivée. Pour préserver les caractéristiques de haut débit de cette robinetterie, il est nécessaire d'utiliser une tuyauterie en cuivre de 13 mm (½ po) de diam. int. et 16 mm (¾ po) de diam. ext. ou un kit de flexibles à raccord flexible Price Pfister 15-112R. Consulter le revendeur qui a vendu la robinetterie pour les raccords nécessaires localement.

2 COUPURE DE L'ARRIVÉE D'EAU

Repérer les arrivées d'eau et fermer leurs robinets. Ces robinets se trouvent généralement à côté du compteur d'eau. En cas de remplacement d'un robinet existant, le déposer de la baignoire et nettoyer soigneusement la surface de cette dernière.

3 OUTILLAGE RECOMMANDÉ

- Tournevis cruciforme
- Clé à molette
- Scie à Mé taux
- Lampe de poche
- Chiffon

L'installation peut exiger des tuyaux d'arrivée et/ou des vannes d'arrêt neufs ou d'autres outils.

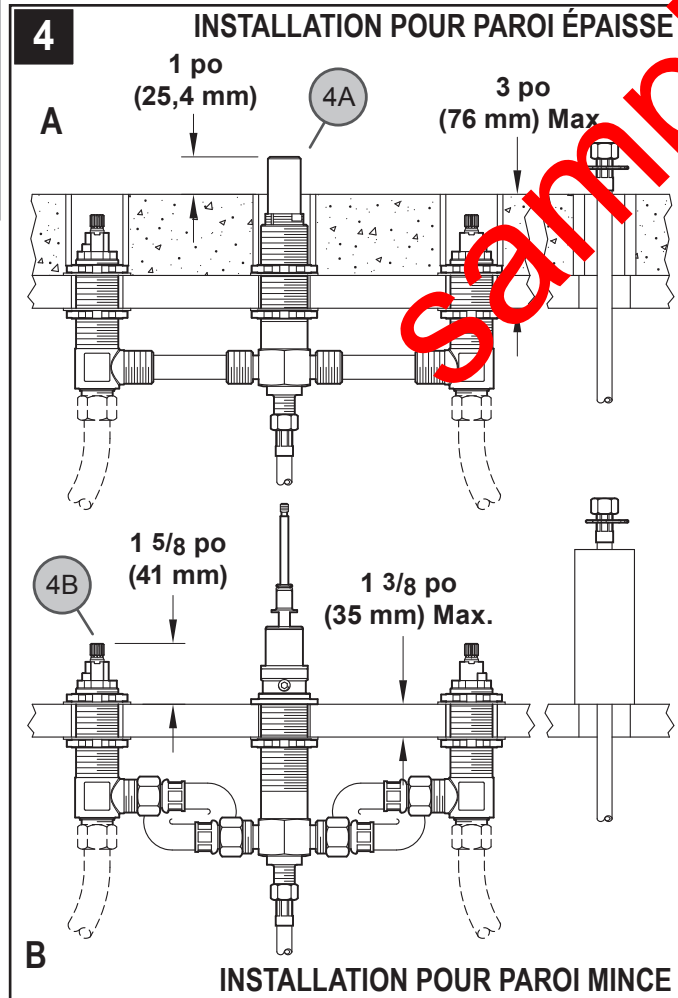

4 DIMENSIONS IMPORTANTES

Remarque : Price Pfister recommande que les trous aient 1 ¼ po (32 mm) de diamètre.

A) Pour paroi épaisse : l'épaisseur du plateau doit mesurer entre 1 3/8 po (35 mm) et 3 po (76 mm) au maximum. Veuillez vérifier que le haut du tube de sortie (4A) est à 1 po (25,4 mm) au-dessus de la surface de montage tel que montré. Utilisez l'outil 931-054 d'installation pour ajuster la taille (référez-vous aux instructions d'installation 0X6). Vous devez utiliser un ensemble d'extension de tige Price Pfister (Stem Extension Kit) 974-375 (vendu séparément).

B) Pour paroi mince : veuillez vérifier que le haut du tube de sortie (4B) est à 1 5/8 po (41 mm) au-dessus de la surface de montage tel que montré. L'épaisseur du plateau ne doit pas dépasser 1 3/8 po (35 mm).

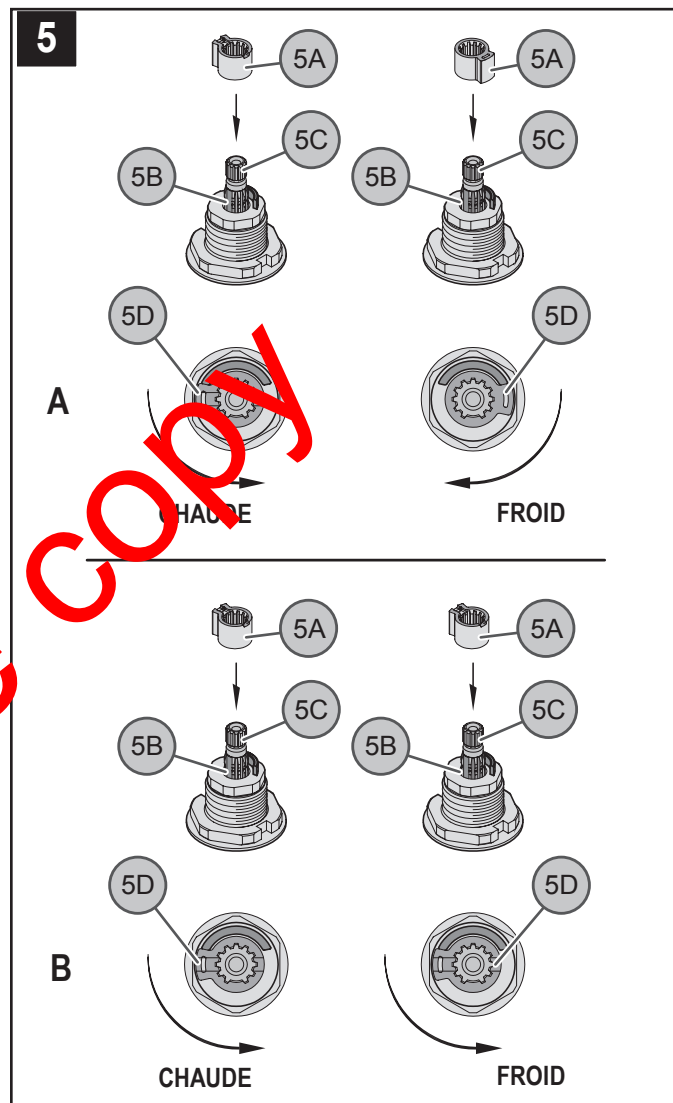

5 MISE EN PLACE DE LA ROTATION DES ROBINETS

Le bloqueur de robinet (5A) peut être inséré sur la tige du robinet (5C) dans une des deux directions, selon la direction de la rotation que vous désirez pour les poignées. Au moment de retirer ou d'installer le bloqueur de robinet (5A), vous devez identifier et localiser la dent manquante (5B) des deux tiges (5C) et du bloqueur de robinet (5A) et les aligner. Si vous voulez que les deux poignées tournent dans la même direction, vous devez être en mesure de voir la rainure (5D) sur le bloqueur de chaque robinet une fois le tout installé (tel que montré à la lettre B). Si vous voulez que les deux poignées tournent dans des directions opposées, vous devez être en mesure de voir la rainure (5D) sur un seul des deux robinets une fois le tout installé (tel que montré à la lettre A).

Pour la préparation et l'installation sur une paroi épaisse, passez à l'étape 6

Pour la préparation et l'installation sur une paroi mince, passez à l'étape 8

INSTALLATION POUR PAROI ÉPAISSE

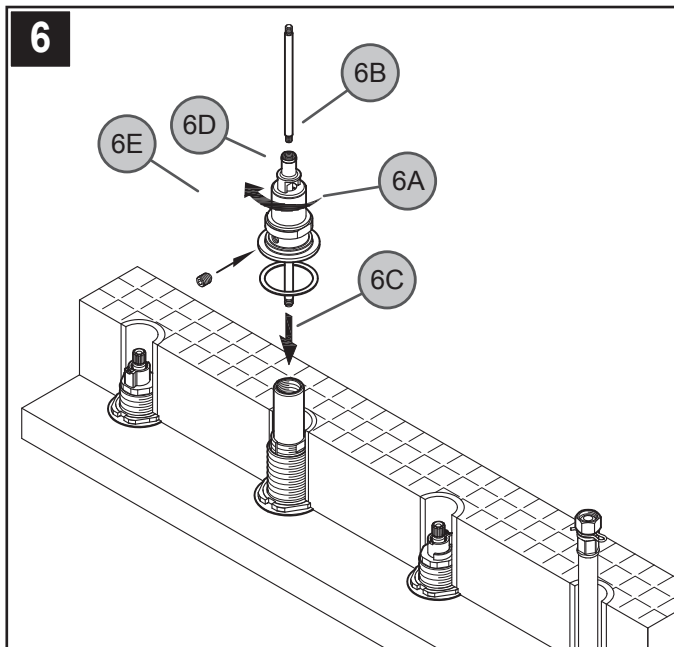
**6 INSTALLATION DE L'INVERSEUR**

À partir du dessus du plateau, placez la rondelle (6A) et faites glisser et vissez l'inverseur (6B) dans le mécanisme principal (6B). Assurez-vous de placer l'inverseur (6B) avec le trou de la vis d'ajustement (6D) faisant face au tube. Fixez solidement l'inverseur (6B) avec la vis d'ajustement (6E). Vissez la tige (6C) dans l'inverseur (6B).

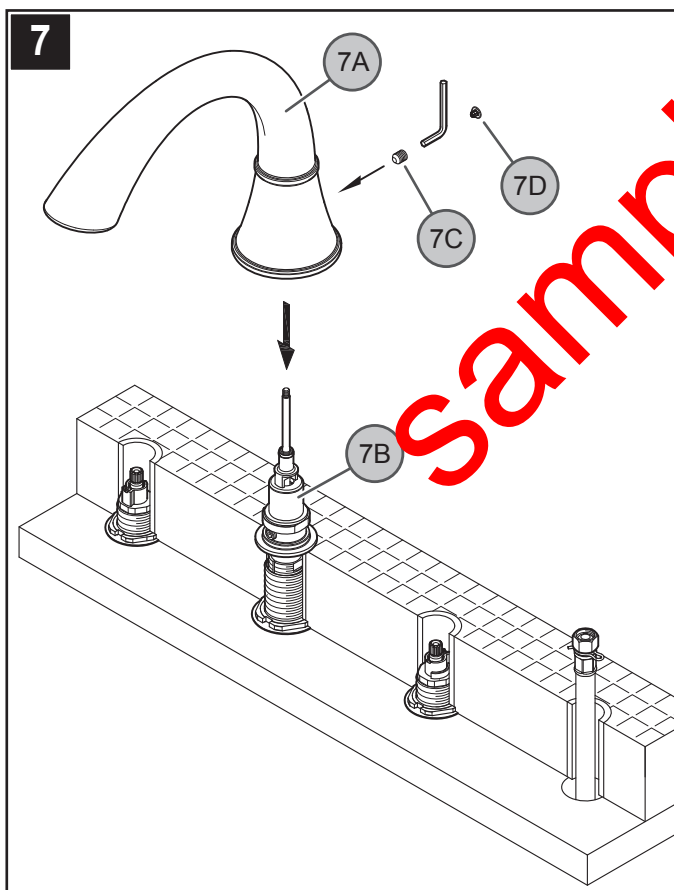
**7 INSTALLATION DU BEC**

Assemblez et alignez le bec à branchement rapide (7A) sur l'inverseur (7B) et serrez la vis de mise en place (7C). Placez le bouton (7D).

STOP

Allez à l'étape 10

INSTALLATION POUR PAROI MINCE

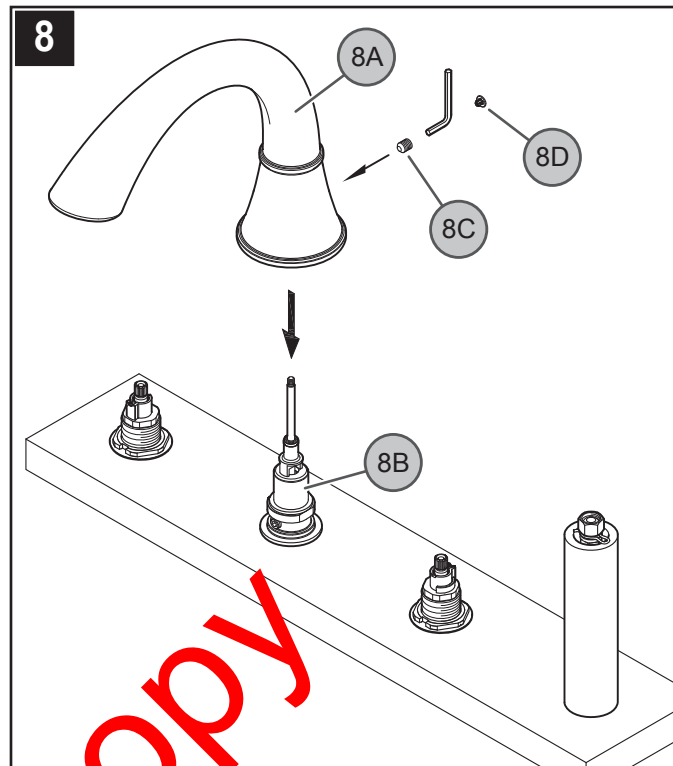
**8 INSTALLATION DU BEC**

Assemblez et alignez le bec à branchement rapide (8A) sur l'inverseur (8B) et serrez la vis de mise en place (8C). Placez le bouton (8D).

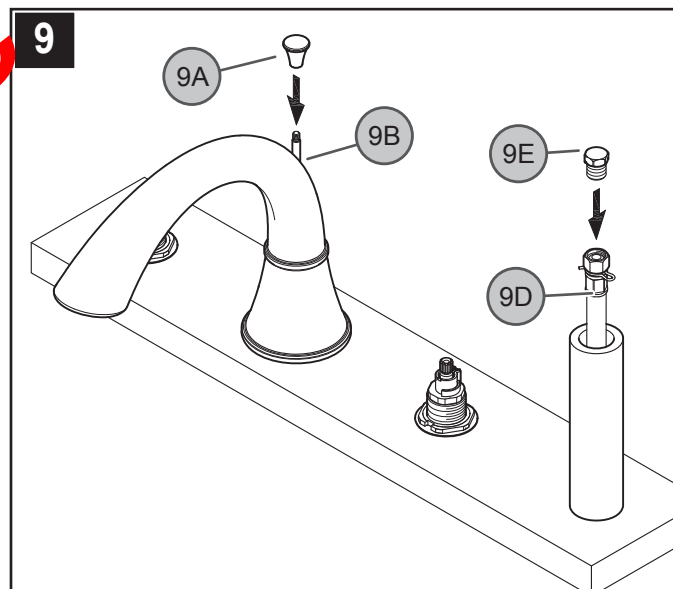
**9 INSTALLATION DU BOUTON**

Placez le bouton (9A) sur la tige de l'inverseur (9B) et serrez la vis de mise en place (9C) tel que montré. Assurez-vous que la vis de mise en place (9C) est vissée solidement sur le bouton (9A).

Pour vérifier la pression : scellez la conduite du jet (9D) avec le bouchon (9E) (fourni dans la panoplie de quincaillerie OX6-44). Faites couler l'eau et vérifiez la pression. Vérifiez les fuites.



AVERTISSEMENT : la pression pour la vérification ne doit pas dépasser 250 PSI (1724 kPa). Assurez-vous que la pression est équilibrée entre l'eau chaude et l'eau froide.



AVERTISSEMENT : la différence de pression entre l'eau chaude et froide ne doit pas dépasser 100 PSI (689 kPa).



MISE EN GARDE : retirez lentement le bouchon (9E) pour enlever la pression.

10

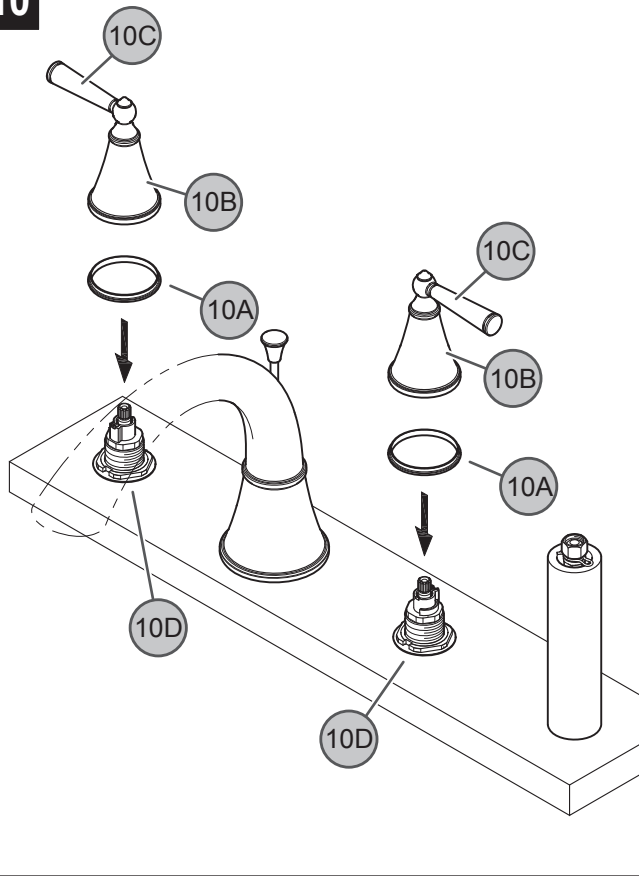
**10 COMMENT PLACER LE MANETTES**

Placez les anneaux du joint en plastique (10A) contre le fond des moyeux de poignée (10B). Montez les manettes (10C) sur les adaptateurs de robinets (10D).

11

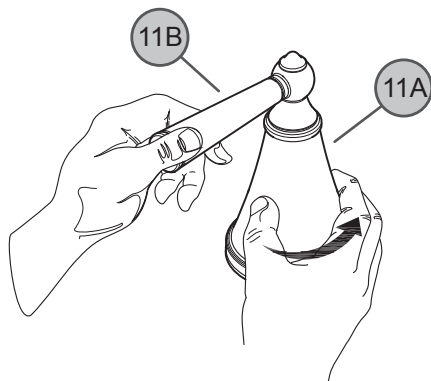
**11 COMMENT ASSURER DES MANETTES**

S'assurer que les robinets et les manettes sont en position de FERMETURE. Fixer les manettes (11B) en les maintenant en place et serrer leur moyeu (11A) en le tournant dans le sens horaire. Pour déposer les manettes, tourner leur moyeu (11A) dans le sens antihoraire.

12

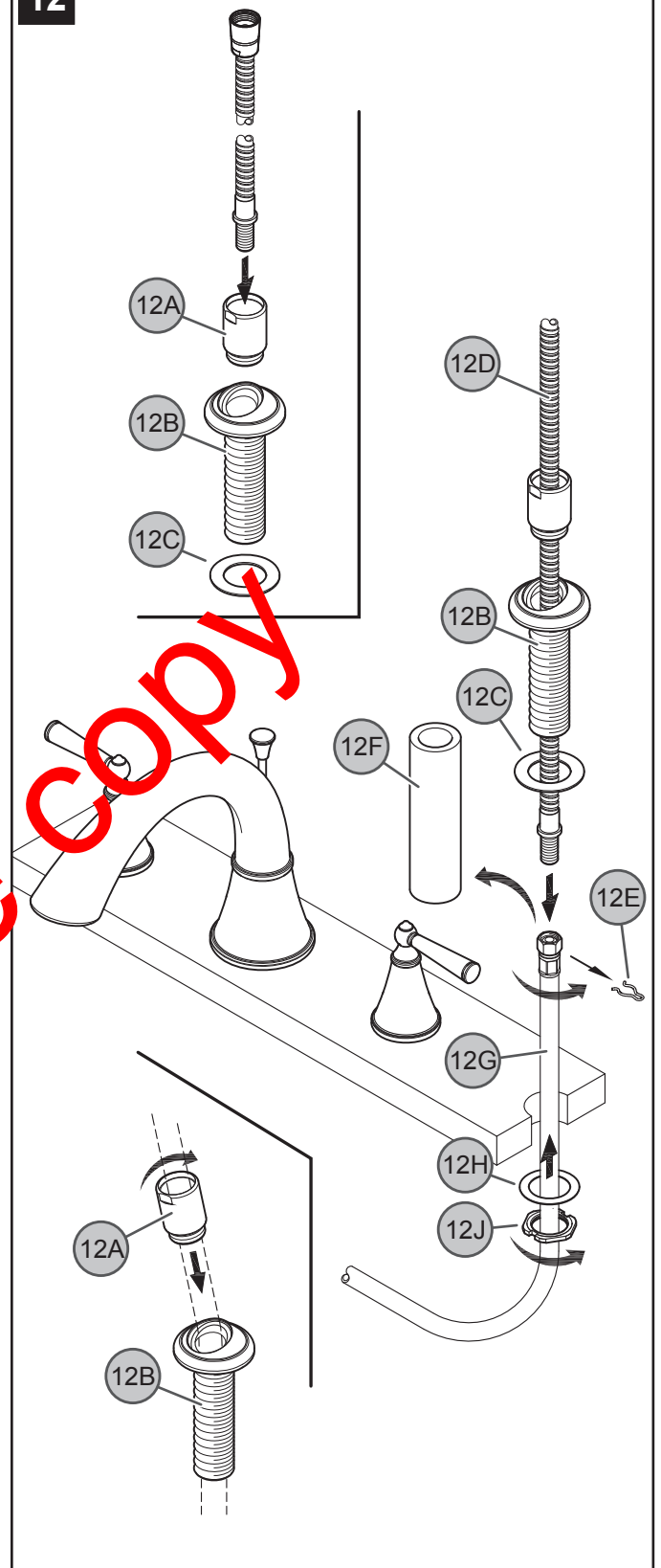
**12 INSTALLATION DU GUIDE DE CONDUITE**

Insérez le support du guide (12A), le guide de conduite (12B) et la rondelle (12C) sur la conduite décorative (12D). Retirez la pince (12E) et le garde de plastic (12F) et le contre-écrou (12J) sur la conduite du jet (12G) tel que montré. Appliquez du ruban de plomberie PTFE au bout de la conduite décorative (13A) selon les instructions du fabricant. Fixez la conduite du jet (12B) à la conduite décorative (12D). connectez le support de guide (12A) au guide de conduite (12B). Insérez le guide de conduite (12B) dans la rondelle (12C) et dans le trou du plateau. D'en-dessous du plateau, fixez le guide de conduite (12B) en vissant le contre-écrou (12J). Assurez-vous que le support de guide (12A) est centré et fait face avant de serrez solidement.

Sample copy

13 MISE EN MARCHÉ DE L'UNITÉ

Ouvrez les valves d'alimentation en eau chaude et froide.

⚠ MISE EN GARDE : faites l'inspection pour les fuites de toutes les connexions. Vous pourriez subir des dommages causés par l'eau si vous omettez cette procédure.

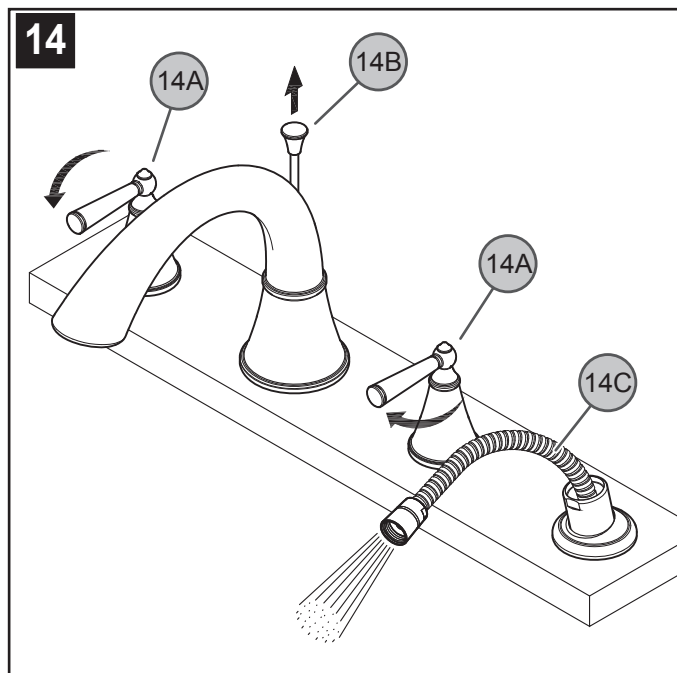
**14 VIDANGEAGE DES CONDUITES**

Pour prévenir les dommages aux pièces internes de votre robinetterie causés par des débris que peuvent s'être accumulés dans les conduites d'alimentation en eau, il est nécessaire de vidanger le système. Ouvrez les valves (15A) au complet et activez l'inverseur en soulevant le bouton (15B) pour laisser l'eau s'écouler de la conduite du jet (15C). Laissez l'eau couler pendant une minute. Répétez pour l'eau chaude et l'eau froide.

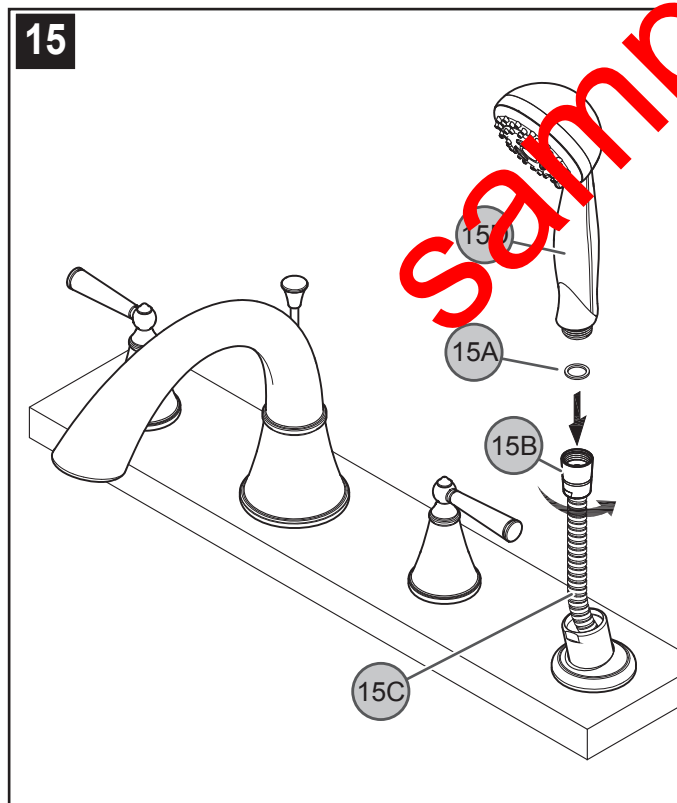
**15 INSTALLATION DE LA DOUCHE À MAIN**

Insérez la rondelle (16A) sur le raccord de conduite en métal (16B) situé au bout de la conduite décorative (16C). Connectez la douche à main (16D) sur le bout de la conduite décorative (16C) en tournant le raccord de conduite en métal (16B) dans le sens des aiguilles d'une montre. Serrez à la main.

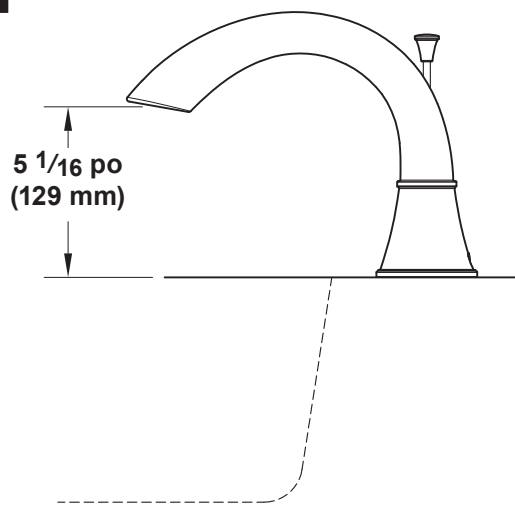
16**16 INTERVALLE D'AIR**

L'intervalle d'air pour ce bec doit respecter celui montré. Veuillez consulter votre code de construction local pour connaître les restrictions sur les intervalles d'air.

ENTRETIEN ET SOINS**ATTENTION : entretien****DÉMONTAGE**

1. Il se peut que les pièces de rechange soient disponibles dans le magasin dans lequel le mélangeur a été acheté.
2. Lorsque des pièces de rechange ne sont pas disponibles, bien vouloir contacter le département de service après-vente de Price Pfister par courrier ou par téléphone.
3. **Toujours couper les arrivées d'eau et dépressuriser avant de travailler sur le mélangeur.**

**REMARQUE : entretien des garnitures****Instructions de nettoyage :**

N'utiliser qu'un chiffon humide pour nettoyer et polir toutes les manettes et ornements décoratives. L'utilisation de pâte à polir, de détergents, de produits nettoyants abrasifs, de solvants organiques ou d'acide peut endommager ces pièces. **L'utilisation d'autre chose qu'un chiffon humide annulera la garantie !**

Garnitures spéciales : les garnitures contenant de la porcelaine ou une autre substance similaire ne sont pas acceptables dans les lieux publics ou les établissements commerciaux. La pose de telles garnitures se fait aux risques de l'utilisateur.



1-800-PFAUCET (1-800-732-8238)

Pour les renseignements concernant le service sans frais de Pfaucet, appelez 1-800-PFAUCET (1-800-732-8238) appel ou visite www.pricepfister.com

- Aide pour le montage
- Renseignements sur l'entretien et la garantie

RT6-4GL

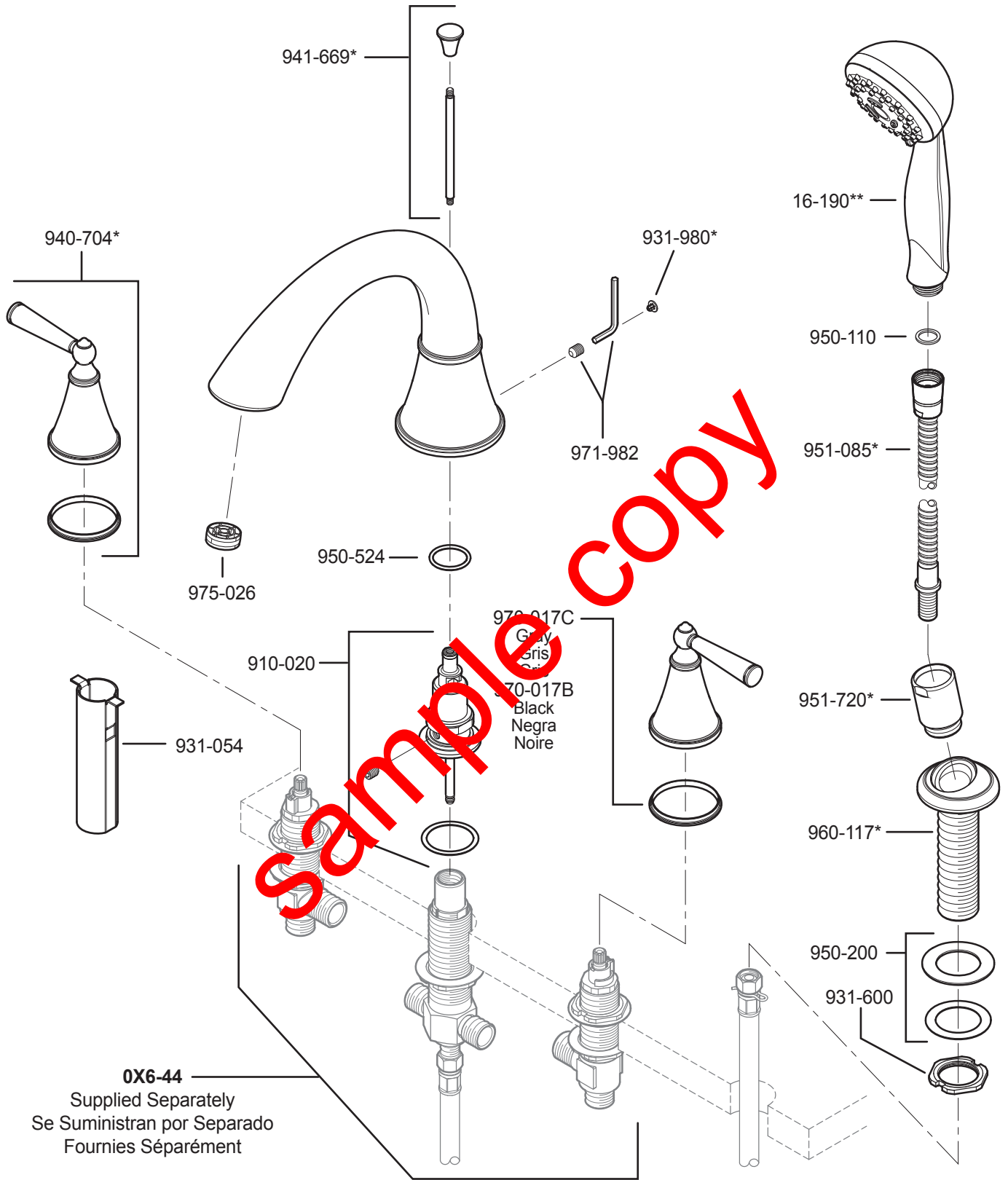

		English	Español	Français
**	*	Letter Designates Finish	La Letra Indica el Terminado	La Lettre Designe La Fini
C	A	Polished Chrome	Cromo Pulido	Chrome Poli
K	J	PVD Brushed Nickel	PVD Niquel Cepillado	PVD Nickel Brosse
Y	Y	Tuscan Bronze	Bronze Toscano	Bronze Le Toscan

Price Pfister

19701 DaVinci
Lake Forest, CA 92610
Phone: 1-800-Pfaucet
www.pricepfister.com

A **BLACK & DECKER** COMPANY