

INSTALLATION

G U I D E

MEMOIRS™
PEDESTAL
LAVATORY

Español, Página 7

Français, Page 13

THE BOLD LOOK
OF **KOHLER**®

RECOMMENDED TOOLS AND MATERIALS



Square



Tape Measure



Safety Glasses



Adjustable Wrench



Pliers



Drill

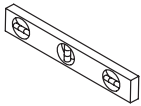

Level

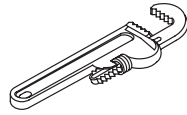

Pipe Wrench

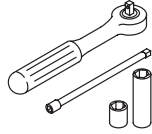

Socket Wrench with Sockets and 8" (20.3cm) Extension



Pencil

BEFORE YOU BEGIN

- Observe all local plumbing and building codes.
- Prior to installation, unpack the new lavatory and inspect it for damage. Return the lavatory to its protective carton until you are ready to install it.
- These instructions are for installing the lavatory to wood frame construction. For other installations, supply suitable bracing and fastening devices of sufficient size and strength.
- The walls and floor must be square, plumb, and level.

1. ROUGHING-IN

- (S) Supply 10" (25.4cm), based on 12" (30.5cm) riser which may require cutting.
- (T) Pop-up drain typically 14-1/4" (36.2cm).
- Fixture dimensions are nominal and conform to tolerances in ASME Standard A112.19.2M.
- The supply stop handles cannot extend more than 3" (7.6cm) from the finished wall when in the open position.

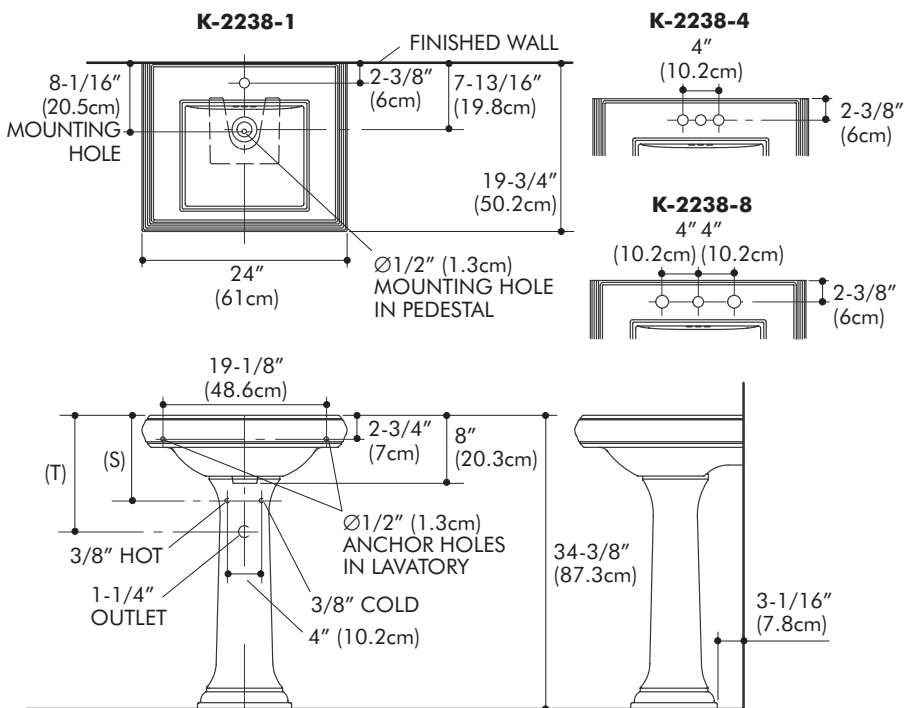

2. INSTALLATION

Rough-in the supplies, drain piping, and trap.

NOTE: The supply stop handles cannot extend more than 3" (7.6cm) from the finished wall when in the open position.

Install sufficient backing behind the finished wall to provide a secure material for the anchoring devices.

Apply two self-adhesive gaskets (provided) to each of the three ridges in the bottom recess of the lavatory.

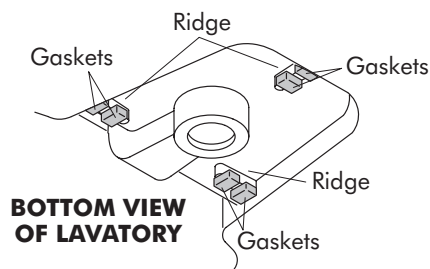

Mark the centerline on the floor.

Position the pedestal on the floor so the back of the pedestal is about 6-1/4" (15.9cm) from the finished wall.

Carefully set the lavatory on the pedestal.

Move the pedestal as required to ensure proper fit in the desired location.

Level the lavatory. Add more self-adhesive gaskets as needed to level the lavatory.

NOTE: The lavatory **must** be supported by the pedestal.

Check the lavatory placement.

Mark the center of each anchoring hole on the wall, and mark the floor through the hole in the pedestal bottom.

Carefully remove the lavatory from the pedestal. Move the pedestal from the area.

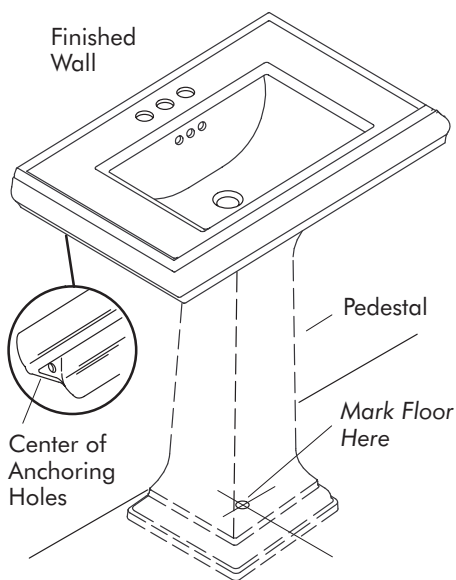

Drill a 1/4" (6mm) mounting hole at the mark on the floor, then drill two 1/4" (6mm) hanger bolt holes at the marks on the wall.

NOTE: Other fastening devices of sufficient size and strength may also be used.

Thread the hanger bolts into the wall so approximately 1-1/4" (3.2cm) of each bolt remains exposed between the cap nuts and the finished wall.

Remove the cap nuts from the hanger bolts. If the hanger bolts begin to turn, carefully grasp the unthreaded section of the bolt with pliers, and continue to remove the cap nut.

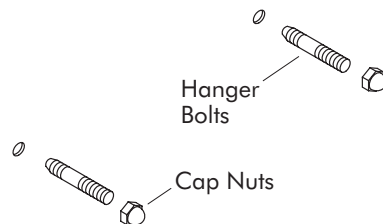

Install the faucet and drain to the lavatory according to the manufacturer's instructions.

NOTE: Do not fully tighten slip-joint drain connections at this time.

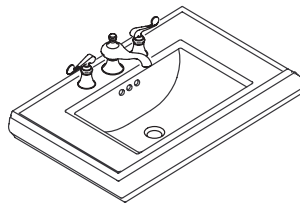

CAUTION: Risk of product damage. Do not overtighten the wood screw. Overtightening may cause damage to the product.

Position the pedestal mounting hole over the hole in the floor.

Secure the pedestal to the floor with the wood screw and washer. Carefully tighten the wood screw.

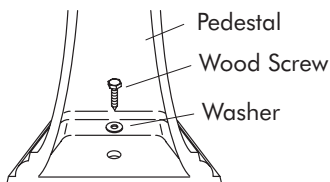

Set the lavatory on the pedestal so the hanger bolts extend through the lavatory holes.

Level the lavatory.

CAUTION: Risk of product damage. Do not overtighten the cap nuts. Overtightening may cause damage to the product.

Install the cap nuts and washers, and tighten until snug.

Connect and tighten the trap to drain.

Complete the water supply connections to the faucet according to the instructions packed with the faucet.

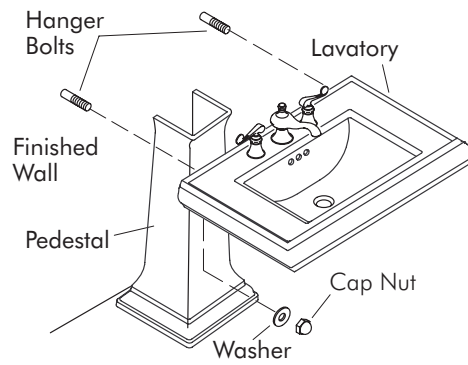

CALL US FOR HELP

Questions? Problems? First review the installation instructions to ensure correct installation. For additional assistance, call our Customer Service Department for direct help. You may also contact us at our web site listed below.

In the U.S.A., call 1-800-4-KOHLER

In Mexico, call 001-877-680-1310

In Canada, call 1-800-964-5590

THE BOLD LOOK
OF **KOHLER**[®]
www.kohlerco.com



G U Í A D E

INSTALACIÓN

MEMOIRS™
LAVABO
CON PEDESTAL

THE BOLD LOOK
OF **KOHLER**®

HERRAMIENTAS Y MATERIALES REQUERIDOS



Escuadra



Cinta métrica



Anteojos de seguridad



Llave ajustable



Pinzas



Taladro

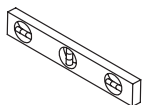

Nivel

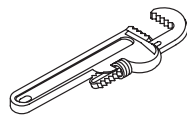

Llave inglesa

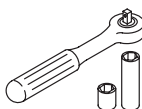

Llave de tubo con extensión de 8" (20,3cm) y adaptadores

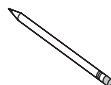

Lápiz

ANTES DE COMENZAR

- Cumpla con todos los códigos locales de plomería y de construcción.
- Antes de la instalación, revise con cuidado todas las piezas para ver si están dañadas. Luego, coloque nuevamente el lavabo en su caja como protección hasta el momento de la instalación.
- Estas instrucciones son para instalar el lavabo sobre un marco de madera. Para las demás instalaciones, suministre soporte y sujetadores de tamaño y solidez apropiados.
- Las paredes deben ser niveladas, cuadradas y plomadas.

1. PREPARACIÓN PARA LA INSTALACIÓN

- (S) Suministro de 10" (25,4cm), basado en una tubería vertical de 12" (30,5cm) que puede requerir cortes.
- (T) Un drenaje automático, generalmente de 14-1/4" (36,2cm).
- Las dimensiones de los accesorios son nominales y cumplen con las tolerancias de la norma ASME A112.19.2M.
- Las llaves de las lengüetas de tope no pueden extenderse más de 3" (7,6cm) de la pared acabada cuando están abiertas.

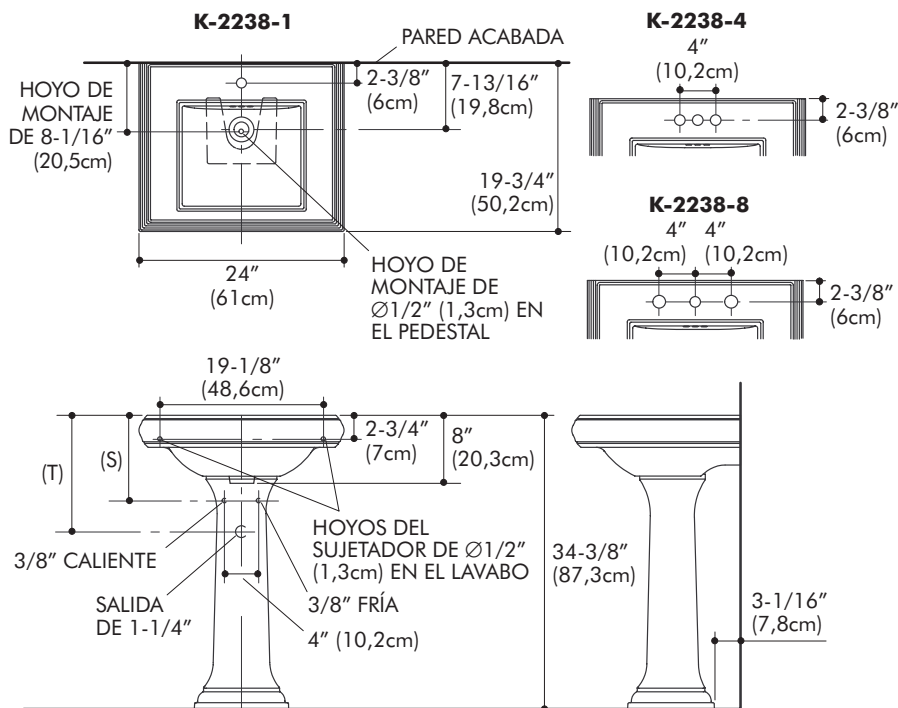

2. INSTALACIÓN

Marque las dimensiones para la los suministros y el desagüe.

NOTA: Las llaves de las lengüetas no pueden extenderse más de 3" (7,6cm) de la pared acabada cuando están abiertas.

Suministre soporte detrás de la pared acabada para los sujetadores.

Aplique un empaque autoadhesivo (incluido) a cada lado de las tres crestas en la parte inferior del lavabo.

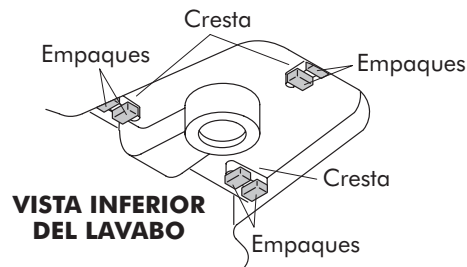

Marque la línea central en el piso.

Coloque el pedestal en el piso, de manera que la parte posterior esté a 6-1/4" (15,9cm) de la pared acabada.

Ubique el pedestal en la línea central del piso.

Con cuidado, coloque el lavabo en el pedestal.

Mueva el pedestal de ser necesario para asegurar el encaje apropiado.

Nivele el lavabo. Aplique más empaques autoadhesivos de ser necesario para nivelar el lavabo.

NOTA: Es necesario que el lavabo esté apoyado sobre el pedestal.

Revise la posición del lavabo.

Marque el centro de los hoyos de los sujetadores en la pared y marque el piso a través del hoyo en el fondo del pedestal.

Remueva el lavabo del pedestal y remueva el pedestal de su lugar.

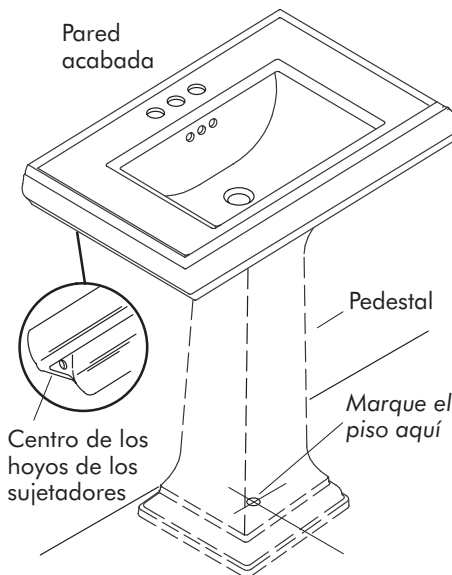

Perfore un hoyo de montaje de 1/4" (6mm) en la marca en el piso y después perfore dos hoyos de montaje de 1/4" (6mm) para los pernos de soporte colgante en la pared.

NOTA: Es posible utilizar otros sujetadores de tamaño y firmeza apropiados.

Monte los pernos de soporte en la pared, de manera que aproximadamente 1-1/4" (3,2cm) se extienda de la pared.

Remueva las tuercas de tapar de los pernos de soporte. Si los pernos de soporte giran, tome con cuidado la sección del perno sin roscas con unas pinzas y remueva la tuerca de tapar.

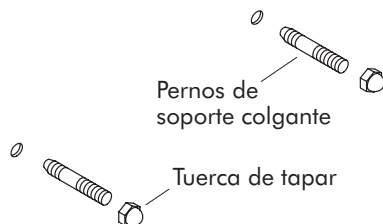

Instale el grifo y el drenaje en el lavabo según las instrucciones del fabricante.

NOTA: No asegure totalmente el drenaje de junta deslizante en este momento.

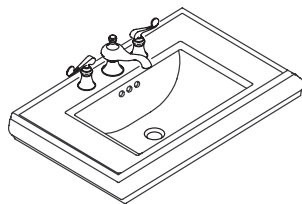

⚠ PRECAUCIÓN: Riesgo de daños al producto. No apriete demasiado. El apretar las tuercas demasiado puede dañar el producto.

Centre el hoyo en el pedestal sobre el hoyo en el piso.

Fije el pedestal al piso con el tornillo para madera y la arandela. Asegure el tornillo para madera.

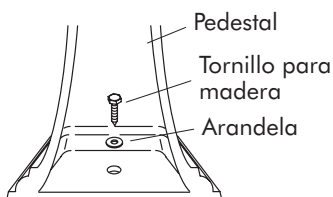

Ubique el lavabo en el pedestal de manera que los pernos de soporte colgante se extiendan a través del lavabo.

Nivele el lavabo.

Instale las tuercas de tapón y las arandelas y asegure.

⚠ PRECAUCIÓN: Riesgo de daños al producto. No apriete demasiado las tuercas de tapar.

El apretar las tuercas demasiado puede dañar el producto.

Conecte y fije el sifón. Conecte los suministros de agua fría y caliente al grifo.

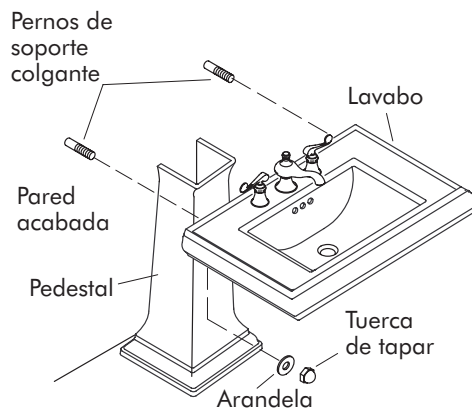

PARA ASISTENCIA

¿Preguntas? ¿Problemas? Primero, revise las instrucciones para asegurarse de haber realizado la instalación correcta. Para mayor asistencia, llame a nuestro Departamento de Atención al Cliente para ayuda directa. También puede localizarnos en la dirección de Internet escrita abajo.

En los Estados Unidos, llame al 1-800-4-KOHLER
En México, llame al 001-877-680-1310
En Canadá, llame al 1-800-964-5590

THE BOLD LOOK
OF **KOHLER**
www.kohlerco.com



G U I D E

D'INSTALLATION

MEMOIRS™
LAVABO
SUR COLONNE

THE BOLD LOOK
OF **KOHLER**®

OUTILS ET MATERIAUX RECOMMANDES



Équerre



Ruban à mesurer



Lunettes de protection



Clé à molette



Pinces



Perceuse

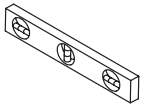

Niveau

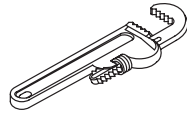

Clé à tubes

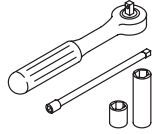

Clé à rochet avec douilles et rallonge de 8" (20,3cm)



Crayon

AVANT DE COMMENCER

- Respecter tous les codes de plomberie et de bâtiment locaux.
- Avant l'installation, déballer le nouveau lavabo et l'examiner pour déceler tout dommage. Remettre le lavabo dans l'emballage de protection en attendant de commencer l'installation.
- Ces instructions visent l'installation du lavabo contre un mur en ossature de bois. Pour les autres types d'installation, fournir les dispositifs d'entretoisement et d'attache ayant les dimensions et la résistance appropriées.
- Les murs et le plancher doivent être d'aplomb, à l'équerre et de niveau.

1. DIAGRAMME DE RACCORDEMENT

- (S) Arrivée d'eau 10" (25,4cm), basée sur un tube de 12" (30cm) de longueur qu'on aura à couper.
- (T) Tringle de la bonde de vidage, d'ordinaire 14-1/4" (36,2cm).
- Les dimensions du lavabo sont nominales et conformes aux tolérances données par la norme ASME A112.19.2M.
- Les manettes des robinets d'arrêt en position d'ouverture ne peuvent pas s'étendre de plus de 3" (7,6cm) à partir de la face du mur.

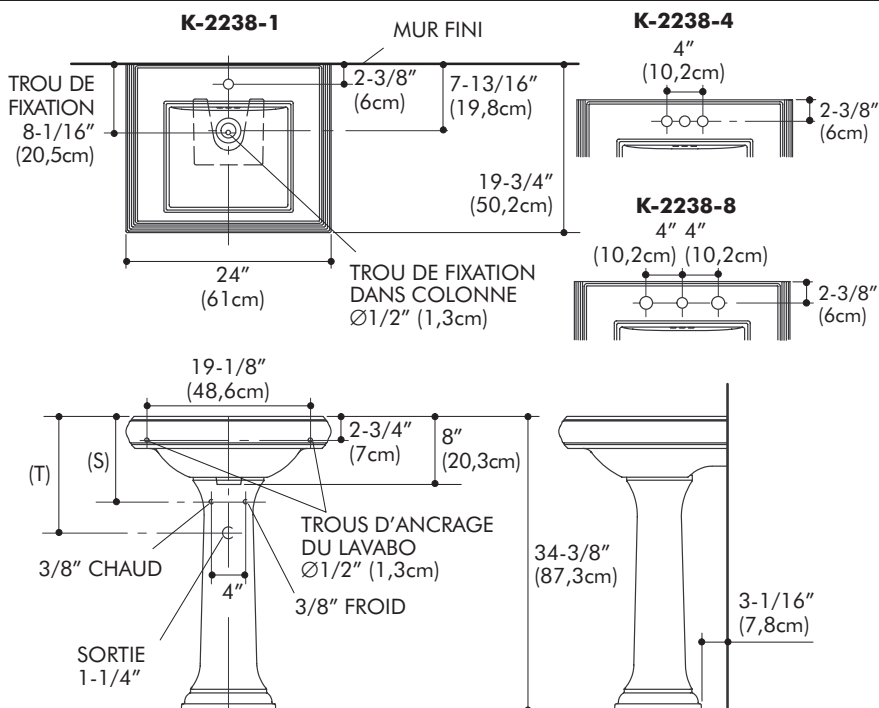

2. INSTALLATION

Installer les tubes d'arrivée d'eau, le tuyau d'évacuation et le siphon selon le diagramme de raccordement.

REMARQUE: Les manettes des robinets d'arrêt en position d'ouverture ne peuvent pas s'étendre de plus de 3" (7,6cm) à partir de la face du mur.

Installer derrière le mur fini une plaque d'appui suffisamment robuste pour recevoir les ancrages.

Appliquer deux butées autocollantes (fournies) sur chacun des trois bossages qu'on retrouve dans des cavités pratiquées dans le dessous du lavabo.

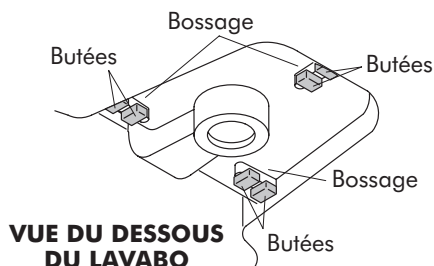

Marquer l'axe sur le plancher.

Placer la colonne sur le plancher de manière à garder un écart d'environ 6-1/4" (15,9cm) entre le dos de la colonne et la face du mur fini.

Placer doucement le lavabo sur la colonne.

Déplacer la colonne au besoin pour assurer un ajustement approprié à l'endroit désiré.

Mettre le lavabo de niveau.

Ajouter d'autres butées autocollantes s'il le faut.

REMARQUE: Le lavabo doit s'appuyer sur la colonne.

Vérifier l'assise du lavabo.

Marquer le centre de chaque trou d'ancrage sur le mur et marquer le plancher à travers l'ouverture du bas de la colonne.

Enlever le lavabo du dessus de la colonne. Retirer la colonne de la zone de travail.

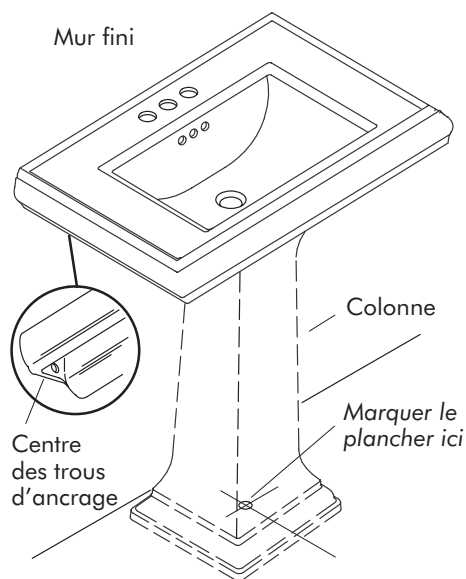

Percer un trou de fixation de 1/4" (6mm) au point marqué sur le plancher, ensuite percer deux trous de 1/4" (6mm) aux points marqués sur le mur pour recevoir les boulons d'ancrage.

REMARQUE: On peut utiliser aussi d'autres dispositifs d'attache de dimensions et résistance appropriées.

Passer les boulons d'ancrage dans le mur de manière à laisser une partie exposée d'environ 1-1/4" (3,2cm) de chaque boulon entre les écrous borgnes et le mur fini.

Enlever les écrous borgnes des boulons d'ancrage. Si les boulons d'ancrage commencent à tourner, saisir soigneusement avec des pinces la partie non filetée du boulon et continuer d'enlever l'écrou borgne.

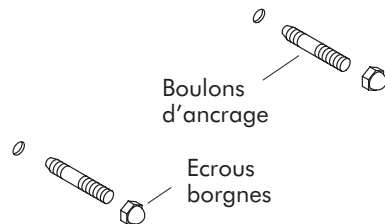

Assembler le robinet et le tuyau d'évacuation au lavabo conformément à la notice du fabricant.

REMARQUE: Pour le moment, ne pas serrer à fond les raccords à joint coulissant de l'évacuation.

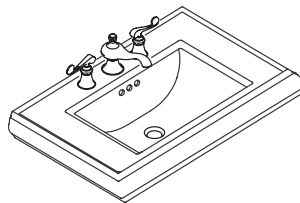

ATTENTION: Risque d'endommagement. Ne pas trop serrer la vis à bois. Le serrage excessif peut endommager le produit.

Placer le trou de fixation de la colonne sur le trou percé dans le plancher.

Assujettir la colonne au plancher à l'aide de la vis à bois et la rondelle. Serrer lentement la vis à bois.

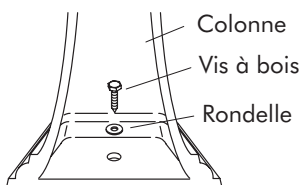

Placer le lavabo sur la colonne de manière à faire passer les boulons d'ancrage dans les trous prévus dans le lavabo.

Mettre le lavabo de niveau.

⚠ ATTENTION: Risque d'endommagement. Ne pas trop serrer les écrous borgnes. Le serrage excessif peut endommager le produit.

Assujettir le lavabo au mur à l'aide des écrous borgnes et les rondelles.

Raccorder le siphon à l'évacuation et serrer.

Compléter le raccordement des tubes d'arrivée d'eau au robinet selon le livret d'instructions qui accompagne le robinet.

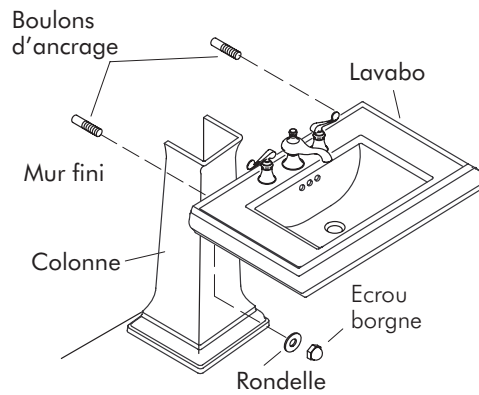



APPELEZ-NOUS POUR TOUTE ASSISTANCE

Des questions ? Des problèmes ? Revoir d'abord la notice d'installation pour s'assurer d'une installation correcte. Pour toute assistance supplémentaire, contactez notre département de service à la clientèle pour une aide directe. Vous pouvez aussi nous joindre sur notre site web à l'adresse donnée ci-dessous.

Aux E.-U., composez le 1-800-4-KOHLER
Au Mexique, composez le 001-877-680-1310
Au Canada, composez le 1-800-964-5590

THE BOLD LOOK
OF **KOHLER**[®]
www.kohlerco.com