

### BEFORE YOU BEGIN

#### NOTES

- Use these instructions for wall-mount, self-rimming, and above-counter installations. Follow **only** the instructions that apply to your installation.
- This lavatory gives you the opportunity to be creative and flexible with the installation.
- You can choose between a wall-mount or countertop faucet installation, depending upon the setting and styling you desire. We recommend a wall-mount faucet.
- Prior to installation, unpack the new lavatory and carefully inspect it for damage. Return the lavatory to its protective carton until you are ready to install it.
- These instructions contain important care, cleaning, and warranty information – please leave these instructions for the consumer.

#### TOOLS AND MATERIALS REQUIRED

- Safety glasses
- Safety shoes
- Pencil
- Scissors
- Tape measure
- Putty knife
- Screwdriver
- Hole saw
- Keyhole saw or saber saw
- Drill (1/2" dia. drill bit or larger)
- Sealant

#### PRODUCT INFORMATION

Iron Etchings™ ..... K-14225

Iron Bell™ ..... K-2804

### WALL-MOUNT BRACKET INSTALLATION

Refer to the roughing-in information packed with your lavatory to correctly locate the water supply lines and drain outlet.

Install the lavatory according to the instructions packed with the bracket.

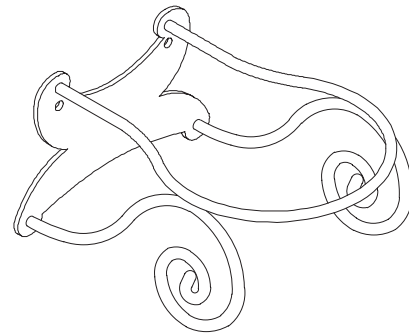

Fig. #1

# SELF-RIMMING INSTALLATION

Determine the faucet centerline location. Consider the faucet and handle escutcheon diameters, the length of the spout, and the clearance between the spout and the lavatory rim.

Calculate the faucet centerline measurement by first dividing the escutcheon diameter in half, and then add 1/4" (6mm).

**NOTE:** Round this calculation up to the nearest 1/16" (2mm), if necessary.

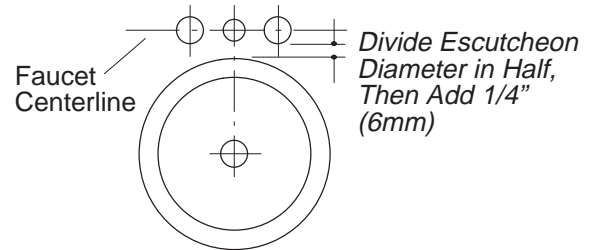
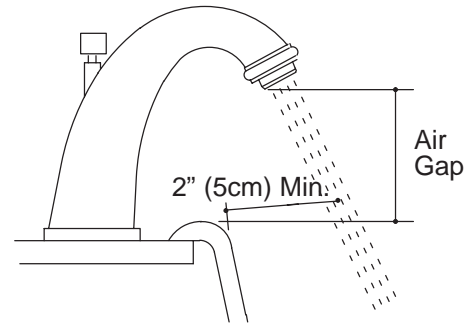

**Fig. #2**

Carefully draw the calculated faucet centerline on the cut-out template. Choose the most suitable location based upon the following factors:

- compliance with all state and local plumbing codes;
- a minimum 2" (5cm) distance from the water stream to the lavatory rim edge. This is important to ensure adequate clearance for hand washing (refer to Fig. #3);
- a minimum 1/4" (6mm) distance between the faucet spout and the lavatory rim (refer to Fig. #4).

Redraw the faucet centerline as needed to meet these criteria. Be sure to use the line labeled "Rim of Lavatory".



**Fig. #3**

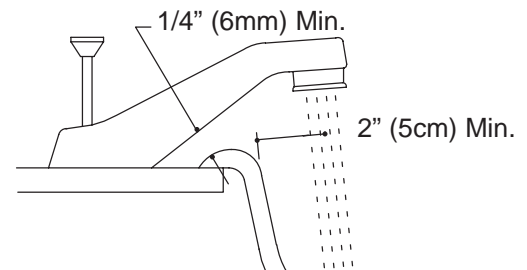
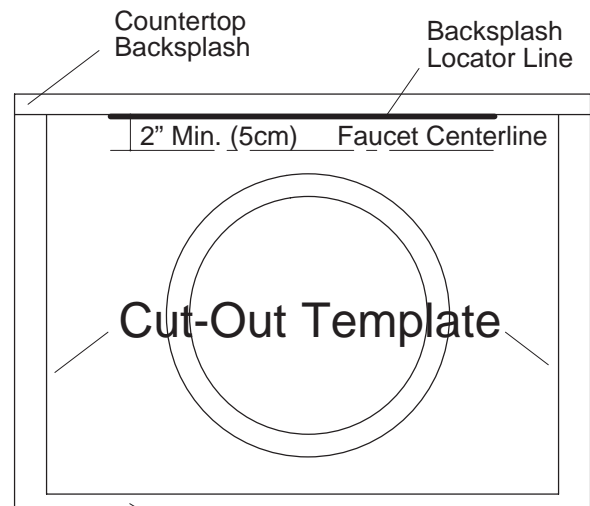

**Fig. #4**

Draw a line on the cut-out template a minimum of 2" (5cm) behind the faucet centerline. This is the minimum backsplash locator line.

**NOTE:** Some Kohler faucets require a minimum of 2-1/2" (6.4cm) behind the final faucet centerline.

Cut along the backsplash locator line on the template.



**Fig. #5**

Turn off the water supply to the faucet.

Open the faucet valves to relieve water pressure, then disconnect the supply lines.

Disconnect the drain assembly, and remove the trap.

Remove the existing lavatory.

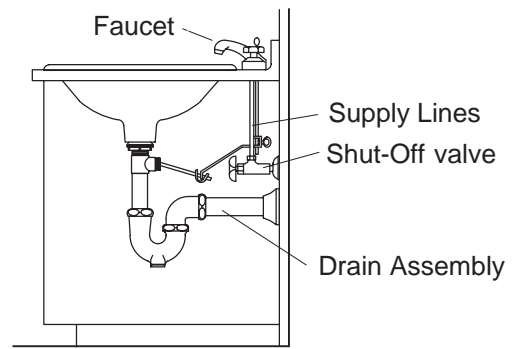
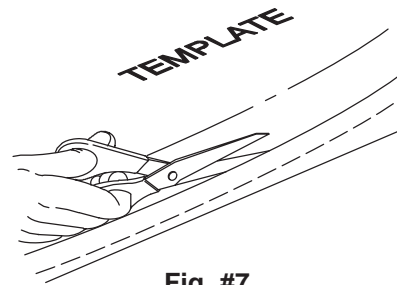

**Fig. #6**

Cut the template on the cut-out line labeled "Self-Rimming Cut-Out".

Position the template on the countertop to ensure clearance between the lavatory, faucet, and backsplash.

Verify cabinet clearance beneath the countertop.



**Fig. #7**

Use a pencil to trace the template on the countertop.

Re-check the clearance between the lavatory, faucet, backsplash, and cabinet. Adjust the traced cut-out line accordingly.

Mark the faucet and handle centerline on the countertop.

Cut out the opening by carefully following the pencil line.

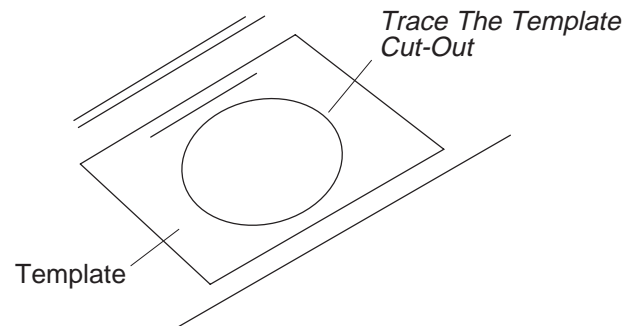

**Fig. #8**

**CAUTION: Risk of personal injury or product damage.** Large lavatories are very heavy. Get help lifting the lavatory into place.

Temporarily position the lavatory in the countertop cutout so the “Kohler” logo is visible. The logo is on the underside, near the drain.

Follow either of the following two methods before applying sealant:

- Trace a pencil line on the countertop around the entire outside edge of the lavatory; **or**
- Apply masking tape to the countertop around the entire outside edge of the lavatory to aid sealant clean-up. The masking tape should be applied approximately 1/8” (3mm) from the lavatory edge. Be sure the tape is applied smoothly around the entire lavatory.

Remove the lavatory.

Drill the faucet holes.

Install the faucet to the countertop according to the manufacturer’s instructions.

Install the drain to the lavatory according to the drain installation instructions.

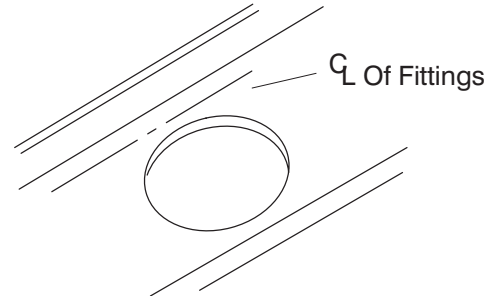

**Fig. #9**

Apply two beads of sealant to the inside of the pencil line.

Spread the sealant evenly with a putty knife.

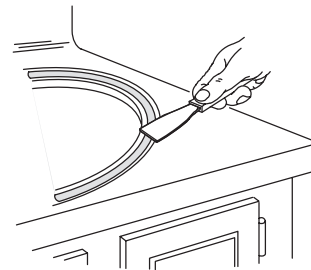
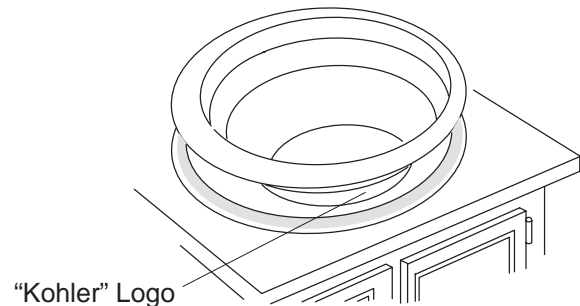

**Fig. #10**

**CAUTION: Risk of personal injury or product damage.** Large lavatories are very heavy. Get help lifting the lavatory into place.

Note the location of the “Kohler” logo. The lavatory should be installed so the logo is visible after installation.

Carefully position the lavatory in the cutout, and press down firmly.



**Fig. #11**

Immediately wipe away any excess sealant, and fill any voids as needed.

If you applied masking tape around the lavatory edges, **carefully** remove it at this time.

Verify that the lavatory has not moved out of position.

Allow the sealant to cure for at least 30 minutes before proceeding.

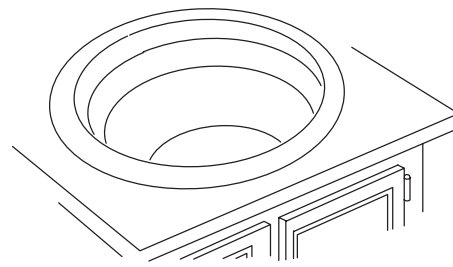

**Fig. #12**

Connect the faucet supply lines.

Connect the drain assembly.

Open the faucet valves, and check for leakage.

Clean up with a non-abrasive cleaner.

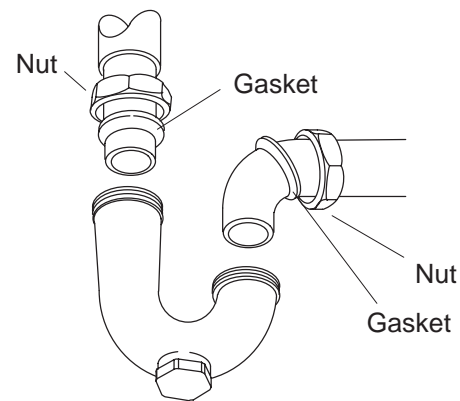

**Fig. #13**

## ABOVE-COUNTER INSTALLATION

Cut out the template along the inside of the template cutout line labeled "Above-Counter Cut-Out".

Position the template on the countertop.

**For Wall-mount faucets:** Be sure to provide sufficient spout overhang into the lavatory basin. See the roughing-in notes for minimum spout length information.

**For Countertop faucets:** Pay special attention to the spout and handle fit clearance when locating the faucet, as noted below. Use the template to locate the faucet spout hole centerline on the countertop. This centerline is recommended to provide adequate clearance between the edge of the lavatory and the spout.

Check for adequate clearance between the backsplash, faucet spout and handles, and lavatory. We recommend clearance of at least 1" (2.5cm) between:

- the installed lavatory and the faucet spout;
- the installed lavatory and the end of the faucet handles;
- the faucet spout and handles, and the backsplash.

Refer to the faucet installation instructions for required clearance, and mark the preferred faucet hole locations.

Trace the template on the countertop.

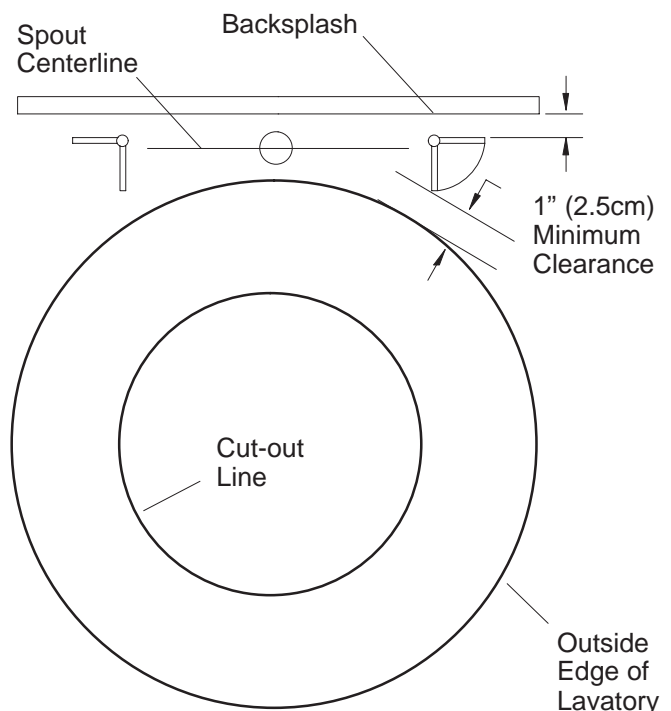

**Fig. #14**

Cut out the opening by carefully following the pencil line.

**CAUTION: Risk of personal injury or product damage.** Large lavatories are very heavy. Get help lifting the lavatory into place.

Temporarily position the lavatory in the countertop cutout so the “Kohler” logo is visible. The logo is on the underside, near the drain.

Remove the lavatory from the countertop cutout.

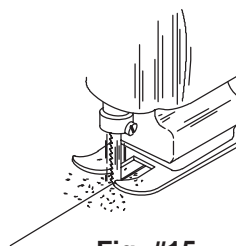

Fig. #15

Drill the faucet holes.

Install the faucet to the countertop according to the manufacturer’s instructions.

Install the drain to the lavatory according to the drain installation instructions.

Apply a bead of sealant around the countertop cut-out hole. Apply the sealant approximately 1/4” (6mm) away from the cut-out hole edge.

**CAUTION: Risk of personal injury or product damage.** Large lavatories are very heavy. Get help lifting the lavatory into place.

Note the location of the “Kohler” logo. The lavatory should be installed so the logo is visible after installation.

Carefully position the lavatory in the countertop cutout.

Use care to avoid smearing the sealant bead. Wipe away any excess sealant with a clean cloth.

Allow the sealant to cure for at least 30 minutes before proceeding.

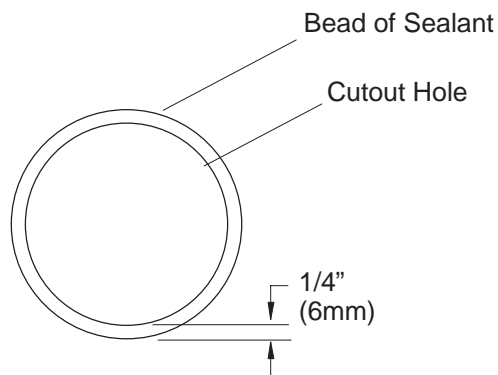

Fig. #16

Connect the faucet supply lines.

Connect the drain assembly.

Open the faucet valves, and check for leakage.

Clean up with a non-abrasive cleaner.

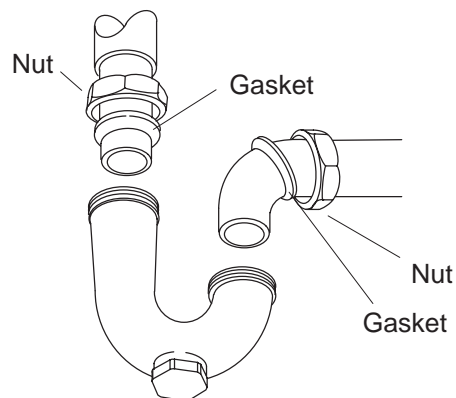

Fig. #17

## **IMPORTANT CONSUMER INFORMATION**

### **CALL US FOR HELP**

Here's what you need to do if you require service:

First review the installation instructions to ensure correct installation. For additional assistance in the USA, call our Customer Service Department for direct help. You may also contact us at our web site listed below.

**Call 1-800-4-KOHLER within the U.S.**

**Call 001-877-680-1310 within Mexico**

**Call 1-800-964-5590 within Canada**

THE BOLD LOOK  
OF **KOHLER**®

[www.kohlerco.com](http://www.kohlerco.com)





## ANTES DE COMENZAR

### NOTAS

- Utilice estas instrucciones para instalaciones sobre la pared, con borde terminado y encima del mostrador. Siga **sólo** las instrucciones correspondientes a su instalación.
- Este lavabo le permite ser creativo y flexible con la instalación.
- El cliente puede elegir entre una instalación de grifo mural o encima del mostrador, dependiendo del decorado y estilo deseado. Se sugiere el uso de un grifo mural.
- Antes de la instalación, verifique el buen estado de todas las piezas. Luego, ponga de nuevo el lavabo en su empaque como protección hasta el momento de la instalación.
- Estas instrucciones contienen información importante sobre el cuidado, limpieza y garantía – guarde las instrucciones para el cliente.

### INFORMACIÓN DEL PRODUCTO

Iron Etchings™ ..... K-14225

Iron Bell™ ..... K-2804

### HERRAMIENTAS Y MATERIALES REQUERIDOS

- Anteojos de seguridad
- Botas de seguridad
- Lápiz
- Tijeras
- Cinta métrica
- Espátula
- Destornillador
- SERRUCHO DE CALAR
- Taladro (una broca igual o mayor a 1/2" diám.)
- Sellador

## ABRAZADERA DE PARED

Consulte el diagrama de instalación incluido con el lavabo, para trazar correctamente las líneas de suministro y de desagüe.

Instale el lavabo según las instrucciones incluidas con la abrazadera.

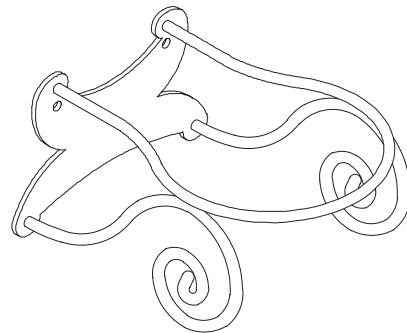

Fig. #1

# INSTALACIÓN DEL BORDE TERMINADO

Determine la ubicación de la línea central del grifo. Considere los diámetros del chapetón del grifo y de las llaves, la longitud del grifo y el espacio libre entre el grifo y el borde del lavabo.

Calcule la medida de la línea central del grifo dividiendo el diámetro del chapetón entre dos y luego sumando 1/4" (6mm).

**NOTE:** Redondee el cálculo a los 1/16" (2mm) más cercanos, de ser necesario.

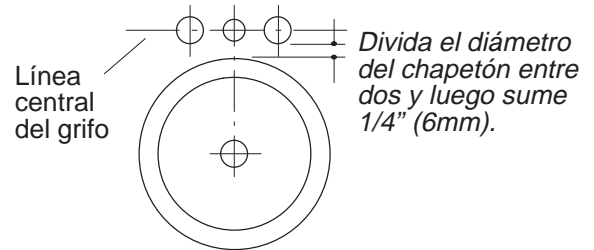
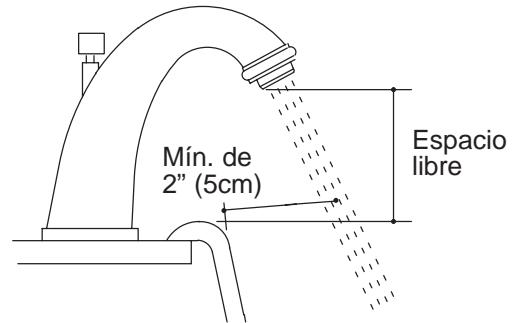

**Fig. #2**

Trace con cuidado la línea central calculada para el grifo en la plantilla de recorte. Escoja el lugar más apropiado, de acuerdo a los siguientes factores:

- Cumplimiento con todos los códigos estatales y locales de plomería;
- Distancia mínima de 2" (5cm) desde el flujo de agua, al borde terminado del lavabo. Esto asegura suficiente espacio libre al momento de lavarse las manos (consulte la Fig. #3);
- Distancia mínima de 1/4" (6mm) entre la parte superior del grifo y el borde del lavabo (consulte la Fig. #4).

Trace nuevamente la línea central del grifo, de ser necesario, para cumplir con estos criterios. Asegúrese de utilizar la línea demarcada como "Borde del Lavabo".



**Fig. #3**

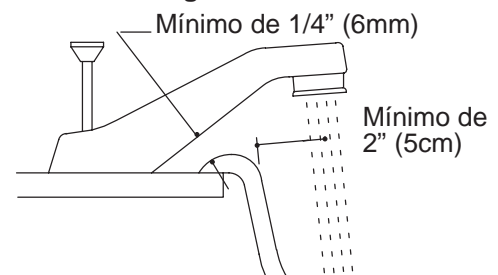
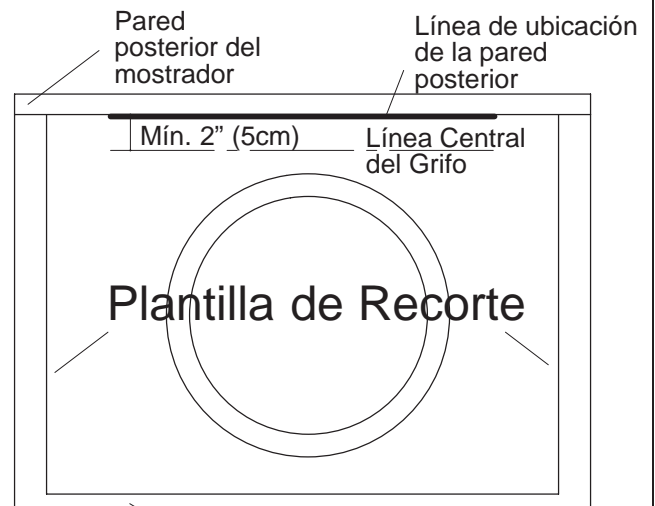

**Fig. #4**

Trace una línea sobre la plantilla de recorte, al menos 2" (5cm) detrás de la línea central del grifo. Esta línea indica la ubicación mínima de la pared posterior.

**NOTE:** Algunos grifos Kohler requieren un mínimo de 2-1/2" (6,4cm), detrás de la línea central final del grifo.

Corte a lo largo de la línea de ubicación de la pared posterior sobre la plantilla.



**Fig. #5**

Cierre el suministro de agua al grifo.

Abra las válvulas del grifo para aliviar la presión del agua, luego desconecte las líneas de suministro.

Desconecte el montaje del drenaje y remueva el sifón.

Remueva el lavabo viejo.

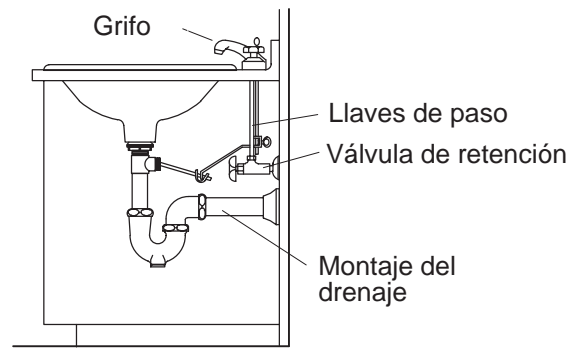
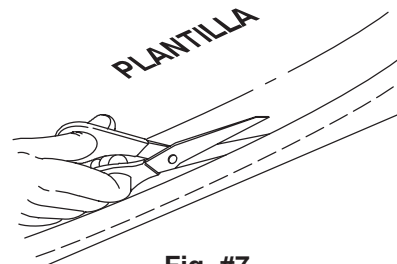

**Fig. #6**

Corte la plantilla sobre la línea demarcada como "Corte del Borde Terminado".

Coloque la plantilla sobre el mostrador de manera tal de mantener el espacio libre entre el lavamanos, el grifo y la pared posterior.

Verifique el espacio libre del gabinete debajo del mostrador.



**Fig. #7**

Con un lápiz, trace la plantilla sobre el mostrador.

Revise el espacio libre entre el lavabo, el grifo y la pared posterior. Ajuste la línea trazada para el corte .

Marque la línea central del orificio del grifo y de las llaves en el mostrador.

Corte la abertura siguiendo con cuidado la línea trazada.

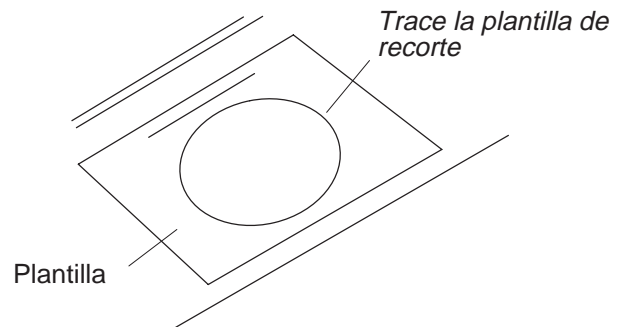

**Fig. #8**

**PRECAUCIÓN: Riesgo de lesiones personales o daños al producto.** Los lavabos grandes son muy pesados. Obtenga ayuda para colocar el lavabo en el lugar deseado.

Coloque temporalmente el lavabo en la abertura del mostrador, de manera que el logo de "Kohler" esté visible. El logo se encuentra en la parte inferior, cerca del drenaje.

Siga cualquiera de los siguientes dos métodos, antes de aplicar el sellador:

- Trace una línea con un lápiz sobre el mostrador, alrededor del borde exterior del lavabo; **o**
- Aplique cinta adhesiva en el mostrador, alrededor de todo el borde exterior del lavabo, para limpiar fácilmente el sellante. La cinta adhesiva debe aplicarse aproximadamente a 1/8" (3mm) del borde del lavabo. Verifique que la cinta adhesiva haya sido bien aplicada alrededor de todo el lavabo.

Remueva el lavabo.

Taladre los orificios del grifo.

Instale el grifo en el mostrador según las instrucciones del fabricante.

Instale el drenaje al lavabo según las instrucciones de instalación del sifón.



**Fig. #9**

Aplique dos tiras de sellador dentro de la línea trazada con lápiz.

Disperse el sellador con una espátula.

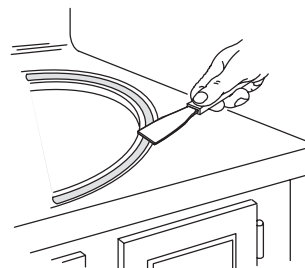
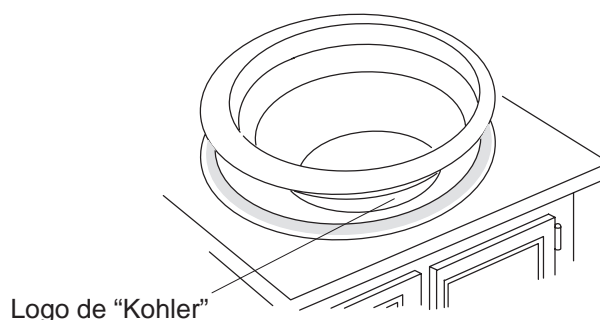

**Fig. #10**

**PRECAUCIÓN: Riesgo de lesiones personales o daños al producto.** Los lavabos grandes son muy pesados. Obtenga ayuda para colocar el lavabo en el lugar deseado.

Observe la posición del logo de "Kohler". El lavabo debe instalarse de manera tal que el logo esté visible después de la instalación.

Coloque el lavabo con cuidado sobre el mostrador y empuje hacia abajo con firmeza.



**Fig. #11**

Quite el exceso del sellador inmediatamente con una toalla húmeda. Rellene los vacíos entre el lavabo y el mostrador de ser necesario.

Si ha aplicado cinta adhesiva alrededor del borde del fregadero, remuévala ahora, **cuidadosamente**.

Verifique que el lavabo no se haya movido de su posición.

Permita que el sellador seque durante al menos 30 minutos antes de continuar.

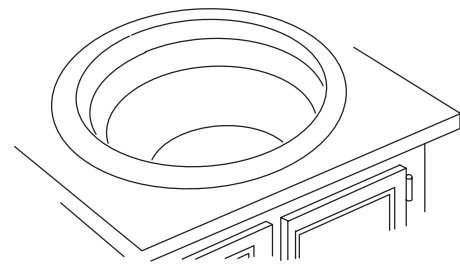

**Fig. #12**

Conecte las líneas de suministro del grifo.

Conecte el montaje del drenaje.

Abra las válvulas del grifo y verifique que no haya fugas.

Utilice limpiadores que no sean abrasivos.

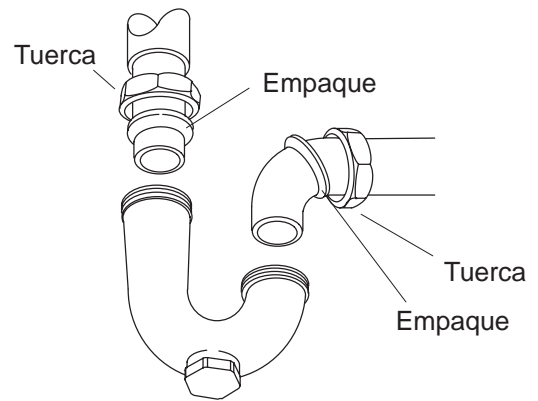

**Fig. #13**

## INSTALACIONES SOBRE EL MOSTRADOR:

Corte la plantilla a lo largo de la línea interior demarcada como "Corte Sobre el Mostrador".

Coloque la plantilla sobre el mostrador.

**Para grifos montados sobre la pared:** Proporcione suficiente saliente para el grifo dentro del lavabo. Consulte las notas para la instalación, para la longitud mínima del grifo.

**Para grifos sobre el mostrador:** Preste especial atención al espacio libre del grifo y las llaves, al ubicar el grifo, tal como se muestra abajo. Utilice la plantilla para ubicar la línea central del orificio del grifo sobre el mostrador. Se recomienda emplear la línea central para proporcionar el espacio libre adecuado entre el borde del lavabo y el grifo.

Verifique que haya espacio libre suficiente entre la pared posterior, la parte superior del grifo, las llaves y el lavabo. Se sugiere que haya un espacio libre de al menos 1" (2,5cm) entre:

- el lavabo instalado y el grifo;
- el lavabo instalado y el extremo de las llaves del grifo;
- la parte superior del grifo, las llaves y la pared posterior.

Consulte las instrucciones de instalación del grifo para el espacio libre requerido y marque el sitio deseado para los orificios del grifo.

Trace la plantilla sobre el mostrador.

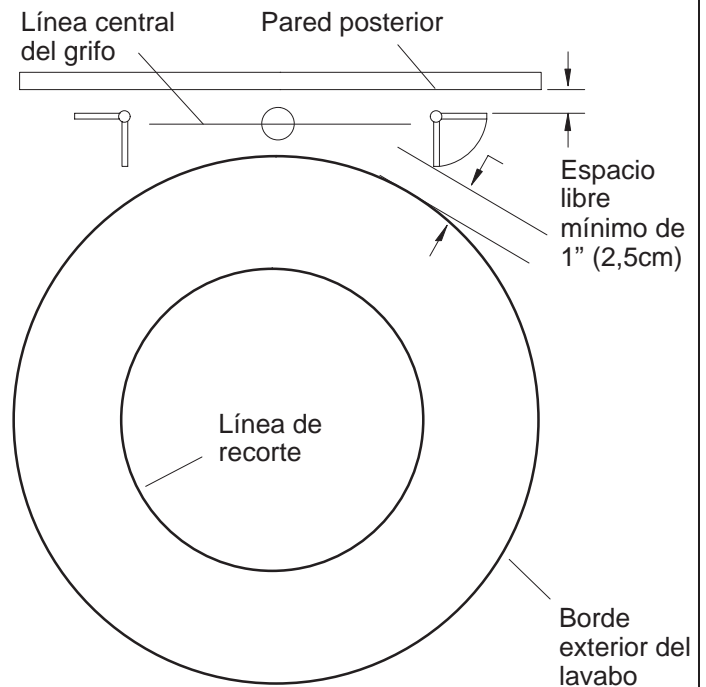

Fig. #14

Corte la abertura siguiendo con cuidado la línea trazada con el lápiz.

**⚠ PRECAUCIÓN: Riesgo de lesiones personales o daños al producto.** Los lavabos grandes son muy pesados. Obtenga ayuda para colcoar el lavabo en el lugar deseado.

Coloque temporalmente el lavabo en la abertura del mostrador, de manera que el logo de "Kohler" esté visible. El logo se encuentra en la parte inferior, cerca del drenaje.

Remueva el lavabo de la abertura.

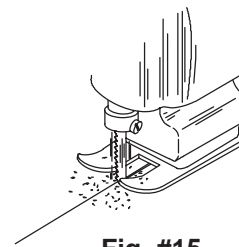

Fig. #15

Perfore los orificios para el grifo.

Instale el grifo sobre el mostrador según las instrucciones del fabricante.

Instale el drenaje al lavabo según las instrucciones de instalación del sifón.

Aplique sellador alrededor de la abertura del mostrador.  
Aplique sellador aproximadamente 1/4" (6mm) lejos del borde de la abertura.

**PRECAUCIÓN: Riesgo de lesiones personales o daños al producto.** Los lavabos grandes son muy pesados. Obtenga ayuda para colocar el lavabo en el lugar deseado.

Observe la posición del logo de "Kohler". El lavabo debe instalarse de manera tal que el logo esté visible después de la instalación.

Coloque el lavabo cuidadosamente sobre la abertura del mostrador.

Trabaje con cuidado para evitar esparcir el sellante. Remueva el exceso de sellador con una toalla limpia.

Permita que el sellador seque durante al menos 30 minutos antes de continuar.

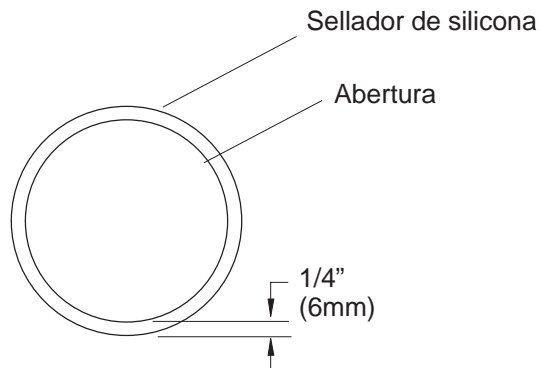

**Fig. #16**

Conecte las líneas de suministro del grifo.

Conecte el montaje del drenaje.

Abra las válvulas del grifo y verifique que no haya fugas.

Utilice limpiadores que no sean abrasivos.

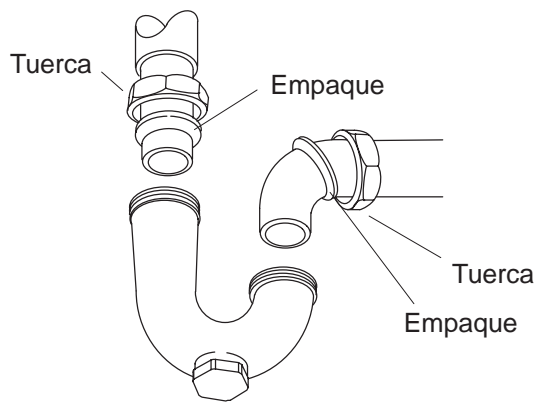

**Fig. #17**

## **INFORMACIÓN IMPORTANTE PARA EL CONSUMIDOR**

### **PARA ASISTENCIA**

Siga los siguientes pasos al solicitar servicio:

Primero, revise las instrucciones para asegurarse de haber realizado la instalación correcta. Si no logra solucionar el problema, llame al Departamento de Atención al Cliente para obtener asistencia directa. También puede localizarnos en la página web escrita abajo.

**Llame al 1-800-4-KOHLER (En los Estados Unidos)**

**Llame al 001-877-680-1310 (En México)**

**Llame al 1-800-964-5590 (En Canadá)**

THE BOLD LOOK  
OF **KOHLER**®

[www.kohlerco.com](http://www.kohlerco.com)



### AVANT DE COMMENCER

#### NOTES

- Utiliser ces instructions pour des installations murales, à rebord intégré et sur comptoir. Suivez **uniquement** les étapes qui s'appliquent particulièrement à votre installation.
- Ce lavabo offre au consommateur de multiples possibilités d'installation.
- Vous pouvez choisir entre un robinet mural ou sur comptoir, selon le style désiré. Nous conseillons l'installation d'un robinet mural.
- Avant l'installation, déballer le nouveau lavabo et l'examiner soigneusement pour déceler tout dommage. Remettre le lavabo dans l'emballage de protection en attendant de commencer l'installation.
- Cette notice contient des renseignements importants sur l'entretien, le nettoyage et la garantie – Veuillez donner cette notice au consommateur.

#### INFORMACIÓN DEL PRODUCTO

Iron Etchings™ ..... K-14225

Iron Bell™ ..... K-2804

#### OUTILS ET MATÉRIAUX REQUIS

- Lunettes de protection
- Souliers de sécurité
- Crayon
- Ciseaux
- Ruban à mesurer
- Couteau à mastic
- Tournevis
- Scie à trous
- Scie à baïonnette ou scie sauteuse
- Perceuse et mèche de 1/2 po dia.
- Mastic d'étanchéité

### INSTALLATION DU SUPPORT MURAL

Consulter le diagramme de raccordement inclus avec le lavabo afin de déterminer l'emplacement correcte des tuyaux d'arrivée d'eau et d'évacuation.

Installer le lavabo suivant la notice d'installation qui accompagne le support.

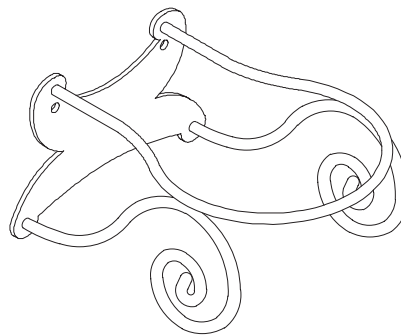

Fig. #1

## INSTALLATION À REBORD INTÉGRÉ

Déterminer l'emplacement de l'axe du robinet. Tenir compte du diamètre des appliques du robinet et des poignées, la longueur du bec et le dégagement entre le bec et le rebord du lavabo.

Calculer la dimension de l'axe du robinet en divisant par deux le diamètre de l'applique, puis en ajoutant 1/4 po (6mm).

**NOTE:** Arrondir par excès cette dimension à 1/16 po (2 mm), au besoin.

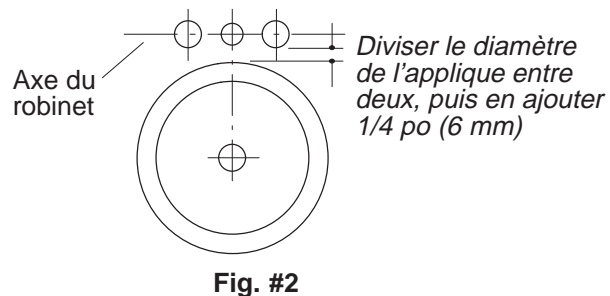

Fig. #2

Tracer soigneusement l'axe du robinet sur le gabarit. Choisir l'emplacement le plus adéquat, selon les suivants éléments :

- Conformité des codes de plomberie locaux et de chaque province ;
- Distance de 2 po (5 cm) du jet d'eau au bord du rebord du lavabo. Ceci permettra un espace adéquat lors du lavage des mains (voir la Fig. #3) ;
- Distance de 1/4 po (6 mm) entre le bec du robinet et le rebord du lavabo (voir la Fig. #4).

Tracer à nouveau l'axe du robinet au besoin, afin de satisfaire à ces exigences. S'assurer d'utiliser la ligne marquée "Rebord du Lavabo".

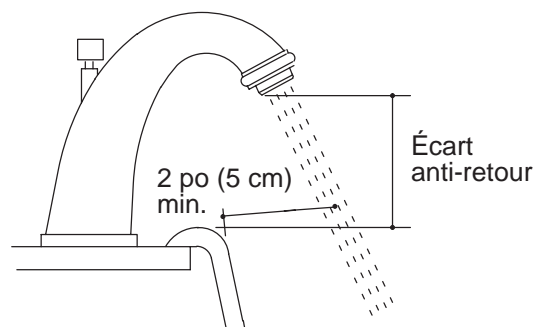

Fig. #3

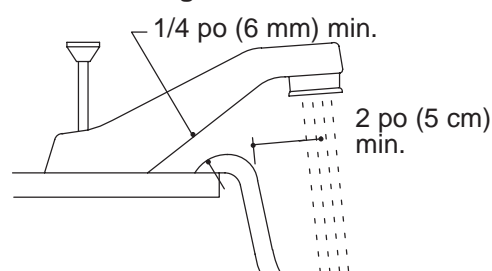

Fig. #4

Tracer une ligner sur le gabarit au moins 2 po (5 cm) derrière l'axe du robinet. Cette ligne déterminera l'emplacement du dossieret.

**NOTE:** Certains robinets de Kohler requèrent au moins 2-1/2 po (6,4 cm) derrière l'axe définitif du robinet.

Couper au long de la ligne du dossieret sur le gabarit.

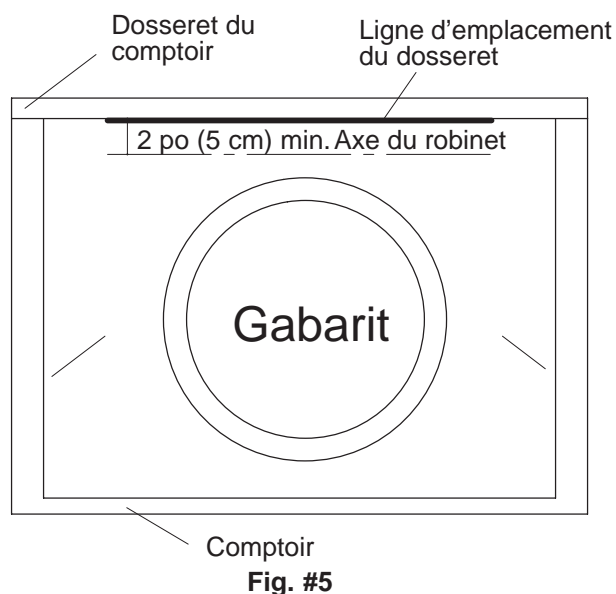

Fig. #5

Couper l'arrivée d'eau aux robinets.

Ouvrir les robinets pour libérer la pression d'eau et débrancher les tubes d'arrivée d'eau.

Débrancher le tuyau d'évacuation et enlever le siphon.

Enlever le lavabo existant.

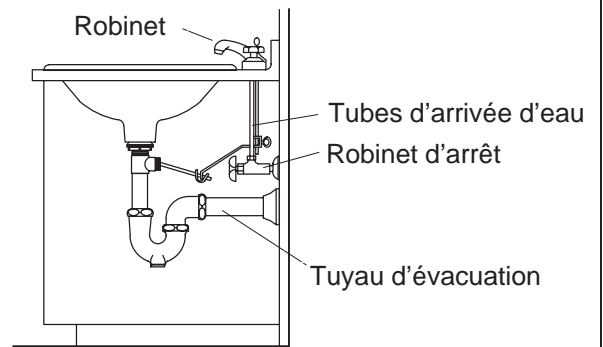

Fig. #6

Couper le gabarit à la ligne marquée "Ouverture pour le rebord intégré".

Placer le gabarit sur le comptoir (plan de travail) de façon à assurer un dégagement entre le lavabo, le robinet et le dossier.

Vérifier les dégagements requis aux parois de l'élément de rangement inférieur (sous le comptoir).

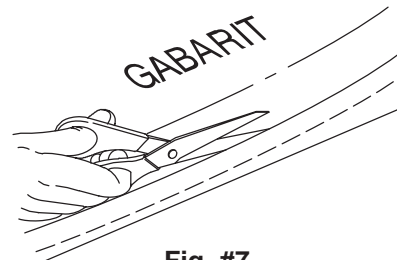

Fig. #7

Tracer le gabarit sur le comptoir à l'aide d'un crayon.

Vérifier à nouveau les dégagements au lavabo, robinet, dossier et à l'élément inférieur. Ajuster la ligne de coupe tracée en conséquence.

Marquer l'axe du robinet et des poignées sur le comptoir.

Découper l'ouverture, en suivant soigneusement la ligne tracée au crayon.

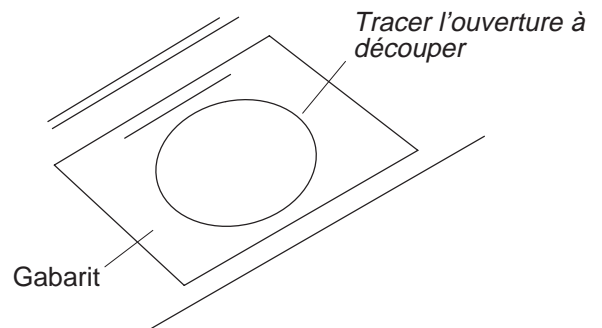

Fig. #8

**ATTENTION : Risque de blessures ou d'endommagement du produit.** Les lavabos de grande taille sont très lourds. Demander de l'aide pour soulever et mettre en place le lavabo.

Placer temporairement le lavabo sur l'ouverture du comptoir, de façon à ce que le logotype de "Kohler" soit visible. Le logotype se trouve audessus du lavabo, près du vidage.

Suivre une des méthodes suivantes avant d'appliquer le mastic :

- Tracer une ligne sur le comptoir au long du bord extérieur du lavabo ; **ou**
- Appliquer une bordure de ruban-cache au long du bord extérieur du lavabo pour délimiter la zone d'application du mastic. Placer le ruban-cache à 1/8 po (3 mm) de distance du bord du lavabo. S'assurer de bien étendre le ruban-caches autour du lavabo.

Enlever le lavabo.

Percer les orifices du robinet.

Installer le robinet au comptoir selon la notice du fabricant qui accompagne le produit.

Installer le vidage au lavabo selon la notice du fabricant qui accompagne le produit.

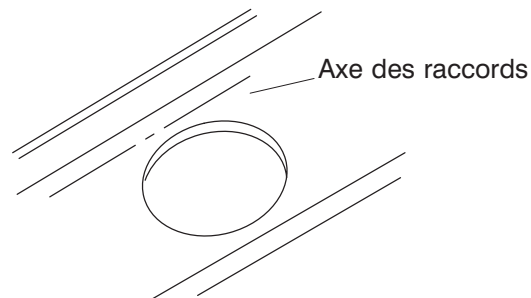

**Fig. #9**

Appliquer deux boudins continus de mastic à l'intérieur de la ligne tracée au crayon.

Étaler le mastic de façon uniforme à l'aide du couteau à mastic.

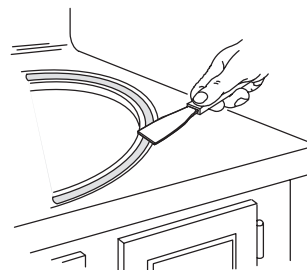
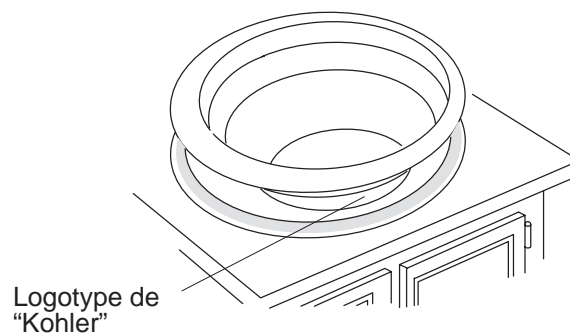

**Fig. #10**

**ATTENTION : Risque de blessures ou d'endommagement du produit.** Les lavabos de grande taille sont très lourds. Demander de l'aide pour soulever et mettre en place le lavabo.

Noter la position du logotype de "Kohler". Le lavabo doit être installé de façon à ce que le logotype soit visible après l'installation.

Placer soigneusement le lavabo dans l'ouverture et appuyer fermement.



**Fig. #11**

Essuyer immédiatement tout excédent de mastic et boucher toute cavité au besoin.

Enlever **soigneusement** le ruban-cache placé autour des bords du lavabo.

Vérifier si le lavabo ne s'est pas déplacé de sa position initiale.

Avant de continuer, laisser prendre le mastic pour au moins 30 minutes.

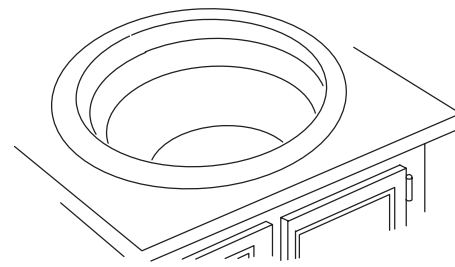

Fig. #12

Raccorder les tubes d'arrivée d'eau au robinet.

Raccorder le tuyau d'évacuation au renvoi.

Ouvrir les robinets et vérifier s'il y a des fuites.

Utiliser de nettoyeurs non abrasifs.

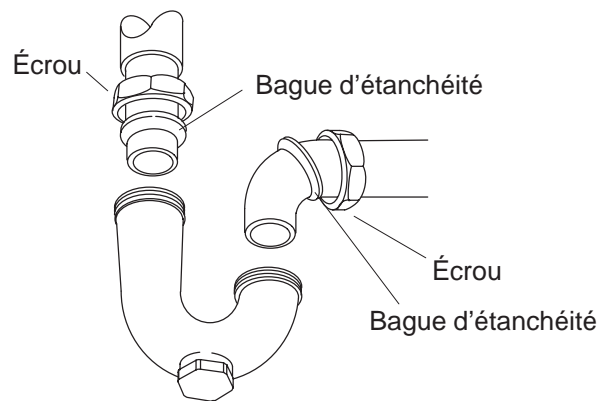

Fig. #13

## INSTALLATION SUR COMPTOIR

Couper le gabarit au long de la ligne intérieure marquée "Ouverture sur comptoir".

Placer le gabarit sur le comptoir.

**Pour des robinets muraux :** Prévoir suffisamment de surplomb dans le bassin du lavabo pour le bec verseur. Voir la longueur minimale du bec au diagramme de raccordement.

**Pour des robinets sur comptoir :** Tenir compte des dégagements pour l'ajustement du bec et des poignées au moment de déterminer l'emplacement du robinet. À l'aide du gabarit, déterminer la location de l'axe du robinet sur le comptoir. L'axe prévoit suffisamment de dégagement entre le bord du lavabo et le bec.

Vérifier les dégagements entre le dossier, le bec et les poignées du robinet et le lavabo. Nous conseillons un dégagement minimale de 1 po (2,5 cm) entre :

- le lavabo installé et le bec du lavabo ;
- le lavabo installé et le bout des poignées ;
- le bec et les poignées du robinet et le dossier.

Consulter les dégagements requis dans la notice d'installation du robinet, et marquer l'emplacement désiré des orifices du robinet.

Tracer le gabarit sur le comptoir.

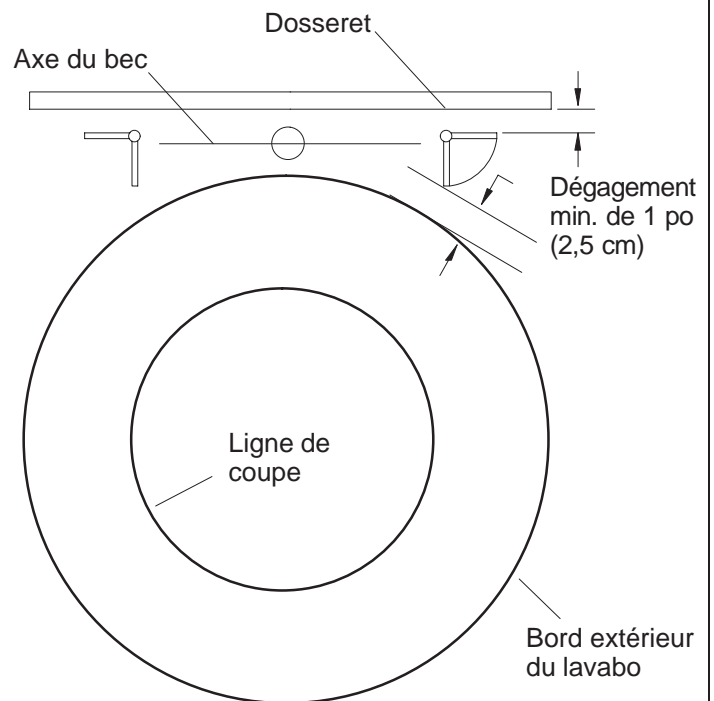

Fig. #14

Découper l'ouverture, en suivant soigneusement la ligne tracée au crayon.

**⚠ ATTENTION : Risque de blessures ou d'endommagement du produit.** Les lavabos de grande taille sont très lourds. Demander de l'aide pour soulever et mettre en place le lavabo.

Placer temporairement le lavabo sur l'ouverture du comptoir, de façon à ce que le logotype de "Kohler" soit visible. Le logotype se trouve audessus du lavabo, près du vidage.

Retirer le lavabo de l'ouverture du plan de travail.

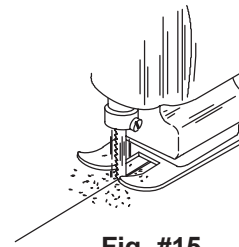

Fig. #15

Percer les orifices du robinet.

Installer le robinet au comptoir selon la notice du fabricant qui accompagne le produit.

Installer le vidage au lavabo selon la notice du fabricant qui accompagne le produit.

Appliquer du mastic autour de l'ouverture du comptoir. Appliquer du mastic à environ 1/4 po (6 mm) de distance du bord de l'ouverture.

**⚠ ATTENTION : Risque de blessures ou d'endommagement du produit.** Les lavabos de grande taille sont très lourds. Demander de l'aide pour soulever et mettre en place le lavabo.

Noter la position du logotype de "Kohler". Le lavabo doit être installé de façon à ce que le logotype soit visible après l'installation.

Placer soigneusement le lavabo dans l'ouverture du comptoir.

Étendre le mastic soigneusement. Essuyer tout excédent de mastic à l'aide d'un linge propre.

Avant de continuer, laisser prendre le mastic pour au moins 30 minutes.

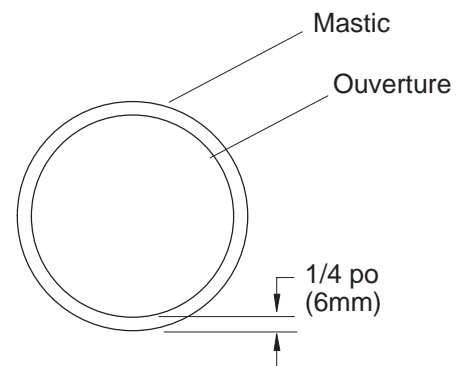

Fig. #16

Raccorder les tubes d'arrivée d'eau au robinet.

Raccorder le tuyau d'évacuation au renvoi.

Ouvrir les robinets et vérifier s'il y a des fuites.

Utiliser de nettoyeurs non abrasifs.

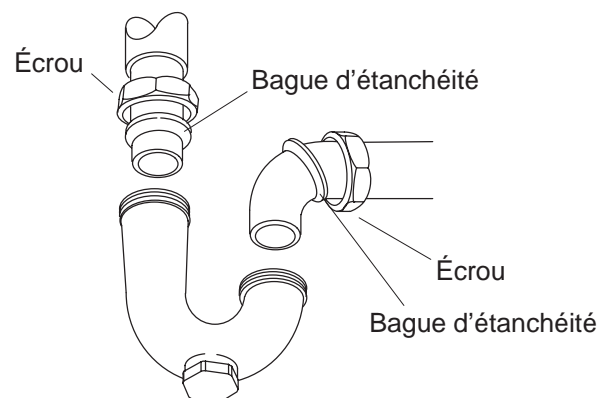

Fig. #17

## **NOTICE IMPORTANTE AU CONSOMMATEUR**

### **BESOIN D'AIDE ?**

Pour demander du service, voici comment faire.

Revoir d'abord la notice d'installation pour s'assurer d'une installation correcte. Pour toute assistance additionnelle, contactez notre département de service à la clientèle. Vous pouvez aussi nous joindre sur notre site Web à l'adresse donnée ci-dessous.

**Aux É.-U., composer le 1-800-4-KOHLER**  
**Au Mexique, composer le 001-877-680-1310**  
**Au Canada, composer le 1-800-964-5590**

THE BOLD LOOK  
OF **KOHLER**®

[www.kohlerco.com](http://www.kohlerco.com)

