

695020 BRIZO® Tissue Holder

INSTALLATION INSTRUCTION:

Installation tip: Due to the quality and product weight we recommend this product be installed into wood stud if possible. (Butterfly clamps can be considered as an alternative).

1. Position bracket on wall where desired.
2. Mark location of mounting screws through mounting screw holes. Fig. 1. On tile walls, locate screw holes on grouted joints if possible.
3. Drill 1/8" diameter holes at the marked locations. If you drill into wood, the mounting screws can be used to mount the bracket to the wall. If you do not drill into wood, increase the hole size to 7/32" and push anchors in flush with the wall. (To drill through ceramic tile, use a 7/32" carbide drill).
4. Fasten the bracket to the wall with mounting screws. Fig. 2.
5. Assemble coverplate onto the bracket. Fig. 3.
6. Pre-assemble the allen screw into post, 2-3 turns. Fig. 4.
7. Assemble the post onto the bracket, and while pushing against the wall making sure the tissue holder is aligned, tighten the allen screw thoroughly with the allen key (included). Fig. 4-5.

695020 Porta-papel BRIZO®

INSTRUCCIONES DE INSTALACIÓN:

Consejo para la Instalación: A consecuencia de la calidad y el peso del producto le aconsejamos instalar este producto en madera, si fuera posible. (Alternativamente se podrían utilizar tuercas de mariposa).

1. Colocar el soporte en la pared en la posición deseada.
2. Marcar la posición de los tornillos de montaje por los orificios para los tornillos. Fig. 1. En paredes de azulejos se recomienda colocar los orificios en las ranuras.
3. Taladrar los orificios de 1/8" en las posiciones marcadas. En caso de perforar la madera, se pueden utilizar los tornillos incluidos para sujetarlo en la pared. En caso de perforar sobre otra superficie, incrementar el orificio 7/32" y poner taquetes a ras de la superficie de la pared. (Para taladrar en azulejos, utilizar un taladro de 7/32" de carburo).
4. Fijar el soporte a la pared con los tornillos de montaje. Fig. 2.
5. Fijar el escudo en el soporte. Fig. 3.
6. Poner previamente el tornillo Allen en el gancho (dar 2 - 3 vueltas). Fig. 4.
7. Fijar el gancho en el soporte, y empujando hacia la pared, asegurar que el porta-papel esté en posición correcta. Apretar el tornillo Allen cuidadosamente con ayuda de la llave Allen (incluida). Fig. 4-5.

695020 Porte-papier toilette BRIZO®

INSTRUCTIONS D'INSTALLATION:

Conseil d'installation : à cause de la qualité et le poids du produit nous recommandons de l'installer en bois si possible. (Alternativement on peut utiliser les écrous à oreilles).

1. Placez la bride sur le mur à l'endroit désiré.
2. Marquez la location des vis de fixation par les trous des vis de fixation. Fig. 1. Sur les murs carrelés il faut placer les trous des vis dans les joints, si possible.
3. Percez les trous d'un diamètre de 1/8" dans les positions marquées. Si vous percez en bois, vous pouvez utiliser les vis de fixation pour monter la bride sur le mur. Sinon il faut augmenter la taille du trou à 7/32" et placer les chevilles à fleur du mur. (Pour percer dans les carreaux céramiques utilisez un foret au carbure 7/32").
4. Serrez la bride au mur avec les vis de fixation. Fig. 2.
5. Assemblez la plaque de couverture sur la bride. Fig. 3.
6. Assemblez préalablement l'écrou six pans en creux dans le poteau, 2 ou 3 tours. Fig. 4.
7. Assemblez le poteau dans la bride, et en appuyant contre le mur il faut s'assurer que le porte-papier toilette est à fleur. Serrez l'écrou six pans en creux avec la clé mâle cou-dée (incluse). Fig. 4-5.

BRIZO®

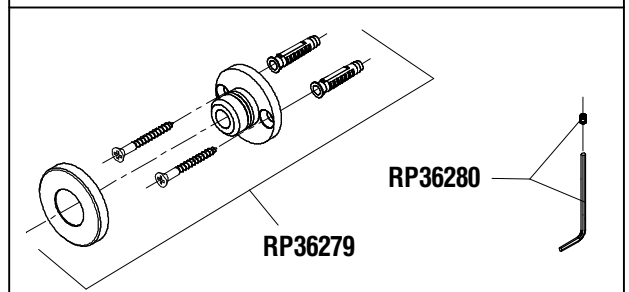
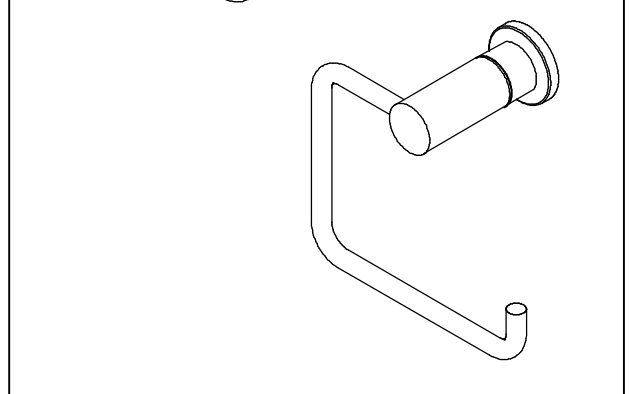
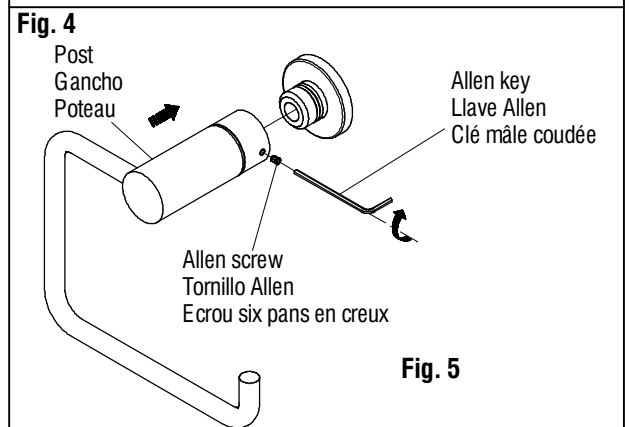
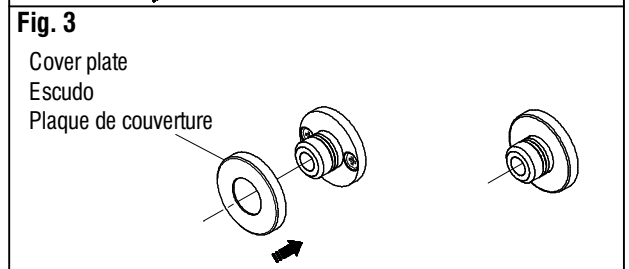
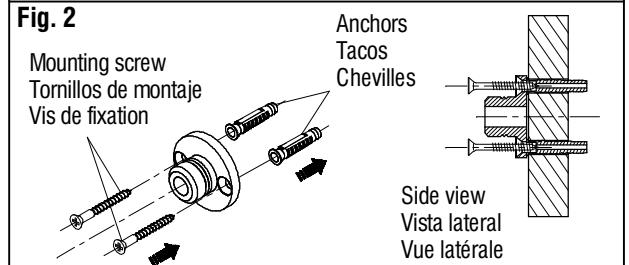
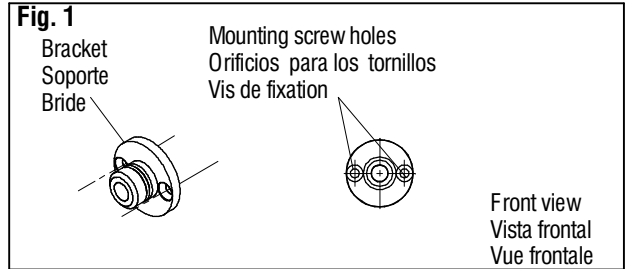

CLEANING AND CARE

Care should be given to the cleaning of this product. Although its finish is extremely durable, it can be damaged by harsh abrasives or polish. To clean, simply wipe gently with a damp cloth and blot dry with a soft towel.

LIFETIME BATH ACCESSORIES AND FINISH LIMITED WARRANTY

All parts and finishes of the Brizo® bath accessories are warranted to the original consumer purchaser to be free from defects in material & workmanship for as long as the original consumer purchaser owns their home.

Delta will replace, FREE OF CHARGE, during the warranty period, any part or finish that proves defective in material and/or workmanship under normal installation, use and service. Replacement parts may be obtained by calling 1-877-345-BRIZO (2749) (in the U.S. and Canada) or by writing to:

In the United States:
Delta Faucet Company
Product Service
55 East 111th Street
Indianapolis, IN 46280.

In Canada:
Masco Canada
Technical Service Centre
420 Burbrook Place
London ON N6A 4L6

This warranty is extensive in that it covers replacement of all defective parts and even finish, but these are the only two things that are covered. LABOR CHARGES AND/OR DAMAGE INCURRED IN INSTALLATION, REPAIR, OR REPLACEMENT AS

WELL AS ANY OTHER KIND OF LOSS OR DAMAGES ARE EXCLUDED. Proof of purchase (original sales receipt) from the original consumer purchaser must be made available to Delta for all warranty claims. THIS IS THE EXCLUSIVE WARRANTY BY DELTA FAUCET COMPANY, WHICH DOES NOT MAKE ANY OTHER WARRANTY OF ANY KIND, INCLUDING THE IMPLIED WARRANTY OR MERCHANTABILITY.

This warranty excludes all industrial, commercial and business usage, whose purchasers are hereby extended a five year limited warranty from the date of purchase, with all other terms of this warranty applying except the duration of the warranty. This warranty is applicable to Brizo® bath accessories manufactured after January 1, 1995.

Some states / provinces do not allow the exclusion or limitation of incidental or consequential damages, so the above limitation or exclusion may not apply to you. Any damage to this faucet as a result of misuse, abuse, or neglect, or any use of other than genuine Delta® replacement parts WILL VOID THE WARRANTY.

This warranty gives you specific legal rights, and you may also have other rights which vary from state / province to state / province. It applies only for Brizo® faucets installed in the United States of America, Canada, and Mexico.

©2008, Masco Corporation of Indiana

LIMPIEZA Y CUIDADO DE SU LLAVE

Debe de tener cuidado en la limpieza de este producto. Aunque su acabado es extremadamente durable, puede ser dañado por abrasivos o pulimentos ásperos. Para limpiar simplemente frote suavemente con un paño húmedo, y séquelo con un paño suave.

GARANTÍA LIMITADA DE POR VIDA DE LOS ACCESORIOS DE BAÑO Y SU ACABADO

Todas las piezas y acabados de los accesorios de baño de Brizo® están garantizados al comprador consumidor original de estar libres de defectos de material y fabricación durante el tiempo que el comprador consumidor original sea propietario de su casa.

Delta reemplazará, LIBRE DE CARGO, durante el período de garantía, cualquier pieza o acabado que pruebe tener defectos de material y/o fabricación bajo instalación normal, uso y servicio. Piezas de repuesto pueden ser obtenidas llamando al 1-877-345-BRIZO (2749) (en los Estados Unidos y Canada) o escribiendo a:

En los Estados Unidos:
Delta Faucet Company
Product Service
55 East 111th Street
Indianapolis, IN 46280

En Canada:
Masco Canada
Technical Service Centre
420 Burbrook Place
London ON N6A 4L6

Esta garantía es extensiva en lo que cubre el reemplazamiento de todas las piezas defectuosas y hasta el acabado, pero éstas son las únicas dos cosas que están cubiertas. CARGOS DE LABOR Y/O DAÑOS INCURRIDOS EN LA INSTALACIÓN, REPARACIÓN, O REEMPLAZAMIENTO

COMO TAMBIÉN CUALQUIER OTRO TIPO DE PÉRDIDA O DAÑOS ESTÁN EXCLUIDOS. Prueba de compra (recibo original de venta) del comprador consumidor original debe de ser disponible a Delta para todos los reclamos. ESTA ES LA GARANTÍA EXCLUSIVA DE DELTA FAUCET COMPANY, QUE NO HACE CUALQUIER OTRA GARANTÍA DE CUALQUIER TIPO, INCLUYENDO LA GARANTÍA IMPLÍCITA DE COMERCIALIZACIÓN.

Esta garantía excluye todo uso industrial, comercial y de negocio, cuyos compradores se les da una garantía limitada extendida de cinco años desde la fecha de compra, con todos los otros términos de esta garantía aplicados, excepto el de duración de ésta. Esta garantía se aplica a los accesorios de baño de BRIZO® fabricadas después de Enero 1, 1995.

Algunos estados/provincias no permiten la exclusión o limitación de daños incidentales o consecuentes, de manera que la limitación o exclusión arriba escrita puede no aplicarle a usted. Cualquier daño a esta llave, resultado de mal uso, abuso, o descuido, o cualquier otro uso de piezas de repuesto que no sean genuinas de Delta® ANULARÁN LA GARANTÍA.

Esta garantía le da derechos legales específicos, y usted puede también tener otros derechos que varían de estado/provincia a estado/provincia. Es aplicable sólo a las llaves BRIZO® instaladas en los Estados Unidos de America, Canada y Mexico.

©2008, Division de Masco Indiana

INSTRUCTIONS DE NETTOYAGE

Il faut le nettoyer avec soin. Même si son fini est extrêmement durable, il peut être abîmé par des produits fortement abrasifs ou des produits de polissage. Il faut simplement le frotter doucement avec un chiffon humide et le sécher à l'aide d'un chiffon doux.

GARANTIE À VIE LIMITÉE SUR LES ACCESSOIRES DE SALLE DE BAIN ET LEUR FINI

Toutes les pièces et tous les finis des accessoires de salle de bain Brizo® sont protégés par une garantie qui couvre les matériaux et la qualité d'exécution. Cette garantie s'applique à l'acheteur original aussi longtemps qu'il est propriétaire de sa maison.

Pendant la période de garantie, Delta remplacera GRATUITEMENT toute pièce ou tout fini, présentant une défectuosité de matériau ou un vice de fabrication pour autant que l'appareil ait été installé, utilisé et entretenu correctement. Pour obtenir des pièces de rechange, veuillez communiquer par téléphone au numéro 1-877-345-BRIZO (2749) (aux États-Unis ou au Canada) et par écrit à l'une des adresses suivantes :

Aux États-Unis
Delta Faucet Company
Product Service
55 E. 111th Street
Indianapolis, IN 46280

Au Canada
Masco Canada
Centre de services techniques
420 Burbrook Place
London, Ontario N6A 4L6

La présente garantie s'applique au remplacement de toutes les pièces défectueuses, y compris le fini, et elle ne couvre que ces éléments. LES FRAIS DE MAIN D'OEUVRE ET (OU) LES DOMMAGES PROVOQUÉS AU COURS DE L'INSTALLATION, DE LA RÉPARATION OU DU REM-

PLACEMENT D'UN ÉLÉMENT AINSI QUE LES PERTES OU DOMMAGES DE TOUTE AUTRE NATURE NE SONT PAS COUVERTS PAR LA GARANTIE. Toute réclamation en vertu de la présente garantie doit être adressée à Delta, accompagnée de la preuve d'achat (original de la facture) du premier acheteur. CETTE GARANTIE EST LA SEULE OFFERTE PAR DELTA FAUCET COMPANY OUT DELTA FAUCET CANADA. SELON LE CAS, ELLE EXCLUT TOUTE AUTRE GARANTIE, Y COMPRIS LA GARANTIE IMPLICITE DE QUALITÉ MARCHANDE.

Cette garantie exclut tout usage industriel ou commercial ou dans les places d'affaires, dont les acheteurs sont couverts par une garantie limitée de cinq ans qui prend effet à compter de la date d'achat. Toutes les autres conditions de la garantie de cinq ans sont identiques à celles de la présente garantie à l'exception de la durée de celle-ci. La présente garantie s'applique aux accessoires de salle de bain BRIZO® fabriqués après le 1er janvier 1995.

Dans les États ou les provinces où il est interdit d'exclure ou de limiter les responsabilités à l'égard des dommages indirects ou fortuits, les exclusions et les limites susmentionnées ne s'appliquent pas. Les dommages résultant d'une mauvaise utilisation, d'une utilisation abusive de la négligence ou de l'utilisation de pièces autres que des pièces d'origine Delta® RENDENT LA GARANTIE NULLE ET SANS EFFET.

La présente garantie vous donne des droits précis qui peuvent varier selon votre lieu de résidence. Elle ne s'applique qu'aux robinets BRIZO® installés aux États-Unis, au Canada et au Mexique.

©2008, Masco Corporation de Indiana