

Adjustable Clothes Rack Installation Instructions

Porte-vêtements réglable – Instructions d'installation

Table of Contents

TOOLS AND PARTS..... 1

USE AND LOCATION REQUIREMENTS 2

ASSEMBLY INSTRUCTIONS..... 2

INSTALLATION INSTRUCTIONS..... 5

WARRANTY..... 6

Table des matières

OUTILLAGE ET PIÈCES 7

UTILISATION ET EMPLACEMENT
D'INSTALLATION – EXIGENCES À RESPECTER 8

INSTRUCTIONS D'ASSEMBLAGE 8

INSTRUCTIONS D'INSTALLATION..... 11

GARANTIE 12

TOOLS AND PARTS

Gather the required tools and parts before starting installation.

Tools needed:

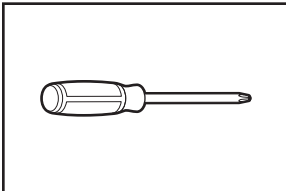

#2 Phillips screwdriver

Parts Included:

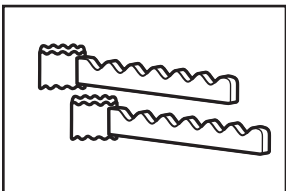

Hanger arms (2)

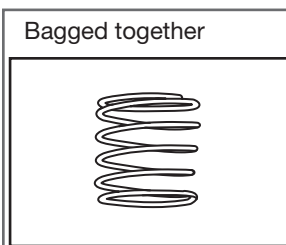

Top cap spring (1)

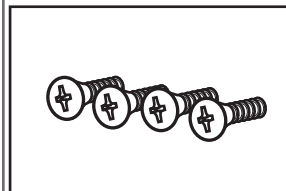

Screws (4*)

* 3 used for assembly
+ 1 spare

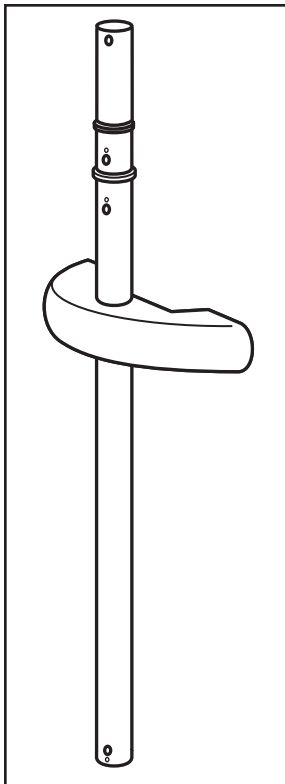

Adjustable Clothes Rack
main assembly (1)

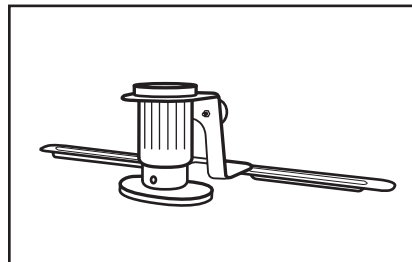

Adjustable Clothes Rack foot
assembly (1)

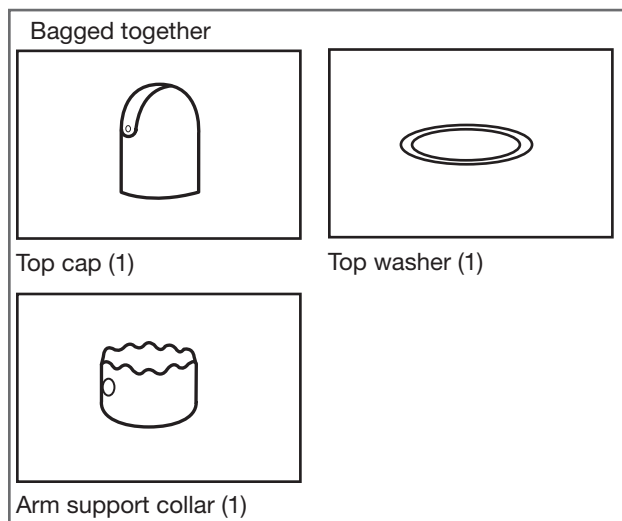

USE AND LOCATION REQUIREMENTS

The Adjustable Clothes Rack can be installed onto most full size front load or top load washers or dryers in the following configurations:

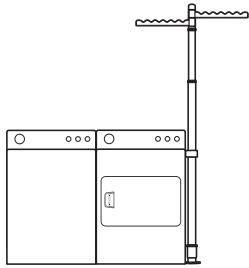

Typical top-load installation

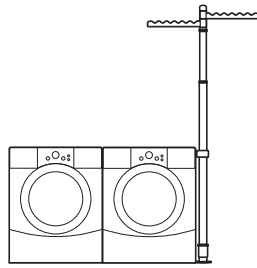

Typical front-load installation

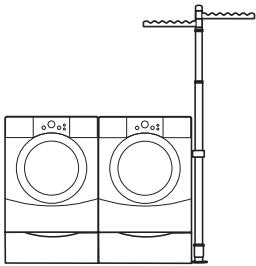

Typical front-load with pedestal installation

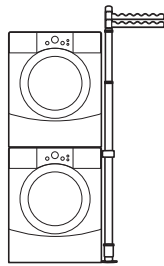

Typical stacked front-load installation

Spacing Requirements

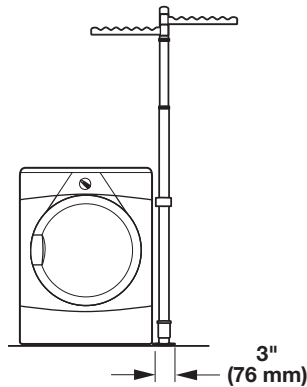
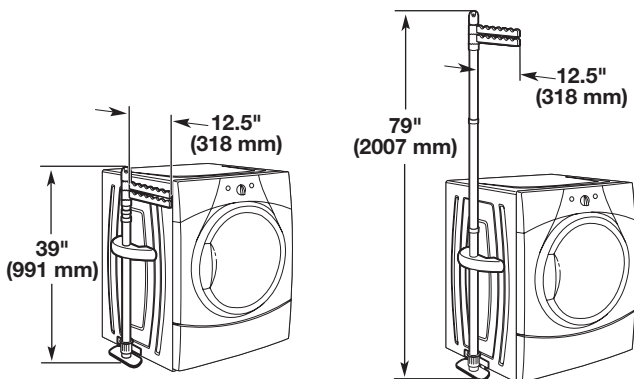

NOTE: The Adjustable Clothes Rack requires 3" (76 mm) clearance side to side to enable it to fit between the washer and dryer or between the washer/dryer and the wall.

KEY PARTS

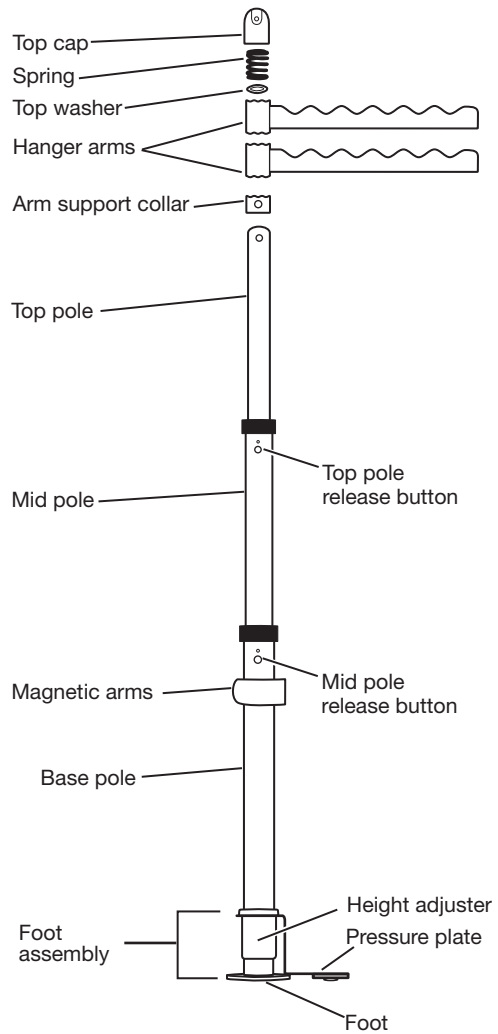

Select the side of the washer or dryer that you plan to install the Adjustable Clothes Rack based on the spacing requirements noted above.

IMPORTANT: The Adjustable Clothes Rack has a maximum weight limit of 20 lbs (9.07 kg).

ASSEMBLY INSTRUCTIONS

1. Extend mid-pole

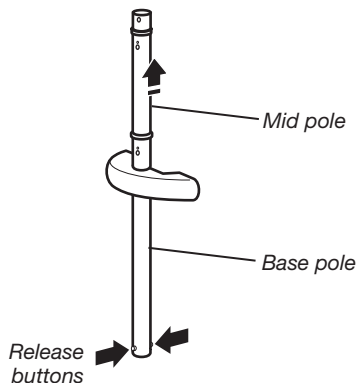

Press the release buttons at the bottom of the base pole, and grasping the mid-pole, extend it upward until it locks into place.

2. Attach foot assembly to base pole

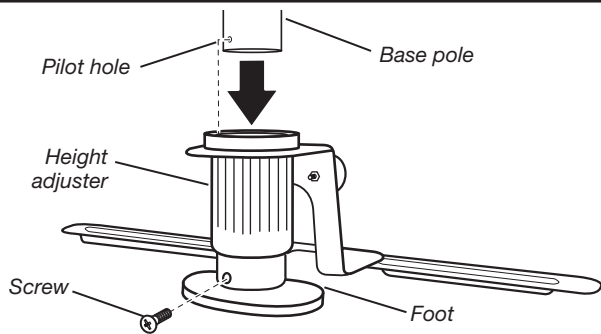

Insert the base pole into the foot assembly, as shown. Align the hole in the foot with the pilot hole in the base pole and secure with one of the included screws. If the hole in the foot is not visible, turn the Height Adjuster counterclockwise until the hole in the foot is visible.

NOTE: There may be some resistance when the screw starts threading into the hole. This is normal.

3. Lower mid-pole (optional)

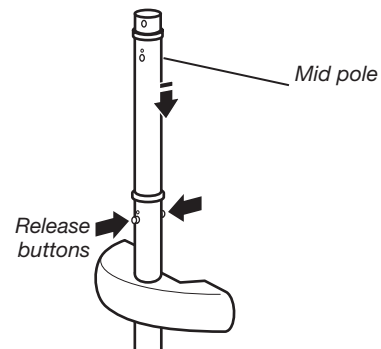

To simplify assembly of the hanger arms to the top pole, you may want to lower the mid pole back into its lowered position. Press the release buttons at the top of the base pole, and slide the mid-pole into the base pole.

4. Release and extend top pole

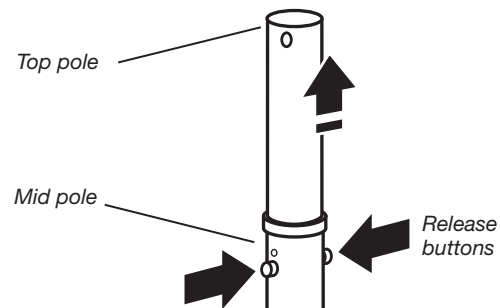

Press the release buttons on the mid pole and extend top pole until it locks into place.

5. Slide arm support collar onto top pole

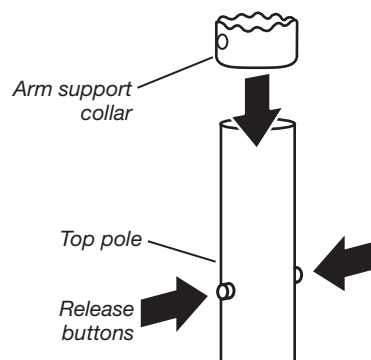

Slide the arm support collar onto the top pole, and down past the release buttons on the top pole. Be sure the toothed end is facing UP, as shown.

NOTE: To allow proper installation of the hanger arms, the arm support collar must be below release buttons until the rest of the hanger arm assembly is complete.

6. Slide hanger arms onto top pole

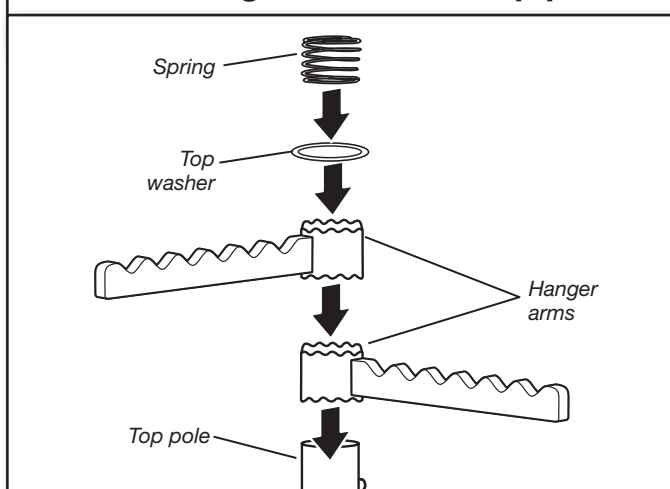

Slide both the hanger arms, toothed side facing up, onto the top pole, allowing them to rest on the release buttons. Then, slide the top washer and spring onto the top pole above the hanger arms.

7. Install top cap

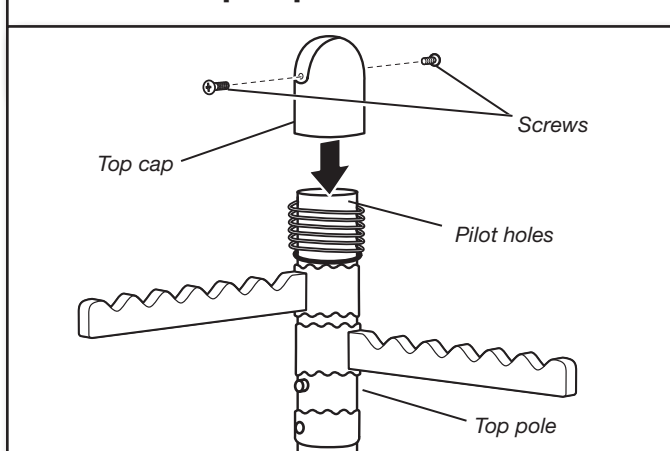

Fit the top cap onto the end of the top pole. Pressing down on the top cap, align the holes in the top cap with the pilot holes in the top pole, and secure in place with two screws.

8. Lock arm support collar into place

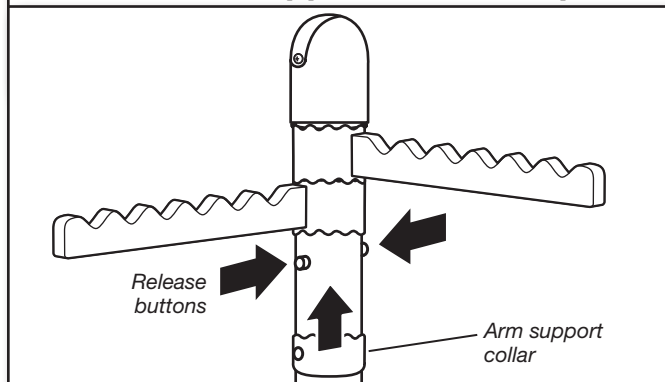

Press the release buttons on the top pole and slide the arm support collar over them to lock it into place. There will be some resistance from the spring as you slide it into place.

9. Place Adjustable Clothes Rack into storage mode

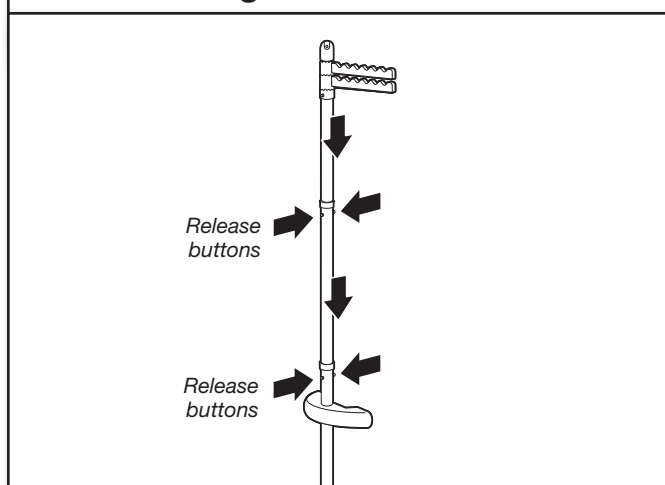

To simplify installation of the Adjustable Clothes Rack, place it into storage mode by pressing the release buttons for the top pole and mid pole (if extended) and sliding them down into the base pole.

The Adjustable Clothes Rack is now ready to be installed onto the washer or dryer.

INSTALLATION INSTRUCTIONS

NOTE: Make sure the Adjustable Clothes Rack has the top and mid poles collapsed into the base pole prior to installing it onto the washer or dryer.

1. Determine the installation location for the Adjustable Clothes Rack

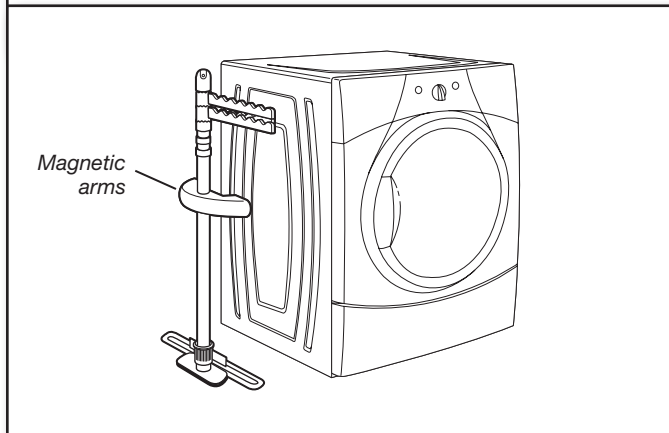

Hold the Adjustable Clothes Rack a few inches away from the side of the washer or dryer so that the magnetic arms are not attached to the side of the washer or dryer.

2. Adjust the pressure plate

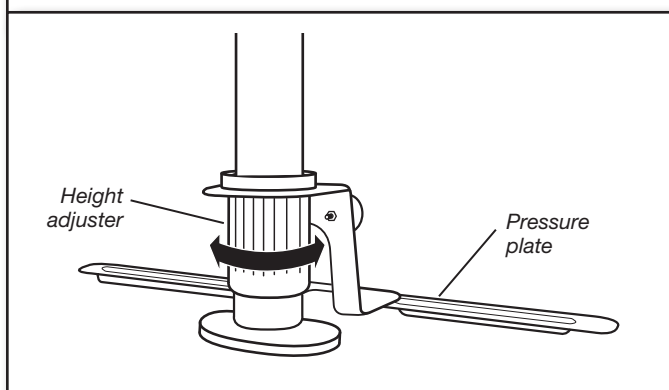

Turn the height adjuster on the foot assembly clockwise to lower or counterclockwise to raise the pressure plate. The pressure plate should just fit under the bottom edge of the washer or dryer.

3. Move Adjustable Clothes Rack into position

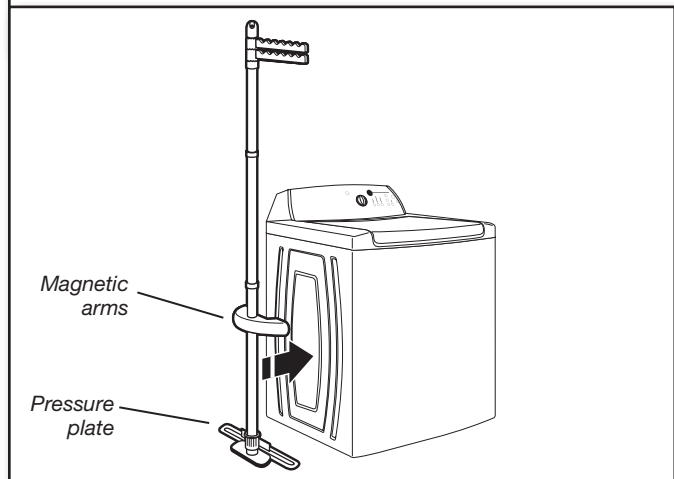

Center the Adjustable Clothes Rack front to back against the side of the washer or dryer and slide the pressure plate under the edge of the washer or dryer. Then tilt the upper part of the Adjustable Clothes Rack toward the washer or dryer until the magnetic arms hold it in place on the metal side of the washer or dryer.

4. Adjust pressure plate

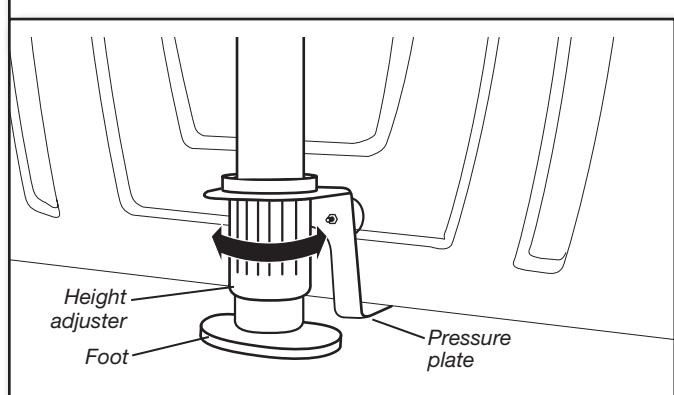

Once the Adjustable Clothes Rack is centered in the desired position, turn the height adjuster on the foot assembly counterclockwise to raise the pressure plate until it is firmly against the bottom of the washer or dryer. Make sure that the foot is in solid contact with the floor.

NOTE: The pressure plate needs to press firmly against the bottom edge of the washer or dryer to avoid movement of the Adjustable Clothes Rack when the hanger arms are fully loaded.

You can now extend the top and mid poles, and the hanger arms can be rotated to the desired location.

WHIRLPOOL® ADJUSTABLE CLOTHES RACK LIMITED WARRANTY

90-DAY LIMITED WARRANTY

For 90 days from the date of this purchase, when this Adjustable Clothes Rack is installed, operated, and maintained according to instructions attached to or furnished with this product, Whirlpool Corporation or Whirlpool Canada LP (hereafter "Whirlpool") will, at its sole option, deliver factory specified replacement parts to correct defects in materials or workmanship or replace the product. If replaced, your product will be covered by the remaining 90-day limited warranty of the original unit.

YOUR SOLE AND EXCLUSIVE REMEDY UNDER THE LIMITED WARRANTY SHALL BE PRODUCT REPAIR OR REPLACEMENT AT OUR DISCRETION AS PROVIDED HEREIN. This limited warranty is valid in the United States and Canada and applies only when the Adjustable Clothes Rack is used in the country in which it was purchased. This limited warranty is effective from the date of the original consumer purchase. Proof of original purchase date is required to obtain service or replacement under this limited warranty.

ITEMS EXCLUDED FROM WARRANTY

This warranty does not cover:

1. In-home service including, but not limited to, service calls to correct the installation of your Adjustable Clothes Rack or to instruct you on how to use your product.
2. Factory specified replacement parts or product replacement when your Adjustable Clothes Rack is used for other than normal, single-family household use or when it is used in a manner contrary to published user or operator instructions and/or installation instructions.
3. Damage to the Adjustable Clothes Rack, garments or other property resulting from accident, alteration, misuse, abuse, fire, floods, acts of God, improper installation not in accordance with local electrical and plumbing codes, or use of consumables or cleaning products not approved by Whirlpool Corporation.
4. Cosmetic damage, including scratches, dents, chips, or other damage to the finish of your Adjustable Clothes Rack, unless such damage results from defects in materials or workmanship and is reported to Whirlpool within 30 days from the date of purchase.
5. Factory specified parts or product replacement resulting from unauthorized modifications made to the product.
6. Travel, transportation, or shipping expenses outside of the expenses specifically designated in this Adjustable Clothes Rack limited warranty.

The cost of repair or replacement under these excluded circumstances shall be borne by the customer.

If you reside in the United States or Canada and need to submit a request for warranty service:

1. Customers in the U.S.A. should call our service office at 1-800-253-1301, from 8:00 a.m. to 8:00 p.m., Monday through Friday, Eastern Standard Time. Customers in Canada should call our service office at 1-800-807-6777, from 8:00 a.m. to 6:30 p.m., Monday through Friday, Eastern Standard Time.
 2. Give the consultant your model, serial number, and shipping address (no P.O. Box numbers, please).
 3. The consultant will advise whether the Adjustable Clothes Rack qualifies for factory specified replacement parts or product replacement.
 4. You may be directed to forward the product to a Whirlpool designated service center. You are responsible for insurance and freight to the designated service center. Please include your name and address on a piece of paper, along with a copy of the proof of purchase (register receipt, charge slip, etc.). The product should be properly packaged to avoid damage in transit, as we will not be responsible for any such damage.
 5. Whirlpool will return the specified unit or, at our option, an identical or comparable Adjustable Clothes Rack, or factory specified replacement parts, to your door free of charge.
-

DISCLAIMER OF IMPLIED WARRANTIES

IMPLIED WARRANTIES, INCLUDING ANY IMPLIED WARRANTY OF MERCHANTABILITY OR IMPLIED WARRANTY OF FITNESS FOR A PARTICULAR PURPOSE, ARE LIMITED TO 90 DAYS OR THE SHORTEST PERIOD ALLOWED BY LAW. Some states and provinces do not allow limitations on the duration of implied warranties of merchantability or fitness, so this limitation may not apply to you. This warranty gives you specific legal rights, and you also may have other rights that vary from state to state or province to province.

LIMITATIONS OF REMEDIES; EXCLUSION OF INCIDENTAL AND CONSEQUENTIAL DAMAGES

YOUR SOLE AND EXCLUSIVE REMEDY UNDER THIS LIMITED WARRANTY SHALL BE PRODUCT REPAIR OR REPLACEMENT AT OUR DISCRETION AS PROVIDED HEREIN. WHIRLPOOL SHALL NOT BE RESPONSIBLE FOR INCIDENTAL OR CONSEQUENTIAL DAMAGES. Some states and provinces do not allow the exclusion or limitation of incidental or consequential damages, so these limitations may not apply to you. This warranty gives you specific legal rights, and you also may have other rights that vary from state to state or province to province.

Keep this warranty and your sales slip together for future reference. You must provide proof of purchase for in-warranty service.

Write down the following information about your Adjustable Clothes Rack to better help you obtain assistance or service if you ever need it. You will need to know your complete model number.

Model Number _____

Purchase Date _____

Serial Number _____

7/10

OUTILLAGE ET PIÈCES

Rassembler les outils et pièces nécessaires avant d'entreprendre l'installation.

Outillage nécessaire :

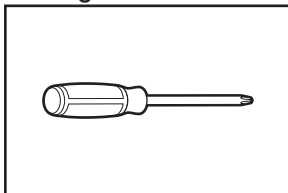

Tournevis Phillips n° 2

Pièces inclus :

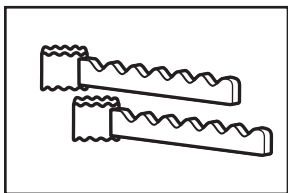

Bras d'accrochage (2)

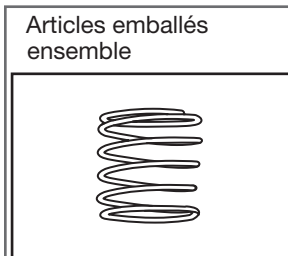

Ressort pour chaperon supérieur (1)

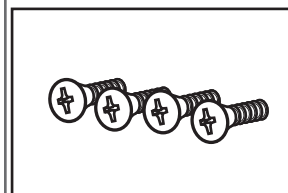

Vis (4*)
* 3 vis utilisées pour le montage
+ 1 vis de rechange

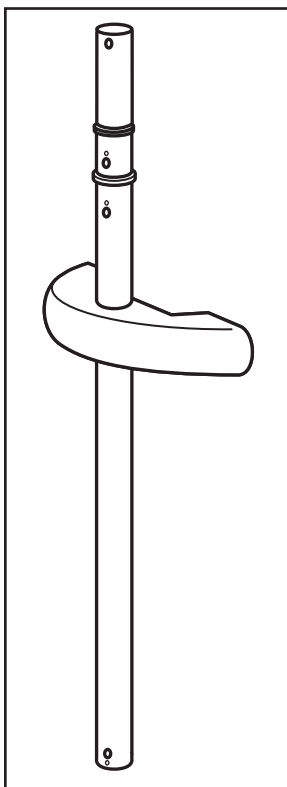

Porte-vêtements réglable – composant principal (1)

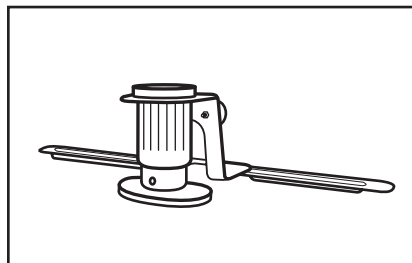

Pied pour porte-vêtements réglable (1)

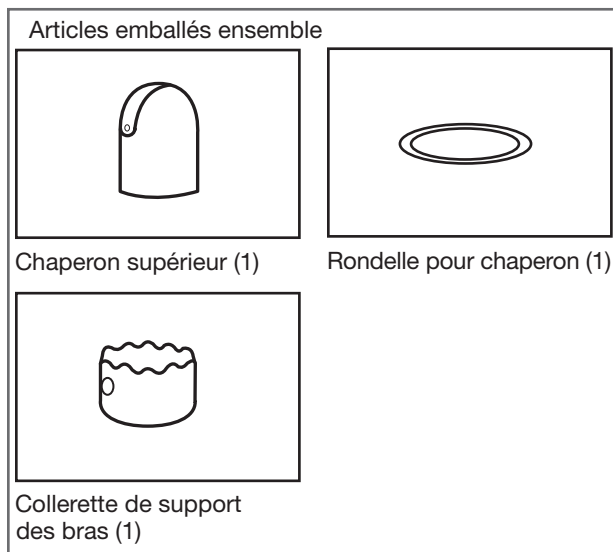

UTILISATION ET EMBLACEMENT – CRITÈRES À RESPECTER

Le porte-vêtements réglable peut être installé sur toute laveuse ou sècheuse à chargement frontal ou par le dessus, selon les configurations suivantes :

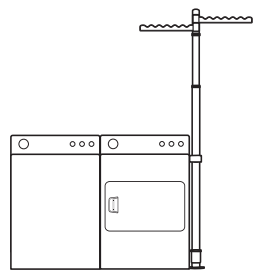

Installation typique –
Chargement par
le sommet

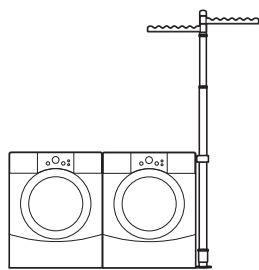

Installation typique –
Chargement
par l'avant

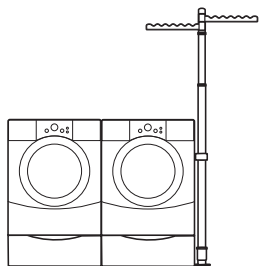

Installation typique –
Chargement par l'avant /
avec piédestal

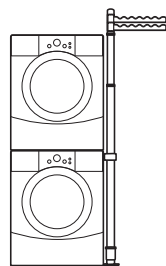

Installation typique –
Chargement par l'avant
/ appareils superposés

PIÈCES PRINCIPALES

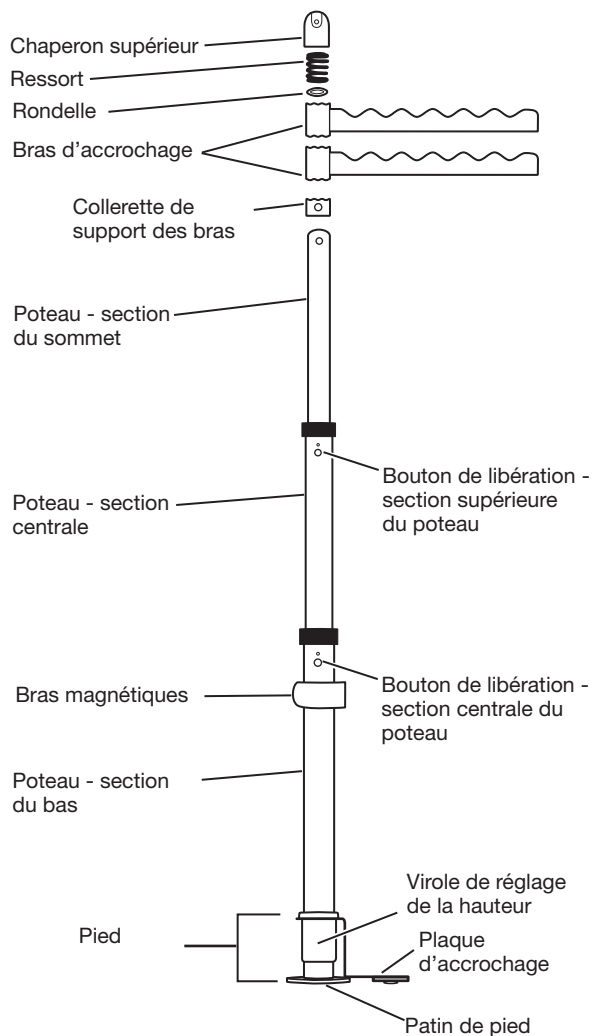

Exigences d'emplacement

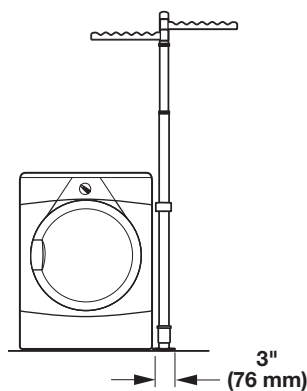
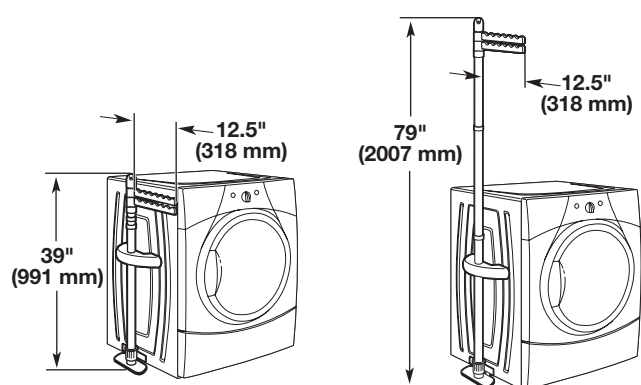

Choisir de quel côté de la laveuse ou de la sècheuse installer le porte-vêtements réglable en tenant compte de l'espace minimum spécifié ci-dessus.

IMPORTANT : Le porte-vêtements peut supporter une charge maximale de 20 lb (9,07 kg).

REMARQUE : Pour installer le porte-vêtements réglable entre la laveuse et la sècheuse ou un mur et les appareils, prévoir un espace d'au moins 3" (76 mm).

INSTRUCTIONS POUR LE MONTAGE

1. Déployer la section centrale du poteau

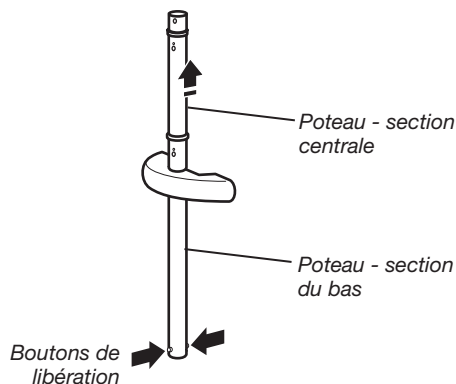

Appuyer sur les boutons de libération en bas de la section du bas du poteau; saisir ensuite la section centrale du poteau et déployer celle-ci vers le haut jusqu'à ce qu'elle s'emboîte.

2. Fixer le pied à la section du bas du poteau

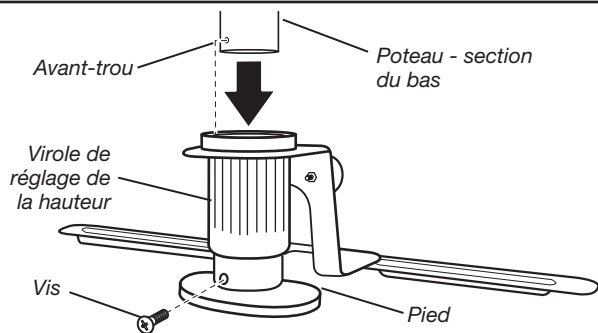

Insérer la section du bas du poteau dans le pied (voir l'illustration). Aligner le trou du pied avec l'avant-trou dans la section du bas du poteau ; assujettir les deux pièces avec l'une des vis fournies. Si le trou dans le pied n'est pas visible, faire tourner la virole de réglage de la hauteur dans le sens antihoraire jusqu'à ce que le trou dans le pied soit visible.

REMARQUE : On peut percevoir une certaine résistance lors de l'engagement de la vis dans le trou ; ceci est normal.

3. Abaisser/rétracter la section centrale du poteau (facultatif)

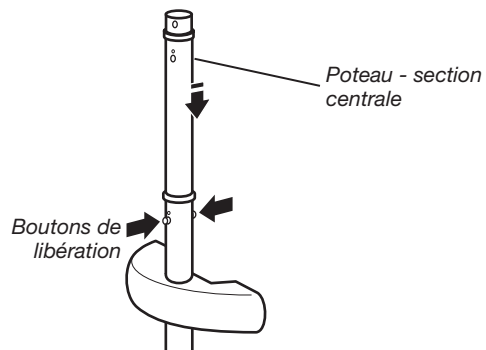

Pour simplifier le montage des bras de suspension sur la section supérieure du poteau, il peut être utile de ramener la section centrale du poteau à sa position d'abaissement. Appuyer sur les boutons de libération au sommet de la section du bas du poteau, et faire glisser la section centrale du poteau dans la section du bas du poteau.

4. Libérer et déployer la section supérieure du poteau

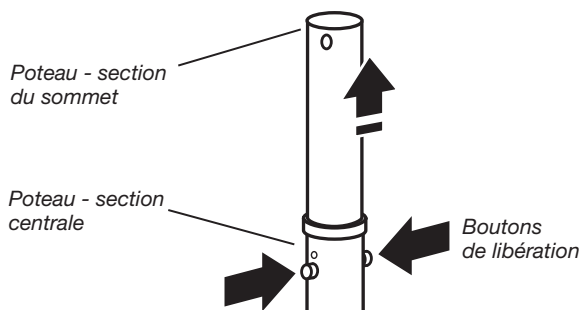

Appuyer sur les boutons de libération de la section centrale du poteau et déployer la section supérieure du poteau jusqu'à la position de calage.

5. Enfiler la collerette de support des bras sur la section supérieure du poteau

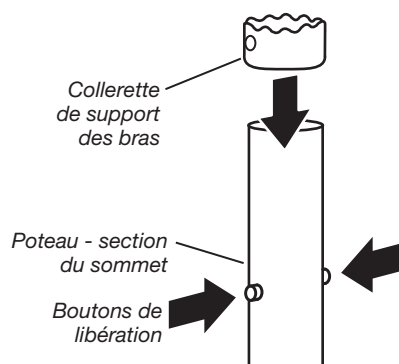

Enfiler la collerette de support des bras sur la section supérieure du poteau, et faire glisser la collerette vers le bas, au-delà des boutons de libération sur la section supérieure du poteau. Veiller à ce que l'extrémité dentelée soit orientée vers le HAUT (voir l'illustration).

NOTE: Pour qu'on puisse installer correctement les bras de suspension, il faut que la collerette de support des bras reste au-dessous des boutons de libération jusqu'à l'achèvement du reste du processus d'assemblage des bras de suspension.

6. Enfiler les bras de suspension sur la section supérieure du poteau

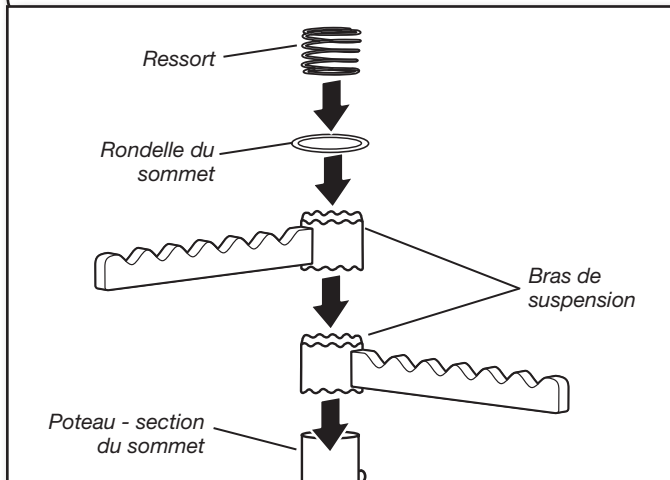

Enfiler les deux bras de suspension (face dentelée orientée vers le haut) sur la section supérieure du poteau ; laisser les bras de suspension reposer sur les boutons de libération ; ensuite, enfiler la rondelle du sommet et le ressort sur la section supérieure du poteau, au-dessus des bras de suspension.

7. Installation du chaperon

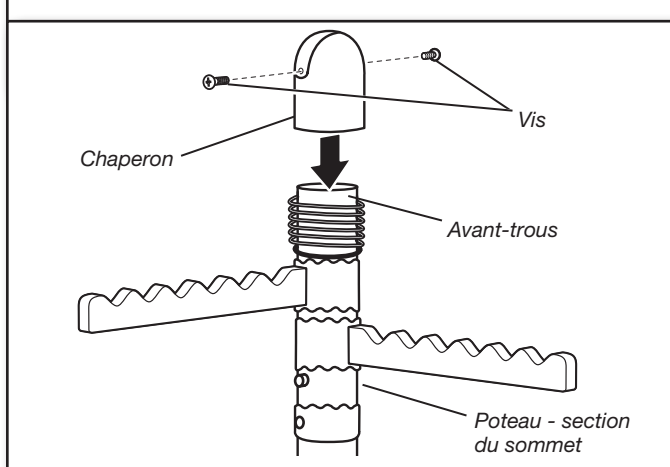

Emboîter le chaperon sur l'extrémité de la section supérieure du poteau. Pousser le chaperon vers le bas ; aligner les trous du chaperon avec les avant-trous de la section supérieure du poteau ; assujettir les composants avec deux vis.

8. Caler en place la collerette de support des bras

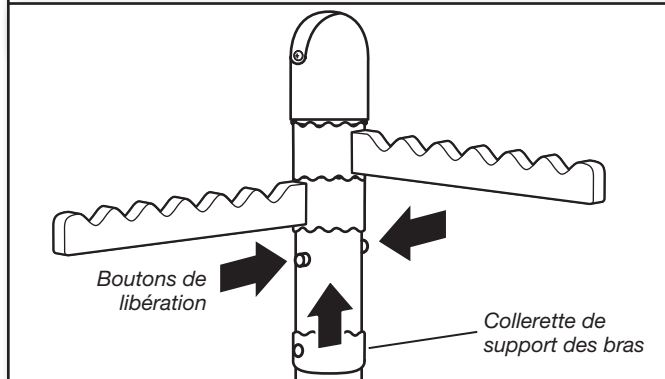

Appuyer sur les boutons de libération de la section supérieure du poteau et faire glisser la collerette de support des bras par-dessus les boutons de libération pour la caler en place. Le ressort opposera une certaine résistance lors du glissement pour la mise en place.

9. Configurer le porte-vêtements réglable pour l'utilisation

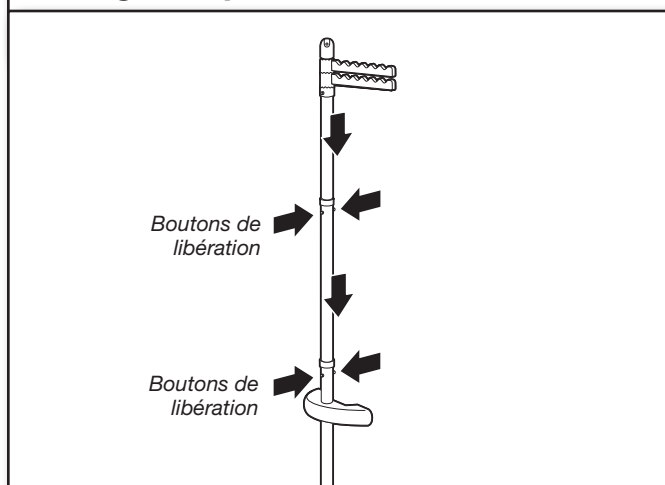

Pour simplifier l'installation du porte-vêtements réglable, placer celui-ci à la configuration correspondant à l'utilisation – appuyer sur les boutons de libération de la section supérieure du poteau et de la section centrale du poteau (si celle-ci a été déployée) et faire glisser les boutons vers le bas dans la section du bas du poteau.

Le porte-vêtements réglable est maintenant prêt pour l'installation sur la laveuse ou la sécheuse.

INSTRUCTIONS D'INSTALLATION

REMARQUE : Avant son installation sur la laveuse ou la sècheuse, veiller à ce que la section du sommet et la section centrale du poteau du porte-vêtements réglable soient rétractées dans la section du bas du poteau.

1. Choisir l'emplacement d'installation pour le porte-vêtements réglable

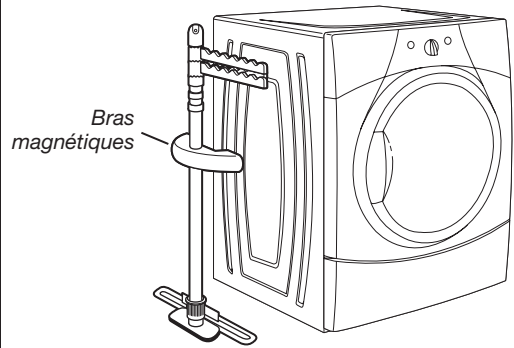

Tenir le porte-vêtements réglable à une distance suffisante (quelques centimètres) du côté de la laveuse ou de la sècheuse, afin que les bras magnétiques ne soient pas en contact avec le côté de la laveuse ou de la sècheuse.

2. Réglage de la plaque d'accrochage

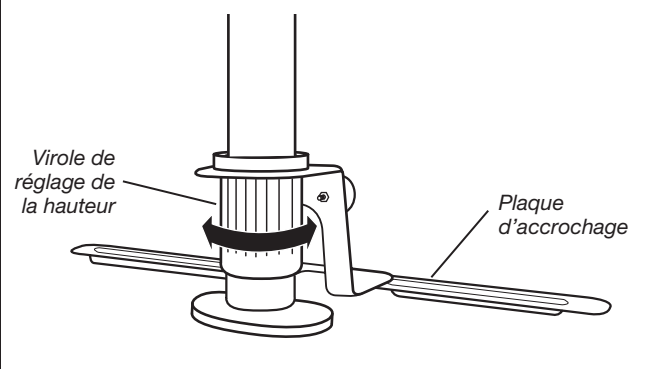

Faire tourner la virole de réglage de la hauteur sur le pied dans le sens horaire pour l'abaissement, ou dans le sens antihoraire pour le soulèvement, pour ajuster la position de la plaque d'accrochage. La plaque d'accrochage doit se placer juste au-dessous de la rive inférieure de la laveuse ou de la sècheuse.

3. Placer le porte-vêtements réglable à la position appropriée

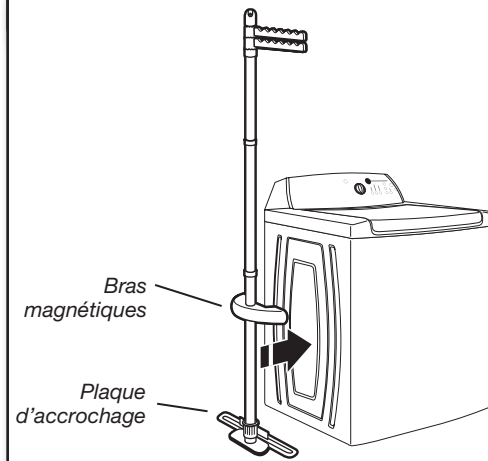

Établir le centrage avant/arrière du porte-vêtements réglable par rapport au côté de la laveuse ou de la sècheuse, et faire glisser la plaque d'accrochage sous le bord de la laveuse ou de la sècheuse ; ensuite, incliner la partie supérieure du porte-vêtements réglable vers la laveuse ou la sècheuse jusqu'à ce que les bras magnétiques prennent prise sur la paroi latérale métallique de la laveuse ou de la sècheuse.

4. Réglage de la plaque d'accrochage

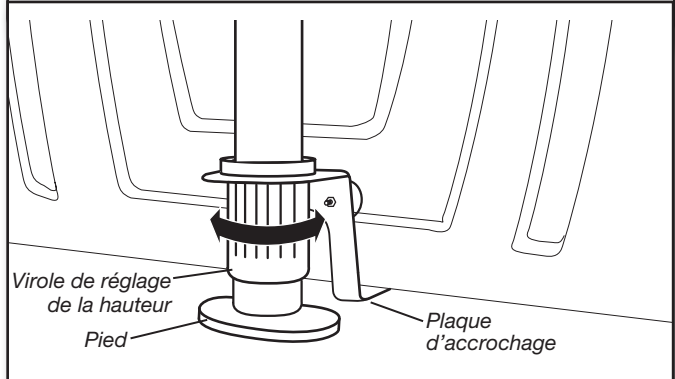

Après que le porte-vêtements réglable a été centré à la position désirée, faire tourner la virole de réglage de la hauteur sur le pied dans le sens antihoraire pour provoquer le soulèvement de la plaque d'accrochage, jusqu'à ce qu'elle soit fermement en contact avec le fond de la laveuse ou de la sècheuse. Vérifier que le pied est fermement en contact avec le sol.

REMARQUE: Pour qu'il n'y ait aucun mouvement du porte-vêtements réglable lorsque les bras de suspension sont complètement chargés, il faut que la plaque d'accrochage soit en ferme contact avec le bord inférieur de la laveuse ou de la sècheuse.

On peut maintenant déployer la section du sommet et la section centrale du poteau, et il est possible de faire pivoter les bras de suspension pour les placer à la position désirée.

PORTE-VÊTEMENTS RÉGLABLE WHIRLPOOL® - GARANTIE LIMITÉE

GARANTIE LIMITÉE DE 90 JOURS

Pendant 90 jours à compter de la date d'achat, lorsque ce porte-vêtements réglable est installé, utilisé et entretenu conformément aux instructions jointes à ou fournies avec ce produit, Whirlpool Corporation ou Whirlpool Canada LP (ci-après désignées "Whirlpool") choisira à sa seule discrétion de fournir les pièces de rechange spécifiées par l'usine pour corriger les vices de matériaux ou de fabrication, ou de remplacer le produit. S'il est remplacé, l'appareil restera sous garantie pour la durée restant à courir de la garantie limitée de 90 jours du produit d'origine.

LE SEUL ET EXCLUSIF RECOURS DU CLIENT DANS LE CADRE DE LA PRÉSENTE GARANTIE LIMITÉE CONSISTE EN LA RÉPARATION OU LE REMPLACEMENT DE L'APPAREIL TEL QUE PRÉVU PAR LA PRÉSENTE, ET CE À NOTRE SEULE DISCRÉTION. Cette garantie limitée est valide uniquement aux États-Unis et au Canada et s'applique exclusivement lorsque le porte-vêtements réglable est utilisé dans le pays dans lequel il a été acheté. La présente garantie limitée est valable à compter de la date d'achat initial par le consommateur. Une preuve de la date d'achat initiale est exigée pour obtenir une intervention de dépannage ou un remplacement dans le cadre de la présente garantie limitée.

ÉLÉMENTS EXCLUS DE LA GARANTIE

La présente garantie ne couvre pas :

1. Les interventions de dépannage à domicile, notamment les interventions visant à rectifier l'installation de votre porte-vêtements réglable ou à expliquer à l'utilisateur le mode d'utilisation du produit.
2. Le remplacement du produit ou les pièces spécifiées par l'usine lorsque le porte-vêtements réglable est utilisé à des fins autres qu'un usage domestique unifamilial normal ou lorsque les instructions d'installation et/ou les instructions de l'opérateur ou de l'utilisateur fournies ne sont pas respectées.
3. Les dommages subis par le porte-vêtements réglable, des vêtements ou d'autres biens personnels imputables à : accident, modification, usage impropre ou abusif, incendie, inondation, catastrophes naturelles, installation fautive ou non conforme aux codes locaux d'électricité et de plomberie, ou à l'utilisation de pièces consommables ou de produits de nettoyage non approuvés par Whirlpool Corporation.
4. Les défauts d'apparence, notamment les éraflures, traces de choc, ébréchures ou tout autre dommage subi par le revêtement du porte-vêtements réglable, à moins que ces dommages ne résultent de vices de matériaux ou de fabrication et ne soient signalés à Whirlpool dans les 30 jours suivant la date d'achat.
5. Les pièces spécifiées par l'usine ou le remplacement du produit résultant d'une modification non autorisée apportée au produit.
6. Les frais de déplacement, de transport ou d'expédition indépendants des frais expressément stipulés dans la présente garantie limitée du porte-vêtements réglable.

Le coût d'une réparation ou d'un remplacement dans le cadre de ces circonstances exclues est à la charge du client.

Si vous résidez aux États-Unis ou au Canada et que vous devez soumettre une demande de dépannage dans le cadre de la garantie :

1. Les clients résidant aux É.-U. doivent contacter notre service à la clientèle au 1-800-253-1301, de 8 h à 20 h, du lundi au vendredi, heure normale de l'Est. Les clients résidant au Canada doivent contacter notre service à la clientèle au 1-800-807-6777, de 8 h à 18 h 30, du lundi au vendredi, heure normale de l'Est.
2. Fournir au conseiller le numéro de modèle et de série du produit, ainsi qu'une adresse d'expédition (pas de boîte postale S.V.P.).
3. Le conseiller vous indiquera si le porte-vêtements réglable peut bénéficier de pièces de rechange spécifiées par l'usine ou d'un remplacement.
4. Il vous sera peut-être demandé d'envoyer le produit à un centre de réparation désigné par Whirlpool. L'assurance et le fret jusqu'au centre de réparation désigné relèvent de votre responsabilité. Veuillez indiquer vos nom et adresse sur un morceau de papier avec une copie de votre preuve d'achat (reçu de caisse, bordereau d'achat, etc.). Le produit doit être correctement emballé pour éviter tout dommage pendant le transport car nous ne pourrions être tenus responsables d'un tel dommage.
5. Whirlpool retournera sans frais à votre domicile l'appareil concerné ou, à sa discrétion, un porte-vêtements ajustable identique ou comparable, ou encore des pièces de rechange spécifiées par l'usine.

CLAUSE D'EXONÉRATION DE RESPONSABILITÉ AU TITRE DES GARANTIES IMPLICITES

LES GARANTIES IMPLICITES, Y COMPRIS LES GARANTIES IMPLICITES DE QUALITÉ MARCHANDE OU D'APTITUDE À UN USAGE PARTICULIER, SONT LIMITÉES À 90 JOURS OU À LA PLUS COURTE PÉRIODE AUTORISÉE PAR LA LOI. Certains États et provinces ne permettent pas de limitation sur la durée des garanties implicites de qualité marchande ou d'aptitude à un usage particulier, de sorte que la limitation ci-dessus peut ne pas être applicable dans votre cas. Cette garantie vous confère des droits juridiques spécifiques et vous pouvez également jouir d'autres droits qui peuvent varier d'une juridiction à l'autre.

LIMITATION DES RECOURS; EXCLUSION DES DOMMAGES FORTUITS OU INDIRECTS

LE SEUL ET EXCLUSIF RECOURS DU CLIENT DANS LE CADRE DE LA PRÉSENTE GARANTIE LIMITÉE CONSISTE EN LA RÉPARATION OU LE REMPLACEMENT DU PRODUIT TEL QUE PRÉVU PAR LA PRÉSENTE, ET CE À NOTRE DISCRÉTION. WHIRLPOOL N'ASSUME AUCUNE RESPONSABILITÉ CONCERNANT LES DOMMAGES FORTUITS OU INDIRECTS. Certains États et provinces ne permettent pas l'exclusion ou la limitation des dommages fortuits ou indirects de sorte que ces limitations peuvent ne pas être applicables dans votre cas. Cette garantie vous confère des droits juridiques spécifiques et vous pouvez également jouir d'autres droits qui peuvent varier d'une juridiction à l'autre.

Conservez cette garantie et votre reçu de vente ensemble pour référence ultérieure. Vous devez fournir une preuve d'achat pour pouvoir bénéficier d'une intervention de dépannage dans le cadre de la garantie.

Inscrivez les renseignements suivants au sujet de votre porte-vêtements réglable pour mieux vous aider à obtenir assistance ou service en cas de besoin. Vous devez connaître le numéro de modèle au complet.

Numéro de modèle _____

Date d'achat _____

Numéro de série _____

W10103459C

© 2011 Whirlpool Corporation.
All rights reserved
Tous droits réservés

© Registered Trademark/TM Trademark of Whirlpool, U.S.A.^{MC}
Marque de commerce/ ^{MD} Marque Déposée de Whirlpool, U.S.A.

03/11
Printed in China
Imprimé aux Chine