

Split-Rack with Removable Insert

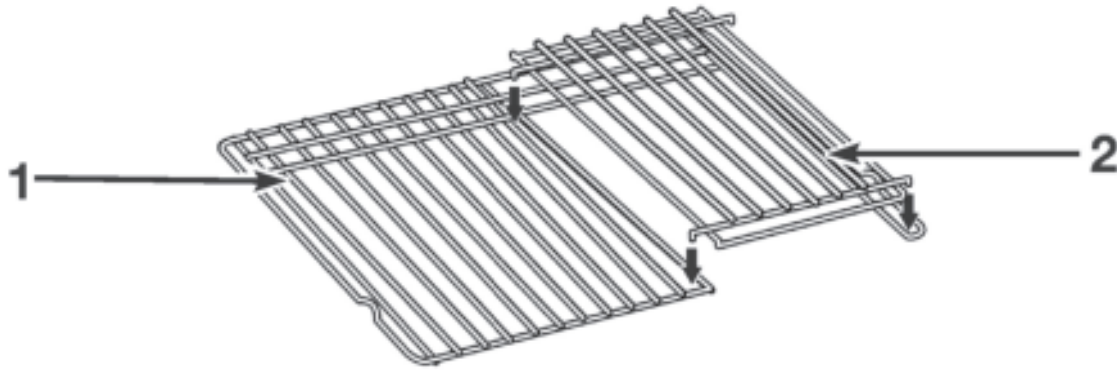

1. Split-Rack
2. Removable Insert

Do not place more than 25 lbs (11.4 kg) on the split-rack.

- The split-rack with removable insert is a space maximizer.
- When the two are attached, they make a full rack.
- The insert can also be used on the counter for a cooling rack.

To position Racks:

1. Place a full rack on position 1 or 2, and the split-rack on position 3 or 4.
2. Place large items on the right hand side of the full rack.
3. Place deeper, covered dishes on the left side of the full rack.
4. Place shallow dishes on the split-rack.
5. When finished cooking, carefully remove items.

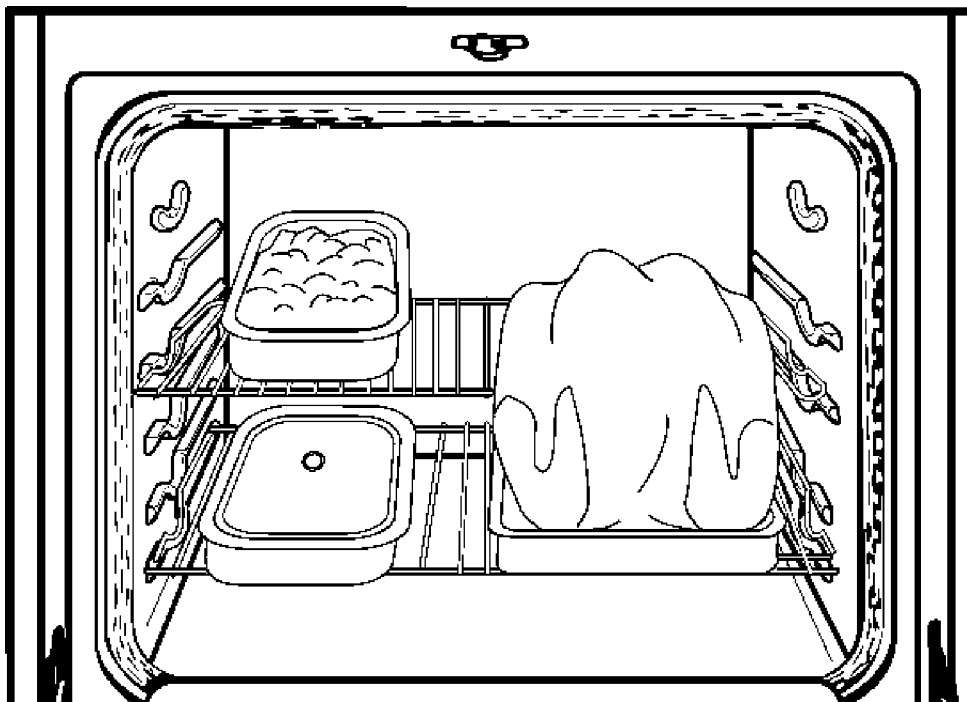

Demi-grille avec élément amovible

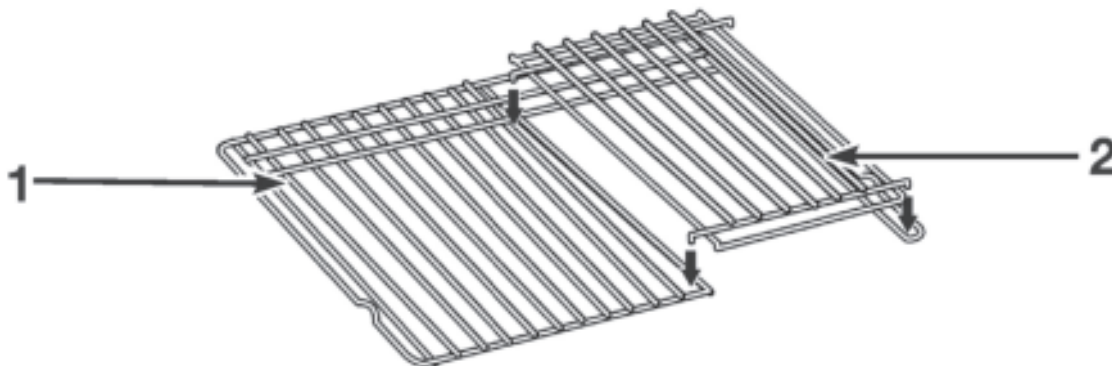

1. Demi-grille
2. Élément amovible

Ne pas placer une charge de plus de 25 lb (11,4 kg) sur la demi-grille.

- La demi-grille avec élément amovible maximise l'utilisation de l'espace.
- Les deux sections assemblées forment une grille complète.
- On peut également utiliser l'élément amovible sur le comptoir, pour le refroidissement d'un mets.

Positionnement des sections de la grille :

1. Placer la grille entière à la position 1 ou 2; placer la demi-grille à la position 3 ou 4.
2. Article de grande taille – placer sur le côté droit de la grille entière.
3. Plat profond ou couvert – placer sur le côté gauche de la grille entière.
4. Plat peu profond – placer sur la demi-grille.
5. Après la cuisson, retirer prudemment chaque plat.

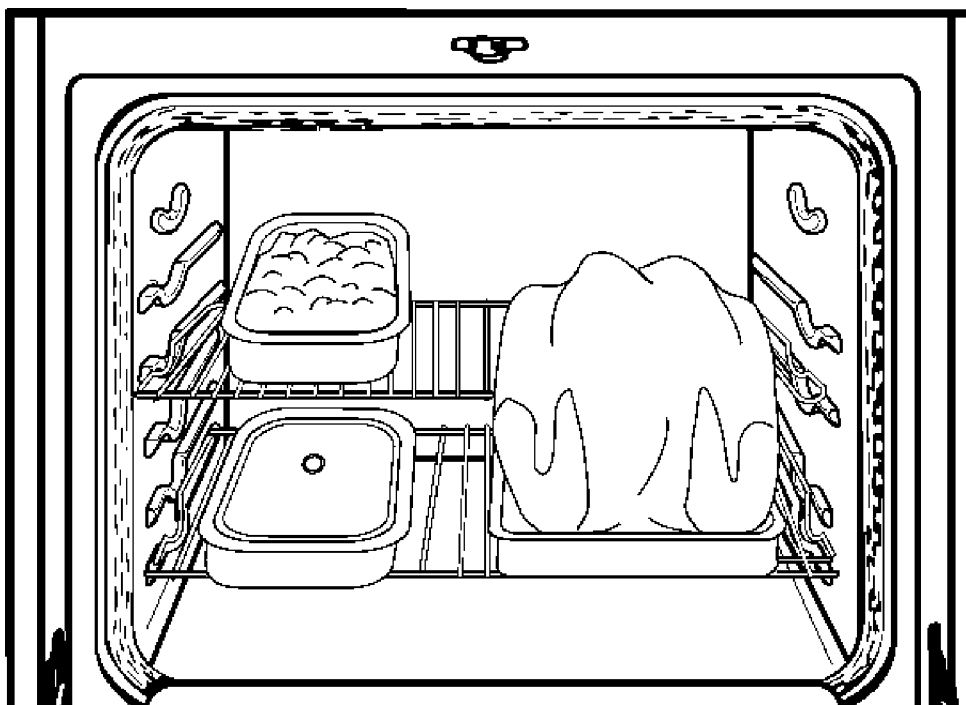

Parrilla dividida con inserto removible

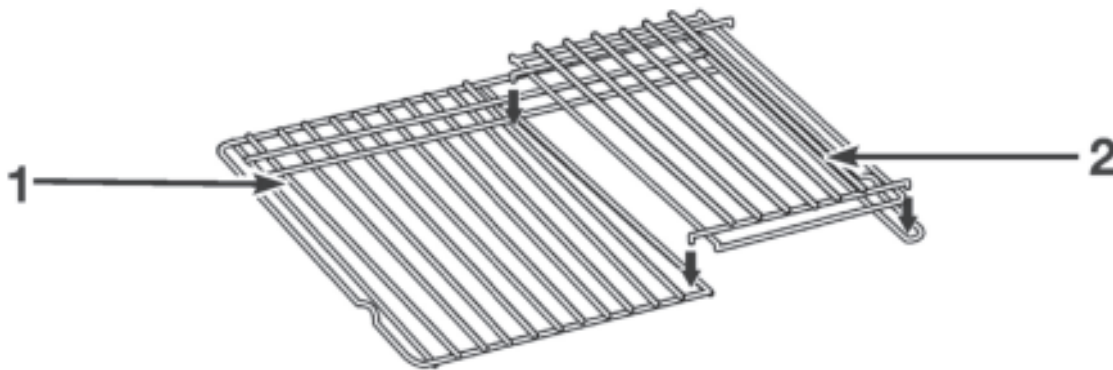

1. Bandeja dividida
2. Inserto removible

No coloque más de 25 libras (11,4 kg) sobre la parrilla dividida.

- La parrilla dividida con inserto removible ayuda a proveer el máximo espacio.
- Cuando ambas partes están sujetas forman una parrilla completa.
- El inserto también puede usarse sobre el mostrador como una parrilla de enfriamiento.

Para ubicar las parrillas:

1. Coloque una parrilla completa en la posición 1 ó 2 y la parrilla dividida en la posición 3 ó 4.
2. Coloque los artículos grandes en el lado derecho de la parrilla completa.
3. Coloque los platos más profundos cubiertos en el lado izquierdo de la parrilla completa.
4. Coloque los platos menos profundos en la parrilla dividida.
5. Cuando haya terminado de cocinar, retire los artículos con cuidado.

