

Homeowners Guide

Neo-Angle Shower Door

SP1900A Series

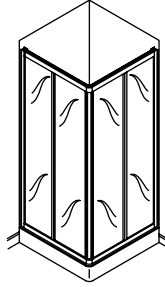

Français, page "Français-1"
Español, página "Español-1"

STERLING
A KOHLER COMPANY

1034049-5-D

Thank You For Choosing Sterling

Thank you for choosing Sterling. Sterling craftsmanship offers you a rare combination of proven performance and graceful sophistication that will satisfy you for years to come. The dependability and beauty of your Sterling product will surpass your highest expectations. We're very proud of our products here at Sterling and we know you will be too.

Please take a few minutes to study this Homeowners Guide. Pay special attention to the care and cleaning instructions.

All information in this manual is based upon the latest product information available at the time of publication. At Sterling, we constantly strive to improve the quality of our products. We reserve the right to make changes in product characteristics, packaging or availability at any time without notice.

Care and Cleaning

For best results, keep the following in mind when caring for your STERLING product:

- Use a squeegee following each shower to eliminate water spots on the inside of the glass panels.
- For glass surfaces, use a quality glass cleaner and a clean cloth to clean the mirror surface. Carefully follow the glass cleaner manufacturer's instructions.
- Occasionally wipe the doors with a mild detergent diluted in water to keep the glass panels and anodized aluminum parts looking new.
- Never use bristle brushes, abrasive sponges, scouring powder or sharp instruments on metal work or glass panels. They will scratch some metal and glass surfaces.
- For metal surfaces, never use abrasive cleansers or cleaners containing ammonia, bleach, acids, waxes, alcohol or solvents as they may damage the finish. Use of harsh cleaning agents may void Sterling's warranty obligations.
- Do not let cleaners sit or soak on surfaces.
- To avoid soap deposits or lime buildup in hard water areas, make a point to wipe the door dry after each use, just as you would towel dry your hands with a soft cloth.
- Rinse and wipe fixtures after cleaning to prevent soap buildup.

For detailed cleaning information and products to consider, visit www.sterlingplumbing.com/support.html. To order Care & Cleaning information, call 1-800-456-4537.

Warranty

5 YEARS LIMITED

5100 Series 5700 Series
5300 Series 6300 Series
5400 Series 6500 Series

3 YEARS LIMITED

1500 Series 5900 Series
1900 Series 6065 Series
2200 Series 6075 Series

1 YEAR LIMITED

600 Series 1000 Series 2900 Series
660 Series 1100 Series 3100 Series
690 Series 2375 Series
950 Series 2800 Series

Based on the classification specified above, Sterling, a division of Kohler Co., (Sterling) bath and shower doors are warranted to be free of manufacturing defects within the time of the specified model's limited warranty from date of sale.

Sterling will, at its election, repair, rectify or replace a fixture when Sterling's inspection discloses any such defects occurring in normal usage within the time period of coverage stated above. Sterling is not responsible for removal or installation costs where replacement is indicated. Damages due to improper handling, installation or maintenance are not considered manufacturing defects and are not covered by this warranty. This warranty is valid for the original, consumer purchaser only.

To obtain warranty service, contact Sterling, either through your plumbing contractor, home center, wholesaler or dealer, or by calling or writing Sterling, Consumer Services, 444 Highland Drive, Kohler, Wisconsin 53044, 1-800-783-7546.

To the extent permitted by law, all implied warranties including those of merchantability and fitness for a

Warranty (cont.)

particular purpose are hereby disclaimed. Sterling and seller hereby disclaim any liability for special, incidental, or consequential damages. Some states/provinces do not allow limitations on how long an implied warranty lasts, or the exclusion or limitation of special, incidental or consequential damages, so these limitations and exclusions may not apply to you. This warranty gives you specific legal rights. You may have other rights which vary from state/province to state/province.

This is Sterling's exclusive written warranty.

1089774**
Hardware Pack

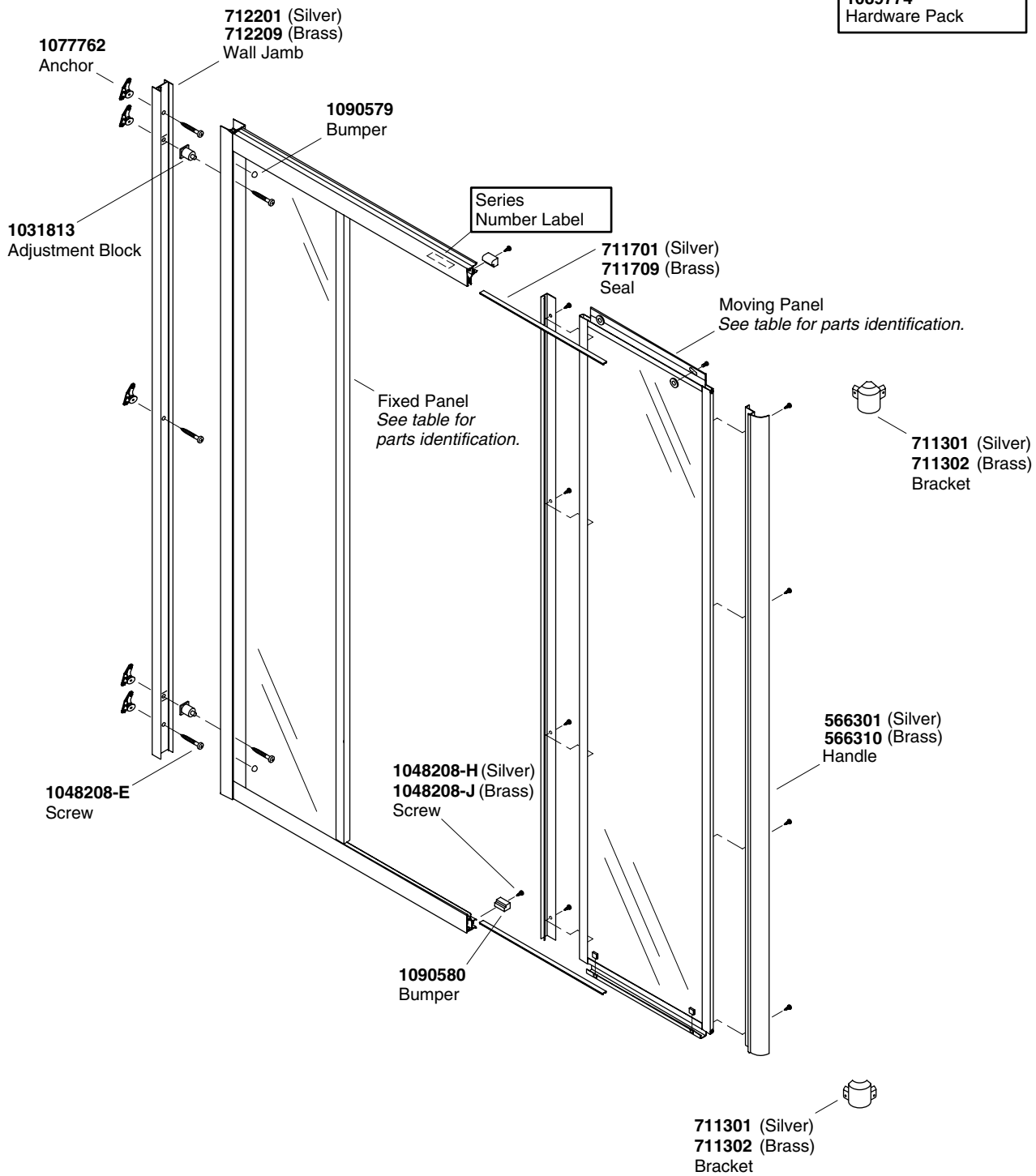

****Finish/color code must be specified when ordering.**

Service Parts

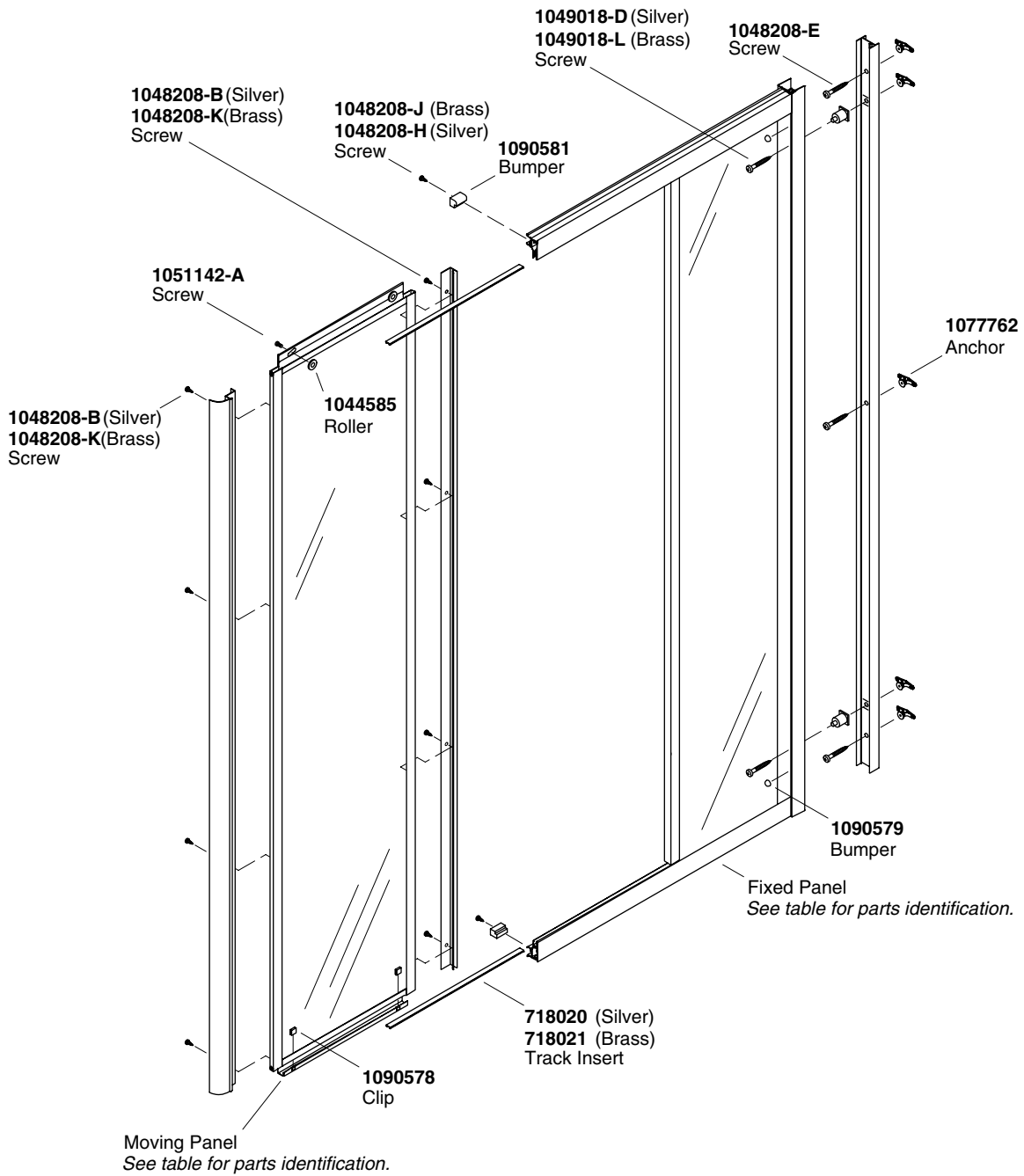

****Finish/color code must be specified when ordering.**

Service Parts (cont.)

GLASS TEXTURES & PATTERNS

Glass Textures



Rain
G06

Service Parts Table

| Model Number | Fixed Panel | Moving Panel |
|---------------------|--------------------|---------------------|
| SP1906A-38PB | 718235 | 718135 |
| SP1906A-38S | 718232 | 718132 |

Guide du propriétaire

Porte de douche néo-angulaire

Merci d'avoir choisi Sterling

Merci d'avoir choisi Sterling. Le travail soigné des artisans de Sterling vous fera apprécier une rare combinaison de performances prouvées et une sophistication gracieuse, qui vous satisferont pour les années à venir. La fiabilité et la beauté de votre produit Sterling surpasseront vos plus grandes espérances. Chez Sterling, nous sommes fiers du rendement de nos produits et nous savons que vous le serez aussi.

Veillez prendre s'il vous plaît quelques minutes pour consulter ce guide du propriétaire. Prêter une attention toute particulière aux instructions d'entretien et de nettoyage.

Toute l'information dans ce manuel est basée sur la dernière disponible au moment de la publication. Chez Sterling, nous veillons toujours à améliorer la qualité de nos produits. Nous nous réservons le droit d'apporter des modifications aux caractéristiques, emballages et disponibilités des produits à tout moment, et ce sans préavis.

Entretien et nettoyage

Pour de meilleurs résultats, prendre ce qui suit en considération lors de l'entretien de votre produit STERLING:

- Utiliser la raclette après chaque usage, afin d'éliminer les taches d'eau sur la face intérieure des panneaux de verre.
- Pour des surfaces en verre, utiliser un nettoyant pour vitre de qualité et un chiffon propre pour nettoyer la surface du miroir. Veuillez suivre les instructions du détergent avec attention.
- Essuyer occasionnellement les sportes avec un détergent doux dilué afin de conserver l'aspect neuf des panneaux de verre et des pièces en aluminium.
- Ne jamais utiliser de brosses dures, des éponges abrasives, de poudre à récurer ou d'instruments tranchants sur les parties métalliques ou les panneaux en verre. Ils rayeront certaines surfaces en métallique et en verre.
- Pour des surfaces en métal, ne jamais utiliser de nettoyants abrasifs ou nettoyants qui contiennent de l'ammoniac, de l'eau javellisée, des acides, des cires, de l'alcool ou des solvants car ils peuvent endommager la finition. L'utilisation d'agents nettoyants durs pourrait annuler les obligations en terme de garantie de Sterling.
- Ne laissez pas les détergents trop longtemps sur les surfaces.
- Pour éviter l'accumulation de savon ou de calcaire, s'assurer d'essuyer la porte après chaque usage, tout comme il l'est fait pour s'essuyer les mains avec un chiffon doux.
- Rincer et essuyer les appareils après l'avoir le nettoyage pour éviter un dépôt de savon.

Pour une information détaillée de nettoyage et des produits à considérer, visiter www.sterlingplumbing.com/support.html. Pour commander l'information d'entretien - nettoyage, composer le 1-800-456-4537.

Garantie

LIMITÉ 5 ANS

Séries 5100 Séries 5700
Séries 5300 Séries 6300
Séries 5400 Séries 6500

LIMITÉ 3 ANS

Séries 1500 Séries 5900
Séries 1900 Séries 6065
Séries 2200 Séries 6075

LIMITÉ 1 AN

Séries 600 Séries 1000 Séries 2900
Séries 660 Séries 1100 Séries 3100
Séries 690 Séries 2375
Séries 950 Séries 2800

Selon la classification décrite ci-dessus, Sterling, une division de Kohler Co. (Sterling), garantit les baignoires

Garantie (cont.)

et portes de douche contre tout défaut de fabrication à partir de la date d'achat, pour le temps qui correspond à chaque produit en particulier.

Sterling, à son choix, réparera, rectifiera, ou remplacera un appareil, si un défaut est décelé après inspection Sterling en cours d'usage normal domestique pendant la période de couverture citée ci-dessus. Sterling n'est pas responsables des coûts d'installation ou de démontage, dans le cas où un remplacement est nécessaire. Tous dommages dus à une manipulation ou installation erronées ou à un mauvais entretien du produit ne seront pas considérés comme défauts de fabrication, et ne seront pas couverts par la présente garantie. Cette garantie est valide pour l'acquéreur original uniquement.

Pour obtenir un service de garantie, contacter Sterling, soit par l'intermédiaire de votre plombier, concessionnaire, centre de rénovation, ou revendeur ou bien en appelant ou écrivant à Sterling, Consumer Services, 444 Highland Drive, Kohler, Wisconsin 53044, 1-800-783-7546.

Dans la limite permise par la loi, toutes les garanties implicites y compris celles de qualité marchande et d'aptitude à un emploi particulier sont déclinées ici. Sterling et le vendeur déclinent toutes responsabilités contre tous dommages occasionnés, imprévisibles ou corrélatifs. Certains états/provinces ne permettent pas la limitation sur la durée de la garantie implicite, ou l'exclusion ou la limitation de dommages spéciaux, accessoires ou indirects, et, par conséquent, ces limitations et exclusions pourraient ne pas s'appliquer dans votre cas. Cette garantie vous donne des droits légaux spécifiques. Vous pouvez également avoir d'autres droits qui varient d'un état/province à l'autre.

Ceci constitue la garantie écrite exclusive de Sterling.

1089774**
Paquet de boulonnerie

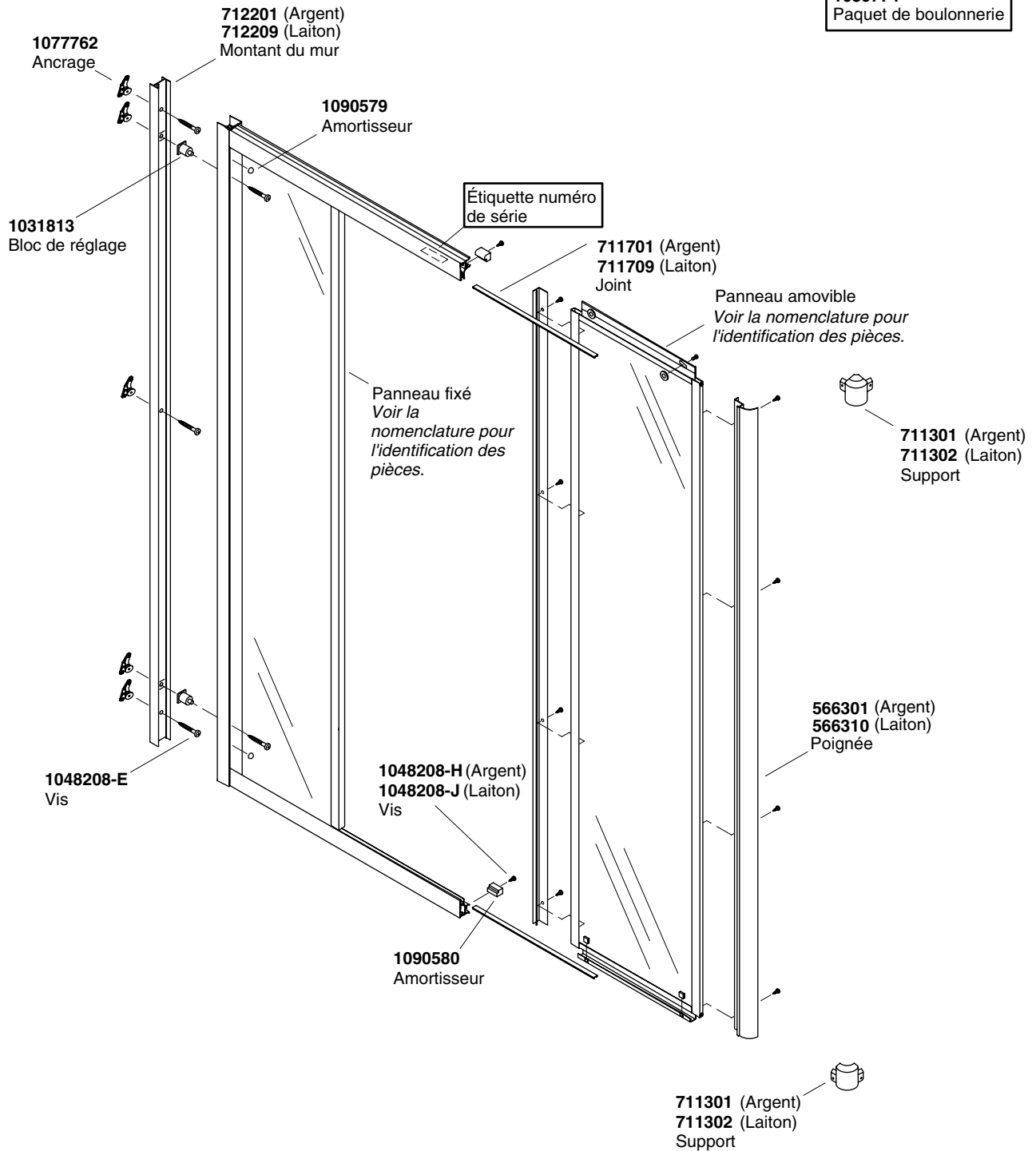

**Vous devez spécifier les codes de la finition et/ou de la couleur quand vous passez votre commande.

Pièces de rechange

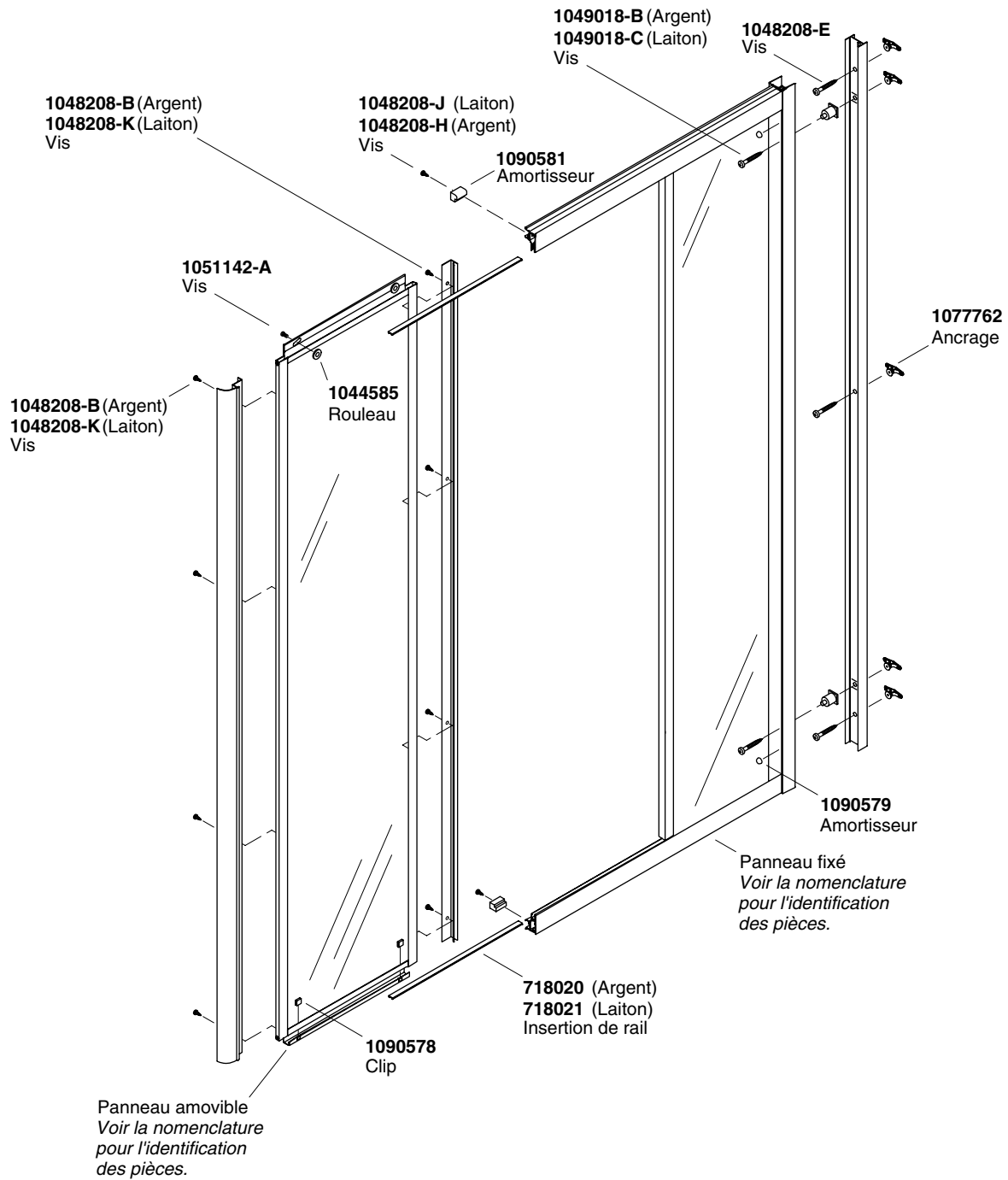

****Vous devez spécifier les codes de la finition et/ou de la couleur quand vous passez votre commande.**

Pièces de rechange (cont.)

TEXTURES VERRE & MOTIFS

Textures verre

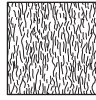

Pluie
G06

Tableau de pièces de rechange

| Numéro du modèle | Panneau fixé | Panneau amovible |
|-------------------------|---------------------|-------------------------|
| SP1906A-38PB | 718235 | 718135 |
| SP1906A-38S | 718232 | 718132 |

Guía del usuario

Puerta de ducha neo-angular

Gracias por elegir los productos de Sterling

Gracias por elegir los productos de Sterling. La artesanía de Sterling le ofrece una rara combinación de rendimiento comprobado y agraciada elegancia capaces de satisfacer sus exigencias durante muchos años. La confiabilidad y belleza de su producto Sterling sobrepasarán sus mayores expectativas. En Sterling, nos sentimos orgullosos de nuestros productos y sabemos que usted también lo estará.

Dedique unos minutos para leer esta Guía del usuario. Preste especial atención a las instrucciones de cuidado y limpieza.

Toda la información contenida en este manual está basada en la información más reciente disponible al momento de su publicación. En Sterling, nos esforzamos constantemente por mejorar la calidad de nuestros productos. Por lo tanto, nos reservamos el derecho de efectuar cambios en las características, embalaje o disponibilidad del producto en cualquier momento, sin previo aviso.

Cuidado y limpieza

Para obtener los mejores resultados, tenga presente lo siguiente al limpiar su producto STERLING:

- Utilice un jalador limpiaventanas después de cada uso de la ducha para eliminar las manchas de agua en la parte interior de los paneles de vidrio.
- Para las superficies de vidrio, utilice un limpiador para vidrios de alta calidad y un paño limpio para limpiar la superficie de espejo. Asegúrese de seguir las instrucciones del fabricante del limpiador para vidrios.
- Para mantener la apariencia como nueva, sólo se necesita limpiar de vez en cuando los paneles de vidrio y las piezas de aluminio anodizadas con un detergente suave diluido en agua tibia.
- No utilice cepillos de cerdas, esponjas abrasivas, polvos de tallar o instrumentos afilados en el metal o en los paneles de vidrio. Pues rayarán algunas superficies de metal y vidrio.
- Para las superficies de metal, nunca utilice limpiadores abrasivos o que contengan amoníaco, cloro, ácidos, ceras, alcohol o disolventes, pues pueden dañar el acabado. El uso de agentes limpiadores fuertes puede anular las obligaciones establecidas en la garantía de Sterling.
- No deje por tiempo prolongado los productos de limpieza en las superficies.
- Para evitar la acumulación de jabón o residuos cálcicos en zonas de agua dura, asegúrese de secar la puerta con un paño suave después de cada uso, como si se secara las manos con una toalla.
- Enjuague y seque los productos después de limpiarlos para evitar las manchas por acumulación de jabón.

Para obtener información detallada sobre la limpieza y los productos de limpieza a considerar, visítenos en www.sterlingplumbing.com/support.html. Para solicitar información acerca del cuidado y la limpieza, llame al 1-800-456-4537.

Garantía

LIMITADA DE 5 AÑOS

Serie 5100 Serie 5700
Serie 5300 Serie 6300
Serie 5400 Serie 6500

LIMITADA DE 3 AÑOS

Serie 1500 Serie 5900
Serie 1900 Serie 6065
Serie 2200 Serie 6075

LIMITADA DE 1 AÑO

Serie 600 Serie 1000 Serie 2900
Serie 660 Serie 1100 Serie 3100
Serie 690 Serie 2375
Serie 950 Serie 2800

De acuerdo a la clasificación arriba descrita, Sterling, una división de Kohler Co., (Sterling) garantiza que sus puertas de ducha y bañera estarán libres de defectos de fabricación a partir de la fecha de venta del

Garantía (cont.)

producto, y en los términos descritos en la garantía limitada.

Sterling, a su criterio, reparará, reemplazará, rectificará o realizará una unidad cuando la inspección de Sterling determine que dicho defecto ocurrió durante uso normal dentro del periodo de garantía anteriormente especificado. Sterling no se hace responsable por los costos de desinstalación o instalación en aquellos casos en que se reemplace el producto. Todo daño al producto como resultado de errores de manejo, instalación o mantenimiento inadecuado no serán considerados como defectos de fabricación y no estarán cubiertos bajo la presente garantía. Esta garantía es válida únicamente para el comprador original.

Para obtener servicio de garantía, comuníquese con Sterling, bien sea a través de su contratista de plomería, centro de remodelaciones, comerciante autorizado, o llamando o escribiendo a Sterling, Consumer Services, 444 Highland Drive, Kohler, Wisconsin 53044, 1-800-783-7546.

En la medida en que la ley lo permita, no se hace responsable de ninguna garantía implícita, incluyendo la comercialización e idoneidad para un uso determinado. Sterling y el vendedor no se hacen responsables por concepto de daños particulares, incidentales o indirectos. Algunos estados/provincias no permiten limitaciones en cuanto a la duración de una garantía implícita o a la exclusión o limitación de daños particulares, incidentales o indirectos, por lo que estas limitaciones y exclusiones pueden no aplicar a su caso. Esta garantía le otorga ciertos derechos legales específicos. Además, usted puede tener otros derechos que pueden variar de estado a estado y provincia a provincia.

Ésta es la garantía exclusiva por escrito de Sterling.

1089774**
Paquete de herrajes

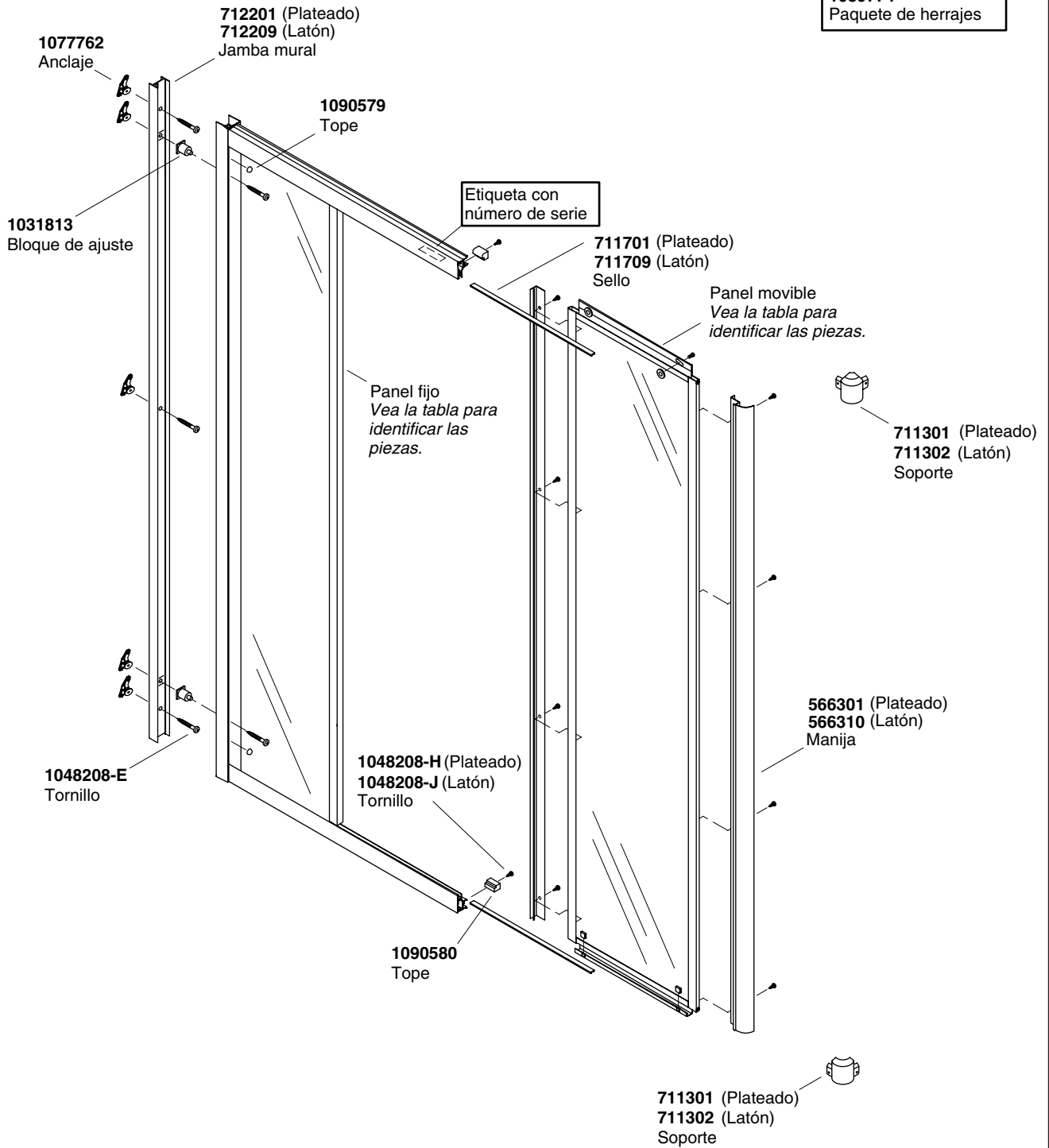

**Se debe especificar el código del acabado/color con el pedido.

Piezas de repuesto

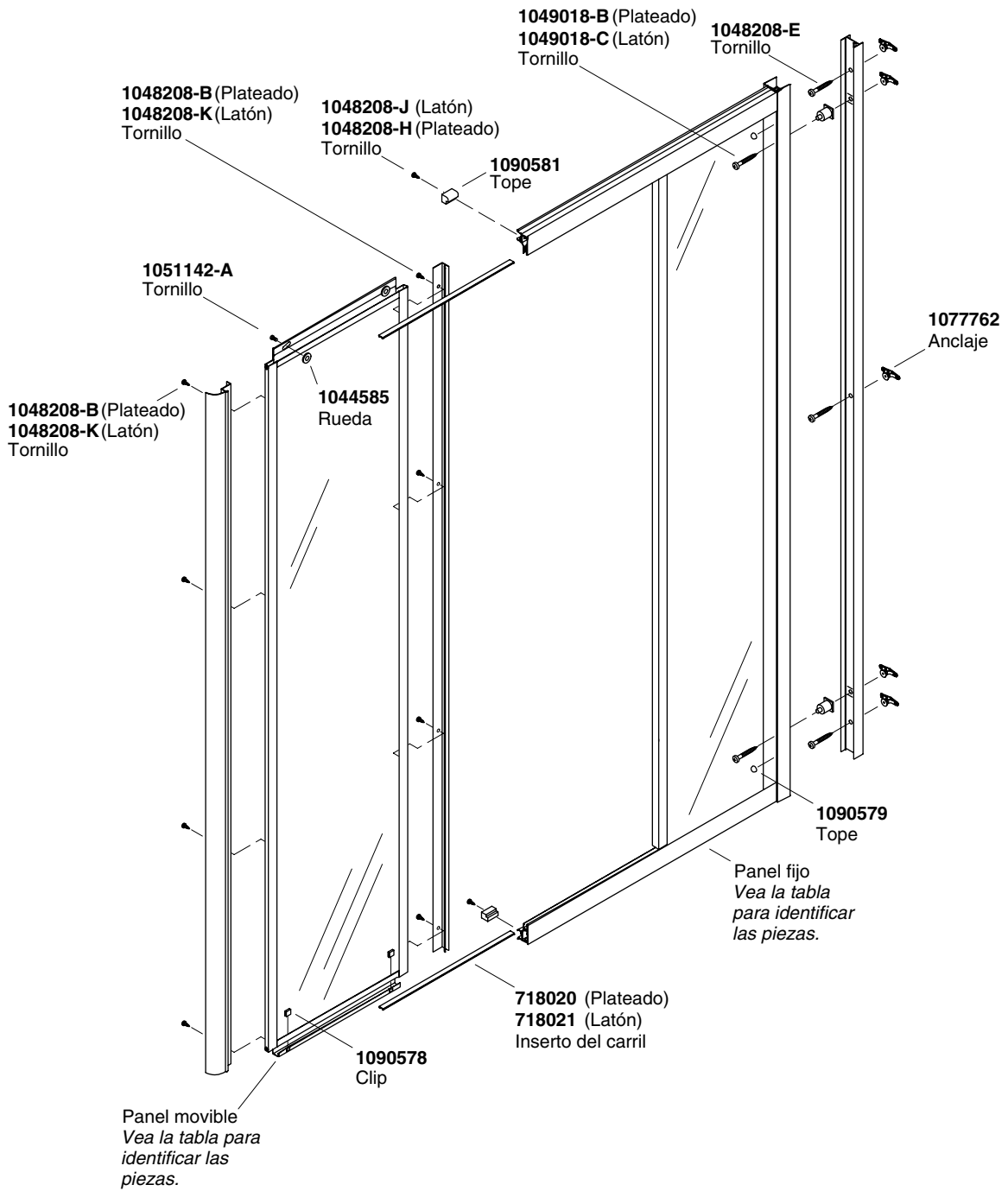

****Se debe especificar el código del acabado/color con el pedido.**

Piezas de repuesto (cont.)

TEXTURAS Y DISEÑOS DEL VIDRIO

Texturas del vidrio

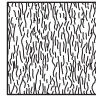

Lluvia
G06

Tabla de piezas de repuesto

| Número de modelo | Panel fijo | Panel movable |
|-------------------------|-------------------|----------------------|
| SP1906A-38PB | 718235 | 718135 |
| SP1906A-38S | 718232 | 718132 |

USA: 1-800-STERLING (1-800-783-7546)

México: 001-877-680-1310

SterlingPlumbing.com

STERLING
A KOHLER COMPANY

©2009 Kohler Co.

1034049-5-D