

Installation and Care Guide
Guide d'installation et d'entretien
Guía de instalación y cuidado

Undercounter Sink
Évier sous comptoir
Fregadero de instalación bajo cubierta

SC2522SBG

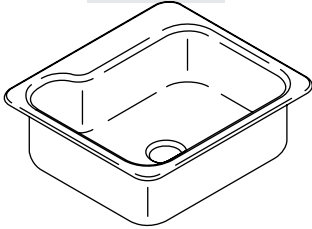

SC3322DBG

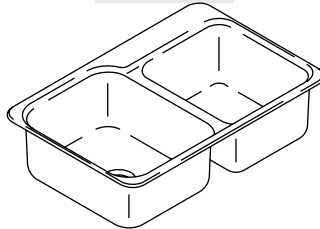

995, F995

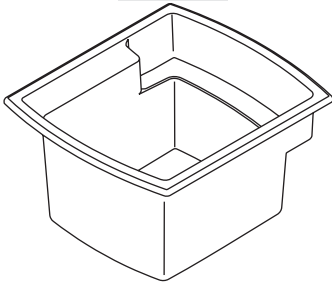

USA: 1-800-4-KOHLER
Canada: 1-800-964-5590
México: 001-877-680-1310

kohler.com



A KOHLER COMPANY

1083450-2-A

©2007 Kohler Co.

Thank You For Choosing Sterling

We appreciate your commitment to Sterling value. Please take a few minutes to review this manual before you start installation. If you encounter any installation or performance problems, please don't hesitate to contact us. Our phone numbers are listed within this manual. Thanks again for choosing Sterling.

Merci d'avoir choisi la compagnie Kohler

Nous apprécions votre engagement envers la qualité STERLING. Veuillez prendre s'il vous plaît quelques minutes pour lire ce manuel avant de commencer l'installation. Ne pas hésiter pas à nous contacter en cas de problème d'installation ou de fonctionnement. Nos numéros de téléphone sont listés dans ce manuel. Merci encore d'avoir choisi Sterling.

Gracias por elegir los productos Sterlingr

Le agradecemos que haya elegido a Sterling por la calidad que ofrece al mejor precio. Dedique unos minutos para leer este manual antes de comenzar la instalación. En caso de problemas de instalación o de funcionamiento, no dude en contactarnos. Este manual contiene nuestros números de teléfono. Gracias nuevamente por escoger a Sterling.

Important Information



CAUTION: Risk of personal injury or product damage. The sink is heavy. Get help lifting the sink into place.

IMPORTANT! The cutout for the sink and the faucet holes (if needed) should be completed by the countertop manufacturer prior to this installation.

IMPORTANT! The anchors and fasteners are to be provided and installed to the countertop by the countertop manufacturer. The anchors should be located 1-11/16" (4.3 cm) from the cutout and positioned evenly around the opening.

- Observe all local plumbing codes.
- Shut off the hot and cold water supplies.
- Unpack the new sink and carefully inspect for damage.
- Verify that all included materials are present.

Included Materials

- (1) Sink
- (1) Template
- Clips

- Return the sink to its carton until it is time to install it.
- Illustrations shown may not represent your actual product.

Renseignements importants



ATTENTION: Risque de blessure corporelle ou d'endommagement du produit. L'évier est lourd. Demander de l'aide pour soulever et mettre en place l'évier.

IMPORTANT! La découpe pour l'évier et les orifices de robinet (si besoin) devrait être complétée par le fabricant du comptoir avant cette installation.

IMPORTANT! Les ancrages et les fixations sont fournis et installés au comptoir par le fabricant de ce dernier. Les ancrages devraient être localisés à 1-11/16" (4,3 cm) de la découpe et également positionnés autour de l'ouverture.

Renseignements importants (cont.)

- Respecter tous les codes de plomberie locaux.
- Couper les alimentations d'eau chaude et d'eau froide.
- Déballez le nouvel évier et inspectez scrupuleusement pour tout dommage.
- Vérifier que tous les matériels soient présents.

Matériels inclus

- (1) Évier
 - (1) Gabarit
 - Clips
- Remettre l'évier dans son emballage de protection en attendant de commencer l'installation.
 - Les illustrations peuvent être différentes de votre produit actuel.

Información importante



PRECAUCIÓN: Riesgo de lesiones personales o daños al producto. El fregadero es pesado. Obtenga ayuda para colocar el fregadero en su lugar.

¡IMPORTANTE! La abertura para el fregadero y los orificios para la grifería (si se necesitan) deben haber sido terminados por el fabricante de la cubierta antes de esta instalación.

¡IMPORTANTE! El fabricante de la cubierta debe proveer e instalar los anclajes y herrajes para la cubierta. Los anclajes deben colocarse a 1-11/16" (4,3 cm) de la abertura y deben quedar a distancia uniforme alrededor de la abertura.

- Cumpla con todos los códigos locales de plomería.
- Cierre el suministro del agua fría y caliente.
- Desembale el fregadero nuevo y verifique que no esté dañado.
- Verifique que todos los materiales incluidos estén presentes.

Materiales incluidos

- (1) Fregadero
 - (1) Plantilla
 - Clips
- Vuelva a colocar el fregadero en la caja como protección, hasta el momento de la instalación.
 - Es posible que las ilustraciones mostradas no representen el producto que haya adquirido.

Installation/Installation/Instalación

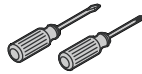

Silicone Sealant
Joint en silicone
Sellador de silicona

Jigsaw or Keyhole Saw
Scie sauteuse ou scie cylindrique
Sierra caladora eléctrica o
serrucho de calar

Rags
Chiffons
Trapos

- 1** *Verify cabinet clearance.
Vérifier l'espace du meuble.
Verifique el espacio libre del gabinete.*

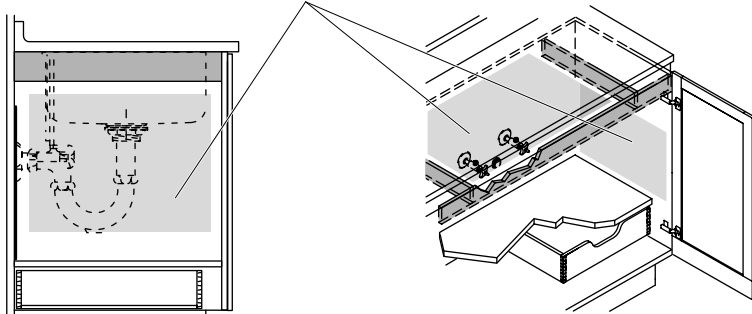

- 2** *Drill pilot holes at desired faucet hole locations.
Percer des trous-pilotes aux emplacements désirés d'orifice du robinet.
Taladre orificios guía en los lugares que desee para la grifería.*

Note: Verify the required faucet holes correspond with the countertop cutout and/or faucet installation.

Remarque: Vérifier que les orifices requis du robinet correspondent à la découpe du comptoir et/ou à l'installation du robinet.

Nota: Verifique los orificios requeridos para la grifería correspondan con la abertura de la cubierta y/o la instalación de la grifería.

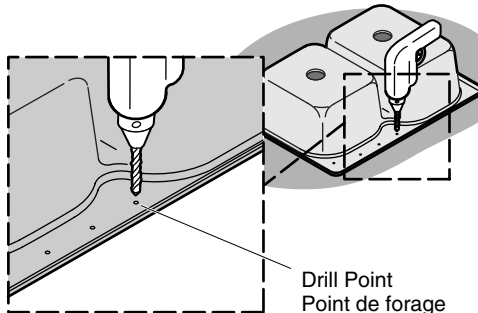

Drill Point
Point de forage
Lugar a taladrar

Installation/Installation/Instalación

- 3** Using a 1-1/2" diameter hole saw, cut the faucet holes.
Avec une scie circulaire de 1-1/2" de diamètre, percer les orifices de robinet.
Utilizando una corona perforadora de 1-1/2" de diámetro, taladre los orificios para la grifería.

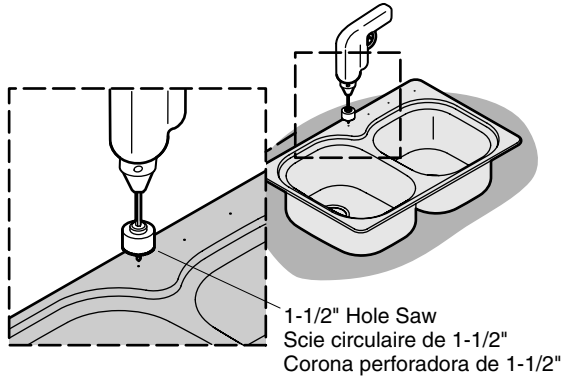

- 4** Loosely install the clips around the underside of the countertop. Use the fasteners provided by the countertop manufacturer.
Installer légèrement les clips autour de la base du comptoir. Utiliser les fixations fournies par le fabricant du comptoir.
Instale sin apretar los clips alrededor del lado inferior de la cubierta. Utilice los herrajes provistos por el fabricante de la cubierta.

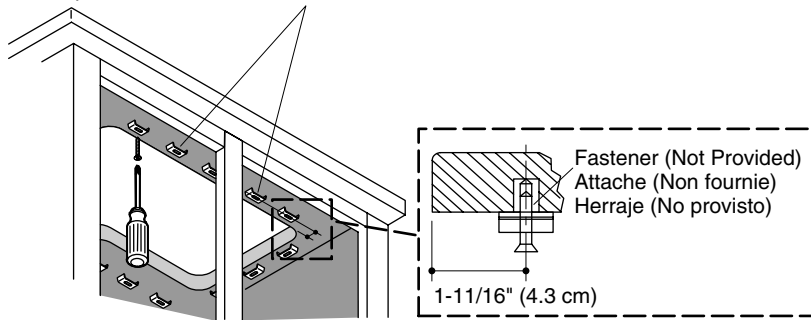

- 5** Apply sealant near the inside edge.
Appliquer de l'étanchéité près du rebord intérieur.
Aplique sellador cerca del filo interior.

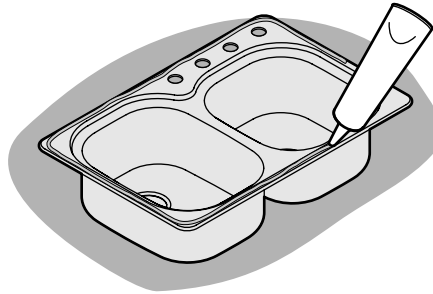

Installation/Installation/Instalación

6

Mount the sink.
Monter l'évier.
Monte el fregadero.

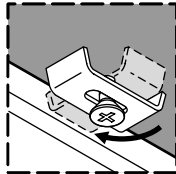
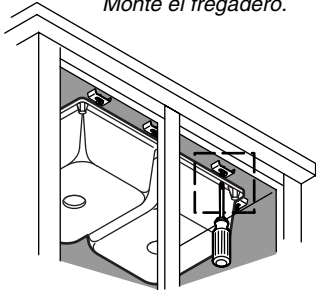

Turn the clips.
Tourner les clips.
Gire los clips.

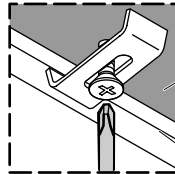

Countertop
Comptoir
Cubierta

Secure the clips.
Sécuriser les clips.
Asegure los clips.

Sink
Évier
Fregadero

Do not overtighten!
Ne pas trop serrer!
¡No apriete demasiado!

7

Wipe away the excess sealant and allow to dry.

Apply sealant
(optional).

Appliquez de
l'étanchéité
(optionnel).

Aplique sellador
(opcional).

Essuyer l'excès d'étanchéité
et laisser sécher.

Limpe el exceso de sellador
y deje secar.

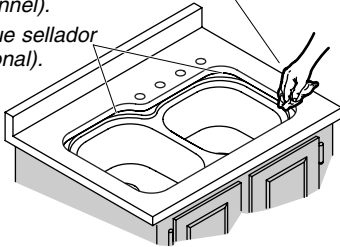

8

Install the faucet and the strainer.
Installer le robinet et la crépine.
Instale la grifería y la coladera.

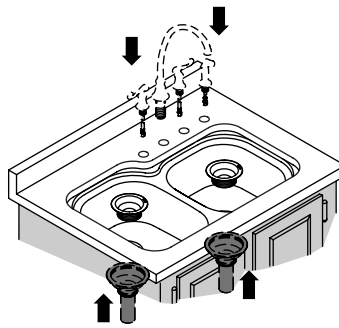

9

Make the drain connections.
Faire les connexions de drain.
Haga las conexiones del desagüe.

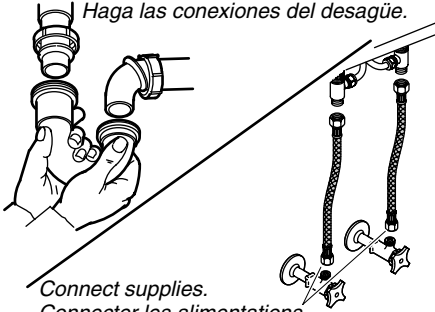

Connect supplies.
Connecter les alimentations.
Conecte los suministros.

10

Run water into the sink and check for leaks.

Laisser couler l'eau dans l'évier et
vérifier s'il y a des fuites.

Haga circular agua al fregadero y
verifique que no haya fugas.

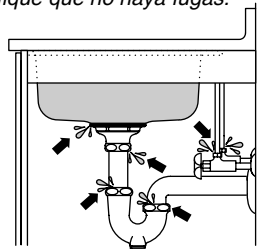

Care and Cleaning

For best results, keep the following in mind when caring for your STERLING product:

- Use a mild detergent such as liquid dishwashing soap and warm water for cleaning. Do not use abrasive cleaners that may scratch or dull the surface.
- Carefully read the cleaner product label to ensure the cleaner is safe for use on the material.
- Always test your cleaning solution on an inconspicuous area before applying to the entire surface.
- Do not allow cleaners to sit or soak on the surface.
- Wipe surfaces clean and rinse completely with water immediately after cleaner application. Rinse and dry any overspray that lands on nearby surfaces.
- Use a soft, dampened sponge or cloth. Never use an abrasive material such as a brush or scouring pad to clean surfaces.

For detailed cleaning information and products to consider, visit www.sterlingplumbing.com/support.html. To order Care & Cleaning information, call 1-800-456-4537 and press 2 for Sterling Products and then 3 for Literature.

Entretien et nettoyage

Pour de meilleurs résultats, prendre ce qui suit en considération lors de l'entretien de votre produit STERLING:

- Utiliser un détergent doux tel que liquide pour vaisselle et de l'eau chaude pour nettoyer. Ne pas utiliser de nettoyeurs abrasifs car ils pourraient rayer ou abîmer la surface.
- Lire attentivement l'étiquette du produit de nettoyage pour vérifier qu'il soit adéquat à utiliser sur le matériau.
- Toujours tester la solution de nettoyage sur une surface la moins évidente avant de l'appliquer sur la totalité de la surface.
- Ne pas permettre aux nettoyeurs de reposer sur la surface.
- Essuyer les surfaces et rincer complètement avec de l'eau immédiatement après l'application du nettoyeur. Rincer et sécher tout éclaboussement sur les surfaces avoisinantes.
- Utiliser une éponge ou un chiffon doux et humide. Ne jamais utiliser de matériau abrasif tel que brosse ou éponges à recurer pour nettoyer les surfaces.

Pour l'information détaillée de nettoyage et produits à considérer, visiter www.sterlingplumbing.com/support.html. Pour commander l'information d'entretien et de nettoyage, composer le 1-800-456-4537 et presser 2 pour les produits Sterling et puis 3 pour littérature.

Cuidado y limpieza

Para obtener los mejores resultados, tenga presente lo siguiente al limpiar su producto STERLING:

- Para la limpieza, utilice solamente un detergente suave como el jabón líquido para lavar platos y agua tibia. No utilice limpiadores abrasivos que puedan rayar u opacar la superficie.
- Lea atentamente la etiqueta del producto de limpieza para asegurar que no presente riesgos al usarse en el material.
- Siempre pruebe la solución de limpieza en un área oculta antes de aplicarla a toda la superficie.
- No deje por tiempo prolongado los limpiadores en la superficie.
- Limpie con un trapo y enjuague completa e inmediatamente con agua después de aplicar limpiadores. Enjuague y seque las superficies cercanas que se hayan rociado.

Cuidado y limpieza (cont.)

- Utilice una esponja o trapo suave y húmedo. Nunca utilice materiales abrasivos como cepillos o estropajos de tallar para limpiar las superficies.

Para obtener información detallada sobre la limpieza y los productos de limpieza a considerar, visítenos en www.sterlingplumbing.com/support.html. Para solicitar información acerca del cuidado y la limpieza, llame al 1-800-456-4537 y presione 2 para productos Sterling y luego 3 para documentos.

Limited Warranty

10 Years Limited Consumer/3 Years Limited Commercial

Sterling® Plumbing, a division of Kohler Co., warrants our Sterling Vikrell™ bathing fixtures to be free of manufacturing defects for 10 years from the date of sale when fixtures are used in residential (owner-occupied) buildings, or 3 years from the date of sale when fixtures are used in commercial (hotels, motels, rental property) buildings.

Sterling will, at its election, repair, rectify or replace a fixture when Sterling's inspection discloses any such defects occurring in normal usage within the time period of coverage stated above. Sterling is not responsible for removal or installation costs where replacement is indicated. Damages due to improper handling, installation or maintenance are not considered manufacturing defects and are not covered by this warranty. This warranty is valid for the original consumer purchaser only.

To obtain warranty service, contact Sterling either through your plumbing contractor, home center, wholesaler or dealer, or by writing Sterling, Attn: Consumer Services, 444 Highland Drive, Kohler, Wisconsin, 53044, or by calling 1-888-783-7546.

To the extent permitted by law, all implied warranties including those of merchantability or fitness for a particular purpose are hereby disclaimed. Sterling disclaims any liability for special, incidental or consequential damages. Some states/provinces do not allow limitations on how long an implied warranty lasts, or the exclusion or limitation of special, incidental or consequential damages, so these limitations and exclusions may not apply to you. This warranty gives you specific legal rights. You may have other rights, which vary from state/province to state/province.

This is our exclusive written warranty.

Garantie limitée d'un an

Garantie limitée de 10 ans pour le consommateur/garantie limitée de 3 ans pour les commerces

Sterling® Plumbing, une division de la compagnie Kohler, garantit les baignoires en matériau thermodurci à fibre renforcée Sterling contre tout défaut de fabrication pour une période de dix ans à partir de la date d'achat, sous utilisation résidentielle (maison occupée par le propriétaire) ou pour une période de trois ans à partir de la date d'achat sous utilisation dans un établissement commercial (hôtel, motel maisons de rapport, etc.).

Sterling, à son choix, réparera, rectifiera, ou remplacera un appareil, si un défaut est décelé après inspection Sterling en cours d'usage normal domestique pendant la période de couverture citée ci-dessus. Sterling n'est pas responsables des coûts d'installation ou de démontage, dans le cas où un remplacement est nécessaire. Tous dommages dus à une manipulation ou installation erronées ou à un mauvais entretien du produit ne seront pas considérés comme défauts de fabrication, et ne seront pas couverts par la présente garantie. Cette garantie est accordée uniquement à l'acquéreur initial.

Pour obtenir un service de garantie, contacter Sterling soit par l'intermédiaire de votre plombier, centre de rénovation, grossiste ou vendeur, ou encore en écrivant à Sterling, à

Garantie limitée d'un an (cont.)

L'attention de: Consumer Services, 444 Highland Drive, Kohler, Wisconsin 53044, ou en composant le 1-888-783-7546.

Dans la limite permise par la loi, toutes les garanties implicites y compris celles de qualité marchande et d'aptitude à un emploi particulier sont déclinées ici. Sterling décline toute responsabilité contre les dommages particuliers, accessoires ou indirects. Certains états/provinces ne permettent pas la limitation sur la durée de la garantie, ou l'exclusion ou la limitation spéciale, de dommages occasionnés, ou corrélatifs à un accident, de sorte que ces limitations ou exclusions pourraient ne pas s'appliquer dans votre cas. Cette garantie vous donne des droits légaux spécifiques. Vous pouvez également avoir d'autres droits qui varient d'un état/province à l'autre.

Ceci constitue notre garantie écrite exclusive.

Garantía limitada

Garantía limitada de 10 años para el consumidor / de 3 años para uso comercial

Sterling® Plumbing, una división de Kohler Co. garantiza que los productos de baño Sterling Vikrell™ están libres de defectos de fabricación por un periodo de 10 años a partir de la fecha de venta para productos de uso residencial (ocupada por el propietario), o por un periodo de 3 años, a partir de la fecha de venta para productos de uso comercial (hoteles, moteles, propiedades de alquiler).

Sterling, a su criterio, reparará, reemplazará, rectificará o realizará una unidad cuando la inspección de Sterling determine que dicho defecto ocurrió durante uso normal dentro del periodo de garantía anteriormente especificado. Sterling no se hace responsable por los costos de desinstalación o instalación en aquellos casos en que se reemplace el producto. Todo daño al producto como resultado de errores de manejo, instalación o mantenimiento inadecuado no serán considerados como defectos de fabricación y no estarán cubiertos bajo la presente garantía. La presente garantía tendrá validez únicamente para el comprador original.

Para obtener el servicio de garantía, comuníquese con Sterling a través de su contratista de plomería, centro de remodelaciones o distribuidor, o por escrito a Sterling, Attn.: Departamento de Atención al Cliente, 444 Highland Drive, Kohler, Wisconsin, 53044, o llamando al 1-888-783-7546.

En la medida en que la ley lo permita, no se acepta responsabilidad de ninguna garantía implícita, incluyendo las de comercialización e idoneidad para un propósito en particular. Sterling no se hace responsable por concepto de daños particulares, incidentales o indirectos. Algunos estados/provincias no permiten limitaciones en cuanto a la duración de una garantía implícita o a la exclusión o limitación de daños particulares, incidentales o indirectos, por lo que estas limitaciones y exclusiones pueden no aplicar a su caso. Esta garantía le otorga ciertos derechos legales específicos. Además, usted puede tener otros derechos que varían de estado a estado y provincia a provincia.

Ésta es nuestra garantía exclusiva por escrito.

1083450-2-A

Sterling

Sterling

1083450-2-A

1083450-2-A

