

LIGHTED MEDICINE CABINET WITH TUNABLE LED

BOTIQUÍN ILUMINADO CON LED SINTONIZABLE

GIRE HACIA LA IZQUIERDA: LA DISTANCIA ENTRE LA PUERTA Y EL BOTIQUÍN AUMENTA

SKU: 950612

BEFORE YOU BEGIN

We recommend consulting a professional if you are unfamiliar with installing plumbing fixtures. Signature Hardware accepts no liability for any damage to the medicine cabinet, wall or for personal injury during installation.

Observe all local plumbing and building codes.

Unpack and inspect the product for shipping damage.

If any damage is found, contact our Customer Relations team via live chat at www.signaturehardware.com or by emailing support@signaturehardware.com.

ANTES DE COMENZAR

Le recomendamos que consulte a un profesional si no sabe cómo instalar accesorios de plomería. Signature Hardware no se hace responsable de ningún daño al botiquín, a la pared o por lesiones personales que ocurran durante la instalación.

Cumpla con todas las normas locales de plomería y construcción.

Desempaque e inspeccione el producto para determinar si tiene daños por el envío. Si tiene daños, comuníquese con nuestro equipo de Relaciones con el Cliente por chat en directo en www.signaturehardware.com o por correo electrónico a support@signaturehardware.com.

AVANT DE COMMENCER

Nous vous recommandons de consulter un professionnel si vous n'avez pas d'expérience dans l'installation d'appareils de plomberie. Signature Hardware décline toute responsabilité en cas de dommage à l'armoire à pharmacie, au mur ou en cas de blessure corporelle lors de l'installation

Respectez tous les codes locaux de plomberie et de construction.

Déballiez et inspectez le produit pour vérifier qu'il n'a pas été endommagé pendant le transport. Si un dommage est constaté, communiquez avec notre équipe des relations avec la clientèle au www.signaturehardware.com ou par mail support@signaturehardware.com.

GETTING STARTED

Ensure that you have gathered all the required materials that are needed for the installation.

Before installing, please turn off the main power switch and ensure that it won't turn on.

This medicine cabinet is heavy; do not lift or install without assistance to avoid injury.

CÓMO COMENZAR

Asegúrese de haber reunido todos los materiales necesarios para la instalación.

Antes de la instalación, apague el interruptor de alimentación principal y asegúrese de que no se encienda.

Este botiquín es pesado; No levante ni instale sin ayuda para evitar lesiones.

PREMIERS PAS

Assurez-vous d'avoir réuni tout le matériel nécessaire à l'installation.

Avant l'installation, veuillez éteindre l'interrupteur d'alimentation principal et vous assurer qu'il ne s'allumera pas.

Cette armoire à pharmacie est lourde ; ne pas soulever ou installer sans aide pour éviter les blessures.

REVISED 07/31/2024

CODES: SH66224015TS, SH66239015TS, SH66253015TS

LEDA

LIGHTED MEDICINE CABINET WITH TUNABLE LED

BOTIQUÍN ILUMINADO CON LED SINTONIZABLE

GIRE HACIA LA IZQUIERDA: LA DISTANCIA ENTRE LA PUERTA Y EL BOTIQUÍN AUMENTA

SKU: 950612

ADDITIONAL QUESTIONS?

Still need help? Check out our Help Center at www.signaturehardware.com for product and warranty information, or contact us through live chat or by emailing support@signaturehardware.com.

¿MÁS PREGUNTAS?

Todavía necesita ayuda. Consulte nuestro Centro de Ayuda en www.signaturehardware.com para obtener información de productos y garantías o comuníquese con nosotros por chat directo o enviando un correo electrónico a support@signaturehardware.com.

D'AUTRES QUESTIONS?

Si vous avez encore besoin de l'aide. Veuillez consultez notre centre d'aide à l'adresse www.signaturehardware.com pour obtenir des informations sur les produits et la garantie ou veuillez nous contacter par clavardage en direct ou par courriel à l'adresse support@signaturehardware.com.

TOOLS AND MATERIALS: HERRAMIENTAS Y MATERIALES: OUTILS ET MATÉRIEL:



Tape Measure
Cinta métrica
Ruban à mesurer



Hammer
Martillo
Marteau



Drill
Taladro
Perceuse



Pencil
Lápiz
Crayon



Level
Nivelador
Niveau



Drill Bit
Broca
Foret



Phillips Screwdriver
Destornillador Phillips
Tournevis cruciforme

INSTALLATION INSTALACIÓN INSTALLATION

1. After selecting the location of the medicine cabinet, check whether the wall is solid, measure the distance of the mounting holes in the support bar with a tape measure and mark it on the wall with a pencil.

1. Después de seleccionar el lugar del botiquín, compruebe si la pared es sólida, mida con cinta métrica la distancia de los orificios de montaje en la barra de soporte y márquela en la pared con un lápiz.

1. Une fois l'emplacement de l'armoire à pharmacie choisi, vérifier que le mur est solide, mesurer la distance entre les trous dans la barre de soutien avec un mètre ruban et la marquer sur le mur avec un crayon.

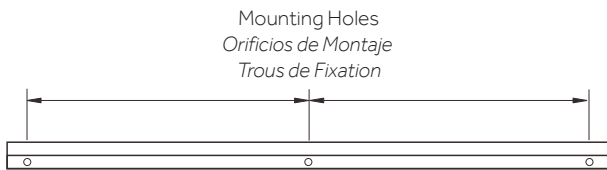

2. Drill holes in the marked position with electric drill and $\varnothing 8$ drill bit, use special ceramic drill if the wall surface is ceramic tile. Insert wall anchors into the pilot holes, and then tighten the screws with a screwdriver to fix the mounting bar. Make any adjustments to ensure mounting bar is level.

2. Perfore los orificios en la posición marcada con el barreno eléctrico y la broca de $\varnothing 8$ y use una broca especial para cerámica si la superficie de la pared es de azulejos. Inserte los anclajes de pared en los orificios piloto y después apriete los tornillos con un destornillador para fijar la barra de montaje. Haga cualquier ajuste para asegurarse de que la barra de montaje esté nivelada.

2. Percer les trous à l'endroit marqué à l'aide d'une perceuse électrique et d'une mèche no 8 et utiliser un foret spécial céramique si la surface du mur est en carreaux de céramique. Insérer les ancrages muraux dans les trous pilotes, puis serrer les vis à l'aide d'un tournevis pour fixer la barre de montage. Ajuster pour s'assurer que la barre de montage est de niveau.

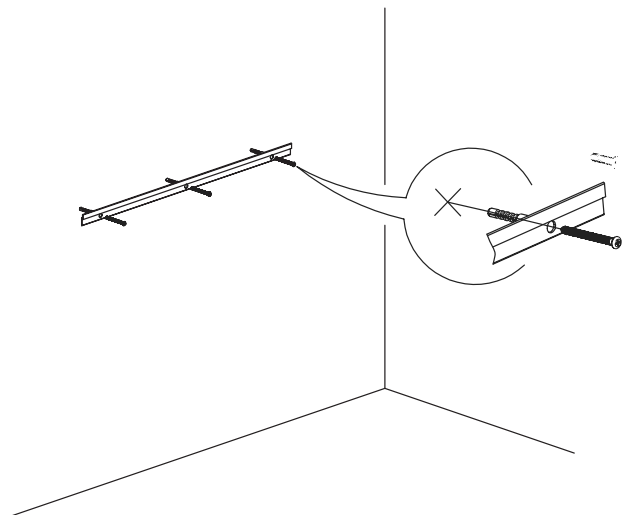

LEDA

LIGHTED MEDICINE CABINET WITH TUNABLE LED

BOTIQUÍN ILUMINADO CON LED SINTONIZABLE

GIRE HACIA LA IZQUIERDA: LA DISTANCIA ENTRE LA PUERTA Y EL BOTIQUÍN AUMENTA

SKU: 950612

3. Attach the medicine cabinet to the mounting bar as shown, open the cabinet door, and make a mark on the wall with a pencil through the backplane hole (A).

3. Fije el botiquín a la barra de montaje como se muestra, abra la puerta del botiquín y haga una marca en la pared con un lápiz a través del orificio de la placa posterior (A).

3. Fixer l'armoire à pharmacie à la barre de montage, comme illustré, ouvrir la porte de l'armoire et tracer une marque sur le mur avec un crayon à travers le trou de la plaque arrière intérieure (A).

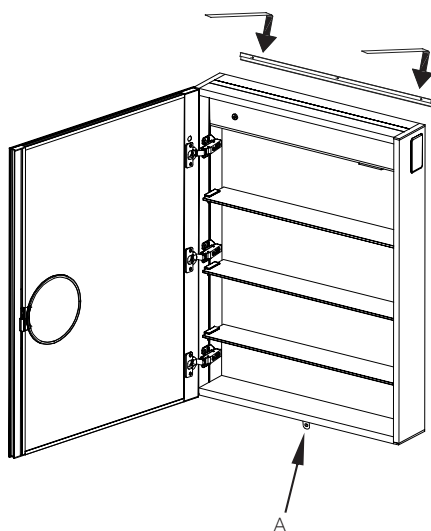

4. Remove the medicine cabinet, drill the mounting hole in the wall in the marked position, and place the wall anchors.

4. Quite el botiquín, perforo el orificio de montaje en la pared en la posición marcada y ponga los anclajes de la pared.

4. Retirer l'armoire à pharmacie, percer le trou de montage dans le mur à l'endroit marqué et placer les ancrages au mur.

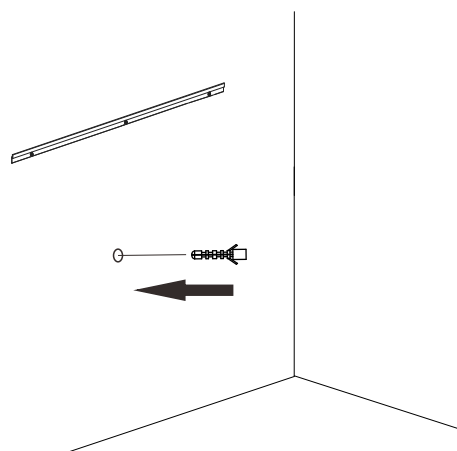

LEDA

LIGHTED MEDICINE CABINET WITH TUNABLE LED

BOTIQUÍN ILUMINADO CON LED SINTONIZABLE

GIRE HACIA LA IZQUIERDA: LA DISTANCIA ENTRE LA PUERTA Y EL BOTIQUÍN AUMENTA

SKU: 950612

5. Mount the medicine cabinet on the mounting bar, make sure that electricity is not on going in to the unit and connect the three wires reserved on the wall to the three wire terminal block on the product, and then tighten the screws on the backplane (A).

5. Ponga el botiquín en la barra de montaje, asegúrese de que no pase electricidad a la unidad y conecte los tres cables reservados en la pared al bloque de terminales de tres cables del producto, después apriete los tornillos de la placa posterior (A).

5. Installer l'armoire à pharmacie sur la barre de montage en s'assurant que l'électricité ne circule pas dans l'unité et raccorder les trois fils réservés sur le mur aux trois fils de bornier sur le produit, puis serrer les vis sur la plaque arrière (A).

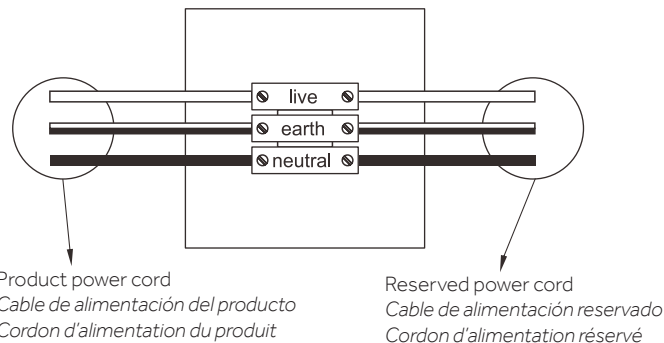
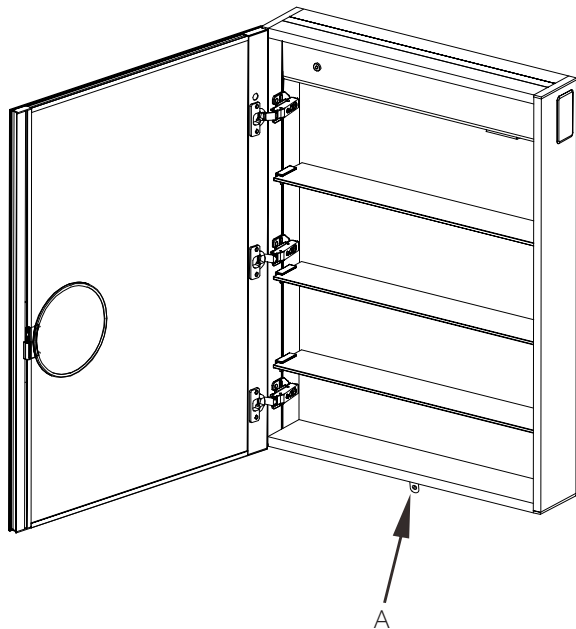

6. Turn on the power and check the products performance

6. Conecte la alimentación y compruebe el funcionamiento de los productos

6. Mettre sous tension et vérifier la performance du produit

LEDA

LIGHTED MEDICINE CABINET WITH TUNABLE LED

BOTIQUÍN ILUMINADO CON LED SINTONIZABLE

GIRE HACIA LA IZQUIERDA: LA DISTANCIA ENTRE LA PUERTA Y EL BOTIQUÍN AUMENTA

SKU: 950612

WIRELESS SPEAKER INSTRUCTIONS

INSTRUCCIONES DE LA BOCINA INALÁMBRICA

INSTRUCTION POUR LE HAUT-PARLEUR SANS FIL

1. Move your hand under the sensor, turn on the light and the wireless speaker.

1. Pase la mano por debajo del sensor, encienda la luz y la bocina inalámbrica.

1. Déplacer votre main sous le capteur, allumer la lumière et le haut-parleur sans fil.

2. Search "Mirror-BT" on your device and connect it.

2. Busque "Mirror-BT" (espejo BT) en su dispositivo y conéctelo.

2. Rechercher « Mirror-BT » sur votre appareil et le connecter.

CABINET DOOR ADJUSTMENT

AJUSTE DE LA PUERTA DEL BOTIQUÍN

AJUSTEMENT DE LA PORTE DE L'ARMOIRE

1. Attach the medicine cabinet, and check if the mirror door is flat; if not adjust the distance of the door opening by adjusting the hinge screw (B).

1. Ponga el botiquín con espejo y revise si la puerta del espejo está nivelada; si no lo está, ajuste la distancia de abertura de la puerta ajustando el tornillo de la bisagra (B).

1. Fixer l'armoire à pharmacie et vérifier si la porte du miroir est plate; si ce n'est pas le cas, régler la distance d'ouverture de la porte en ajustant la vis de la charnière (B).

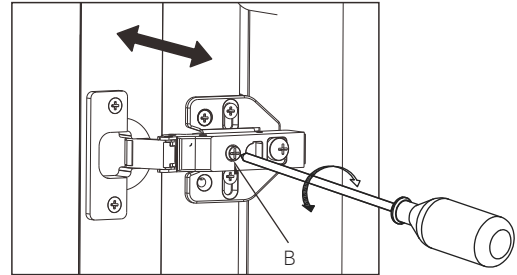

Rotate Clockwise: Door moves to the center of the medicine cabinet.

Gire hacia la derecha: La puerta se mueve hacia el centro del botiquín.

Tourner dans le sens horaire: La porte se déplace vers le centre de l'armoire à pharmacie.

Rotate Counterclockwise: Door moves to side of medicine cabinet.

Gire hacia la izquierda: La puerta se mueve hacia el lado del botiquín.

Tourner dans le sens antihoraire: La porte se déplace vers le côté de l'armoire à pharmacie.

2. If the cabinet door isn't flat, adjust the distance between the door and the cabinet by adjusting the screw (C) to make the door flat.

2. Si la puerta del botiquín no está plana, ajuste la distancia entre la puerta y el botiquín ajustando el tornillo (C) para que la puerta quede plana.

2. Si la porte de l'armoire n'est pas plate, régler la distance entre la porte et l'armoire en tournant la vis (C) pour rendre la porte plate.

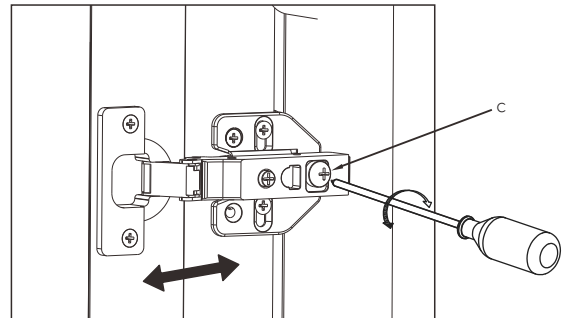

Rotate Clockwise: Distance between door and cabinet reduces.

Gire hacia la derecha: La distancia entre la puerta y el botiquín se reduce.

Tourner dans le sens horaire: La distance entre la porte et l'armoire diminue.

Rotate Counterclockwise: Distance between door and cabinet increases.

Gire hacia la izquierda: La distancia entre la puerta y el botiquín aumenta.

Tourner dans le sens antihoraire: La distance entre la porte et l'armoire augmente.