

PUSH BUTTON SHOWER VALVE
VÁLVULA DE DUCHA DE PULSADOR
VALVE DE DOUCHE À BOUTON-POUSSOIR
SKU: 942309, 940984, 940964

BEFORE YOU BEGIN

We recommend consulting a professional if you are unfamiliar with installing plumbing fixtures. Signature Hardware accepts no liability for any damage to the faucet, plumbing, sink, counter top, or for personal injury during installation.

Observe all local plumbing and building codes. Unpack and inspect the product for shipping damage. If any damage is found, contact our Customer Relations team via live chat at www.signaturehardware.com or by emailing support@signaturehardware.com.

ANTES DE COMENZAR

Le recomendamos que consulte a un profesional si no sabe cómo instalar accesorios de plomería. Signature Hardware no asume ninguna responsabilidad con respecto a los daños causados al inodoro, sistema de plomería, suelo o daños personales durante la instalación.

Cumpla con todas las normas locales de plomería y construcción.

Desempaque e inspeccione el producto para determinar si tiene daños por el envío. Si tiene daños, comuníquese con nuestro equipo de Relaciones con el Cliente por chat en directo en www.signaturehardware.com o por correo electrónico a support@signaturehardware.com.

AVANT DE COMMENCER

Nous vous recommandons de consulter un professionnel si vous n'avez pas d'expérience dans l'installation d'appareils de plomberie. Signature Hardware décline toute responsabilité en cas de dommage au robinet, à la plomberie, à l'évier, au comptoir ou de blessure corporelle lors de l'installation.

Respectez tous les codes locaux de plomberie et de construction.

Déballiez et inspectez le produit pour vérifier qu'il n'a pas été endommagé pendant le transport. Si un dommage est constaté, communiquez avec notre équipe des relations avec la clientèle au www.signaturehardware.com ou par mail support@signaturehardware.com.

GETTING STARTED

Ensure that you have gathered all the required materials that are needed for the installation.

CÓMO COMENZAR

Asegúrese de haber reunido todos los materiales necesarios para la instalación.

PREMIERS PAS

Assurez-vous d'avoir réuni tout le matériel nécessaire à l'installation.

ADDITIONAL QUESTIONS?

Still need help? Check out our Help Center at www.signaturehardware.com for product and warranty information, or contact us through live chat or by emailing support@signaturehardware.com.

¿MÁS PREGUNTAS?

Todavía necesita ayuda. Consulte nuestro Centro de Ayuda en www.signaturehardware.com para obtener información de productos y garantías o comuníquese con nosotros por chat directo o enviando un correo electrónico a support@signaturehardware.com.

D'AUTRES QUESTIONS?

Si vous avez encore besoin de l'aide. Veuillez consultez notre centre d'aide à l'adresse www.signaturehardware.com pour obtenir des informations sur les produits et la garantie ou veuillez nous contacter par clavardage en direct ou par courriel à l'adresse support@signaturehardware.com.

REVISED 05/23/2024
CODES: FH9509, CS1080B-10, FH8308J-D101
FH568, FH8837, SH4410002, SHRSA181

COOPER

PUSH BUTTON SHOWER VALVE
VÁLVULA DE DUCHA DE PULSADOR
VALVE DE DOUCHE À BOUTON-POUSSOIR

SKU: 942309, 940984, 940964

TOOLS AND MATERIALS: HERRAMIENTAS Y MATERIALES: OUTILS ET MATÉRIEL:



Plumbers Tape
Cinta de Fontanería
Ruban de Plomberie



Thread Sealant
Sellador de Roscas
Produit d'étanchéité
pour joints filetés



Adjustable Wrench
Llave ajustable
Clé ajustable



1/2" Test Plug
1/2" Enchufe de prueba
1/2" Prise d'essai



Phillips Screwdriver
Destornillador Phillips
Tournevis cruciforme

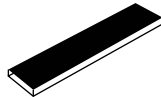

Wood Blocking
Entramado de madera
Pièce d'arrêt en bois



Tape Measure
Cinta métrica
Ruban à mesurer



Drill
Taladro
Perceuse



Hex Wrench
Llave hexagonal
Clé hexagonale

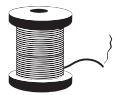

Soldering Kit
(for copper pipe)
Juego de soldadura
(para tubería de cobre)
Nécessaire à souder
(pour les tuyaux en cuivre)



Hacksaw
Sierra para
metales
Scie à métaux



Level
Nivelador
Niveau



Pencil
Lápiz
Crayon

INSTALLATION INSTALACIÓN INSTALLATION

1. To prepare for installation, wood blocking should be installed between the two studs where the valve will mount. Be careful not to set the valve too far back into the wall. Use the sticker on the side of the valve for guidance.

Important: Take into consideration the thickness of the finished wall materials, such as tile, when calculating measurements.

1. Para prepararse para la instalación, se deben instalar bloques de madera entre los dos montantes donde se montará la válvula. Tenga cuidado de no colocar la válvula demasiado adentro de la pared. Use la etiqueta en el costado de la válvula como guía.

Importante: Tenga en cuenta el grosor de los materiales de la pared acabada, como las baldosas, al calcular las medidas.

1. Pour préparer l'installation, des blocs de bois doivent être installés entre les deux goujons où la vanne sera montée. Veillez à ne pas placer la vanne trop loin dans le mur. Utilisez l'autocollant sur le côté de la valve pour vous guider.

Important: Tenez compte de l'épaisseur des matériaux muraux finis, tels que les carreaux, lors du calcul des mesures.

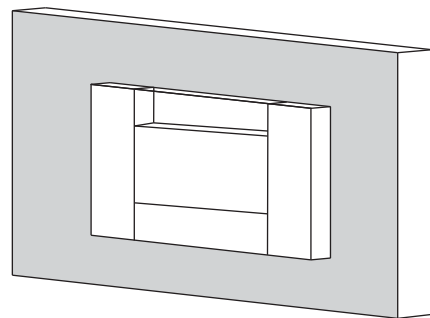

COOPER

PUSH BUTTON SHOWER VALVE VÁLVULA DE DUCHA DE PULSADOR VALVE DE DOUCHE À BOUTON-POUSSOIR

SKU: 942309, 940984, 940964

2. Apply plumber's tape or thread sealant to the threads of the pipe couplings. Screw the pipe couplings into the valve body, as shown.

2. Aplique cinta de plomero o sellador de roscas a las roscas de los acoplamientos de tubería. Atornille los acoplamientos de tubería en el cuerpo de la válvula, como se muestra.

2. Appliquez du ruban de plombier ou du mastic pour filetage sur les filetages des raccords de tuyaux. Vissez les raccords de tuyaux dans le corps de vanne, comme illustré.

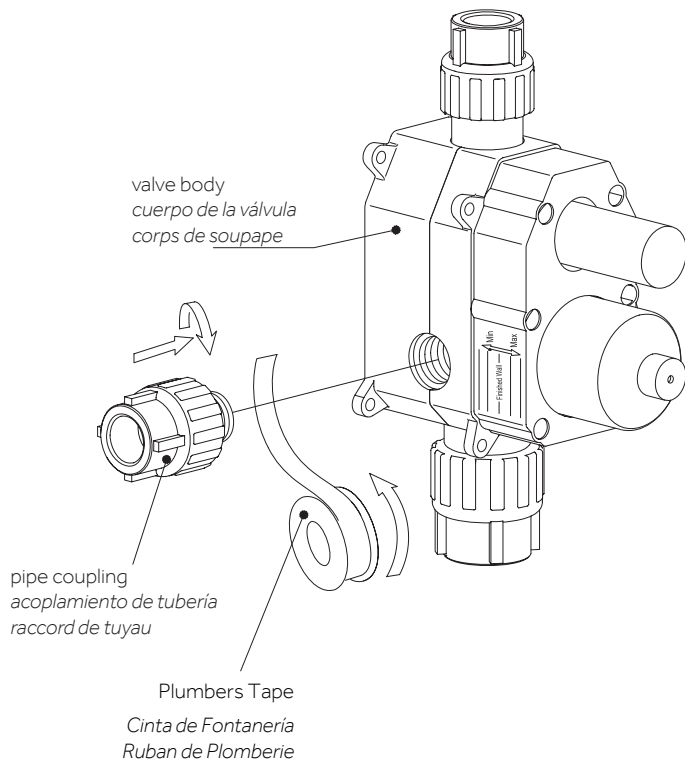

3. Hold the valve at its installation location, and mark the location of the mounting holes with a pencil. Use a level to ensure that the valve is straight before marking.

3. Sostenga la válvula en su ubicación de instalación y marque la ubicación de los orificios de montaje con un lápiz. Use un nivel para asegurarse de que la válvula esté derecha antes de marcar.

3. Tenez la vanne à son emplacement d'installation et marquez l'emplacement des trous de montage avec un crayon. Utilisez un niveau pour vous assurer que la vanne est droite avant de marquer.

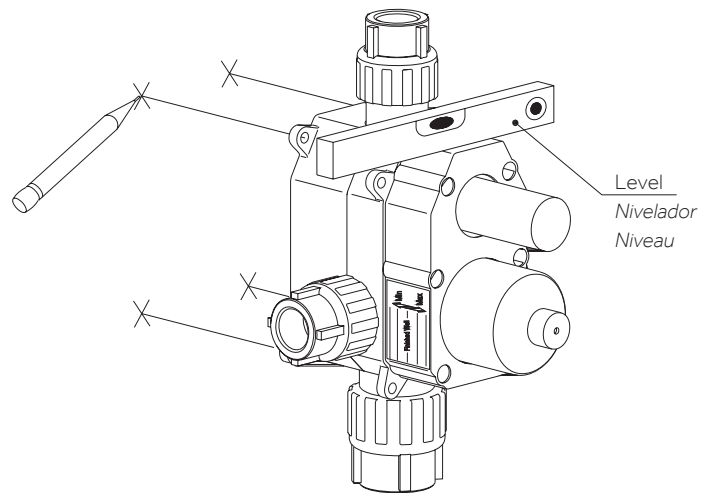

COOPER

PUSH BUTTON SHOWER VALVE VÁLVULA DE DUCHA DE PULSADOR VALVE DE DOUCHE À BOUTON-POUSSOIR

SKU: 942309, 940984, 940964

4. Drill pilot holes at the marked mounting hole locations.

4. Taladre orificios piloto en las ubicaciones marcadas para los orificios de montaje.

4. Percez des avant-trous aux emplacements marqués des trous de montage.

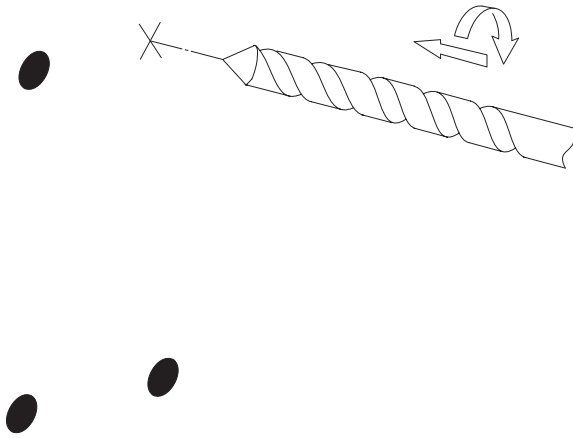

5. Secure the valve to the prepared wood blocking using the provided hardware. Ensure that the hot outlet is pointing to the left, and the cold outlet is pointing to the right.

Tip: Leave the protective sleeves on the valve stems until your finished wall is complete, and you are ready to install the trim pieces.

5. Asegure la válvula al bloque de madera preparado usando los accesorios proporcionados. Asegúrese de que la salida caliente esté apuntando hacia la izquierda y la salida fría esté apuntando hacia la derecha.

Consejo: Deje las fundas protectoras en los vástagos de las válvulas hasta que termine la pared terminada y esté listo para instalar las molduras.

5. Fixez la vanne au bloc de bois préparé à l'aide du matériel fourni. Assurez-vous que la sortie chaude pointe vers la gauche et que la sortie froide pointe vers la droite.

Conseil: Laissez les manchons de protection sur les tiges de valve jusqu'à ce que votre mur fini soit terminé et que vous soyez prêt à installer les pièces de garniture.

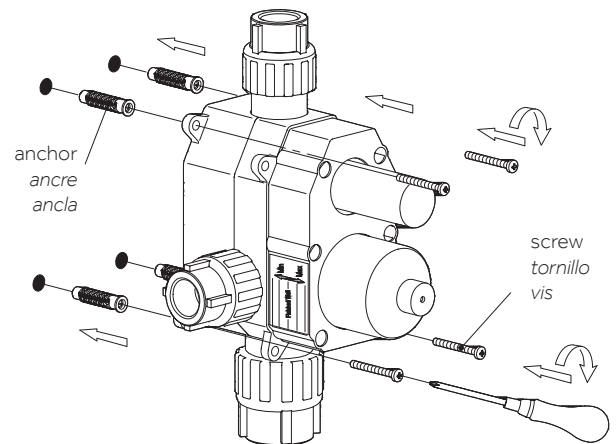

COOPER

PUSH BUTTON SHOWER VALVE

VÁLVULA DE DUCHA DE PULSADOR

VALVE DE DOUCHE À BOUTON-POUSSOIR

SKU: 942309, 940984, 940964

6. Route, assemble, and connect all in-wall piping to and from the shower valve. Make connections appropriately depending upon the type of pipe that is being used. For copper pipe, soldering will be required and should be completed by a licensed plumber. Apply plumber's tape to any threaded connections if applicable. Install any wood blocking that is necessary to support the piping and valve.

6. Dirija, ensamble y conecte todas las tuberías en la pared hacia y desde la válvula de la ducha. Realice las conexiones de manera adecuada según el tipo de tubería que se utilice. Para la tubería de cobre, se requerirá soldadura y debe ser completada por un plomero autorizado. Aplique cinta de plomero a cualquier conexión roscada, si corresponde. Instale cualquier bloque de madera que sea necesario para soportar la tubería y la válvula.

6. Acheminez, assemblez et raccordez tous les tuyaux muraux vers et depuis la valve de douche. Effectuez les raccordements de manière appropriée en fonction du type de tuyau utilisé. Pour les tuyaux en cuivre, une soudure sera nécessaire et devra être effectuée par un plombier agréé. Appliquez du ruban de plombier sur toutes les connexions filetées, le cas échéant. Installez tout calage en bois nécessaire pour supporter la tuyauterie et la vanne.

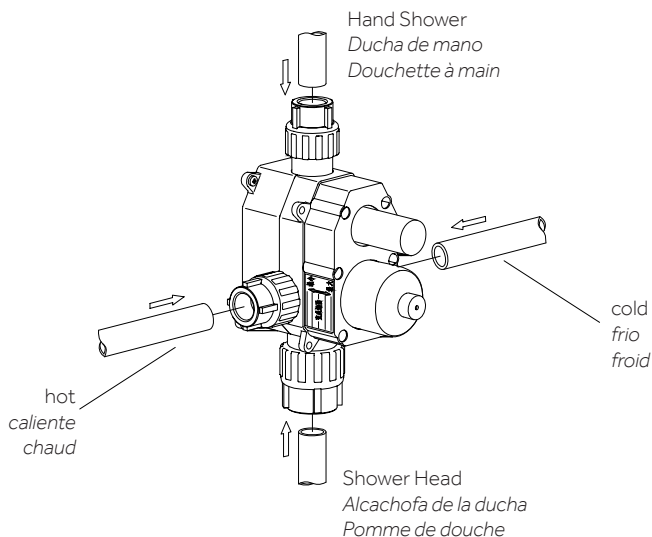

7. Once all piping is routed and connections have been made, use a 1/2" test plug to perform a water pressure test. Turn on the main water supply to your home and water test the installed plumbing. Ensure that there are no leaks, then shut the water off. Remove the test plug, and slide the protective sleeves back onto the valve.

Note: Water pressure testing should be performed by a licensed plumber if you are not familiar with this procedure.

7. Una vez que se hayan enrutado todas las tuberías y se hayan realizado las conexiones, use un tapón de prueba de 1/2" para realizar una prueba de presión de agua. Abra el suministro de agua principal de su hogar y pruebe el agua de la plomería instalada. Asegúrese de que no haya fugas, luego cierre el agua. Retire el tapón de prueba y deslice las fundas protectoras nuevamente sobre la válvula.

Nota: La prueba de presión de agua debe ser realizada por un plomero autorizado si no está familiarizado con este procedimiento.

7. Une fois que toute la tuyauterie est acheminée et que les raccordements ont été effectués, utilisez un bouchon de test de 1/2" pour effectuer un test de pression d'eau. Allumez l'alimentation en eau principale de votre maison et testez l'eau de la plomberie installée. Assurez-vous qu'il n'y a pas de fuites, puis fermez l'eau. Retirez le bouchon de test et faites glisser les manchons de protection sur la vanne.

Note: Le test de pression d'eau doit être effectué par un plombier agréé si vous n'êtes pas familier avec cette procédure.

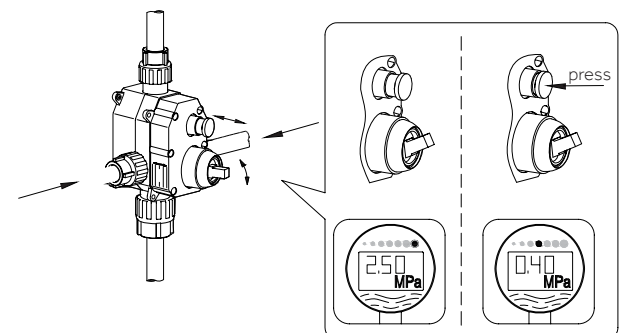

COOPER

PUSH BUTTON SHOWER VALVE
VÁLVULA DE DUCHA DE PULSADOR
VALVE DE DOUCHE À BOUTON-POUSSOIR

SKU: 942309, 940984, 940964

IMPORTANT: COMPLETE THE CONSTRUCTION OF YOUR WALL, INCLUDING ANY FINISHED WALL MATERIALS SUCH AS TILE, BEFORE PROCEEDING WITH THE REMAINDER OF THE INSTALLATION.

IMPORTANTE: COMPLETE LA CONSTRUCCIÓN DE SU PARED, INCLUYENDO CUALQUIER MATERIAL DE PARED TERMINADO COMO BALDOSAS, ANTES DE CONTINUAR CON EL RESTO DE LA INSTALACIÓN.

IMPORTANT: TERMINEZ LA CONSTRUCTION DE VOTRE MUR, Y COMPRIS TOUT MATÉRIAU DE MUR FINI COMME LE CARRELAGE, AVANT DE PROCÉDER AU RESTE DE L'INSTALLATION.

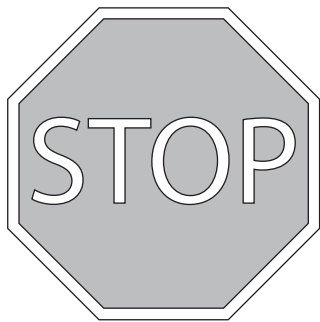

8. Once the finished wall is complete, use a hacksaw to cut the protective plastic cover from the valve, as shown. Do not cut through the protective sleeves covering the stems.

8. Una vez que la pared terminada esté completa, use una sierra para metales para cortar la cubierta protectora de plástico de la válvula, como se muestra. No corte las fundas protectoras que cubren los tallos.

8. Une fois le mur fini terminé, utilisez une scie à métaux pour couper le couvercle de protection en plastique de la valve, comme illustré. Ne coupez pas les manchons de protection recouvrant les tiges.

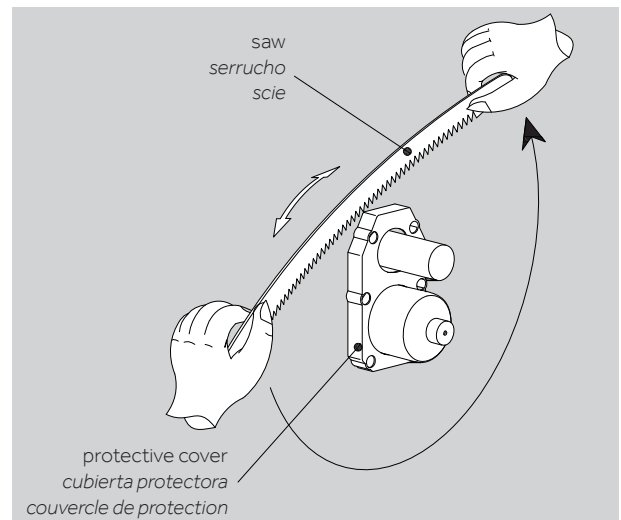

COOPER

PUSH BUTTON SHOWER VALVE VÁLVULA DE DUCHA DE PULSADOR VALVE DE DOUCHE À BOUTON-POUSSOIR

SKU: 942309, 940984, 940964

9. Proceed to the installation of the trim pieces, as shown.

9. Proceda a la instalación de las piezas de moldura, como se muestra.

9. Procéder à l'installation des pièces de garniture, tel qu'illustré.

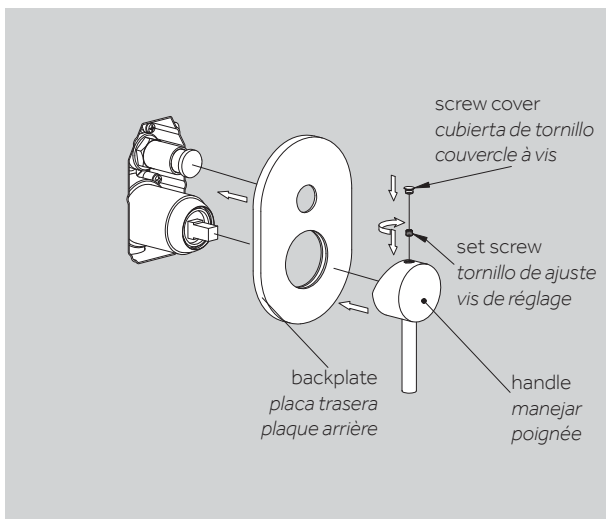

INSTALLATION INSTALACIÓN

INSTALLATION

COMPONENTS

COMPONENTES

COMPOSANTS

1. Apply plumbers tape to the threads of the shower arm.

1. Aplique cinta para plomero en las roscas del brazo para ducha.

1. Appliquez du ruban de plombier sur les fils du bras de douche.

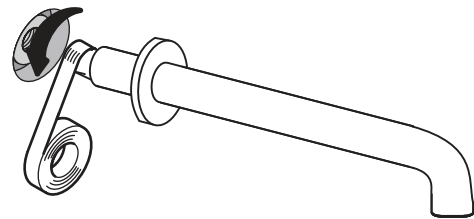

2. Install the shower arm using a strap wrench.

2. Instale el brazo para ducha usando una llave de cincha.

2. Installez le bras de douche à l'aide d'une clé à sangle.

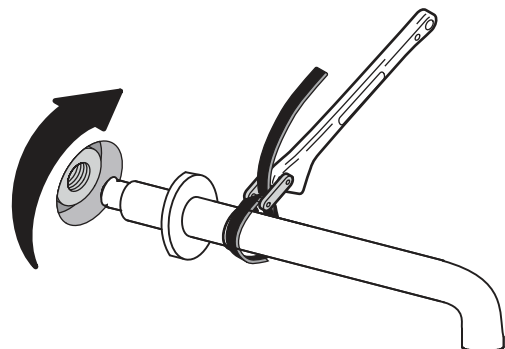

COOPER

PUSH BUTTON SHOWER VALVE VÁLVULA DE DUCHA DE PULSADOR VALVE DE DOUCHE À BOUTON-POUSSOIR

SKU: 942309, 940984, 940964

3. Install the escutcheon.

3. Installer l'applique.

3. Installez l'écusson

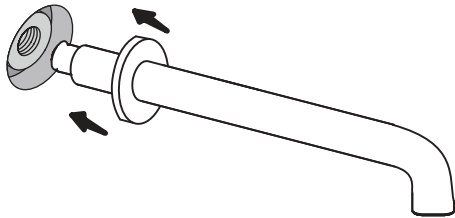

4. Run water to flush out any debris.

4. Faire couler l'eau pour éliminer tous les débris.

4. Faites couler de l'eau pour éliminer les débris

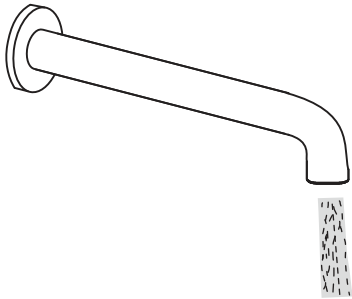

5. Apply plumber's tape to the threads on both ends of the shower arm and slide on the decorative escutcheon.

5. Coloque cinta de fontanero en las roscas de ambos extremos del brazo de la ducha y deslice el escudo decorativo.

5. Appliquez du ruban de plomberie sur le filetage des deux extrémités du bras de douche et insérez la rosace décorative.

6. Insert the new arm into the fitting in the wall or ceiling and twist to tighten. Finish tightening with your adjustable wrench. Wrap a dry cloth around the shower arm to protect the finish while tightening with adjustable wrench.

Note: If your shower head does not feature a shower arm, connect the shower head directly to the fitting in the wall or ceiling.

6. Inserte el nuevo brazo en el accesorio de la pared o del techo y gírelo para apretarlo. Termine de apretar con la llave ajustable. Envuelva un paño seco alrededor del brazo de la ducha para proteger el acabado mientras aprieta con la llave ajustable.

Nota: Si el cabezal de ducha no tiene un brazo de ducha, conecte el cabezal de ducha directamente al accesorio de la pared o del techo.

6. Insérez le nouveau bras dans le raccord mural ou de plafond et tournez-le pour le serrer. Serrez-le complètement avec une clé ajustable. Enveloppez le bras de douche dans un chiffon sec pour protéger la finition pendant le serrage avec la clé ajustable.

Remarque : Si votre pommeau de douche n'est pas équipé d'un bras, raccordez-le directement au raccord mural ou de plafond.

7. Thread the new shower head onto the arm and hand-tighten. Hold the shower arm in place with groove joint pliers and finish tightening the shower head with your adjustable wrench. Wrap both in a dry cloth to protect the finish.

7. Enrosque el cabezal de ducha nuevo en el brazo y apriételo con la mano. Sujete el brazo de la ducha en su lugar con unos alicates para juntas de ranura y termine de apretar el cabezal de la ducha con su llave ajustable. Envuelva ambos con un paño seco para proteger el acabado.

COOPER

PUSH BUTTON SHOWER VALVE

VÁLVULA DE DUCHA DE PULSADOR

VALVE DE DOUCHE À BOUTON-POUSSOIR

SKU: 942309, 940984, 940964

7. Enfilez le nouveau pommeau de douche sur le bras et serrez-le à la main. Maintenez le bras de douche en place à l'aide d'une pince de plombier et serrez complètement le pommeau de douche avec votre clé ajustable. Enveloppez les deux dans un chiffon sec pour protéger la finition.

8. Before securing the decorative escutcheon to the wall, turn on the water supply to make sure that all connections are tight and there is no leaking. If no leaks are detected, continue with the installation. If leakage does occur, use your adjustable wrench to tighten the connections as necessary. If problems persist, contact Customer Service at 1-855-715-1800

8. Antes de fijar el escudo decorativo a la pared, abra el suministro de agua para asegurarse de que todas las conexiones están apretadas y que no hay fugas. Si no se detectan fugas, continúe con la instalación. Si se producen fugas, utilice su llave ajustable para apretar las conexiones según sea necesario. Si el problema persiste, llame a Atención al cliente al 1-855-715-1800

8. Avant d'installer la rosace décorative sur le mur, ouvrez l'alimentation en eau pour vous assurer que tous les raccords sont bien serrés et qu'il n'y a pas de fuite. Si aucune fuite n'est observée, poursuivez l'installation. En cas de fuite, utilisez votre clé ajustable pour resserrer les raccords. Si le problème persiste, communiquez avec le service à la clientèle au 1-855-715-1800

9. Apply a bead of silicone sealant to the back of the escutcheon and press firmly into place against the installation surface. Wipe away any excess sealant with your damp cloth.

9. Aplique una capa de sellador de silicona en la parte de atrás del escudo y presione firmemente en su lugar contra la superficie de instalación. Limpie cualquier exceso de sellador con el paño húmedo.

9. Appliquez du produit d'étanchéité à base de silicone à l'arrière de la rosace et pressez-la fermement contre la surface d'installation. Essuyez tout surplus de produit d'étanchéité à l'aide d'un chiffon humide.

10. Install the handle faceplate with the installation hardware.

10. Instale la placa frontal de la manija con los accesorios de instalación.

10. Installez la plaque de la poignée en utilisant le matériel d'installation.

11. Make sure the valve is in the OFF position and install your shower handle. Tighten the set screw in the middle or side of the handle to secure the handle in place.

11. Asegúrese de que la válvula esté en la posición de apagado e instale la manija de la ducha. Apriete el tornillo de fijación en el centro o en el lado de la manija para asegurar la manija en su lugar.

11. Assurez-vous que la vanne est en position d'arrêt et installez la poignée de douche. Serrez la vis de réglage au milieu ou sur le côté de la poignée pour sécuriser la poignée.

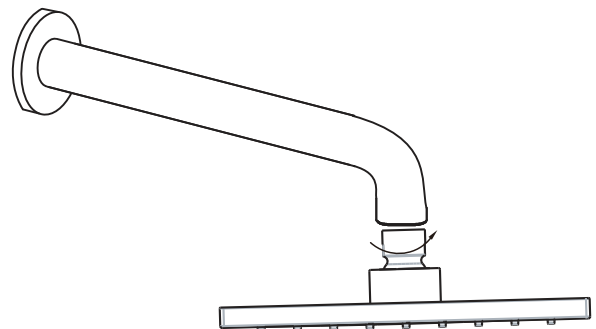

COOPER

PUSH BUTTON SHOWER VALVE VÁLVULA DE DUCHA DE PULSADOR VALVE DE DOUCHE À BOUTON-POUSSOIR

SKU: 942309, 940984, 940964

12. Determine a location to mount the slide bar.

12. Determine una ubicación para montar la barra deslizante.

12. Déterminez un emplacement pour monter la barre coulissante.

13. Hold the mounting brackets against the wall at the desired installation location. Make two marks in the slot of each bracket, as each bracket will require two screws.

13. Sostenga los soportes de montaje contra la pared en el ubicación de instalación deseada. Haz dos marcas en la ranura de cada soporte, ya que cada soporte requerirá dos tornillos.

13. Maintenez les supports de montage contre le mur au niveau l'emplacement d'installation souhaité. Faites deux marques dans la fente de chaque support, car chaque support nécessitera deux vis.

14. Set all hardware aside. Drill a pilot hole into the wall at each marked mounting hole location.

Important: If drilling through tile, you must use a masonry drill bit to avoid cracking the tile.

14. Deje todo el hardware a un lado. Haz un agujero piloto en la pared en cada ubicación marcada del orificio de montaje.

Importante: Si perfora baldosas, debe utilizar una broca de mampostería para evitar agrietar la losa.

14. Mettez tout le matériel de côté. Percez un trou pilote dans le mur à chaque emplacement de trou de montage marqué.

Important: Si vous percez du carrelage, vous devez utiliser un foret à maçonnerie pour éviter de fissurer le carrelage.

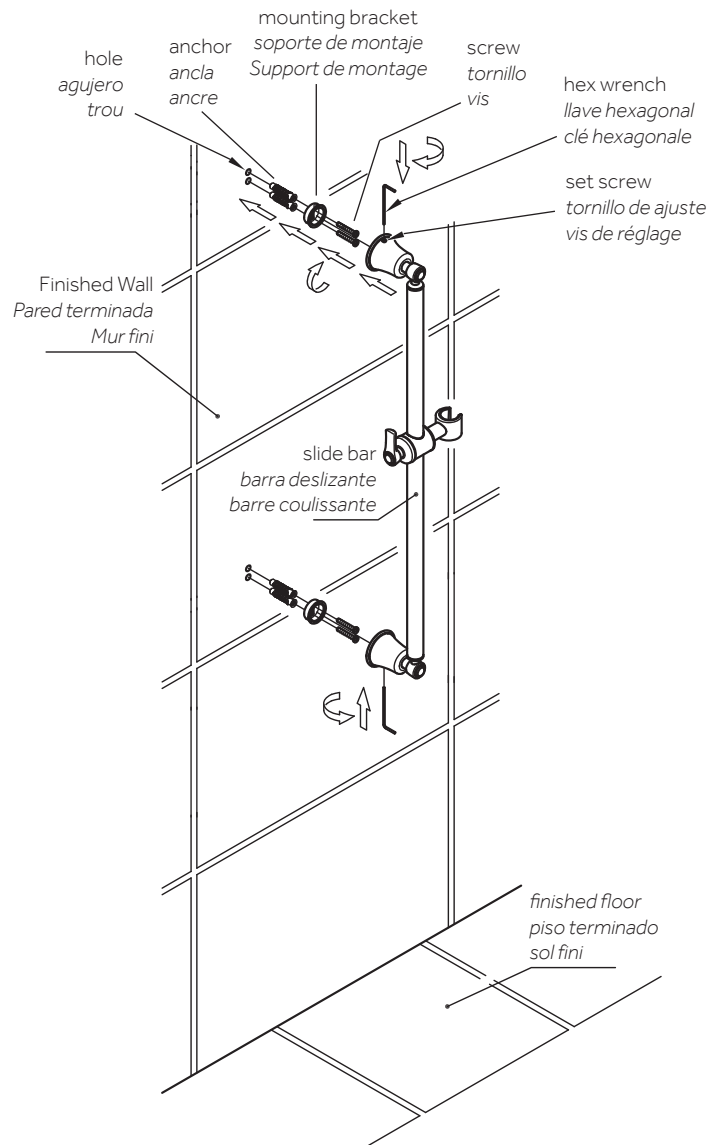

15. Insert one of the provided anchors into each of the drilled holes.

15. Inserte uno de los anclajes proporcionados en cada uno de los agujeros perforados.

15. Insérez l'une des ancrs fournies dans chacun des trous percés.

COOPER

PUSH BUTTON SHOWER VALVE

VÁLVULA DE DUCHA DE PULSADOR

VALVE DE DOUCHE À BOUTON-POUSSOIR

SKU: 942309, 940984, 940964

16. Fasten the mounting brackets to the wall using the provided screws.

16. Fije los soportes de montaje a la pared utilizando los tornillos proporcionados.

16. Fixez les supports de montage au mur à l'aide des vis fournies.

17. Install the slide bar onto the mounting brackets. Fasten the slide bar to the brackets by tightening the set screws underneath, using the provided hex wrench.

17. Instale la barra deslizante en los soportes de montaje. Fije la barra deslizante a los soportes apretando los tornillos de fijación que se encuentran debajo, usando la llave hexagonal proporcionada.

17. Installez la barre coulissante sur les supports de montage. Fixez la barre coulissante aux supports en serrant les vis de réglage en dessous, à l'aide de la clé hexagonale fournie.

18. Install a 1/2" NPT pipe nipple so that it extends 9/16" (14mm) beyond the finished wall when fully tightened.

18. Instale una boquilla para tubería NPT de 1/2" de modo que se extienda 9/16" (14 mm) más allá de la pared terminada cuando esté completamente apretada.

18. Installez un raccord de tuyau NPT 1/2" de sorte qu'il dépasse de 9/16" (14 mm) au-delà du mur fini une fois complètement serré.

19. Run water through the system to flush out dirt and debris.

19. Haga correr agua a través del sistema para eliminar la suciedad y los residuos.

19. Faites couler de l'eau dans le système pour éliminer la saleté et les débris.

20. Apply sealant tape around the exposed threads of the pipe nipple.

20. Aplique cinta selladora alrededor de las roscas expuestas de la boquilla del tubo.

20. Appliquez du ruban d'étanchéité autour des filetages exposés du raccord de tuyau.

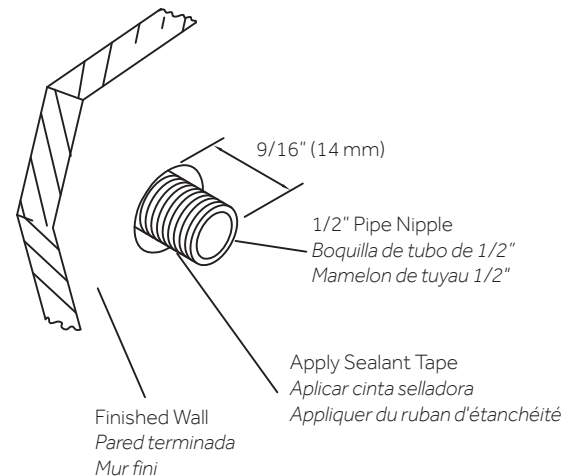

COOPER

PUSH BUTTON SHOWER VALVE VÁLVULA DE DUCHA DE PULSADOR VALVE DE DOUCHE À BOUTON-POUSSOIR

SKU: 942309, 940984, 940964

21. Slide the escutcheon onto the supply elbow, starting at the back edge and stopping at the 90 degree bend.

21. *Deslice el escudo sobre el codo de suministro, comenzando en el borde posterior y deteniéndose en la curva de 90 grados.*

21. *Faites glisser l'écusson sur le coude d'alimentation, en commençant par le bord arrière et en vous arrêtant au coude à 90 degrés.*

22. Thread the supply elbow onto the 1/2" pipe nipple.

22. *Enrosque el codo de suministro en la boquilla de tubo de 1/2".*

22. *Vissez le coude d'alimentation sur le raccord de tuyau 1/2".*

23. Tighten the supply elbow using a clean strap wrench or heavy duty screwdriver inserted into the outlet.

23. *Apriete el codo de suministro usando una llave de cinta limpia o un destornillador resistente insertado en el tomacorriente.*

23. *Serrez le coude d'alimentation à l'aide d'une clé à sangle propre ou d'un tournevis robuste inséré dans la prise.*

24. Press the escutcheon against the finished wall.

24. *Presione el escudo contra la pared terminada.*

24. *Appuyez l'écusson contre le mur fini.*

25. If desired, apply a bead of clear sealant around the perimeter of the escutcheon.

25. *Si lo desea, aplique una gota de sellador transparente alrededor del perímetro del escudo.*

25. *Si vous le souhaitez, appliquez un cordon de scellant transparent autour du périmètre de l'écusson.*

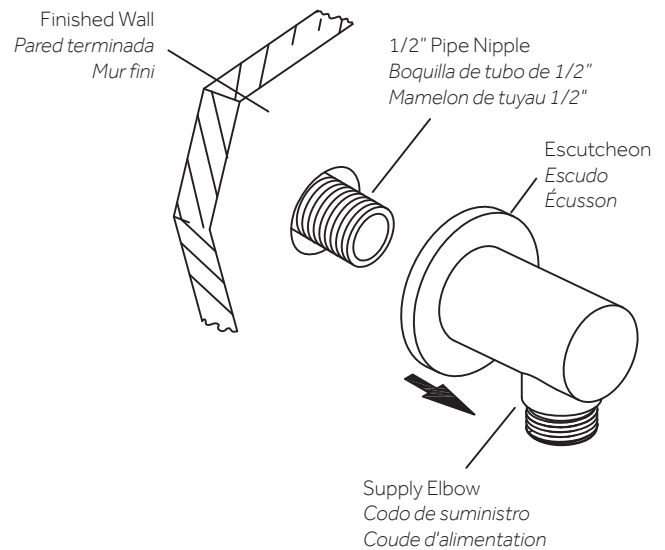

COOPER

PUSH BUTTON SHOWER VALVE
VÁLVULA DE DUCHA DE PULSADOR
VALVE DE DOUCHE À BOUTON-POUSSOIR

SKU: 942309, 940984, 940964

26. Place washer into end of hose. Hand-tighten the other end of the hose onto mounting bracket.

26. Coloque la arandela dentro del extremo de lamanguera. Ajuste manualmente el otro extremo de lamanguera sobre el soporte de montaje.

26. Placez la rondelle dans l'extrémité du tuyau. Serrez à la main l'autre extrémité du tuyau sur le support de montage.

