

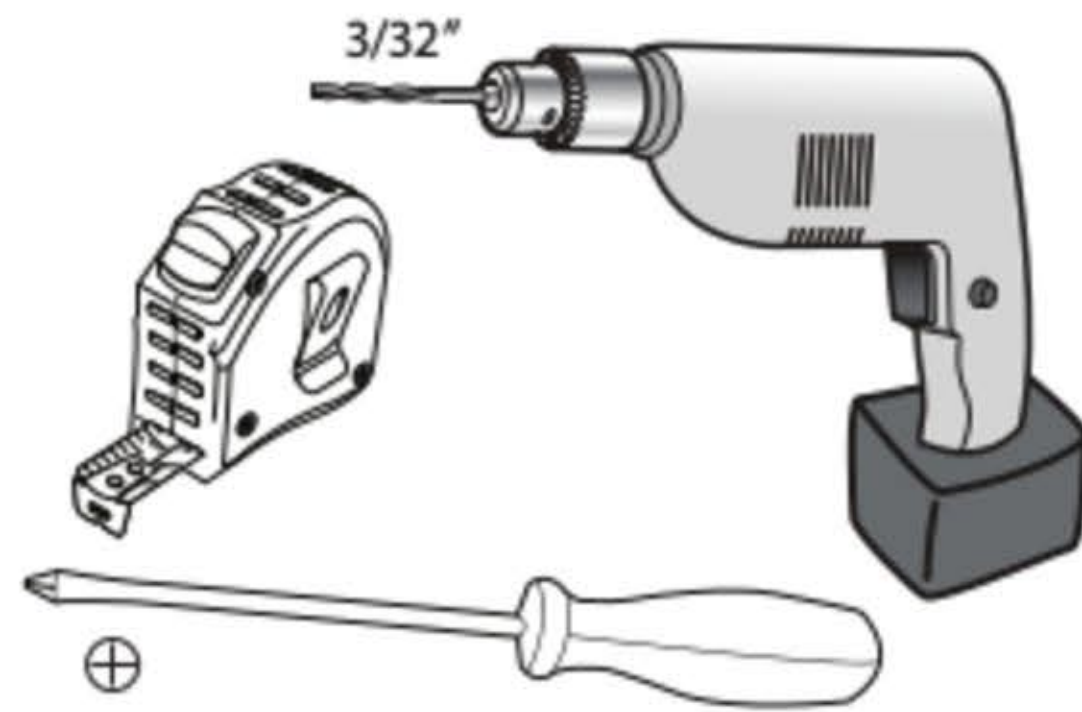

# SOFT-CLOSE TIP-OUT HINGE INSTALLATION INSTRUCTIONS

INSTRUCTIONS D'INSTALLATION POUR LE SYSTÈME  
DE TABLETTES ESCAMOTABLES  
INSTRUCCIONES PARA SISTEMA DE INSTALACIÓN  
DE REPISAS SALIENTES

## TOOLS REQUIRED: OUTILS REQUIS HERRAMIENTAS REQUERIDAS



## ESTIMATED ASSEMBLY TIME: TEMPS DE MONTAGE ET D'INSTALLATION PRÉVU TIEMPO ESTIMADO DE ENSAMBLADO E INSTALACIÓN

# 30 MIN

## CARE AND MAINTENANCE:

ENTRETIEN ET MAINTENANCE  
CUIDADO Y MANTENIMIENTO

Clean with a damp cloth and wipe parts dry.  
Nettoyer avec un chiffon humide et essuyer  
pour sécher complètement.  
Limpie con un paño húmedo y seque.

Keep all chemicals away from  
gas spring piston rod.  
Conservez tous les produits chimiques  
loin du piston à gaz.  
Mantenga todo tipo de químicos  
alejados perno del pistón.

## INSTALLING THE HINGE IN A FACE FRAME CABINET INSTALLATION DE LA CHARNIÈRE DANS UNE ARMOIRE AVEC CADRAGE AVANT INSTALACIÓN DE BISAGRA EN LA CARA DEL MARCO DEL GABINETE

Fig. 1

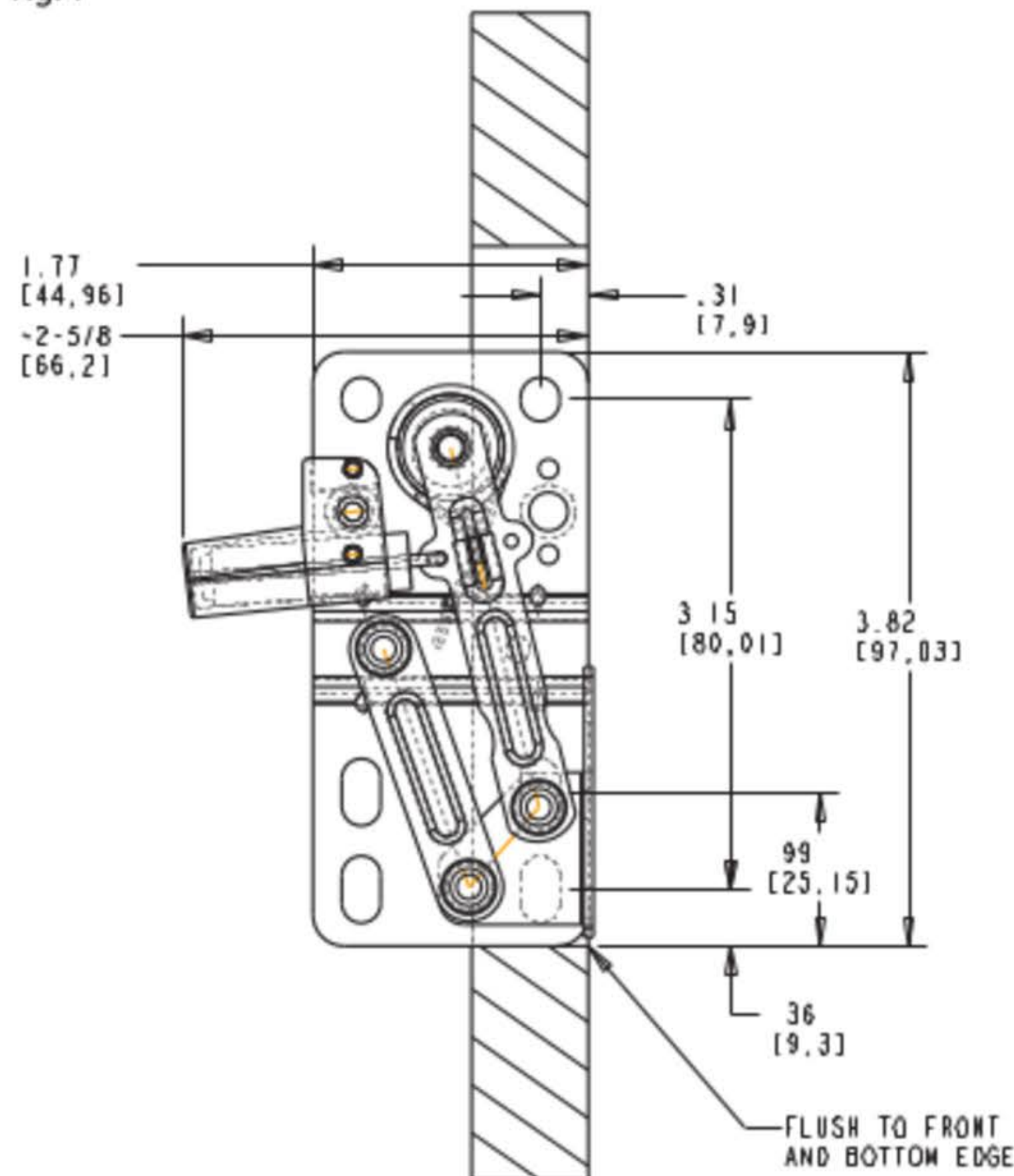

Step 1 – Hinge plate mounts flush to the front and bottom edge of the cabinet opening as shown in Figure 1. 2-5/8" of depth clearance is needed to fit the soft close.

Étape 1 – La plaque de la charnière se monte au ras de l'avant et du bord inférieur de l'ouverture de l'armoire, comme indiqué sur l'illustration 1. 6.67cm (2 5/8") de profondeur de dégagement est nécessaire pour ajuster la fermeture en douceur.

Paso 1- La placa de la bisagra debe estar montada al ras del frente y en la esquina inferior de la apertura del gabinete, como se muestra en la figura 1. Se necesita un espacio de profundidad de 2 5/8" para que quede bien en un cierre suave.

Step 2 – Mark hole locations and pre-drill 1/8" diameter holes x 3/4" deep.

Étape 2 - Marquer les emplacements des trous et pré-forer des trous de 3.17mm (1/8") de diamètre x 19.05mm (3/4") de profondeur.

Paso 2- Marque la ubicación de los orificios y pre taladre orificios con un diámetro de 1/8" por 3/4" de profundidad.

Step 3 – Use two #8 x 1/2" flat head screws to attach each hinge plate to the face frame.

Étape 3 - Utiliser deux vis à tête plate n° 8 x 1/2" pour fixer chaque plaque de charnière au cadrage avant.

Paso 3- Utilice dos tornillos de cabeza plana del #8 x 1/2" para asegurar cada placa de la bisagra a la cara del marco.