

**PFALS2522WH**

## Acrylic Laundry Sink

Fregadero de acrílico / Évier de lavage en acrylique

### Installation Instructions

Instrucciones de instalación / Instructions pour l'installation



#### WARNING

PRODUCT IS FRAGILE. Handle with care to avoid breakage and possible injury.



#### AVERTISSEMENT

EL PRODUCTO ES FRÁGIL. Manéjese con cuidado para evitar su ruptura y posibles daños.



#### ADVERTENCIA

PRODUIT FRAGILE. Manipuler avec précaution pour éviter de casser et de se blesser.

### IMPORTANT INSTRUCTIONS

Read before you begin

- Sink should be installed only by experienced installers.
- Two or more people are recommended for this installation.
- Observe all local plumbing and building codes.
- Prior to installation, unpack the new sink and inspect for damage. Return to its protective carton until you are ready to install it.
- Views in these illustrations are for general representation and may not necessarily define the exact contours of the product.
- If replacing an existing sink, be certain to shut off water supply before removing old sink.
- The walls and floors must be square, plumb and level

### INSTRUCCIONES IMPORTANTES

Leer antes de comenzar

- La instalación de las lavabo debe ser realizada por expertos en dicho tipo de instalación.
- Dos o más personas se recomiendan para esta instalación
- Siga todos los códigos/normas locales de plomería y construcción.
- Antes de instalar, desempacar la nuevo e inspeccionar que no esté dañado. Regresar el lavabo a su caja de protección hasta que esté listo para instalarlo.
- La perspectiva de estas ilustraciones es una representación general y no necesariamente define el contorno exacto del producto.
- Si reemplaza un lavabo existente, asegúrese de cerrar el suministro de agua antes de retirar el lavabo antiguo.
- Las paredes y el piso deben ser cuadrados, a plomo y nivelados.

### INSTRUCTIONS IMPORTANTES

À lire avant de commencer

- L'installation de dessus de meubles-évier ne devrait être confiée qu'à des installateurs expérimentés.
- Il est recommandé que vous soyez au moins deux personnes pour procéder à cette installation.
- Respectez tous les codes de plomberie et du bâtiment locaux.
- Avant de procéder à l'installation, déballez le nouveau dessus de évier et vérifiez qu'il ne soit pas abimé. Remettez le dans son emballage de protection jusqu'à ce que vous soyez prêt à l'installer.
- Ces illustrations constituent des représentations générales et peuvent ne pas correspondre exactement au produit.
- Si vous remplacez un lavabo existant, veillez à bien couper l'arrivée d'eau avant de retirer l'ancien lavabo.
- Les murs et le plancher doivent être perpendiculaires, d'aplomb et de niveau.

**Recommended Tools and Accessories**  
**Herramientas y materiales recomendados / Outils et matériaux recommandés**



**Pencil**  
**Lápiz**  
**Crayon**



**Jigsaw**  
**Sierra de vaivén**  
**Scie sauteuse**



**Silicone Sealant**  
**(100% Neutral Cure)**  
**Sellador de silicona**  
**(100% curado neutro)**  
**Mastic Silicone**  
**(100% de traitement neutre)**



**Drill**  
**Taladro**  
**Percer**

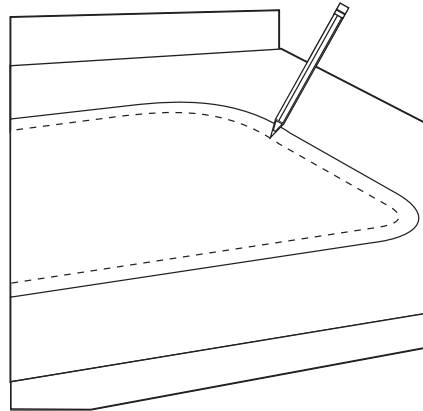

1. Position the sink upside down in the desired location on the countertop. Verify the position and desired fit while observing the front overhang that exists on all countertops.

1. Coloque la pileta boca abajo en la ubicación deseada de la encimera. Verifique la posición y el ajuste deseados respetando el voladizo frontal que existe en todas las encimeras

1. Placer la cuve à l'envers à l'endroit désiré sur le comptoir. Vérifier la position et l'ajustement désiré en observant le surplomb avant présent dans tous les comptoirs.

2. With a pencil, lightly trace a line around the outside edge of the sink on the countertop.

2. Con un lápiz, trace ligeramente una línea alrededor del borde exterior de la pileta sobre la encimera.

2. Avec un crayon, tracer une ligne légère autour du bord extérieur de la cuve sur le comptoir.

3. Carefully remove sink from countertop.

3. Retire cuidadosamente la pileta de la encimera.

3. Enlever doucement la cuve de sur le comptoir.

4. With a pencil, draw a new line 3/4" in from traced outline of sink.

4. Con un lápiz, dibuje una línea nueva 2 cm más adentro desde el trazado exterior de la pileta.

4. Avec un crayon, tracer une nouvelle ligne à une distance de 19 mm (3/4 po) du contour déjà tracé de la cuve.

5. Drill a small pilot hole inside the line drawn in Step 4 to allow a starting point for the jigsaw.

5. Realice una pequeña perforación de guía dentro de la línea dibujada en el Paso 4 que permita establecer un punto de partida para la sierra.

5. Percer un petit avant-trou à l'intérieur de la ligne tracée à l'étape 4 pour créer un point de départ pour la scie sauteuse.

6. Using a jigsaw, carefully cut along the line drawn in Step 4.

6. Usando la sierra de vaivén, corte cuidadosamente a lo largo de la línea dibujada en el Paso 4.

6. À l'aide d'une scie sauteuse, couper soigneusement le long de la ligne tracée à l'étape 4.

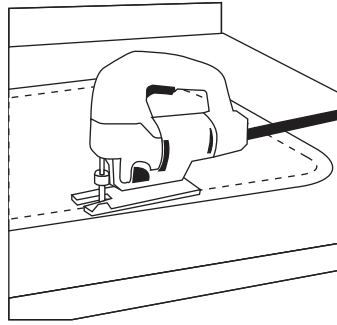

7. Carefully position the sink within the countertop opening. Ensure the sink edges line up with the pencil line from Step 2 for a secure fit.

7. Coloque cuidadosamente la pileta dentro de la abertura de la encimera. Asegúrese de que los bordes de la pileta estén alineados a la marca del lápiz del Paso 2 para un ajuste seguro.

7. Placer soigneusement la cuve dans l'ouverture du comptoir. S'assurer que les bords de la cuve sont alignés avec la ligne tracée au crayon à l'étape 2 pour un ajustement stable.

8. Carefully remove the sink and clean the countertop to remove the pencil marks.

8. Retire cuidadosamente la pileta y limpie la encimera para eliminar las marcas de lápiz.

8. Enlever soigneusement la cuve et nettoyer le comptoir pour enlever toute trace de crayon.

9. Mount the faucet hardware and drain on the sink following the manufacturer's instructions

9. Instale las piezas del grifo y del desagüe en la pileta según las instrucciones del fabricante

9. Installer la quincaillerie du robinet et du drain sur la cuve en suivant les instructions du fabricant.

10. Remove the sink and run a bead of silicone sealant around the sink cutout to seal the rim against moisture and leaks.

10. Retire la pileta y coloque una línea de sellador de silicona alrededor de la abertura de la pileta para sellar el borde contra la humedad y las fugas.

10. Enlever la cuve et appliquez une ligne d'un produit d'étanchéité au silicone autour de la découpe de la cuve pour protéger le bord contre l'humidité et les fuites.

11. Carefully lower the sink back into the cutout and press the sink firmly into the sealant. Make sure that the sink is level and properly aligned. Clean any excess sealant that has been around the edge of the pool With a damp cloth.

11. Coloque cuidadosamente la pileta dentro de la abertura y presiónela firmemente sobre el sellador. Asegúrese de que la pileta está nivelada y alineada de forma apropiada. Limpie cualquier exceso de sellador que haya quedado alrededor del borde de la pileta con un paño húmedo.

11. Remettre soigneusement la cuve dans la découpe et appuyer fermement dessus pour créer un bon contact avec le produit d'étanchéité. S'assurer que la cuve est à niveau et bien alignée. Avec un chiffon humide, essuyer tout débordement du produit d'étanchéité autour du bord de la cuve.

12. Wipe away any excess sealant around the rim of the sink with a damp cloth. Allow the sealant to cure at least 1 hour.

12. Permita que el sellador se seque por al menos una hora.

12. Laisser le produit d'étanchéité durcir au moins 1 heure.

**NOTE:** When planning to use a PROFLO laundry sink in an under counter installation please check style and size before authorizing cutting of the countertop. For under mounting to granite or marble or solid surface materials, contact your granite-marble-solid surface fabricator for installation requirements and proper fasteners. Under counter installation kits are available (PFUCCLIP).

#### INSTALACIÓN DEBAJO ENCIMERA

Cuando planea colocar una pileta de lavadero Mirabelle con instalación bajo encimera revise el estilo y el tamaño antes de autorizar el corte de la encimera. Para el montaje bajo granito, mármol u otra superficie sólida, contacte a el fabricante de la superficie sólida/granito/mármol para conocer los requisitos de instalación y los sujetadores apropiados. Se encuentran disponibles kits de instalación para debajo de la encimera (PFUCCLIP).

#### INSTALLATION SOUS LE COMPTOIR

Lors de la planification de l'installation d'une cuve de lavage Mirabelle sous un comptoir, vérifiez le style et les dimensions avant d'autoriser la coupe du comptoir. Pour l'installation sous du granit, du marbre ou sous une surface en matériaux solides, communiquez avec le fabricant de granit/marbre/surface en matériaux solides pour connaître les exigences d'installation et quels matériels de fixation utiliser. Des troussees pour les installations sous le comptoir sont offertes (PFUCCLIP).