

# Pfister®

## In-Wall Diverter Valve 015-3WDNS

*In-Wall Diverter Valve*  
*Válvula de monomando con desviador*  
*Vanne à levier unique avec inverseur*

## Quick Installation Guide Guía de Instalación Rápida Guide d'Installation Rapide

Installation Support • Soporte de Instalación • Support d'Installation

### Personal Assistance, Product Specs, & "How-to" Questions:

Asistencia personal, especificaciones del producto y preguntas sobre "cómo hacerlo":

Aide personnelle, spécifications du produit et questions « pratico-pratiques » :

**1-800-PFAUCET (732-8238)**

**[pfisterfaucets.com/support](http://pfisterfaucets.com/support)**

Installation Videos Available  
Videos de instalación a disposición  
Vidéos d'installation disponibles



[pfisterfaucets.com/videos](http://pfisterfaucets.com/videos)



### WARNING / ADVERTENCIA / AVERTISSEMENT

**To reduce the risk of injury or property damage, read all instructions before installing product. Wear safety goggles. Product must be installed in accordance with all state & local plumbing & building codes. Call a professional if you are uncertain about installing this product.**

Para disminuir el riesgo de lesiones o daños a la propiedad, lea todas las instrucciones antes de instalar el producto. Utilice gafas de seguridad. El producto deberá instalarse de acuerdo con la normativa de plomería y construcción estatal y local. Llame a un profesional si no está seguro sobre cómo instalar este producto.

Pour réduire le risque de blessures ou de dommages, lisez toutes les instructions avant d'installer le produit. Portez des lunettes de sécurité. Il faut installer le produit en respectant tous les codes de construction et de plomberie locaux et d'état. Appelez un professionnel si vous n'êtes pas certain de la façon d'installer ce produit.

### Required Tools

Herramientas necesarias  
Outils nécessaires

*Basic tools required*  
*Las herramientas básicas necesarias*  
*Les outils de base nécessaires*



Safety Goggles  
Anteojos de seguridad  
Lunettes de sûreté



PTFE plumber's tape  
Cinta para plomería PTFE  
Ruban PTFE de plombier

### Additional Helpful Tools

Otras herramientas útiles  
Outils supplémentaires utiles

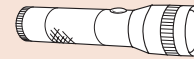

Flashlight  
Linterna  
Lampe De Poche



Cloth  
Paño de limpieza  
Chiffon

### Parts in the Box

Piezas en la caja  
Pièces dans la boîte

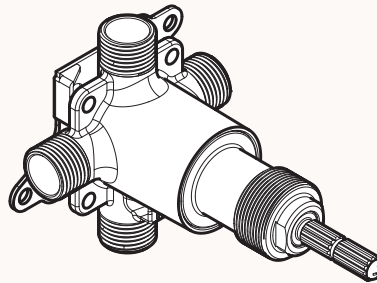

**1**

## Turn Off Water Supply

Cierre el suministro de agua

Couper l'alimentation en eau



**Locate the water supply valves and shut off the water supply to shower panel installation area.**

Ubique las entradas del suministro de agua y cierre las válvulas de suministro de agua.

Recherchez les entrées d'approvisionnement et fermez les robinets.

## 2 Position and Secure In-Wall Diverter Valve

### Posición y protegido de la válvula en la pared de desvío

### Position et sécurisé In-Wall vanne de dérivation

Basic tools for your mounting method required  
 Herramientas básicas para el método de montaje requerido  
 Les outils de base pour la méthode de montage nécessaire

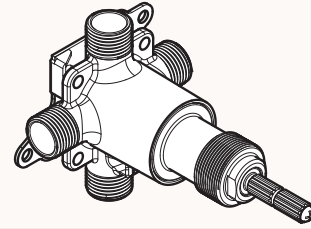

### 2C Valve Position Diagram

#### Posición de la válvula diagrama

#### Position de la vanne schéma

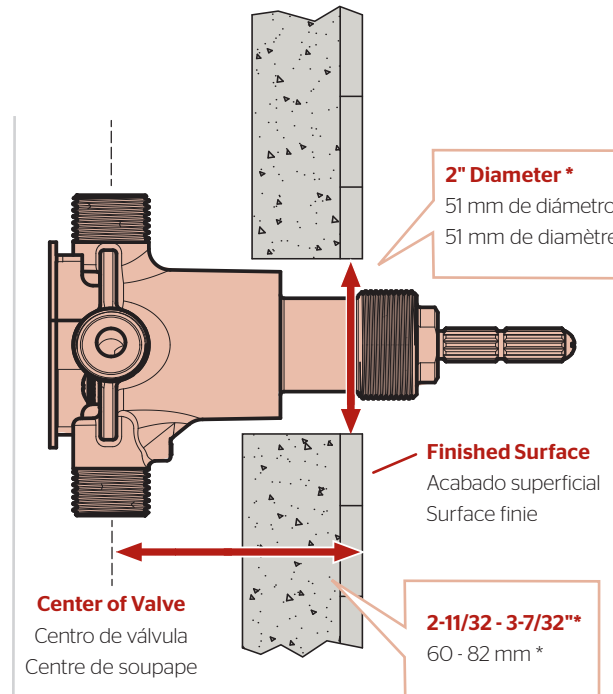
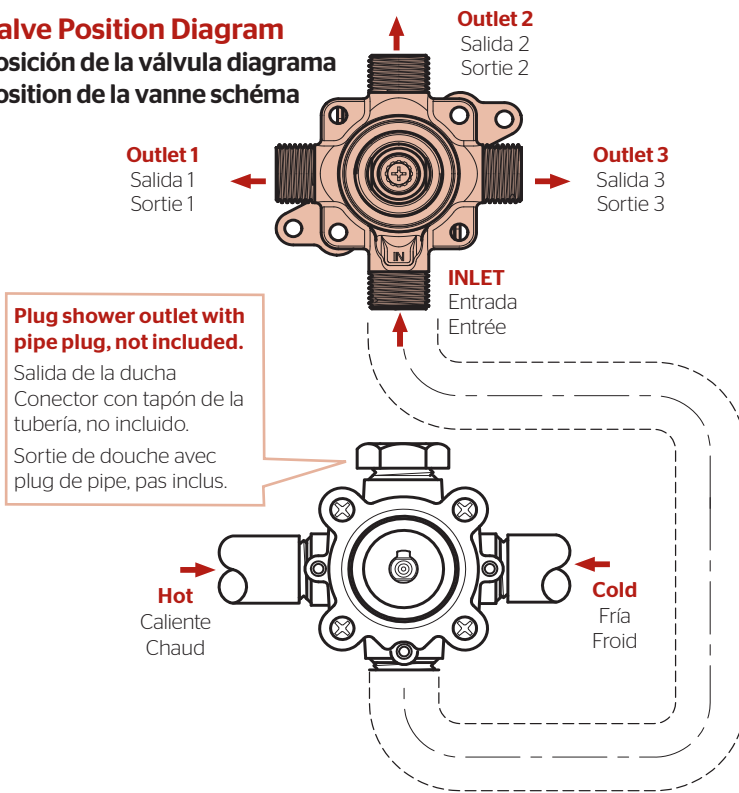

\* Illustration not to scale  
 \* Ilustración no es a escala  
 \* Illustration pas à l'échelle

### 2B Mount to secure support

#### Monte para asegurar el apoyo

#### Montez à obtenir le soutien

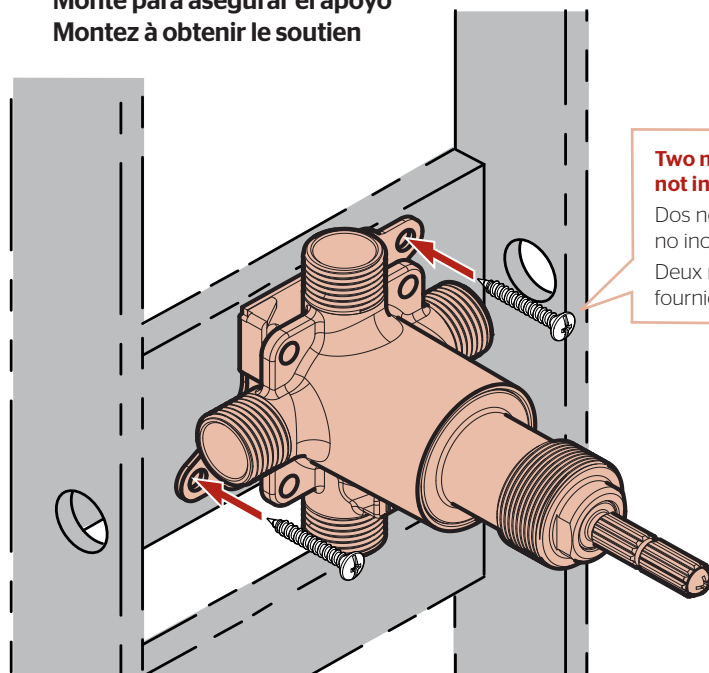

### 3 Connecting In-Wall Diverter Valve Conexión de válvula desviadora Raccordement vanne de dérivation

3A

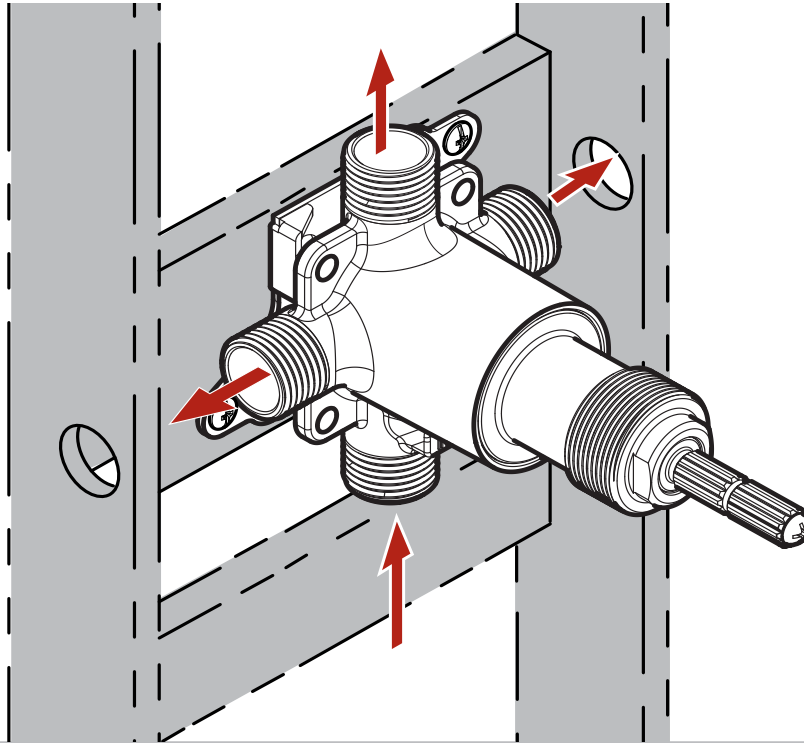

3B

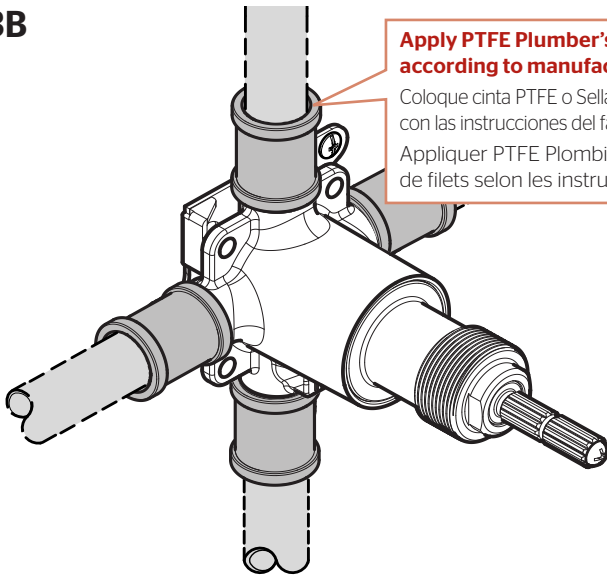

**Apply PTFE Plumber's Tape or Thread Sealant according to manufacturer's instructions.**

Coloque cinta PTFE o Sellador de Roscas de acuerdo con las instrucciones del fabricante.

Appliquez PTFE Plombiers bande ou le scellant de filets selon les instructions du fabricant.



**Connect using 1/2-14-NPT Pipe Fittings, not included.**

Conectar con accesorios de tubería 1/2-14-NPT, no incluidas.

Se connecter en utilisant les raccords de tuyauterie 1/2-14-NPT, non incluses.

3C

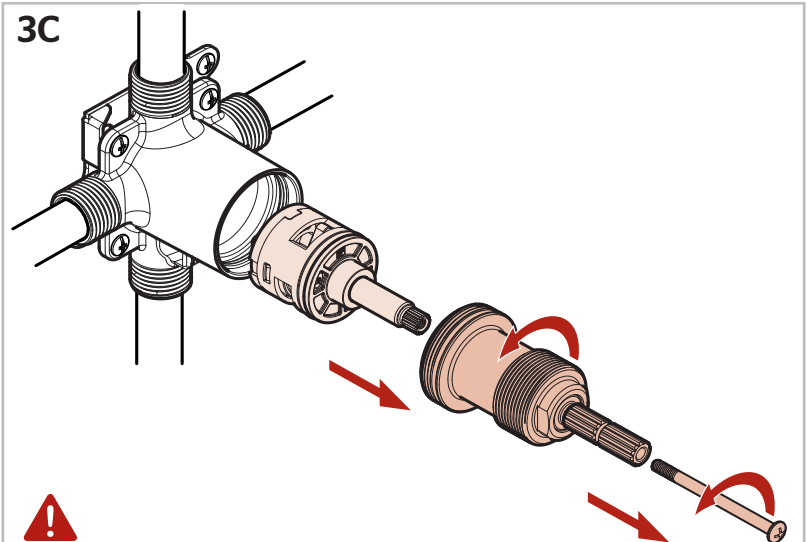

**For Copper Sweat connecting, remove cartridge and seals.**

Para soldadura de cobre de conexión, quitar el cartucho y los sellos.  
Pour brasure cuivre de connexion, retirez la cartouche et les joints.

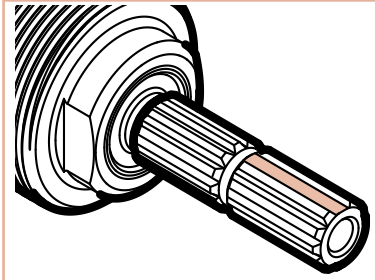
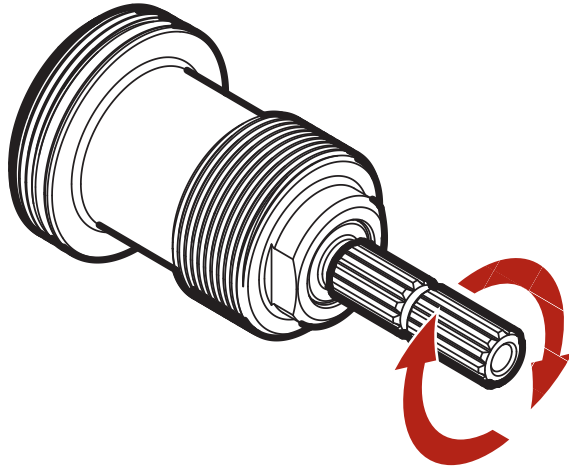
**4****In-Wall Diverter Outlet Positions****Desviador posiciones de salida****inverseur positions de sortie****4A**

**Rotate stem until flat is pointing upwards, as shown.**

Gire el vástago hasta que el plano apunte hacia arriba, como se muestra.

Tournez la tige jusqu'à ce que le plan pointe vers le haut, comme illustré.

**4B****Handle Placement Based on Outlet Location****Colocación de manija según ubicación de salida****Positionnement de poignée en fonction de l'emplacement de sortie**

**Outlet 3**  
Salida 3  
Sortie 3

**Outlet 1**  
Salida 1  
Sortie 1

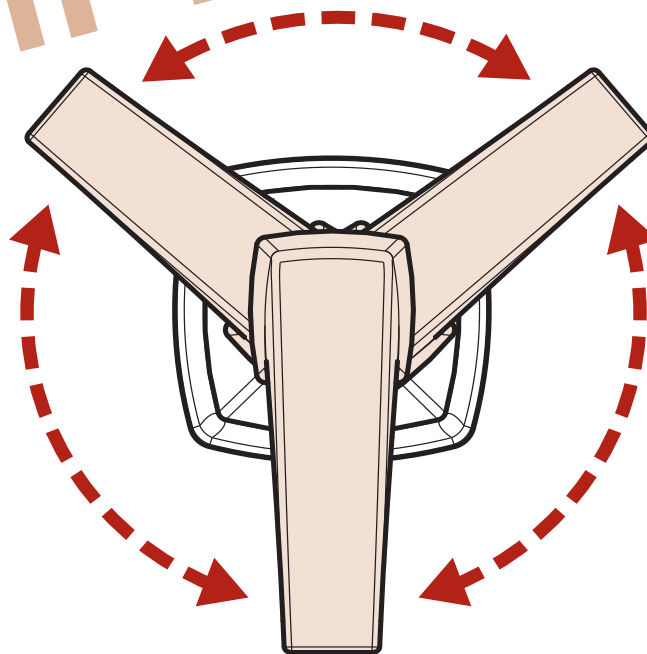

**Outlet 2**  
Salida 2  
Sortie 2

**For Additional Installation Help:**

Para la instalación adicionales de ayuda:

Pour aider à l'installation supplémentaires:

**Pfister®**

**1-800-PFAUCET (732-8238)**

**pfisterfaucets.com**