

1

Slide Bar Installation • Bar instalación • Installation bar



Power Drill
Taladro Eléctrico
Foreuse Électrique



Pencil
Lápiz
Crayon



Phillips Screwdriver
Destornillador de estrella
Tournevis Philips



Level
Burbuja de nivel
Niveau à Bulle

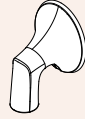

B (x2)



D (x4)



E (x4)



F (x2)



G



J



K

1A

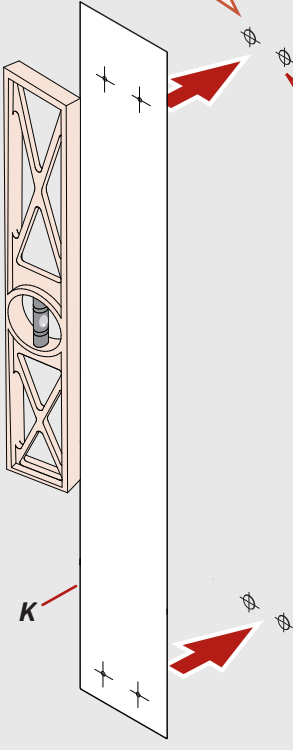

Installing into drywall: Drill four 1/4" holes and insert anchors. Installing into studs: Drill four 1/8" holes. Do not use anchors.

Si va a instalar en paneles de yeso, el taladro de 1/4 pulg. agujeros e inserte los anclajes. Si va a instalar en el montante, perforo cuatro 1/8 pulg. agujeros. No utilice anclajes.

Installation dans une cloison sèche : Percer quatre trous de 1/4 po. et insérer les ancrages. Installation dans un montant : Percer quatre trous de 1/8 po. Ne pas utiliser des ancrages.

1B

x2

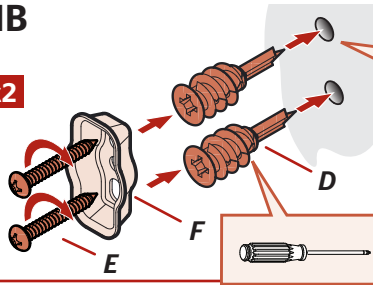

x2

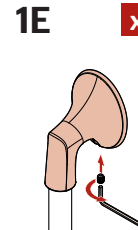

1C

B

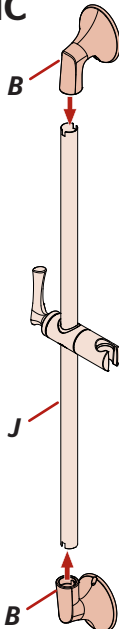

1D

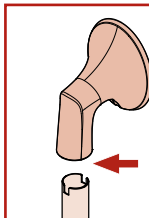
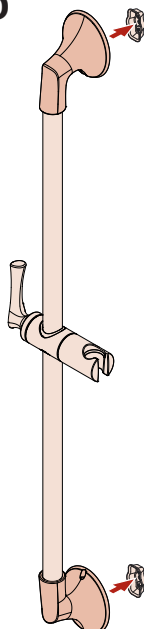

x2

Align
Alinear
Aligner

G

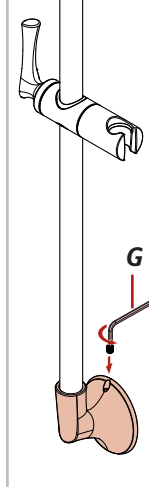

2

Hose and Hand Shower Installations Manguera de ducha y las instalaciones Installations de tuyaux et de douche



PTFE plumber's tape
Cinta para plomería PTFE
Ruban PTFE de plombier



C



H



A

2A

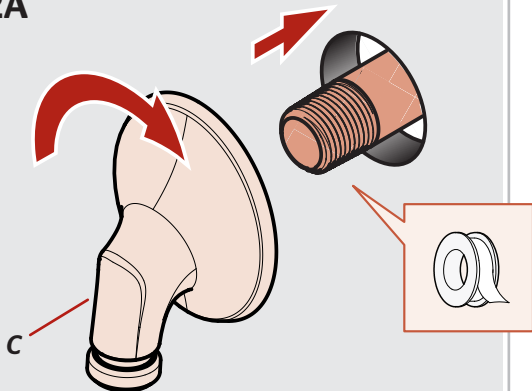

2B

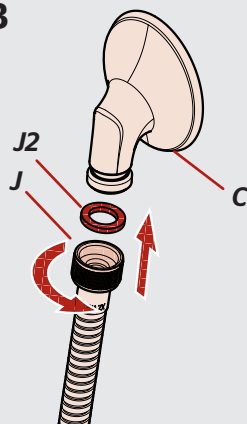

2C

Flush Hose
Manguera rasante
Tuyau affleurant

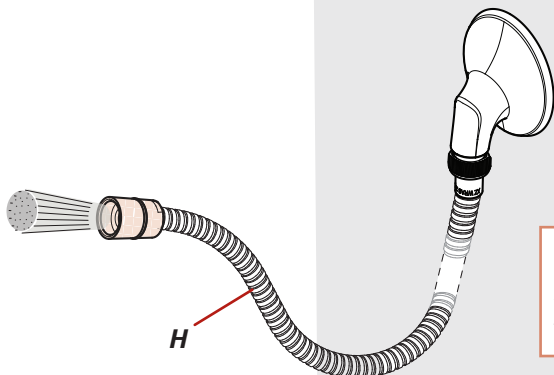

2D

Hand Tighten
Apriete con la mano
Serrez manuellement

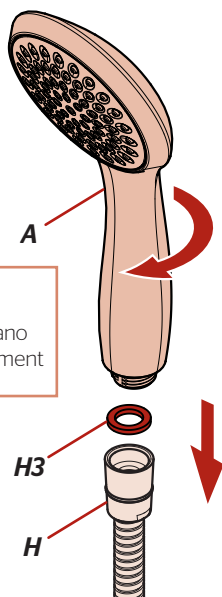

3 Adjustments Ajustes Ajustements

Lock into position

Cerradura en positi3n
Verrouiller la position

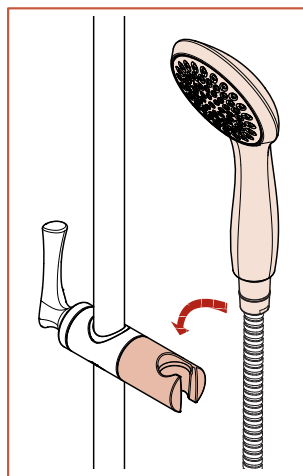
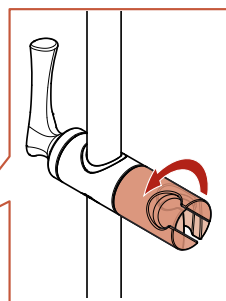
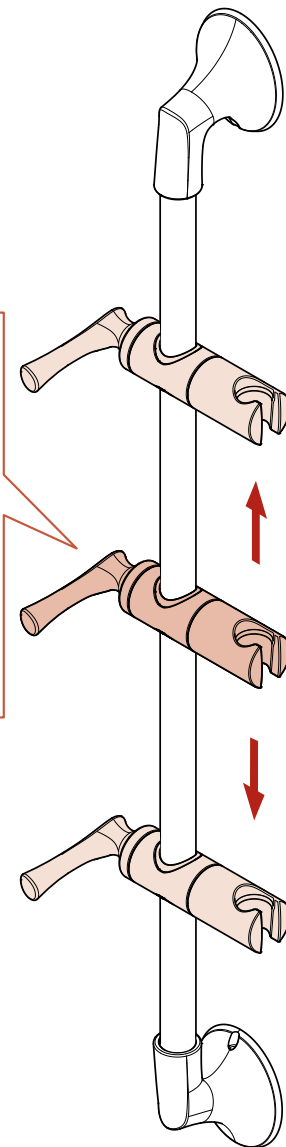
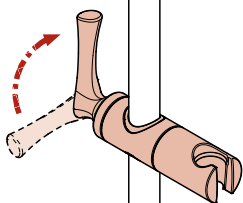

LG16-3RH • Parts Explosion • Esquema de piezas • Vue éclatée des pièces

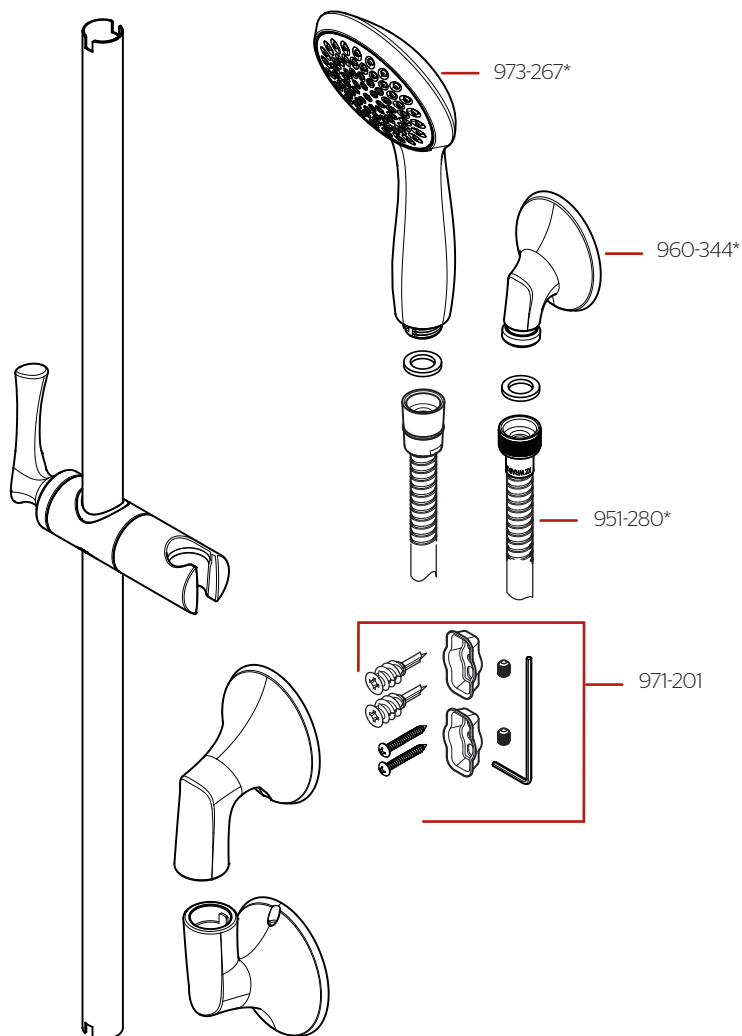

	English	Español	Français
*	Replace * with Finish Letter	Sustitue * con la letra de acabado	Remplace * avec la lettre de finition
A	Polished Chrome	Cromo Pulido	Chrome Poli
B	Matte Black	Negra Mate	Noir Mat
BG	PVD Brushed Gold	PVD Oro Cepillado	PVD Or Balayé
J	PVD Brushed Nickel	PVD Niquel Cepillado	PVD Nickel Brosse

Cleaning Instructions: For all decorative finishes, use only a soft damp cloth to clean and shine. Use of polish, detergents, abrasive cleaners, organic solvents or acid may cause damage. Use of anything other than a soft damp cloth will nullify the warranty.

Instrucciones para limpieza: Para los acabados decorativos, utilice únicamente un paño suave mojado para limpiar y pulir. El uso de pulimento, detergente, limpiadores abrasivos, solventes orgánicos o ácido puede ocasionar daños. El uso de cualquier otro método de limpieza distinto de un paño húmedo anulará la garantía.

Instructions de nettoyage : Pour toutes les finis décoratifs utilisez uniquement un chiffon doux et humide pour nettoyer et faire briller. L'utilisation des pâtes à polir, des détergents, des produits abrasifs, des solvants organiques ou acides peut causer des dommages à ce produit. Utiliser autre chose qu'un chiffon doux humide annulerait la garantie.

