

### Handleset Installation Instructions

Note: The important safeguards and instructions appearing in this manual are not meant to cover all possible conditions and situations that may occur. It must be understood that common sense, caution and care are factors which cannot be built into any product.

These factors must be supplied by the person(s) caring for and operating the unit.

### Instructions d'installation pour serrure d'entrée

Remarque: Les précautions et les instructions décrites dans ce guide, ne prétendent pas solutionner toutes les conditions et situations à survenir. Il est entendu que le bon sens et la précaution, ne sont pas des facteurs inclus dans la fabrication des produits. Ces facteurs incombent aux inclus dans la fabrication des produits.

Ces facteurs incombent aux personnes affectées à l'entretien et au fonctionnement.

### Instrucciones de instalación para cerradura de entrada

Nota: Las importantes salvaguardas e instrucciones que aparecen en este manual no pretenden cubrir todas las posibles condiciones y situaciones que puedan ocurrir. Hay que entender que el sentido común, la precaución y la cautela son factores que no se pueden instalar en ningún producto.

Estos factores los tiene que proporcionar el (los) individuo(s) que usa(n) y mantiene(n) el producto.

TOOLS AND MATERIALS REQUIRED	Outils Nécessaires Pour Une Nouvelle Installation	HERRAMIENTAS NECESARIAS PARA UNA INSTALACIÓN NUEVA
Drill	Perceuse	Taladro
2 1/8" (54mm) hole saw	Scie coupe-trou 2 1/8" (54mm)	Sierra perforadora de 2 1/8" (54mm)
3/8" (10mm) drill bit	Foret 3/8" (10mm)	Broca de 3/8" (10mm)
1" (25mm) wood bit	Foret à bois	Broca para madera de 1" (25mm)
Chisel	1" (25mm) Ciseau à bois	Formon
Phillips screw driver	Tournevis phillips	Desarmador de cruz
Tape measure	Galon à mesurer	Cinta para medir

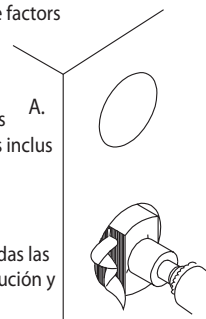

### 2 DRILL HOLES

- Drill two 2-1/8" (54mm) holes through both side of door.
- Drill 1" (25mm) hole deep enough to accommodate deadbolt latch.
- Drill 1" (25mm) hole deep enough to accommodate spring bolt latch.
- Drill 3/8" (10mm) hole for bottom screw.

Note: To avoid splitting, drill holes from both sides.

### PERÇAGE DE TROUS

- Perçer des trous de 2-1/8" (54mm) des deux côtés de porte.
- Perçer un trou de 1" (25mm) pour le verrou à pêne dormant.
- Perçer un trou de 1" (25mm) pour le verrou à pêne retire.
- Perçer un trou de 3/8" (10mm) pour la vis du bas.

Note: Pour éviter le fendillement, percer des trous des deux côtés.

### HAGA LAS PERFORACIONES

- Haga las perforaciones de 2-1/8" (54mm) a la altura indicada. Se recomienda barrenar de ambos lados para evitar rajadura.
- Haga una perforación de 1" (25mm) con suficiente profundidad para que entre el pestillo de cerrojo dormido.
- Haga una perforación de 1" (25mm) con suficiente profundidad para que entre el pestillo de cerrojo de resorte.
- Haga una perforación de 3/8" (10mm) para el tornillo inferior.

Nota: Para evitar rajadura, barrene desde ambos lados hacia el centro.

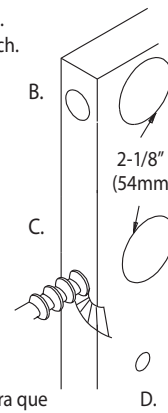

### 4 INSTALL EXTERIOR HANDLE MECHANISM

- Place exterior handle with stems and square spindle into latch as show. Press tightly against door face.

### POSE DU MÉCANISME DE POIGNÉE EXTÉRIEURE

Placer la poignée extérieure avec les tiges de cylindre et la tige carrée, à travers le moyeu du verrou tel qu'illustré. Appuyer fermement contre la surface de porte.

### INSTALE EL MECANISMO DE LA MANIJA EXTERIOR

Pase el husillo cuadrado y los vástagos de la manija exterior por los agujeros indicados en el pestillo, como se ve aquí. Presione hasta que quede a ras con la superficie de la puerta.

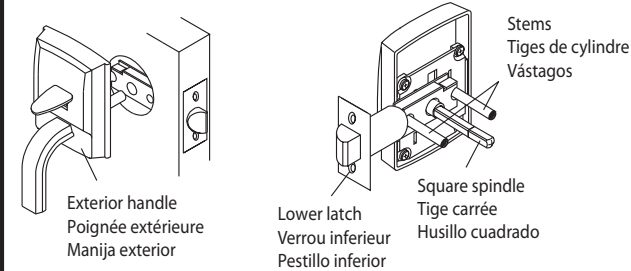

### 6 INSTALL DEADBOLT TRIM

- Insert deadbolt trim and press against door making certain the torque blade is horizontally inserted and properly positioned in latch.
- Slide inside mating trim onto torque blade, and secure with machine screws.

### POSE DE CYLINDRE ET TAQUET DE PÈNE DORMANT

A. Insérer le cylindre dans la garniture extérieure et appuyer contre la porte, tout en s'assurant que la tige est installée à l'horizontale et en position adéquate, dans le moyeu de verrou.

B. Glisser le taquet par-dessus la tige et fixer à l'aide de vis usinées.

### INSTALE LA GUARNICION DEL CERROJO DORMIDO

A. Pase la lengüeta de torsión de la guarnición del cerrojo dormido por el agujero del pestillo asegurándose de meter la lengüeta horizontalmente para que siga entrando hasta quedar a ras con la superficie de la puerta.

B. Del otro lado, pase la guarnición interna sobre la lengüeta de torsion y asegúrela con tornillos para metal.

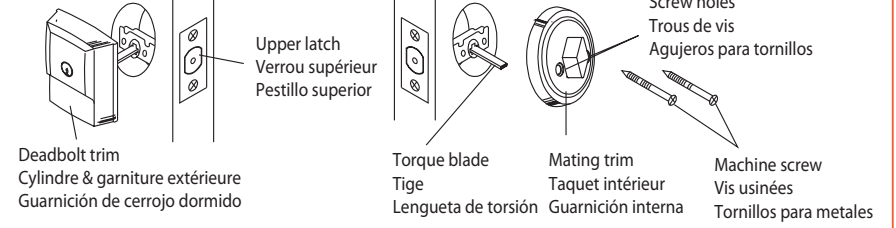

### 1 MARK DOOR

Use template enclosed to mark installation holes on both sides of door.

### MARQUER LA PORTE

Utiliser le patron ci-joint, pour marquer l'installation des trous, des deux côtés de porte.

### MARQUE LA PUERTA

Use la plantilla que viene incluida para marcar las perforaciones de instalacion en ambos lados de la puerta.

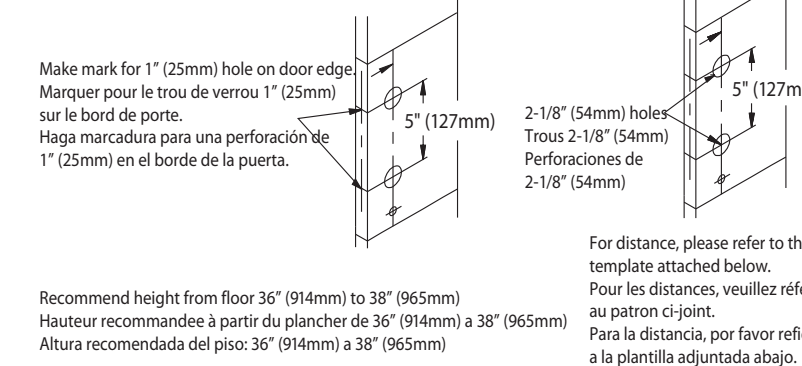

### 3 INSTALL LATCHES—For Drive-In Latches skip step B and follow Diagram 1.

Note: Cut out must be parallel with edges of door.

- Insert handleset spring bolt latch in hole, keeping it parallel to edge of door. Mark outline and remove latch.
- Chisel 3mm (1/8") deep or until latch face is flush with door edge.
- Insert latch and secure with wood screw.

Repeat procedure for deadbolt latch.

### POSE DES VERROUS—Pour les verrous ronds sautez l'étape B et suivez les indications de schéma 1.

Remarque: Les ouvertures doivent être parallèles aux bords de porte.

- Insérer le verrou à pêne retiré dans le trou, en maintenant sa face parallèle. Marquer le contour et retirer le verrou.
- Tailler à l'aide du ciseau à bois un trou de 3mm (1/8") ou jusqu'à une surface lisse sur le bord de porte.
- Insérer le verrou et fixer à l'aide de vis à bois. Répéter la procédure pour le cylindre de pêne dormant.

INSTALE LOS PESTILLOS—Para colocar pestillos de fijación, pase por alto el paso "B" y continúe con el diagrama 1.

- Instale el pestillo de cerrojo de resorte en la perforación, manteniéndolo paralelo al borde de la puerta. Marque el contorno de la chapa exterior y retire el pestillo.
- Enmeche con formón hasta una profundidad de 3mm (1/8") o hasta que la chapa quede a ras con el borde de la puerta.
- Vuelva a meter el pestillo y apriete con tornillos para madera. Repita esta procedimiento para el pestillo de cerrojo dormido.

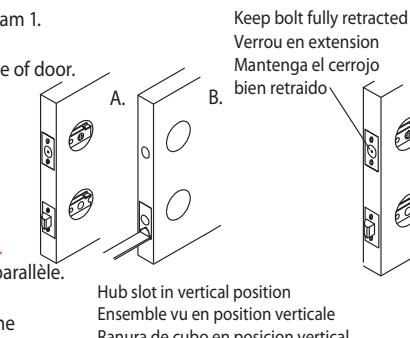

### 5 INSTALL INTERIOR KNOBS

- After exterior handle is in position, install interior knob and tighten screws.
- Insert screw through washer and into bottom hole tighten firmly

### POSE DES POIGNÉES INTÉRIEURES

A. La poignée extérieure en position, installer la poignée intérieure et serrez à l'aide des vis.

B. Insérer la vis à travers une rondelle dans le trou du bas. Bien resserrer.

### INSTALE LA PERILLA INTERIOR

A. Después de instalar la manija exterior, instale la perilla interior y apriete los tornillos.

B. Pase el tornillo inferior por su rondana e instalelo en el agujero indicado. Apriete bien.

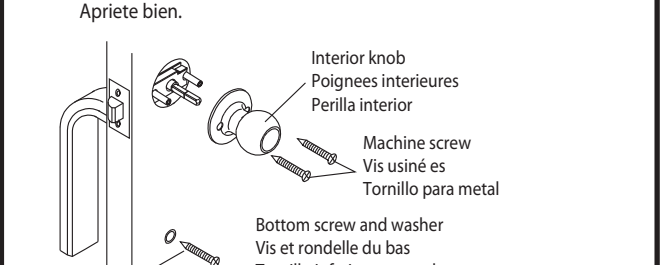

### 7 INSTALL STRIKES

- Close door until latchbolts touch door jamb. Mark door jamb as shown with a pencil.
- Center the strike plates on the door jamb within the areas marked in step a.

### POSE DE GÂCHES

A. Fermer la porte jusqu'à ce que les verrous touchent le chambranle de porte. Marquer le chambranle de porte avec un crayon, tel qu'illustré.

B. Centrer les gâches sur le chambranle de porte, à l'intérieur des marques de l'étape a.

### INSTALE LOS CERRADEROS

A. Cierra la puerta hasta que los cerrojos toquen la jamba de la puerta.

Marque la jamba al nivel de las chapas de pestillo.

B. Centre los cerraderos en la jamba dentro de las areas marcadas en el paso "a" arriba.

