

MISENO

SINGLE HANDLE KITCHEN FAUCET
Model MNO171DCP, MNO171DSS
MNO171DFB

LLAVES DE FREGADERO UNA MANIJA
Modelos MNO171DCP, MNO171DSS
MNO171DFB

ROBINET DE CUISINE À UNE MANETTE
Modèles MNO171DCP, MNO171DSS
MNO171DFB

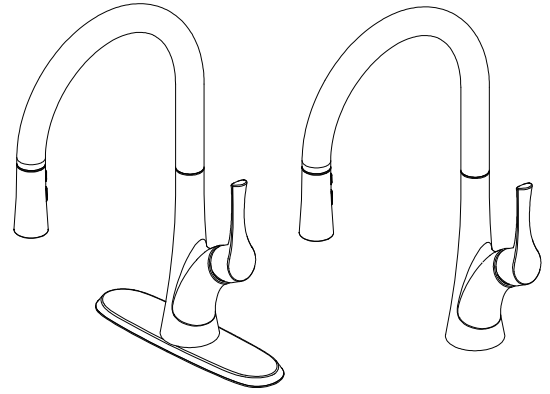

English

CAUTION-TIPS FOR REMOVAL OF OLD FAUCET:

Always turn off water supply before removing existing faucet or replacing any part of the faucet. Open the faucet handle to relieve water pressure and ensure that water is completely shut off.

CARE INSTRUCTIONS:

To preserve the finish of your faucet, apply non-abrasive wax. Any cleaners should be rinsed off immediately. Do not use abrasive cleaners on the faucet.

Español

PRECAUCIÓN-CONSEJOS PARA CAMBIAR LA LLAVE MEZCLADORA:

Siempre corte el suministro de agua antes de retirar el grifo actual o reemplazar cualquier pieza del mismo. Abra la llave del grifo para liberar la presión de agua y asegurar que ya no corre agua.

INSTRUCCIONES DE CUIDADO:

Para conservar el acabado que cubre las partes metálicas de su llave mezcladora, aplique cera que no sea abrasiva, como una cera para autos. Si usa algún tipo de limpiador, deberá enjuagarlo inmediatamente. Los abrasivos suaves son aceptables en acabados platinum y LifeShine.

Français

ATTENTION-SUGGESTIONS POUR ENLEVER L'ANCIEN ROBIENT:

Toujours couper l'alimentation en eau avant d'enlever ou de démonter le robinet. Ouvrir le robinet pour libérer la pression d'eau et pour s'assurer que l'alimentation en eau a bien été coupée.

DIRECTIVES D'ENTRETIEN:

Pour préserver le fini des pièces métalliques du robinet, appliquer une cire non abrasive comme une cire à voiture. Rincer immédiatement le robinet après l'avoir nettoyé avec un agent nettoyant. Les finis platinum et LifeShine peuvent être nettoyés à l'aide de produits abrasifs doux.

You may need/Usted puede necesitar/ Aticles dont vous pouvez avoir besion



Goggles
Anteojos Protectores
Lunettes de sécurité

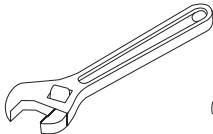

Wrench
Llave
Clé ajustable

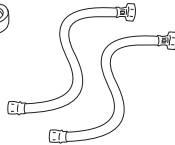

(2) Supply Lines
2 Líneas de Suministro
(2) Tuyaux d'alimentation

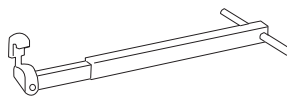

Basin Wrench
Llave para Instalar Grifos
Clé pour lavabo



Sealant Tape
Cinta Selladora
Ruban d'étanchéité



Silicone
Silicón
Silicone

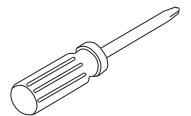

Phillips Head Screwdrivers
Destornillador Phillips
Tournevis cruciforme

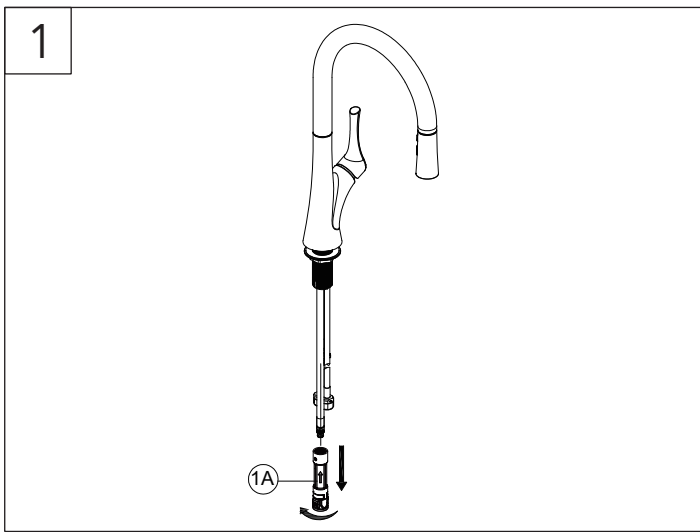

Before installation, remove white plastic quick connect assembly (1A) from the free end of pull-down hose.

Antes de instalar, retire el ensamble de conexión rápida blanco (1A) del extremo libre de la manguera extensible.

Avant de commencer l'installation, retirez le raccord à branchement rapide en plastique blanc (1A) de l'extrémité libre du tuyau rétractable.

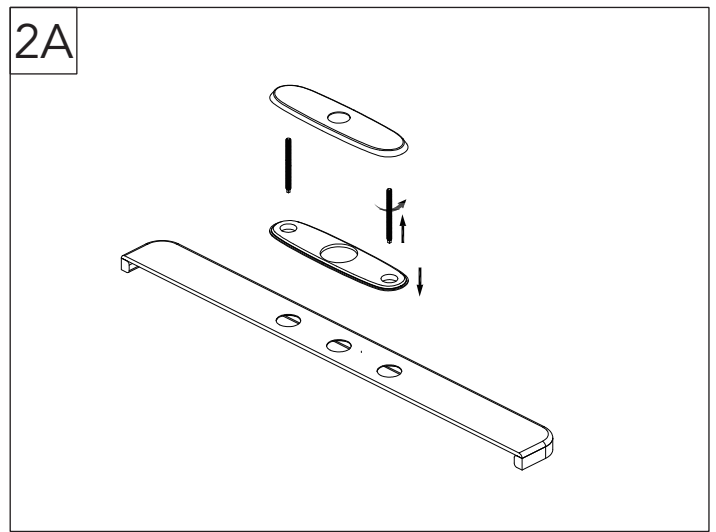

Screw bolts to the escutcheon. Insert escutcheon assembly through the base plate and the holes of the sink.

Enrosque los pernos en el escudo de bocallave. Inserte el ensamble del escudo de bocallave por la placa de la base y los orificios del lavamanos.

Vissez les boulons à l'écusson. Insérez l'ensemble d'écusson dans la plaque de base et les trous de l'évier.

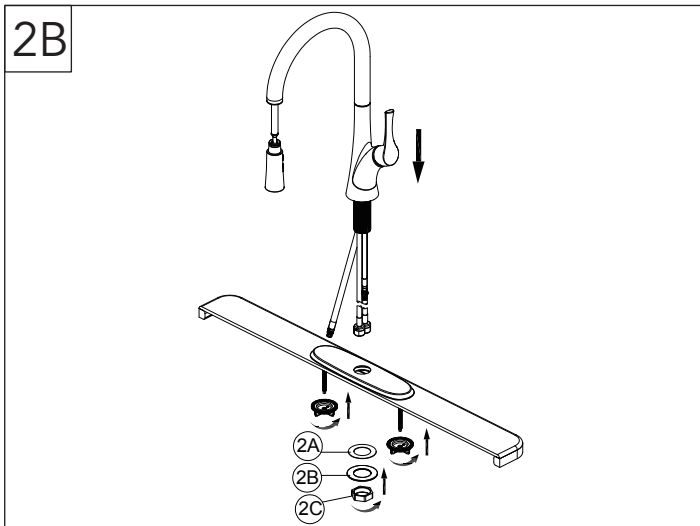

Untie black pull-down spray hose and secure sprayhead onto faucet spout ensuring it clicks into place. Insert faucet through hole in escutcheon. From underneath sink, slide plastic washer (2A), metal washer (2B), and threaded nut (2C) onto faucet ensuring that you pass both hot and cold water supply hoses through first followed by black pull-down spray hose. Secure by tightening threaded mounting nut (2C).

Desate la manguera de rociado negra extensible, asegure el cabezal de rociado en la boquilla del grifo y asegúrese de que haga clic en su lugar. Inserte el grifo en el orificio del escudo de bocallave. Desde debajo del lavamanos, deslice la arandela de plástico (2A), la arandela de metal (2B) y la tuerca roscada (2C) en el grifo y asegúrese de pasar las mangueras de suministro de agua fría y caliente primero y luego la manguera de rociado negra extensible. Asegure en su lugar apretando la tuerca de montaje roscada (2C).

Détachez le tuyau de vaporisation rétractable noir et fixez la tête de vaporisation au bec du robinet en vous assurant qu'elle s'enclenche. Insérez le robinet dans le trou de l'écusson. En vous positionnant sous l'évier, glissez la rondelle en plastique (2A), la rondelle en métal (2B) et l'écrou fileté (2C) sur le robinet. Assurez-vous de faire passer d'abord les conduites d'alimentation en eau froide et en eau chaude dans le trou de l'écusson, puis le tuyau de vaporisation rétractable noir. Fixez le tout en serrant l'écrou de montage fileté (2C).

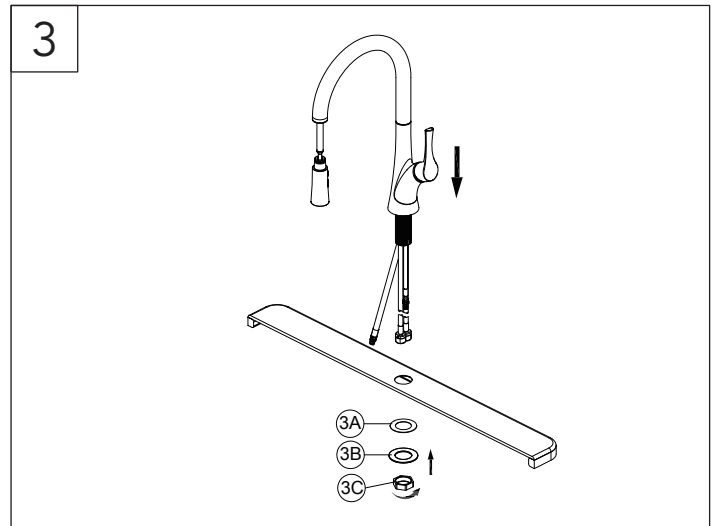

Untie black pull-down spray hose and secure sprayhead onto faucet spout ensuring it clicks into place. Insert faucet through hole in sink or countertop. From underneath sink, slide plastic washer (3A), metal washer (3B), and threaded nut (3C) onto faucet ensuring that you pass both hot and cold water supply hoses through first followed by black pull-down spray hose. Secure by tightening threaded mounting nut (3C).

Desate la manguera de rociado negra extensible, asegure el cabezal de rociado en la boquilla del grifo y asegúrese de que haga clic en su lugar. Inserte el grifo en el orificio en el lavamanos o en la cubierta prefabricada. Desde debajo del lavamanos, deslice la arandela de plástico (3A), la arandela de metal (3B) y la tuerca roscada (3C) en el grifo y asegúrese de pasar las mangueras de suministro de agua fría y caliente primero y luego la manguera de rociado negra extensible. Asegure en su lugar apretando la tuerca de montaje roscada (3C).

Détachez le tuyau de vaporisation rétractable noir et fixez la tête de vaporisation au bec du robinet en vous assurant qu'elle s'enclenche. Insérez le robinet dans le trou de l'évier ou du comptoir. En vous positionnant sous l'évier, glissez la rondelle en plastique (3A), la rondelle en métal (3B) et l'écrou fileté (3C) sur le robinet. Assurez-vous de faire passer d'abord les conduites d'alimentation en eau froide et en eau chaude dans le trou de l'écusson, puis le tuyau de vaporisation rétractable noir. Fixez le tout en serrant l'écrou de montage fileté (3C).

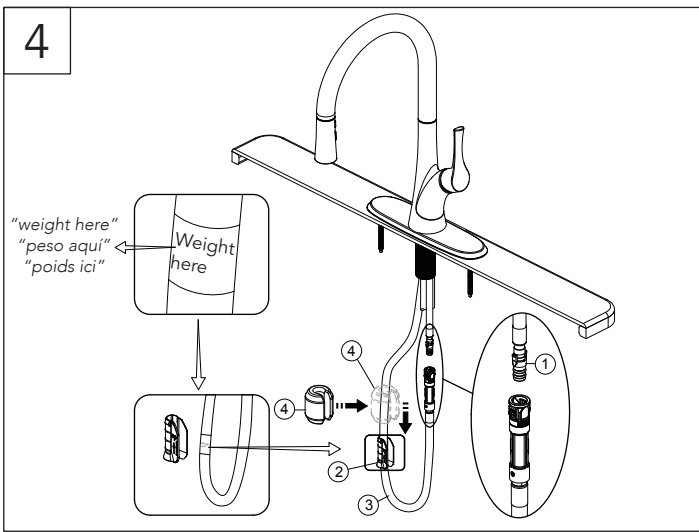

Screw quick connector to the free end of hose. Align block (1) and tabs on quick connect. Push quick connect housing firmly upward and snap onto receiving block. Pull down moderately to ensure connection has been made. If it is necessary to remove quick connect, squeeze tabs on hose between index finger and thumb, then pull down to disconnect. Install the weight clip (2) at the point of the hose (3) marking "weight here". Insert the weight (4) onto the clip (2) by sliding it down onto the clip (2).

Enrosque el conector rápido en el extremo libre de la manguera extensible. Alinee las lengüetas (1) y en las conexiones rápidas. Empuje las conexiones rápidas hacia arriba con firmeza y colóquelas a presión dentro de la lengüeta del tubo receptor. Tire hacia abajo moderadamente para asegurarse de que se haya realizado la conexión. Si necesita quitar la conexión rápida, presione las lengüetas en la manguera entre los dedos índice y pulgar, luego tire hacia abajo para desconectar. Instala el sujetador de la peso (2) en la punta de la manguera (3) marcada "weight here" (peso aquí). Inserta la peso (4) en el sujetador (2) deslizándola en el sujetador (2).

Vissez le raccord à connexion rapide à l'extrémité libre du tuyau latéral. Alignez les languettes (1) et sur les raccords rapides. Poussez fermement le logement des raccords rapides vers le haut et fixez-le à la languette du tuyau récepteur. Tirez-le doucement vers le bas pour vous assurer qu'il est bien fixé. Si vous devez retirer les raccords rapides, serrez les languettes du tuyau entre votre index et votre pouce, puis tirez-les vers le bas pour les débrancher. Installez la pince lestée (2) au point du tuyau exible (3) avec la marque «weight here (poids ici)». Insérez le poids de lest (4) sur la pince (2) en le faisant glisser vers le bas sur la pince (2).

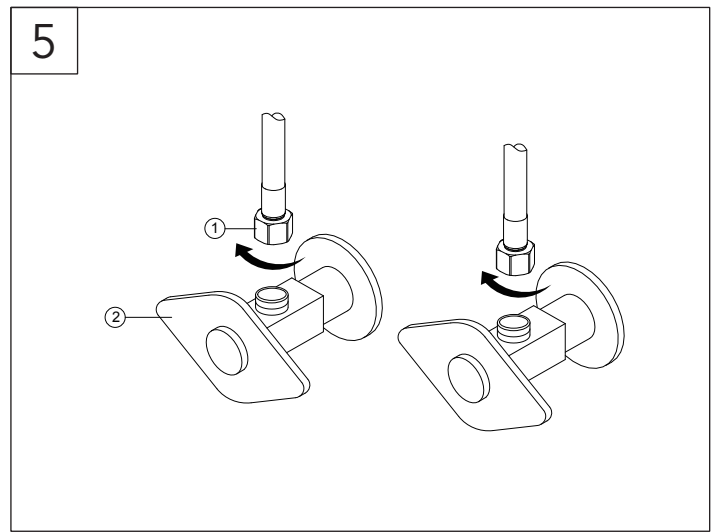

Making the waterline connections

Thread the nut (1) on supply line onto outlet of water supply valve (2) and tighten with wrench. Do not overtighten.

Cómo hacer las conexiones de las tuberías de agua

Enrosca la tuerca (1) de la línea de suministro en la salida de la válvula de suministro de agua (2) y aprieta con una llave. No aprietes demasiado.

Branchement des conduites d'alimentation en eau

Vissez l'écrou (1) de la conduite d'alimentation sur la sortie du robinet d'alimentation en eau (2) et serrez à l'aide d'une clé. Ne serrez pas trop.

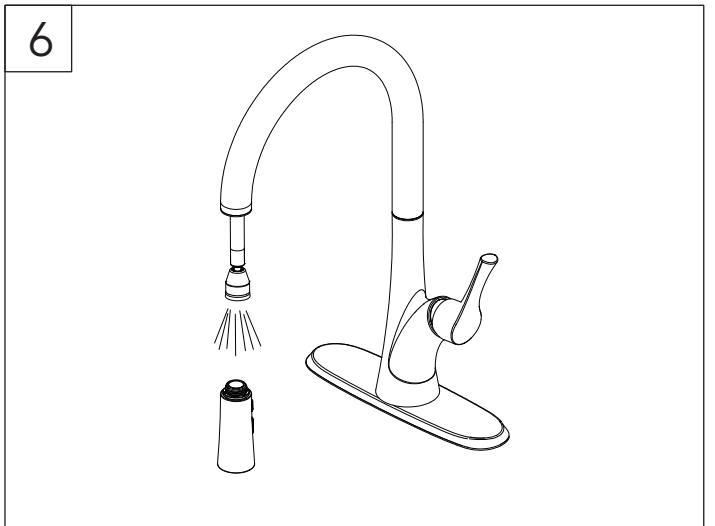

Important: After installation is completed, turn on hot and cold water supplies. Check for leaks. Pull the hose assembly out of the spout and remove the spray head by unscrewing it from the hose counterclockwise. Be sure to hold the end of the hose down into the sink and turn the faucet on to the warm position where it mixes hot and cold water. Flush water lines for one minute. Check for leaks. Re-tighten any connections if necessary, but do not overtighten. Reinstall spray head by hand tightening it back onto the spray hose.

Importante: Después de completar la instalación, abra el suministro de agua caliente y fría. Verifique que no haya fugas. Jale el ensamble de manguera hasta sacarlo de la boquilla y retire el cabezal de rociado, para esto desenrosquelo de la manguera girando en dirección contraria a las manecillas del reloj. Asegúrese de sostener el extremo de la manguera hacia abajo en el lavamanos y gire la manija del grifo hacia la posición tibia para que se mezclen el agua caliente y fría. Deje que descarguen las líneas de suministro de agua durante un minuto. Verifique que no haya fugas. Vuelva a apretar las conexiones si es necesario, pero no las apriete demasiado. Vuelva a instalar a mano el cabezal de rociado, apretándolo en la manguera de rociado.

Important : Une fois l'installation terminée, ouvrez l'alimentation en eau chaude et en eau froide. Vérifiez s'il y a des fuites. Tirez sur l'ensemble de tuyau afin de le faire sortir du bec, puis retirez la tête de vaporisation du tuyau en la dévissant dans le sens contraire des aiguilles d'une montre. Assurez-vous de maintenir le bout du tuyau vers le bas dans l'évier et tournez la poignée du robinet dans la position de l'eau tiède pour que l'eau chaude et l'eau froide soient mélangées. Rincez les conduites d'eau pendant une minute. Vérifiez s'il y a des fuites. Resserez les raccords si nécessaire en évitant de serrer excessivement. Réinstallez la tête de vaporisation en la resserrant à la main sur le tuyau de vaporisation.

Maintenance:
If faucet leaks underneath handle or water does not completely shut off: replace cartridge.

Mantenimiento:
Si hay una filtración debajo de la llave o el agua no se corta por completo: reemplace el cartucho.

Entretien:
S'il y a une fuite sous la poignée ou si le robinet ne se ferme pas complètement: remplacez la cartouche.

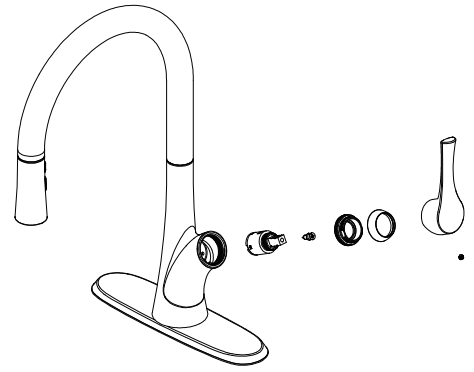

*** Specify Finish**
Especifíque el Acabado
Précisez le Fini

