

Mirabelle®

SINGLE HANDLE LAVATORY FAUCET
GRIFO PARA LAVABO DE UNA LLAVE
ROBINET DE SALLE DE BAINS À UNE POIGNÉE

Installation Instructions
Instructions d'installation
Instrucciones de instalación

PROVINCETOWN

MIRWSCP100CP, MIRWSCP100BN
MIRWSCP100ORB, MIRWSCP100PN

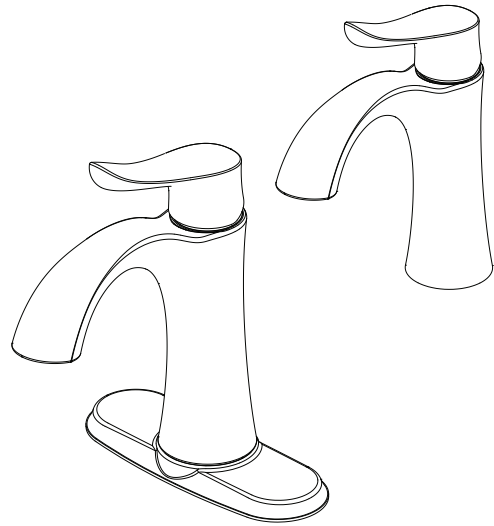

IMPORTANT INSTRUCTIONS Read before you begin

CAUTION-TIPS FOR REMOVAL OF OLD FAUCET:

Always turn off water supply before removing existing faucet or replacing any part of the faucet. Open the faucet handle to relieve water pressure and ensure that water is completely shut off.

CARE INSTRUCTIONS:

To preserve the finish of your faucet, apply non-abrasive wax. Any cleaners should be rinsed off immediately. Do not use abrasive cleaners on the faucet.

INSTRUCTIONS IMPORTANTES À lire avant de commencer

PRECAUCIÓN-CONSEJOS PARA CAMBIAR LA LLAVE MEZCLADORA:

Siempre corte el suministro de agua antes de retirar el grifo actual o reemplazar cualquier pieza del mismo. Abra la llave del grifo para liberar la presión de agua y asegurar que ya no corre agua.

INSTRUCCIONES DE CUIDADO:

Para conservar el acabado que cubre las partes metálicas de su llave mezcladora, aplique cera que no sea abrasiva, como una cera para autos. Si usa algún tipo de limpiador, deberá enjuagarlo inmediatamente. Los abrasivos suaves son aceptables en acabados platinum y LifeShine.

INSTRUCCIONES IMPORTANTES Leer antes de comenzar

ATTENTION-SUGGESTIONS POUR ENLEVER L'ANCIEN ROBIENT:

Toujours couper l'alimentation en eau avant d'enlever ou de démonter le robinet. Ouvrir le robinet pour libérer la pression d'eau et pour s'assurer que l'alimentation en eau a bien été coupée.

DIRECTIVES D'ENTRETIEN:

Pour préserver la fini des pièces métalliques du robinet, appliquer une cire non abrasive comme une cire à voiture. Rincer immédiatement le robinet après l'avoir nettoyé avec un agent nettoyant. Les finis platinum et LifeShine peuvent être nettoyés à l'aide de produits abrasifs doux.

Recommended Tools and Accessories Outils et matériaux recommandés / Herramientas y materiales recomendados

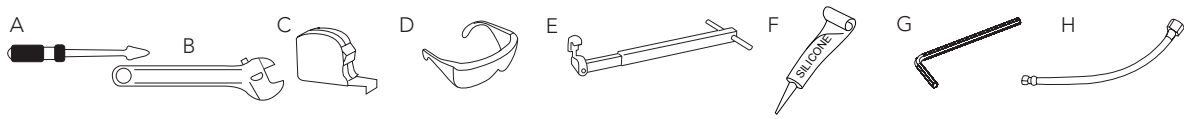

(A) Screwdriver (B) Wrench (C) Tape Measure (D) Goggles (E) Basin Wrench (F) Silicone (G) 2.5mm Hex Allen Wrench (H) Flexible Supply Line
 (A) Tournevis (B) Clef (C) Ruban à mesurer (D) Anteojos Protectores (E) Llave para Instalar Grifos (F) Silicón (G) 2.5mm Hex Llave Allen (H) Tuyau d'alimentation flexible
 (A) Destornillador (B) Llave inglesa (C) Cinta métrica (D) Lunettes de sécurité (E) Clé pour lavabo (F) Silicone (G) 2.5mm Clé hexagonale (H) Línea de suministro flexible

(FIG.1A)

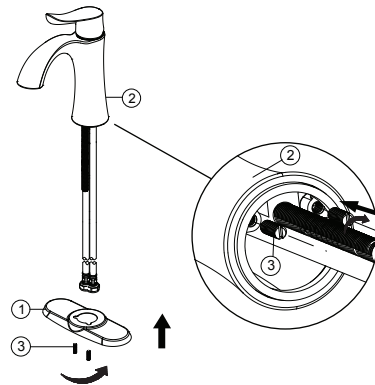

1A. Shut off water supplies. Remove old faucet. Clean sink surface in preparation for new faucet. From underneath, secure the escutcheon (1) to the faucet (2) with screws (3). Please continue to Step 2. If installing the faucet without the escutcheon, begin with step 1B.

1A. Cierra el suministro de agua. Retira el grifo viejo. Limpia superficie del lavamanos para prepararla para el grifo nuevo. Desde abajo, asegura la placa protectora (1) al grifo (2) con los tornillos (3). Continúa con el Paso 2. Si vas a instalar el grifo sin la placa protectora, empieza por el paso 1B.

1A. Fermez les conduites d'alimentation en eau. Enlevez l'ancien robinet. Nettoyez la surface de l'évier/lavabo en préparation à l'installation du nouveau robinet. À partir du dessous, fixez solidement la rosace (1) sur le robinet (2) avec des vis (3). Veuillez passer à l'étape 2. Si vous installez le robinet sans la rosace, commencez avec l'étape 1B.

(FIG.1B)

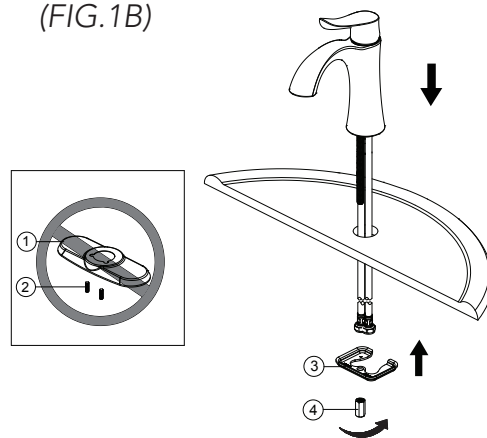

1B. Shut off water supplies. Before installation, remove the escutcheon assembly (1) and the screws (2). Place new faucet through holes in top of sink. From under sink slide washers (3) onto threaded mounting shank. Secure with washers (3) and nuts (4).

1B. Cierra el suministro de agua. Antes de la instalación, retira el ensamblaje de la placa protectora (1) y los tornillos (2). Coloca el grifo nuevo a través de los orificios que están encima del fregadero. Desde abajo del fregadero, desliza las arandelas (3) en el vástago roscado de montaje. Asegura con arandelas (3) y tuercas (4).

1B. Fermez les conduites d'alimentation en eau. Avant l'installation, retirez la rosace (1) et les vis (2); placez le nouveau robinet dans les trous sur le dessus de l'évier/lavabo. À partir du dessous de l'évier/lavabo, faites glisser les rondelles (3) sur la tige de montage fileté. Fixez-la solidement au moyen de rondelles (3) et d'écrous (4).

(FIG.2)

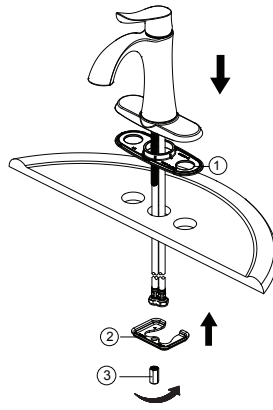

2. Place the gasket (1) on the bottom of the new faucet assembly. Place new faucet through holes in top of sink. From under sink slide washers (2) onto threaded mounting shank. Secure with washers (2) and nuts (3).

Note: If the sink surface is uneven or irregular, plumber's putty or a silicone sealant may be used to create a watertight seal. Plumber's putty may have an adverse reaction with plastic gaskets under the spout base so if your faucet has a plastic gasket, use a high quality silicone sealant. Plumber's putty also may have an adverse reaction with some cultured marble or natural stone. In these cases a high quality silicone sealant is recommended.

2. Coloca la junta (1) en la parte inferior del ensamblaje del grifo nuevo. Inserta el grifo nuevo a través de los orificios que están encima del fregadero. Desde abajo del fregadero, desliza las arandelas (2) en el vástago roscado de montaje. Asegura con arandelas (2) y tuercas (3).

Nota: Si la superficie del lavamanos es irregular o está desnivelada, puede usarse masilla de plomero o un sellador de silicona para dar hermeticidad. La masilla de plomero puede tener reacción adversa con juntas plásticas debajo de la base del caño. Si tu grifo tiene junta plástica, usa un sellador de silicona de alta calidad. La masilla de plomero puede tener también un reacción adversa con algún mármol cultivado o piedra natural. En estos casos se recomienda un sellador de silicona de alta calidad.

2. Placez le joint d'étanchéité (1) sur le bas du nouveau robinet. Insérez le nouveau robinet dans les trous prévus à cet effet sur le dessus de l'évier/lavabo. À partir du dessous de l'évier/lavabo, faites glisser les rondelles (2) sur la tige de montage fileté. Fixez-la solidement au moyen de rondelles (2) et d'écrous (3).

Remarque : Si la surface du lavabo n'est pas uniforme ou est irrégulière, vous pouvez utiliser du mastic de plomberie ou un scellant à la silicone pour créer un joint étanche. Le mastic de plomberie peut réagir de manière indésirable avec les joints en plastique sous la base du bec. Par conséquent, si le robinet présente un joint en plastique, veuillez utiliser un scellant à la silicone de haute qualité. Le mastic de plomberie peut également présenter une réaction indésirable avec certains similimarbres ou certaines pierres naturelles. Dans de tels cas, il est recommandé d'utiliser un scellant à la silicone de haut qualité.

(FIG.3)

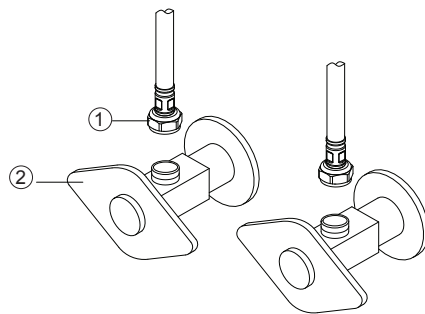

3. Making the waterline connections thread the nut (1) on supply line onto outlet of water supply valve (2) and tighten with wrench. Do not over tighten.

3. Cómo hacer las conexiones de las tuberías de agua Enrosca la tuerca (1) de la línea de suministro en la salida de la válvula de suministro de agua (2) y aprieta con una llave. No aprietes demasiado.

3. Branchement des conduites d'alimentation en eau Vissez l'écrou (1) de la conduite d'alimentation sur la sortie du robinet d'alimentation en eau (2) et serrez à l'aide d'une clé. Ne serrez pas trop.

(FIG.4)

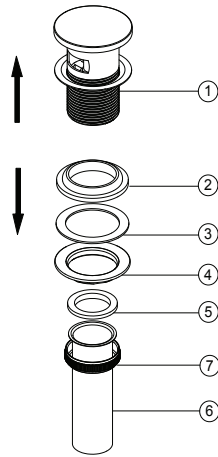

4. Remove the old pop-up drain and clear up the hole in preparation for the new pop-up drain installation. Unscrew the nut (7) from the pop-up body (1), move over the tail pipe (6) and washer (5), then unscrew the coupling nut (4) and remove the washers (2 & 3).

4. Quita el drenaje emergente viejo y limpia el orificio para prepararlo para instalar el drenaje emergente nuevo. Desenrosca la tuerca (7) del cuerpo emergente (1), aparta los tubos extensores (6) y la arandela (5), luego desenrosca la tuerca de acoplamiento (4) y retira las arandelas (2 y 3).

4. Retirez l'ancienne évacuation mécanique et nettoyez l'orifice en préparation de l'installation de la nouvelle évacuation mécanique. Dévissez l'écrou (7) du corps d'évacuation mécanique (1), déplacez le tuyau d'évacuation (6) et la rondelle (5), puis dévissez l'écrou d'accouplement (4) et retirez les rondelles (2 et 3).

(FIG.5)

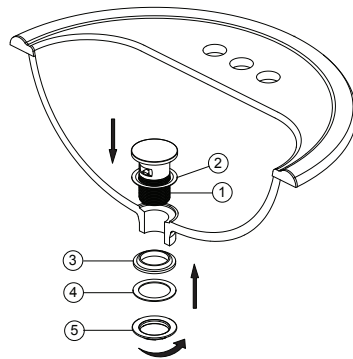

5. Place the washer (2) underneath the flange of the pop-up body (1). Slide the pop-up body (1) down through the drain hole on the vessel or basin. From underside, slide the washer (3 & 4) against the bottom of the vessel or basin, thread on the coupling nut (5) and tighten. Do not over tighten.

5. Coloca la arandela (2) debajo de la brida del cuerpo emergente (1). Desliza el cuerpo emergente (1) hacia abajo por el orificio del drenaje del recipiente o lavamanos. Desde la parte inferior, desliza la arandela (3 y 4) contra el fondo del recipiente o lavamanos, enróscala en la tuerca de acoplamiento (5) y aprieta. No aprietes demasiado.

5. Placez la rondelle (2) en dessous de la bride du corps d'évacuation mécanique (1). Faites glisser le corps d'évacuation mécanique (1) vers le bas à travers l'orifice d'évacuation de la vasque ou du bassin. À partir du dessous, faites glisser la rondelle (3 et 4) contre le fond de la vasque ou du bassin, vissez l'écrou d'accouplement (5) et serrez. Ne serrez pas trop.

(FIG.6)

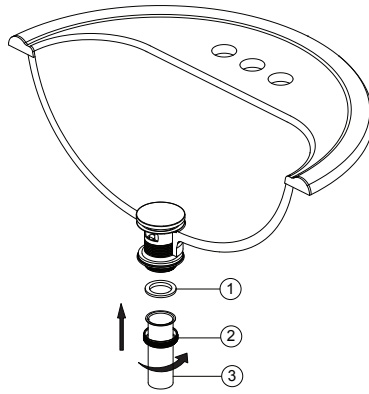

6. Slide the nut (2) over the tail pipe (3). Place the washer (1) into the nut and tighten. Do not over tighten.

6. Desliza la tuerca (2) sobre el tubo extensor (3). Coloca la arandela (1) en la tuerca y aprieta. No aprietes demasiado.

6. Faites glisser l'écrou (2) sur le tuyau d'évacuation (3). Placez la rondelle (1) dans l'écrou et serrez. Ne serrez pas trop.

(FIG.7)

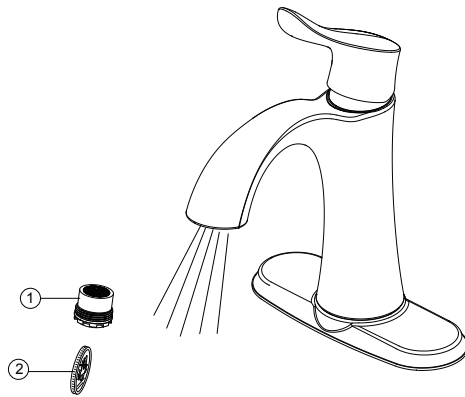

7. IMPORTANT: After installation is complete, remove the aerator (1) with a coin (2) to flush the water lines. Turn on the water supply and allow both hot and cold water to run for at least one minute each. This flushes away any debris that could cause damage to internal parts. While the water is running, check for leaks. Turn off the water and replace the aerator.

7. IMPORTANT : Une fois l'installation terminée, retirez l'aérateur (1) à l'aide d'une pièce de monnaie (2) pour évacuer les conduites d'alimentation en eau. Ouvrez l'alimentation en eau et laissez couler l'eau chaude et l'eau froide au moins une minute chacune. Ceci purge tous les débris qui pourraient endommager les pièces internes. Pendant que l'eau coule, vérifiez s'il y a des fuites. Coupez l'alimentation en eau et remplacez l'aérateur.

7. IMPORTANTE: Cuando la instalación esté completa, retire el aireador (1) con una moneda (2) para descargar las líneas de suministro. Abre el suministro de agua y deja correr agua fría y caliente durante al menos un minuto cada una. Esto enjuagará cualquier suciedad que podría dañar las piezas internas. Con el chorro abierto, verifica que no haya fugas. Cierra el suministro de agua y vuelve a colocar el aireador.

Maintenance

If faucet leaks from spout outlet -Shut off water supplies-replace cartridge (1).

Note: Install cartridge (1) correctly for proper handle rotation.

Mantenimiento

Si la llave tiene filtraciones del pico del tubo de salida-Cierre los suministros de agua-Reemplace el ensamble de la Unidad de la Espiga (1).

Note: Instale las espigas (1) correctamente para obtener una rotación debida.

Entretien

Si le robinet fuit par la sortie du bec-coupez l'eau puis remplacez l'obturateur (1).

Nota: Installer correctement les obturateurs (1) pour que les manettes tournent dans le bon sens.

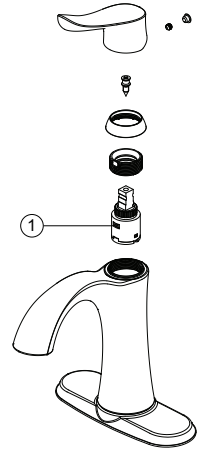

WARNING !

This product is engineered to meet the EPA WaterSense flow requirement. The flow rate is governed by the aerator or flow controller. If replacement is ever required, be sure to replace it with a WaterSense compliant aerator or flow controller to retain the water conserving flow rate of this product.

AVERTISSEMENT !

Ce produit est conçu pour respecter les exigences de débit d'eau du programme WaterSense de l'EPA. Le débit est réglé par l'aérateur et le régulateur. Si une pièce doit être remplacée, assurez-vous d'utiliser un aérateur ou un régulateur de remplacement conforme à WaterSense afin de conserver le taux de débit de ce produit.

ADVERTENCIA !

Este producto está diseñado para cumplir con los requerimientos de flujo de EPA WaterSense. El caudal se rige por el aireador o el controlador de flujo. Si el reemplazo es necesario, asegúrese de reemplazarlo con un aireador o controlador de flujo compatible con WaterSense para retener el caudal de conservación de agua de este producto.

* Specify Finish
Especifique el Acabado
Précisez le Fini

