



TUB FILLER FAUCET  
GRIFO PARA BAÑERA  
ROBINET DÉVERSEUR DE BAIGNOIRE

Installation Instructions  
Instructions d'installation  
Instrucciones de instalación

PENDLETON

MIRPTFS2000GCP, MIRPTFS2000GBN  
MIRPTFS2000GORB, MIRPTFS2000GPN

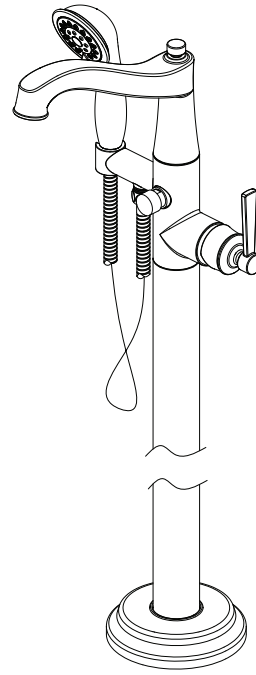

## IMPORTANT INSTRUCTIONS Read before you begin

### CAUTION-TIPS FOR REMOVAL OF OLD FAUCET:

*Always turn off water supply before removing existing faucet or replacing any part of the faucet. Open the faucet handle to relieve water pressure and ensure that water is completely shut off.*

### CARE INSTRUCTIONS:

*To preserve the finish of your faucet, apply non-abrasive wax. Any cleaners should be rinsed off immediately. Do not use abrasive cleaners on the faucet.*

## INSTRUCCIONES IMPORTANTES À lire avant de commencer

### PRECAUCIÓN-CONSEJOS PARA CAMBIAR LA LLAVE MEZCLADORA:

*Siempre corte el suministro de agua antes de retirar el grifo actual o reemplazar cualquier pieza del mismo. Abra la llave del grifo para liberar la presión de agua y asegurar que ya no corre agua.*

### INSTRUCCIONES DE CUIDADO:

*Para conservar el acabado que cubre las partes metálicas de su llave mezcladora, aplique cera que no sea abrasiva, como una cera para autos. Si usa algún tipo de limpiador, deberá enjuagarlo inmediatamente. Los abrasivos suaves son aceptables en acabados platinum y LifeShine.*

## INSTRUCCIONES IMPORTANTES Leer antes de comenzar

### ATTENTION-SUGGESTIONS POUR ENLEVER L'ANCIEN ROBIENT:

*Toujours couper l'alimentation en eau avant d'enlever ou de démonter le robinet. Ouvrir le robinet pour libérer la pression d'eau et pour s'assurer que l'alimentation en eau a bien été coupée.*

### DIRECTIVES D'ENTRETIEN:

*Pour préserver la fini des pièces métalliques du robinet, appliquer une cire non abrasive comme une cire à voiture. Rincer immédiatement le robinet après l'avoir nettoyé avec un agent nettoyant. Les finis platinum et LifeShine peuvent être nettoyés à l'aide de produits abrasifs doux.*

## Recommended Tools and Accessories Outils et matériaux recommandés / Herramientas y materiales recomendados

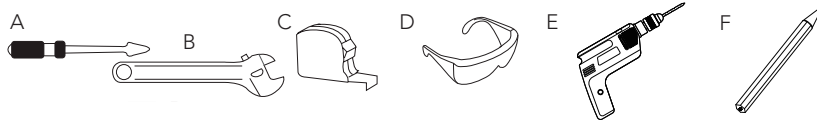

(A) Screwdriver (B) Wrench (C) Tape Measure (D) Goggles (E) Electric drill (F) Pencil  
 (A) Tournevis (B) Clef (C) Ruban à mesurer (D) Anteojos Protectores (E) Taladro eléctrico (F) Lápiz  
 (A) Destornillador (B) Llave inglesa (C) Cinta métrica (D) Lunettes de sécurité (E) Perceuse électrique (F) Crayon

(FIG.1)

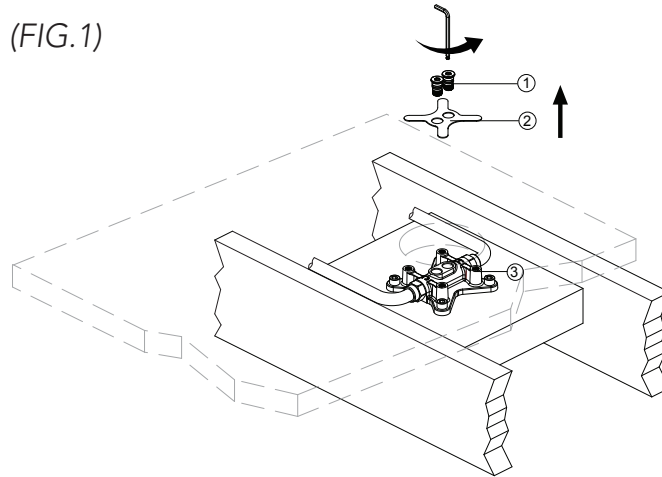

1. Shut off the water supply. Remove the old faucet. Clean the surface in preparation for the new faucet. Loosen the plug (1) with the hex wrench (HEX:6mm) and remove the guard plate (2) from the rough body (3).

1. Cierra el suministro de agua. Retira el grifo viejo. Limpia la superficie para prepararla para el grifo nuevo. Afloja el tapón (1) con la llave hexagonal (HEX: 6 mm) y retira la placa protectora (2) de la tubería de conexión (3).

1. Fermez l'alimentation en eau. Retirez l'ancien robinet. Nettoyez la surface avant l'installation du nouveau robinet. Desserrez le bouchon (1) avec la clé hexagonale (HEX. : 6 mm) et retirez la plaque de protection (2) du corps brut (3).

(FIG.2)

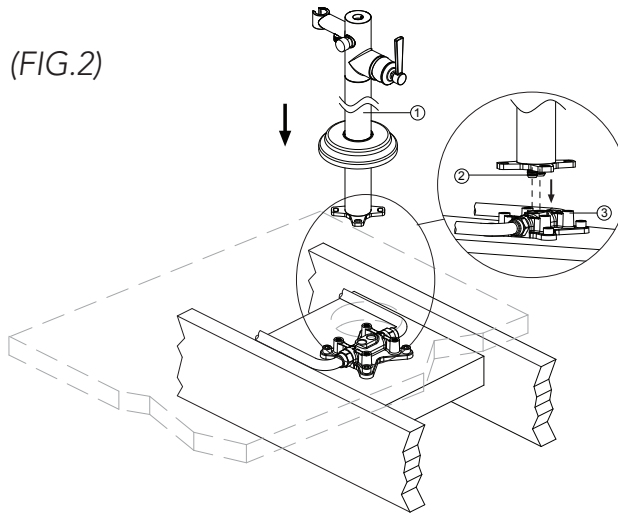

2. Locate the faucet assembly (1) onto the rough body (3), then push the connections (2) of inlet supply line into the rough body (3). **Note: Do not reverse the cold and hot supplies.**

2. Coloca el ensamblaje del grifo (1) sobre la tubería de conexión (3) y empuja las conexiones (2) de la línea de entrada de suministro dentro de la tubería de conexión (3). **Nota: No inviertas el suministro de agua fría y caliente.**

2. Repérez le robinet (1) sur le corps brut (3), puis poussez les raccords (2) de la conduite d'arrivée dans le corps brut (3). **Remarque : N'inversez pas l'alimentation d'eau froide et chaude.**

(FIG.3)

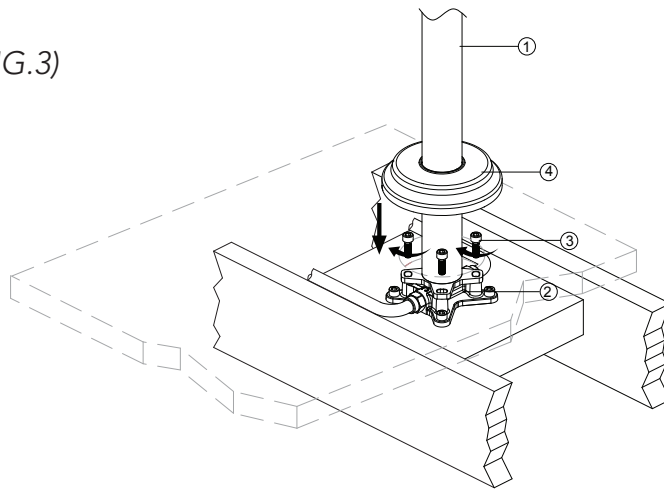

3. Secure the faucet assembly (1) to the rough body (2) using screws (3). Place the flange (4) over the standpipe and then push it to the base.

3. Asegura el ensamblaje del grifo (1) en la tubería de conexión (2) usando tornillos (3). Coloca la brida (4) sobre el caño vertical y empújala hasta la base.

3. Fixez le robinet (1) solidement sur le corps brut (2) à l'aide des vis (3). Placez la bride (4) par-dessus le tuyau autoportant, puis poussez-la dans la base.

(FIG.4)

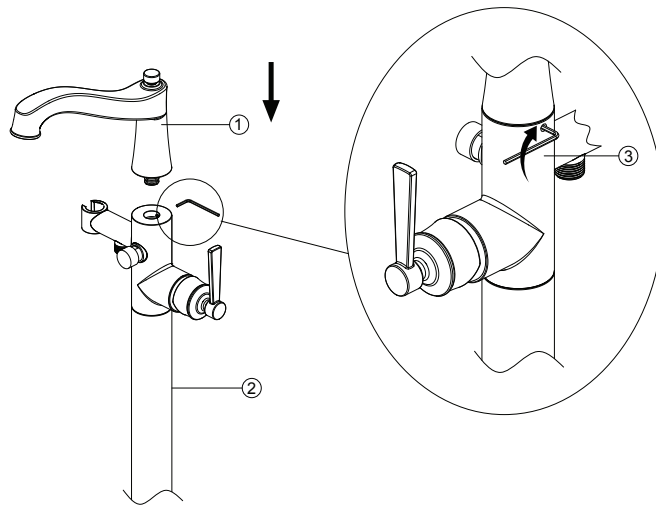

4. Insert the spout (1) into the faucet assembly (2). Rotate the spout (1) to align correctly with the faucet assembly (2) then tighten the screw using hex wrench (3) (HEX:3.2mm).

4. Inserta el caño (1) en el ensamblaje del grifo (2). Gira el caño (1) para alinearlo correctamente con el ensamblaje del grifo (2). Enseguida aprieta el tornillo con la llave hexagonal (3) (HEX: 3.2 mm).

4. Insérez le bec (1) dans le robinet (2). Tournez le bec (1) pour l'aligner correctement avec le robinet (2), puis serrez la vis à l'aide de la clé hexagonale (3) (HEX. : 3,2 mm).

(FIG.5)

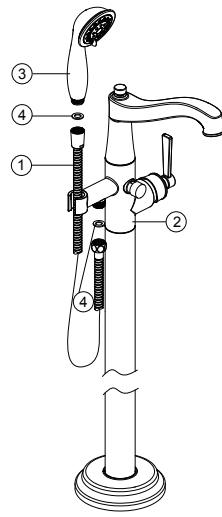

5. Connect one end of the shower hose (1) to the mixer (2) and the other end to the handshower (3). Ensure the washer (4) is into each end for seal.

5. Conecta un extremo de la manguera de la ducha (1) a la mezcladora (2) y el otro extremo al cabezal de la ducha (3). Asegúrate de que haya una arandela (4) en cada extremo para un buen sellado.

5. Raccordez une extrémité du tuyau de douche (1) au mitigeur (2) et l'autre extrémité à la pomme de douche (3). Assurez-vous que la rondelle (4) est présente à chaque extrémité pour assurer l'étanchéité du joint.

(FIG.6)

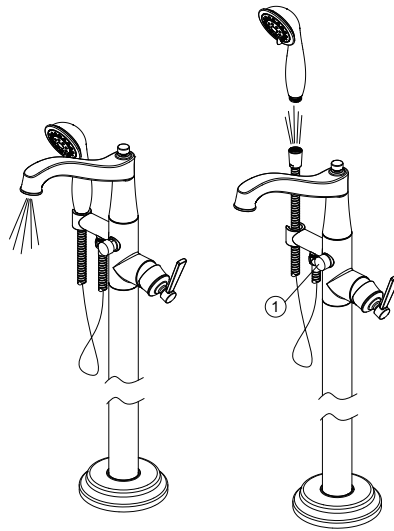

6. **IMPORTANT:** After installation is complete, turn on the hot and cold water supplies. Check for leaks. Flush the water lines for one minute. Press the pin (1) to the bottom position, and flush water lines for one minute. This flushes away any debris that could cause damage to internal parts. Check for leaks. After flushing, turn the handle all the way off to shut off the water. The pin should now be in its normal position. Re-tighten any connections if necessary, but do not overtighten.

6. **IMPORTANTE:** Después de completar la instalación, abre el suministro de agua fría y caliente. Comprueba que no haya filtraciones. Purga el agua de las tuberías durante un minuto. Presiona la clavija (1) hasta el fondo y purga el agua de las tuberías durante un minuto. Esto elimina cualquier desecho que pudiera dañar las piezas internas. Comprueba que no haya filtraciones. Después de purgar, cierra los manuales por completo para cortar el suministro de agua. La clavija debe quedar ahora en su posición normal. Si es necesario, vuelve a apretar cualquier conexión, pero no demasiado.

6. **IMPORTANT :** Une fois l'installation terminée, ouvrez l'alimentation en eau chaude et en eau froide. Vérifiez s'il y a des fuites. Faites couler l'eau pendant une minute pour rincer les conduites d'eau. Poussez la goupille (1) en position basse, puis laissez couler l'eau pendant une minute pour rincer les conduites d'eau. Cela chasse les débris éventuels qui pourraient endommager les pièces internes. Vérifiez s'il y a des fuites. Après la purge, tournez complètement la manette pour fermer l'eau. La goupille devrait maintenant être dans sa position normale. Serrez quand même à nouveau toutes les connexions si nécessaire, mais ne serrez pas trop.

Maintenance:  
If faucet leaks underneath handle or water does not completely shut off: Replace cartridge.

Mantenimiento:  
Si hay una filtración debajo de la llave o el agua no se corta por completo:  
Reemplace el cartucho.

Entretien:  
S'il y a une fuite sous la poignée ou si le robinet ne se ferme pas complètement:  
Remplacez la cartouche.

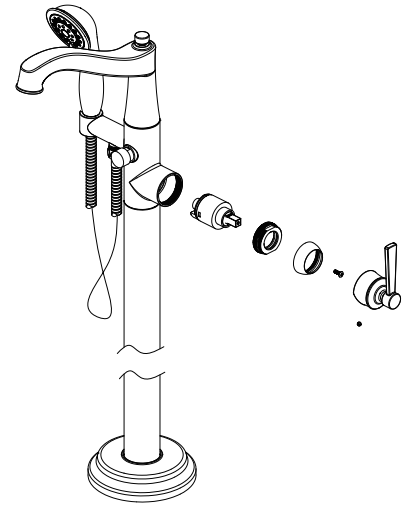

**\* Specify Finish**  
**Especifique el Acabado**  
**Précisez le Fini**

