



**ONE-PIECE WATER CLOSET
TOILETTE MONOBLOC
INODORO DE UNA PIEZA**
Installation Instructions
Instructions pour l'installation
Instrucciones de instalación

KEY WEST
MIRKW241NWH
MIRKW241NBS

⚠ CAUTION

Risk of personal injury or product damage.
Handle with care. Vitreous china can break or chip if the product is handled carelessly.

⚠ AVERTISSEMENT

Risques de blessures corporelles ou de dommages au produit. Manipulez avec soin. La porcelaine vitrifiée peut casser ou s'ébrécher si le produit n'est pas manipulé avec soin.

⚠ PRECAUCIÓN

Riesgo de lesiones corporales o daño del producto Manéjese con cuidado. La porcelana vítrea se puede romper o astillar si se maneja el producto sin precaución.

IMPORTANT INSTRUCTIONS
Read before you begin

- Carefully inspect the new toilet for damage.
- If the existing toilet does not have a supply shut-off valve below the tank, install one before installing the new toilet.

INSTRUCTIONS IMPORTANTES
À lire avant de commencer l'installation

- Inspectez la nouvelle toilette avec soin pour tout signe de dommage.
- Si la toilette existante n'a pas un robinet d'arrêt de l'alimentation sous le réservoir, installez-en un avant d'installer la nouvelle toilette.

INSTRUCCIONES IMPORTANTES
Leer antes de comenzar

- Revisar cuidadosamente que el inodoro nuevo no esté dañado.
- Si el inodoro existente no tiene una llave de paso por debajo del tanque, instale una antes de colocar el inodoro nuevo.

Recommended Tools and Accessories

Outils et matériaux recommandés / Herramientas y materiales recomendados

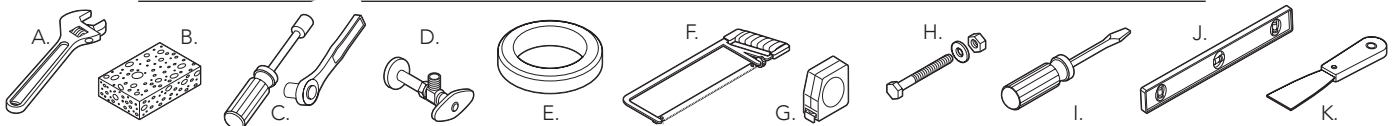

(A) 10" Adjustable Wrench (B) Sponge (C) 1/2" Nut Driver/Socket (D) Supply Shut-off Valve (E) Wax Seal (F) Hacksaw (G) Tape Measure (H) 5/16" Bolts with Nuts and Washers (I) Screwdriver (J) Level (K) Putty Knife

(A) Clé à molette 10 po (25 cm) (B) Éponge (C) Tournevis à douille/douille 1/2 po (13 mm) (D) Robinet d'arrêt de l'alimentation (E) Joint de cire (F) Scie à métaux (G) Ruban à mesurer (H) Boulons, écrous et rondelles 5/16 po (8 mm) (I) Tournevis (J) Niveau (K) Couteau à mastiquer

(A) Llave ajustable de 10", (B) Esponja, (C) Destornillador de caja / dados de 1/2" (D) Llave de paso (E) Sello de cera (G) Cinta métrica (H) Tornillos con arandelas y tuercas de 5/16" (I) Destornillador (J) Nivel (K) Espátula de masilla

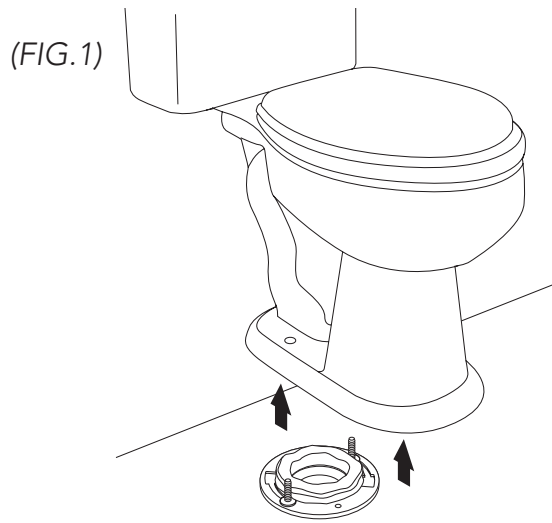

INSTALLATION (FIG.1)

1. Remove the existing toilet. Turn off water supply. Flush toilet, then sponge out all remaining water from tank. Disconnect supply shut-off valve (if present), and remove old tank and bowl.

INSTALLATION (FIG.1)

1. Retirez la toilette existante. Fermez l'alimentation en eau. Tirez la chasse, puis épongez le reste de l'eau dans le réservoir. Démontez le robinet d'arrêt (le cas échéant) et retirez le vieux réservoir et la cuvette.

INSTALACIÓN (FIGURA 1)

1. Retire el inodoro existente. Cierre la llave de paso. Descargue el agua del inodoro y seque con esponja el agua residual del tanque. Cierre la llave de paso (si la hay), y retire el tanque y la taza antiguos.

⚠ CAUTION

Risk of hazardous gases.
If the new toilet is not install immediately, temporarily stuff a rag in the closet flange.

⚠ AVERTISSEMENT

Danger de gaz dangereux.
Si la nouvelle toilette n'est pas installée immédiatement, insérez une guenille dans la bride de la toilette.

⚠ PRECAUCIÓN

Riesgo de gases peligrosos.
Si el inodoro nuevo no se instala de inmediato, Obture con un trapo la tubería de drenaje.

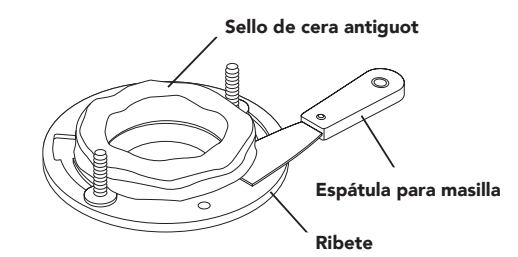
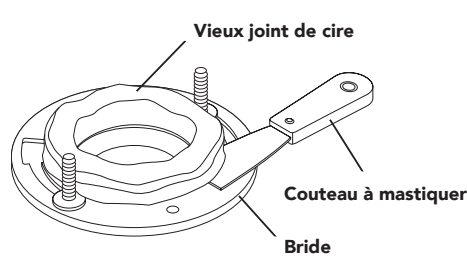
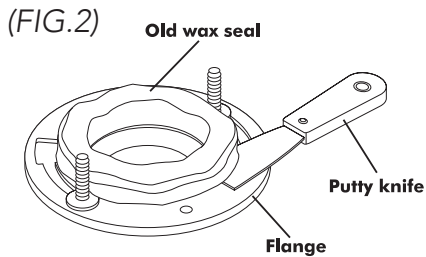

INSTALLATION (FIG.2)

2. Remove old wax seal from floor with putty knife.

INSTALLATION (FIG.2)

2. Retirez le vieux joint de cire du plancher au moyen du couteau à mastiquer.

INSTALACIÓN (FIGURA 2)

2. Retire el sello de cera antiguo del piso con una espátula para masilla

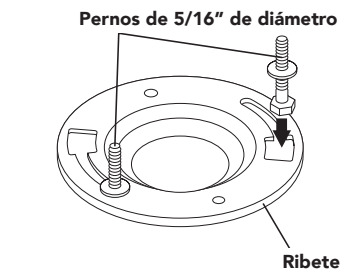
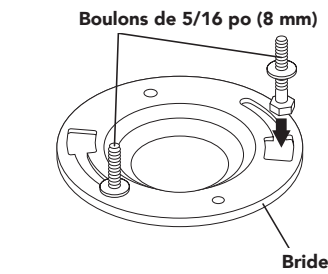
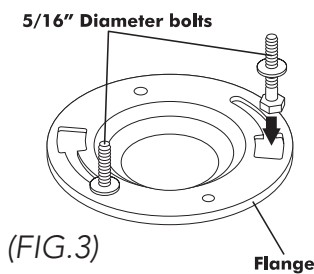

INSTALLATION (FIG.3)

3. Replace old bolts with the new 5/16" diameter bolts.

INSTALLATION (FIG.3)

3. Remplacez les vieux boulons par les nouveaux boulons de 5/16 po (8 mm).

INSTALACIÓN (FIGURA 3)

3. Reemplace los pernos anteriores con los pernos nuevos de 5/16" de diámetro.

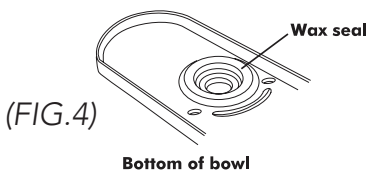

INSTALLATION (FIG.4)

4. Install the new toilet. Install or relocate the supply and outlet as necessary to conform to the roughing-in dimensions. Install a supply shut-off valve. Lay the toilet down onto a padded surface. From the bottom of toilet, firmly press a new wax seal around toilet outlet. Remove temporary rag (if used) from toilet flange hole.

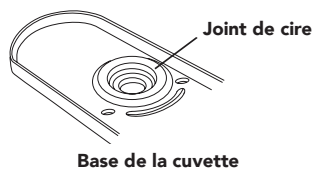

INSTALLATION (FIG.4)

4. Installez la nouvelle toilette. Installez ou relocalisez l'alimentation en eau et le drain si nécessaire pour satisfaire aux dimensions de la tuyauterie brute. Installez un robinet d'arrêt de l'alimentation. Placez la toilette sur une surface matelassée. Sous la toilette, pressez fermement un nouveau joint de cire autour de la sortie de la toilette. Retirez la guenille temporaire (le cas échéant) du drain.



INSTALACIÓN (FIGURA 4)

4. Instale el nuevo inodoro. Instale o reubiaue las conexiones de suministro y desagüe como sea necesario según las dimensiones de la plomería. Instale la llave de paso del suministro. Coloque el inodoro sobre una superficie mullida. Desde la parte inferior del inodoro, presione firmemente un sello nuevo de cera alrededor de la salida del inodoro. Retire el trapo temporal (si es que lo usó) del orificio de drenaje del inodoro.

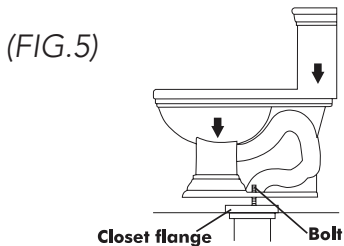

INSTALLATION (FIG.5)

5. Align and lower toilet over flange and bolts. Apply your full body weight around the toilet to set seal.

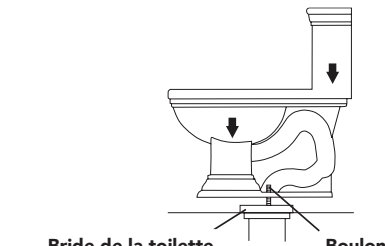

INSTALLATION (FIG.5)

5. Alineez et abaissez la toilette sur la bride et les boulons. Pressez de tout votre poids sur la toilette pour assurer l'étanchéité du joint de cire.

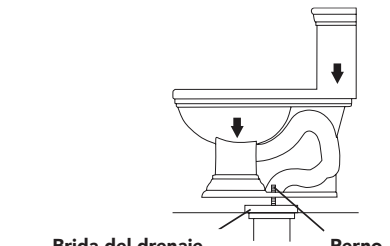

INSTALACIÓN (FIGURA 5)

5. Alinee y baje el inodoro sobre la salida de drenaje y pernos. Aplique todo el peso de su cuerpo alrededor del inodoro para fijar el sello.

CAUTION
Risk of external leakage.
 Do not lift or rock the bowl after placement. If you break the watertight seal, you must install a new wax seal.

AVERTISSEMENT
Risques de fuite externe.
 Ne levez ni ne bercez pas la cuvette après l'avoir assise correctement. Si vous brisez le joint d'étanchéité, vous devrez installer un nouveau joint de cire.

PRECAUCIÓN
Riesgo de fuga al exterior. No levante ni balancee el inodoro después de haberlo colocado. Si rompe el sello impermeable, deberá instalar un sello de cera nuevo.

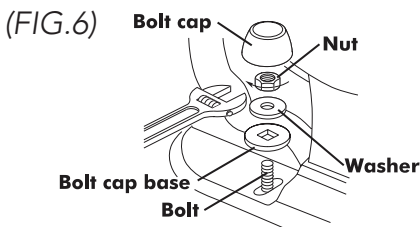

INSTALLATION (FIG.6)

6. Place bolt cap bases over bolt. Place Metal washers and nuts on plastic bolt cap bases and bolts. Carefully tighten nuts. NOTE: To achieve optimum performance, be sure the toilet is level.

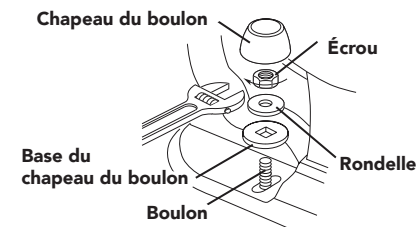

INSTALLATION (FIG.6)

6. Placez les bases des chapeaux des boulons sur les boulons. Montez les rondelles métalliques et les écrous sur les bases des chapeaux et sur les boulons. Serrez les écrous avec soin. REMARQUE : Pour assurer un fonctionnement optimal, assurez-vous que la toilette soit à niveau.

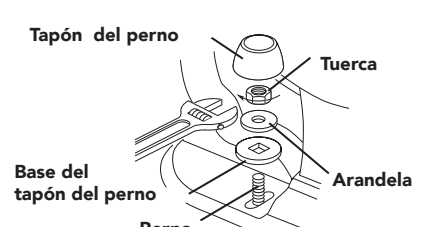

INSTALACIÓN (FIGURA 6)

6. Coloque las bases de los tapones de los pernos sobre los pernos. Coloque las arandelas metálicas y las tuercas en las bases los tapones de los pernos y pernos. Ajuste firmemente las tuercas. NOTA: Para obtener un rendimiento óptimo, asegúrese de que el inodoro esté nivelado.

CAUTION
Risk of product damage. Overtightening may cause breakage or chipping of vitreous china.

AVERTISSEMENT
Risque de dommage. Trop serrer peut casser ou ébrécher la porcelaine vitrifiée.

PRECAUCIÓN
Riesgo de daño del producto. Si ajusta demasiado, podrá provocar la ruptura o fractura de la porcelana vítrea.

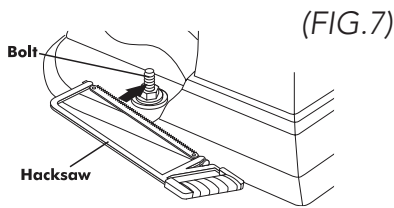

INSTALLATION (FIG.7)

7. If bolts extend more than 1/4" (6 mm) over the top of nuts, cut off excess. Attach bolt caps.

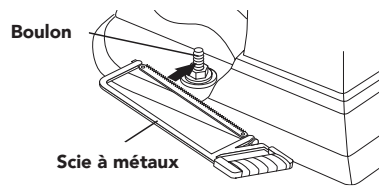

INSTALLATION (FIG.7)

7. Si les boulons dépassent de plus de ¼ po (6 mm) le haut des écrous, coupez l'excès. Montez les chapeaux des boulons.

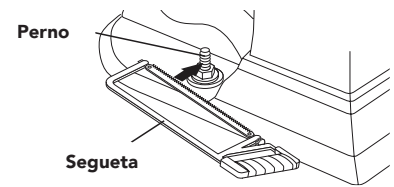

INSTALACIÓN (FIGURA 7)

7. Si los pernos salen más de ¼" (6mm) por la parte superior de las tuercas, recorte el exceso. Coloque las tapas de los pernos.

CAUTION

Risk of product damage. Protect the vitreous china from exposure to the saw blade when cutting off excess bolt length.

AVERTISSEMENT

Risque de dommage. Protégez la porcelaine vitrifiée de la lame de la scie lorsque vous coupez les boulons.

PRECAUCIÓN

Riesgo de daño del producto. Si ajusta demasiado, podrá provocar la ruptura o fractura de la porcelana vítrea.

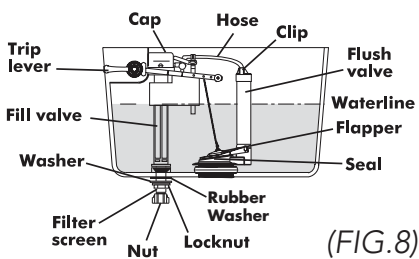

INSTALLATION (FIG.8)

8. Complete the installation. Open supply shut-off valve slowly to check for leaks. If the connections have been properly assembled, a slight tightening of the nuts should stop any leakage. Install toilet seat according to the packed instructions.

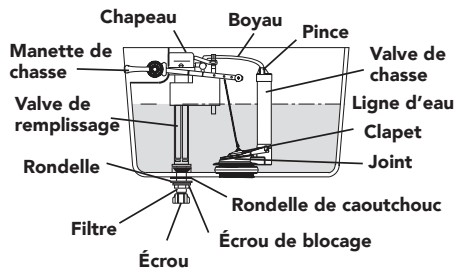

INSTALLATION (FIG.8)

8. Complétez l'installation. Ouvrez le robinet. Ouvrez lentement le robinet d'arrêt de l'alimentation et vérifiez l'existence de fuites. Si les raccords ont été assemblés correctement, un léger serrage des raccords devrait éliminer les fuites. Installez le siège de la toilette selon les instructions incluses dans l'emballage.

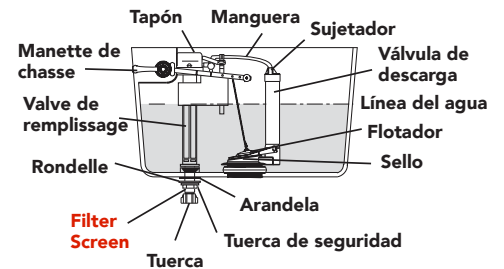

INSTALACIÓN (FIGURA 8)

8. Finalizar la instalación. Abrir la llave de paso lentamente para verificar que no haya fugas. Caucho Si las conexiones se adaptaron adecuadamente un ligero ajuste de las tuercas deberá detener las fugas. Instalar el inodoro según las instrucciones incluidas.

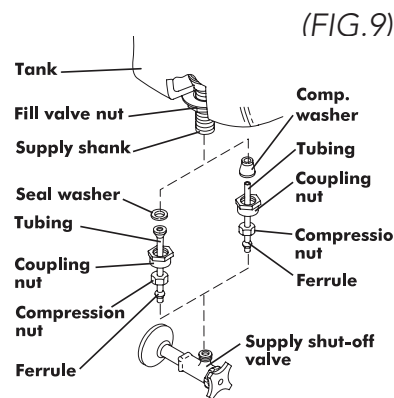

INSTALLATION (FIG.9)

9. Adjust tank water level to the proper marked waterline by rotating threaded rod clockwise to raise water level or counter-clockwise to lower water level. Carefully set cover into tank.

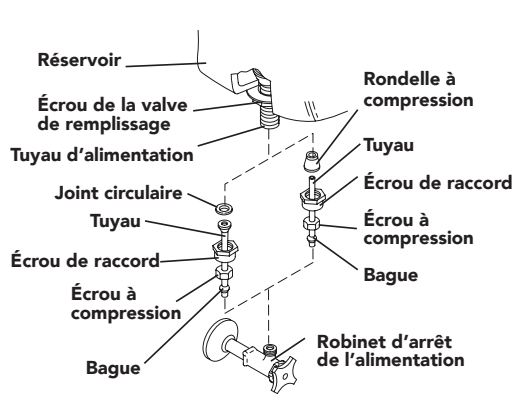

INSTALLATION (FIG.9)

9. Ajustez le niveau de l'eau du réservoir à la ligne d'eau indiquée en tournant la tige filetée dans le sens horaire pour relever le niveau de l'eau et dans le sens antihoraire pour abaisser le niveau de l'eau. Placer le couvercle avec soin sur le réservoir.

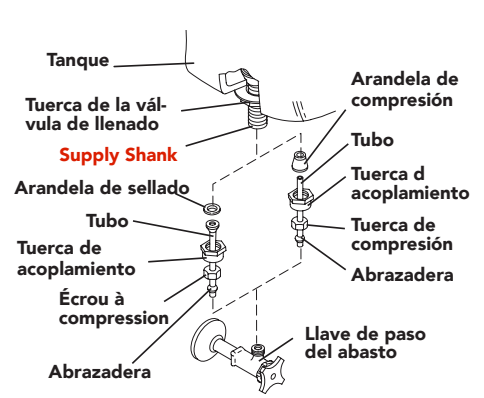

INSTALACIÓN (FIGURA 9)

9. Ajustar el nivel de agua del tanque con la línea de agua marcada, girando la varilla roscada hacia la derecha para elevar el nivel de agua, o hacia la izquierda para disminuir el nivel de agua. Coloque cuidadosamente la cubierta sobre el tanque.

(FIG.10)

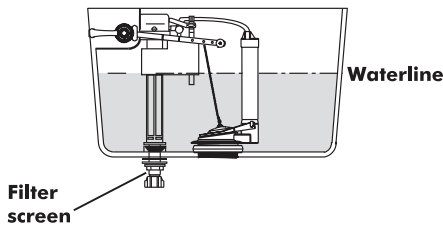

INSTALLATION (FIG.10)

10. Flush toilet several times and check all connections for leaks. Periodically check for leaks for several days following the installation.

ATTENTION INSTALLER

Recommended water pressure is 20 psi.

CARE AND CLEANING

- Clean the outside surface of your vitreous china water closet with mild soap and warm water.
- Wipe the entire surface completely dry with a clean soft cloth. You may use soft abrasive cleaners when necessary to clean your water closet. Wipe any splashes of cleaning solutions from plastic or plated surfaces immediately. Use water closet on the inside of the bowl only
- If the vitreous china surface becomes excessively dirty, use a general purpose cleaner such as: Fantastic, Basin Tub and Tile Cleaner, Soft Scrub, Disinfectant Bathroom Cleaner, Spic and Span Liquid, Scrubbing Bubbles, or Bon Ami. Over time, hard water deposits may clog water closet rim bowl rinse holes and trapways. To clean, use a commercial cleaner that is recommended for removing hard water deposits. Follow the cleaner manufacturer's instructions for use.
- Mirabelle shall not be responsible or liable for any tank fitting damage caused by the use of cleaners containing chlorine (calcium hypochlorite).

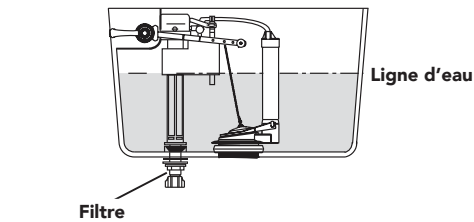

INSTALLATION (FIG.10)

10. Actionnez la chasse de la toilette plusieurs fois et vérifiez tous les raccords pour assurer l'absence de fuites. Vérifiez périodiquement pour les fuites pendant quelques jours suite à l'installation.

À L'ATTENTION DE L'INSTALLATEUR

La pression d'eau recommandée est de 20 psi.

SOINS ET NETTOYAGE

- Nettoyez les surfaces extérieures de porcelaine vitrifiée de votre toilette avec du savon doux et de l'eau chaude.
- Essuyez complètement toute la surface avec un linge doux sec. Vous pouvez utiliser des nettoyeurs abrasifs doux au besoin pour nettoyer votre toilette. Essuyez immédiatement toutes les éclaboussures de la solution de nettoyage des surfaces plastiques ou plaquées. Utilisez uniquement de l'eau pour nettoyer l'intérieur de la cuvette.
- Si la surface de porcelaine vitrifiée devient excessivement sale, utilisez un nettoyeur tous usages comme le nettoyeur pour bain et tuiles Fantastic, Soft Scrub, Nettoyeur désinfectant pour salle de bain, Spic & Span liquide, Scrubbing Bubbles, ou Bon Ami. Au fil du temps, des dépôts calcaires peuvent obstruer les trous de rinçage du tour de la cuvette ou le siphon. Pour nettoyer, utilisez un nettoyeur industriel qui est recommandé pour éliminer les dépôts calcaires. Pour l'usage, suivez les instructions du fabricant du nettoyeur.
- Mirabelle décline toute responsabilité pour les dommages aux accessoires du réservoir résultant de l'utilisation de nettoyeurs contenant du chlore (chlorure de chaux).

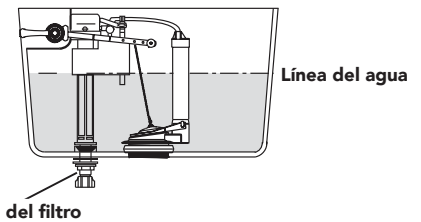

INSTALACIÓN (FIGURA 10)

10. Descargue el inodoro varias veces y revise que ninguna conexión tenga fugas. Revise periódicamente que no haya fugas durante varios días después de la instalación.

INFORMACIÓN PARA EL INSTALADOR

La presión de agua recomendada es de 20 psi.

CUIDADO Y LIMPIEZA

- Limpiar la superficie exterior del depósito de agua de porcelana vítrea con jabón suave y agua tibia.
- Seque completamente toda la superficie con un paño suave limpio. Puede usar limpiadores abrasivos suaves cuando sea necesario para limpiar el depósito de agua. Limpie inmediatamente las salpicaduras de la solución limpiadora del plástico o de las superficies cromadas. Solamente use limpiadores para el depósito de agua dentro de la taza.
- Si la superficie de porcelana vítrea se ensucia demasiado, use un limpiador para uso general como: Fantastic, Basin Tub and Tile Cleaner, Soft Scrub, Disinfectant Bathroom Cleaner, Spic and Span Liquid, Scrubbing Bubbles o Bon Ami. Con el tiempo, los depósitos de sarro pueden obstruir el depósito de agua, el anillo de la tasa, los orificios y los filtros. Para limpiar, use un limpiador comercial recomendado para eliminar los depósitos de agua dura. Siga las instrucciones del fabricante del limpiador para su uso.
- Mirabelle no es responsable ni tiene obligaciones legales por daños en la adaptación del tanque, ocasionados por limpiadores que contengan cloro (hipoclorito de calcio).

⚠ CAUTION

Risk of product damage. DO NOT use strong abrasive cleaners, as they will scratch and dull the surface.

⚠ AVERTISSEMENT

Risque de dommage au produit. NE PAS UTILISER de nettoyeurs abrasifs puissants puisqu'ils égratigneront et terniront la surface.

⚠ PRECAUCIÓN

Riesgo de daño del producto. NO use limpiadores abrasivos, ya que rayarán y opacarán la superficie.

⚠ WARNING

Risk of product damage. DO NOT use in-tank cleaners in your water closet. Products containing chlorine (calcium hypochlorite) can seriously damage fittings in the tank. This damage can cause leakage and property damage.

⚠ AVERTISSEMENT

Risque de dommage au produit. NE PAS UTILISER de nettoyeurs longue durée dans le réservoir de votre toilette. Les produits contenant du chlore peuvent endommager sérieusement les accessoires du réservoir. Ces dommages peuvent causer des fuites et des dommages à la propriété.

⚠ ADVERTENCIA

Riesgo de daño del producto. NO use limpiadores sumergibles dentro del depósito de agua. Los productos que contienen cloro (hipoclorito de calcio) pueden dañar gravemente los accesorios del depósito. Este daño puede provocar fugas y daños a la propiedad.

WARRANTY WHAT IS COVERED?

Wolseley North America "Wolseley" or the "Company" warrants its products to be free from defects in material and workmanship under normal use and service FOR A PERIOD OF ONE (1) YEAR FROM THE DATE OF INSTALLATION.

WHAT IS NOT COVERED?

The warranty set forth in paragraph 1 does not cover installation or any other labor charges and does not apply to products which have been damaged as a result of any accident, abuse, improper installation or maintenance, or modification of original plumbing product. The warranty of such products is limited to the warranty extended to the Wolseley by the product manufacturer. FINALLY, WOLSELEY NORTH AMERICA SHALL NOT BE RESPONSIBLE OR LIABLE FOR ANY FAILURE OR DAMAGE TO THIS PRODUCT OR ANY COMPONENT THEREOF CAUSED BY THE USE OF ABRASIVE CLEANERS.

HOW TO OBTAIN WARRANTY SERVICE

The purchaser should contact their local Wolseley location, installing contractor or builder from whom the product was purchased or upon written request addressed to Wolseley North America, 12500 Jefferson Avenue, Newport News, VA 23602, Attention Consumer Affairs. Any shipping charges, associated with warranty service, must be prepared by the consumer. In all cases, proof of purchase will be required. Call MIRABELLE customer service at 800-777-5701 for customer service, defective issues and technical inquiries.

LIMITATIONS OF IMPLIED WARRANTY AND DISCLAIMER OF CONSEQUENTIAL OR INCIDENTAL DAMAGES WOLSELEY NORTH AMERICA DISCLAIMS ANY LIABILITY FOR CONSEQUENTIAL OR INCIDENTAL DAMAGES AND DISCLAIMS ALL EXPRESS OR IMPLIED WARRANTIES, INCLUDING THOSE OF MERCHANTABILITY AND FITNESS FOR A PARTICULAR PURPOSE, AS SET FORTH ABOVE. IMPLIED WARRANTIES OF THE PRODUCTS AND PRODUCT COMPONENTS SET FORTH IN PARAGRAPH 1 ABOVE ARE LIMITED TO THE DURATIONS OF THE RESPECTIVE WARRANTY. Some states do not allow the exclusion or limitation of incidental or consequential damages or limitations on how long an implied warranty lasts, so the above limitations may not apply to you. This warranty gives you specific legal rights and you may also have other rights, which vary from state to state.

GARANTIE ÉLÉMENTS COUVERTS PAR LA GARANTIE

Wolseley North America («< Wolseley »ou «< la société ») garantit ses produits contre les défauts de matériaux et les vices de fabrication dans des conditions d'utilisation et d'entretien normales POUR UNE DURÉE D'UN (1) AN À PARTIR DE LA DATE D'INSTALLATION.

ÉLÉMENTS NON COUVERTS PAR LA GARANTIE

La garantie définie au paragraphe 1 ne couvre pas les frais d'installation ou de main-d'œuvre et ne s'applique pas aux produits endommagés à la suite d'un accident, d'une utilisation abusive, d'une installation ou d'un entretien inappropriés ou d'une modification du produit de plomberie original. La garantie de ce produit se limite à la garantie offerte à Wolseley par le fabricant du produit. ENFIN, LA SOCIÉTÉ WOLSELEY NORTH AMERICA NE PEUT ÊTRE TENUE RESPONSABLE DES BRIS OU DES DOMMAGES DE CE PRODUIT OU DE TOUTES PIÈCES DE CE PRODUIT CAUSÉS PAR L'UTILISATION DE NETTOYANTS ABRASIFS.

POUR OBTENIR LE SERVICE DE GARANTIE

L'acheteur doit communiquer avec la succursale Wolseley de sa région, l'entrepreneur qui a effectué l'installation ou le constructeur qui a vendu le produit, ou il peut faire parvenir une demande écrite à Wolseley North America, 12500, Jefferson Avenue, Newport News, VA 23602, États-Unis, à l'attention de : Consumer Affairs. Tous les frais d'expédition, liés au service de garantie, doivent être pris en charge par le Consommateur. Dans toutes les situations, une preuve d'achat est requise. Communiquez avec le service à la clientèle de MIRABELLE au 800-777-5701 pour le service à la clientèle, les défauts de fabrication et les questions techniques.

RESTRICTIONS DE LA GARANTIE IMPLICITE ET EXONÉRATION DE RESPONSABILITÉ QUANT AUX DOMMAGES INDIRECTS OU ACCESSOIRES WOLSELEY NORTH AMERICA DÉCLINE TOUTE RESPONSABILITÉ POUR LES DOMMAGES INDIRECTS OU ACCESSOIRES ET ANNULE TOUTE GARANTIE EXPRESSE OU IMPLICITE, Y COMPRIS TOUTE GARANTIE DE QUALITÉ MARCHANDE OU D'ADAPTATION A UN USAGE PARTICULIER, TEL QU'ÉNONCÉ PRÉCÉDEMMENT. LES GARANTIES IMPLICITES POUR LE PRODUIT ET LES PIÈCES DU PRODUIT ÉNONCÉES PRÉCÉDEMMENT DANS LE PARAGRAPH 1 SE LIMITENT À LA DURÉE DE VIE DE LA PRÉSENTE GARANTIE. Certains États ne permettent pas les clauses sur l'exclusion ou la restriction des dommages indirects ou accessoires ou des restrictions concernant la durée d'une garantie implicite. Par conséquent, les restrictions susmentionnées peuvent ne pas s'appliquer. Cette garantie vous confère certains droits reconnus par la loi et il est possible que vous ayez d'autres droits qui varient d'un état à l'autre.

GARANTÍA ¿QUÉ ESTÁ CUBIERTO?

Wolseley North America "Wolseley" o la "Compañía" garantiza que sus productos están libres de defectos en materiales y mano de obra con el uso y servicio normal, POR UN PERIODO DE UN (1) AÑO A PARTIR DE LA FECHA DE INSTALACIÓN.

¿QUÉ NO ESTÁ CUBIERTO?

La garantía establecida en el párrafo 1 no cubre la instalación ni otros cargos de mano de obra, y no aplica a productos que hayan sido dañados como resultado de algún accidente, abuso, instalación o mantenimiento inadecuado, o modificación del producto de plomería original. La garantía de dichos productos está limitada a la garantía que el fabricante del producto extendió a Wolseley POR ÚLTIMO, WOLSELEY NORTH AMERICA NO SERÁ RESPONSABLE NI TENDRÁ OBLIGACIÓN ALGUNA POR LAS FALLAS O DAÑOS A ESTE PRODUCTO O A ALGÚN COMPONENTE INCLUIDO, OCASIONADAS POR EL USO DE LIMPIADORES ABRASIVOS

CÓMO OBTENER LA GARANTÍA DE SERVICIO

El comprador se deberá comunicar con la ubicación de Wolseley local, contratista instalador o constructor a quién le haya comprado el producto, o mediante una solicitud por escrito dirigida a Wolseley North America, 12500 Jefferson Avenue, Newport News, VA 23602, Atención asuntos al consumidor. Todos los cargos de envío asociados con la garantía de servicio, deberán ser preparados por el consumidor. En todos los casos, se pedirá el comprobante de compra.

Llame a servicios al cliente de MIRABELLE al 800-777-5701 para servicios al cliente, problemas de defectos y dudas técnicas.

LIMITACIONES DE LA GARANTÍA IMPLÍCITA Y DESCARGO DE RESPONSABILIDADES POR DAÑOS RESULTANTES O ACCIDENTALES. WOLSELEY NORTH AMERICA DESCONOCE CUALQUIER RESPONSABILIDAD LEGAL POR LOS DAÑOS RESULTANTES O ACCIDENTALES, Y DESCONOCE TODAS LAS GARANTÍAS EXPRESAS O IMPLÍCITAS, INCLUYENDO AQUELLAS COMERCIALIZABLES Y ADAPTABLES PARA UN OBJETIVO PARTICULAR, COMO SE ESTABLECE ANTERIORMENTE. LAS GARANTÍAS IMPLÍCITAS DE LOS PRODUCTOS Y DE TODOS LOS COMPONENTES DEL PRODUCTO ESTABLECIDAS EN EL PÁRRAFO 1 ANTERIOR, ESTÁN LIMITADAS A LA DURACIÓN DE LA GARANTÍA RESPECTIVA. Algunos estados no permiten la exclusión o limitación de los daños resultantes o accidentales, ni la limitación de la duración de la garantía implícita, por lo que las limitaciones antes mencionadas pudieran no aplicarle a usted. Esta garantía le otorga derechos legales específicos y también puede tener otros derechos, que varían de acuerdo al estado.