

## IMPORTANT SAFETY INSTRUCTIONS

- Fixture cannot be used with a dimmer switch.
- This fixture is designed for indoor use **ONLY** and should not be used in areas with limited ventilation or high ambient temperatures.
- Fixture must be connected to a nominal 120Volt, 60 Hz power source. Any other connection voids warranty.

### WARNING: RISK OF SHOCK

Electric current can cause painful shock or serious injury unless handled properly. For your safety, always:

- **Turn off electrical power at fuse or circuit breaker box before wiring fixture to the power supply.**
- **Turn off the power when you change lamps or perform other maintenance.**
- **Ground the fixture to avoid potential electric shocks and to ensure reliable starting.**
- **Double-check all connections to be sure they are tight and correct.**

This fixture is designed for use in a circuit protected by a fuse or circuit breaker and to be installed in accordance with national and local electrical codes. If you are unsure about your wiring, consult a qualified electrician or local electrical inspector, and check your local electrical code.

### WARNING: RISK OF INJURY

- Some metal parts in the fixture may have sharp edges. To prevent cuts and scrapes, wear gloves when handling the parts.
- Account for small parts and destroy packing material, as these may be hazardous to children.

### CAUTION: RISK OF FIRE

Minimum 90° C supply conductors.

## INFORMACIÓN IMPORTANTE DE SEGURIDAD

- Luminario no se puede utilizar con un atenuador de intensidad.
- Este luminario esta diseñado para uso al interior **SOLAMENTE** y no debe ser utilizado en áreas con ventilación limitada ni temperaturas altas.
- Luminario debe ser conectado a una fuente eléctrica nominal de 120 Voltios, 60 Hz. Cualquier otra conexión invalidara la garantía.

### ADVERTENCIA: RIESGO DE DESCARGA ELÉCTRICA

La corriente eléctrica de su casa puede causarle una descarga eléctrica dolorosa o una lesión seria a menos que se use adecuadamente. Para su seguridad, siempre recuerde lo siguiente:

- **Desconecte la corriente eléctrica en la caja de fusibles o de cortacircuito antes de instalar la luminaria.**
- **Desconecte la corriente eléctrica cada vez que cambie las lámparas o para darle mantenimiento en el futuro.**
- **Conecte a tierra la luminaria para evitar posible descarga eléctrica y asegurar que funcione adecuadamente.**
- **Revise dos veces todas las conexiones para asegurarse que estén bien apretadas y correctamente instaladas.**

Esta luminaria está diseñada para ser usada en un circuito protegido por un fusible o cortacircuitos e instalada de acuerdo con los códigos de electricidad locales. Si no está seguro de su alambrado, consulte con un electricista calificado o al inspector de electricidad local y verifique su código de electricidad local.

### ADVERTENCIA: RIESGO DE LESIÓN

- Algunas partes de metal de esta luminaria pueden tener bordes muy afilados. Para prevenir cortaduras y raspaduras, use guantes al instalar las piezas.
- Recoja todas las piezas pequeñas sobrantes y destruyalas junto con el material de embalaje, ya que éstos pueden ser peligrosos a los niños.

### PRECAUCIÓN: RIESGO DE FUEGO

Conductores de suministro de mínimo de 90° C.

## IMPORTANTES MESURES DE SÉCURITÉ

- L'appareil ne peut être utilisé sur un gradateur d'intensité.
- Cet appareil est conçu pour un usage à l'intérieur **SEULEMENT** et ne doit pas être utilisé dans un lieu mal aéré ou soumis à une température ambiante élevée.
- L'appareil doit être connecté à une tension d'alimentation nominale de 120 V, 60 Hz.

### AVERTISSEMENT: DANGER DE CHOC ÉLECTRIQUE

Afin d'éviter les blessures causées par une décharge électrique, il faut prendre les précautions suivantes avant d'installer un luminaire:

- **Couper le courant au boîtier disjoncteurs ou à fusibles avant l'installation.**
- **Toujours couper le courant pour le changement des lampes ou l'entretien.**
- **Effectuer la mise à la terre du luminaire pour éviter tout choc électrique éventuel et assurer l'allumage.**
- **Toujours vérifier les connexions afin qu'elles soient adéquates et solides.**

Cet appareil est destiné à un circuit d'alimentation protégé par un fusible ou un disjoncteur. Il doit être installé selon le code de l'électricité applicable. En cas de doutes, faire appel à un électricien ou un inspecteur en électricité, et vérifier le code de l'électricité en vigueur.

### AVERTISSEMENT: DANGER DE COUPURES

- Certaines pièces de métal pourraient présenter des rebords coupants, pour éviter toute blessure, porter des gants lorsqu'on manipule le luminaire.
- Garder les petites pièces hors de la portée des enfants et détruire le matériel d'emballage.

### MISE EN GARDE : RISQUE D'INCENDIE

Les fils d'alimentation doivent convenir pour 90° C.

## GUIDE DÉTAILLÉ

1. **Retirer les composants et tout emballage de pièces.** S'assurer que toutes les pièces sont incluses. **Voir la page 2.**

2. **Déterminer l'emplacement pour le transformateur (1).** Note : le transformateur doit être à un maximum de 5 pi d'une prise murale. **(Si une installation à raccordement direct est requise, voir la procédure appropriée ci-dessous avant de continuer.)**

3. **Installer le transformateur (1)** au moyen des deux vis (4) fournies avec le transformateur. **Voir la fig. 1.**

### Installation et câblage de l'appareil :

**Ne pas utiliser cet appareil sur un circuit avec gradation de l'éclairage.**

4. **Choisir l'emplacement de l'unité à DEL (5)** (doit être à moins de 24 po d'un transformateur (1)). (L'unité peut aussi être installée à l'aide du ruban de montage double face (8) fourni).

5. **Pour installer les supports de montage (6) – Percer deux trous de guidage (1/16 po dia).** Installer les supports de montage (6) à l'aide des vis de montage (7) fournies – deux supports par unité. **Voir la fig. 2.**

6. **Installer l'unité à DEL (5),** l'insérer dans les supports de montage (6) et enclipser en place.

7. **Pour l'installation d'une seule unité, continuer avec l'étape 9.**

8. **Pour l'installation de plusieurs unités -** Installer la ou les unités suivantes en série. On peut connecter les unités bout à bout ou se servir des cordons de liaison offerts en option. **Voir la fig. 3.** **Note : Longueur maximale de 10 pi d'unités sur un transformateur.**

9. **Une fois l'installation de toutes les unités complétée, brancher l'unité en tête au transformateur (1) à l'aide du cordon d'alimentation principal (3).**

10. **Connecter le cordon d'alimentation (2)** au transformateur et brancher dans une prise murale.

**Note : L'appareil peut être commandé par un interrupteur à bascule situé sur le transformateur. Si cet interrupteur n'est pas accessible, un interrupteur en série est offert en option (commander le modèle n° INLS26).**

### Installation en raccordement direct :

**Note : Couper l'alimentation électrique au fusible ou au disjoncteur !**

1. **Pour l'installation en raccordement direct au circuit :** la boîte d'épissure (UCD JB) et le cordon connecteur de 24

po (UC ERC24) sont requis. Pour l'installation de la boîte d'épissure, veuillez vous référer aux directives fournies.

2. **Une fois la boîte d'épissure installée** et l'installation terminée, connecter le transformateur à la boîte d'épissure au cordon connecteur de 24 po (UC ERC24).

**Note : Le transformateur doit être installé à une distance maximale de 24 po de la boîte d'épissure.**

3. **Se référer aux étapes 4 à 9 ci-dessus pour l'installation des unités à DEL.**

4. **Après avoir complété toutes les étapes d'installation,** rétablir le courant au fusible ou au disjoncteur du circuit et vérifier si l'installation est réussie.

Pour toute autre assistance, veuillez contacter nos services de support technique :

**Consumer Products Technical Support : (800) 748-5070**

Nettoyer à l'aide d'un linge doux. Ne pas utiliser de produits abrasifs tels les tampons ou poudres à récurer, la laine d'acier ou les papiers abrasifs.



Consumer Products/Acuity Lighting Group, Inc.  
One Lithonia Way, Conyers, GA 30012  
www.lightahome.com  
www.lithonia.com



## INSTALLATION INSTRUCTIONS / INSTRUCCIONES DE INSTALACION / DIRECTIVES D'INSTALLATION

# LED Stick™ Lighting System

Linear LED Accent Light and 24v Transformer- Suitable for Installation: Under Cabinets, Displays, Curios, Toekicks and other accent lighting areas.

Luz lineal de Acento LED y Transformador de 24v- Instalación Conveniente: Bajo Gabinetes, Vitrinas, Curiosidades, "Toekicks" y otras áreas de iluminación de acento.

Lumière d'accentuation à DEL haute puissance 0,5 et transformateur 4,5 V.- Convient aux installations sous armoire, présentoirs, vitrines et autres endroits d'éclairage d'accentuation

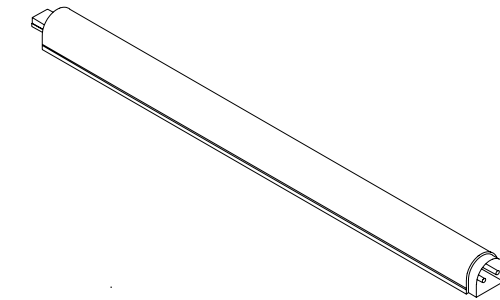

Model Numbers / Números de Modelo / Numéros des modèles

**STK6 (6" LED UNIT)**

**STK12 (12" LED UNIT)**

**STK18 (18" UNIT)**

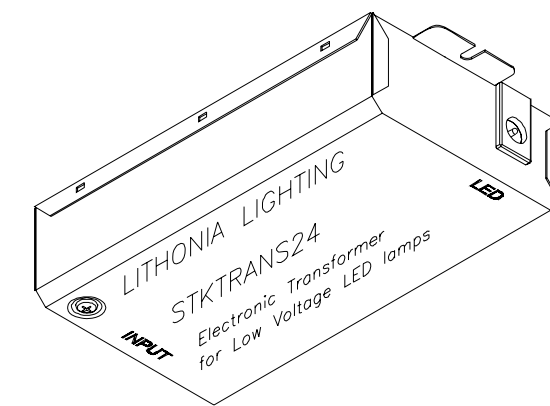

Model Numbers / Números de Modelo / Numéros des modèles

**STKTRANS24 (24v TRANSFORMER)**



**24" Connector Cord (STKCC24)**

Cordón Conector de 24"



**3" Connector Cord (STKCC3)**

Cordón Conector de 3"

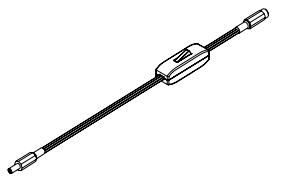

**26" In-Line Rocker Switch (INLS26)**

Interruptor Oscilante en Línea de 26"  
Interrupteur à bascule en série 26 po

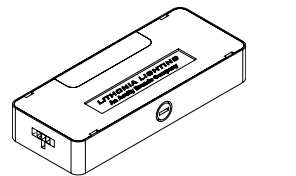

**Splice Box (UCD JB)**

Caja de unión de Cables  
Boîte de Junction

### Accessory Items

Accesorios

Articles accessoires



Visit [lightahome.com](http://lightahome.com) to find complementary fixtures and much more.

- Customer Support
- Energy Saving Tips

- Our Complete Product Catalog
- Product Specifications

- Product Instruction Sheets
- Glossary of Lighting Terms

**Protect yourself.** Before installing, read these instructions carefully and save them for future reference.

**Date Installed:** \_\_\_\_\_

**Protégase.** Antes de instalar, lea estas instrucciones cuidadosamente y guárdelas para futura referencia.

**Fecha Instalada:** \_\_\_\_\_

**Pour votre propre protection.** Avant de procéder à l'installation, veuillez lire attentivement ces directives et les conserver pour référence ultérieure.

**Date de l'installation :** \_\_\_\_\_

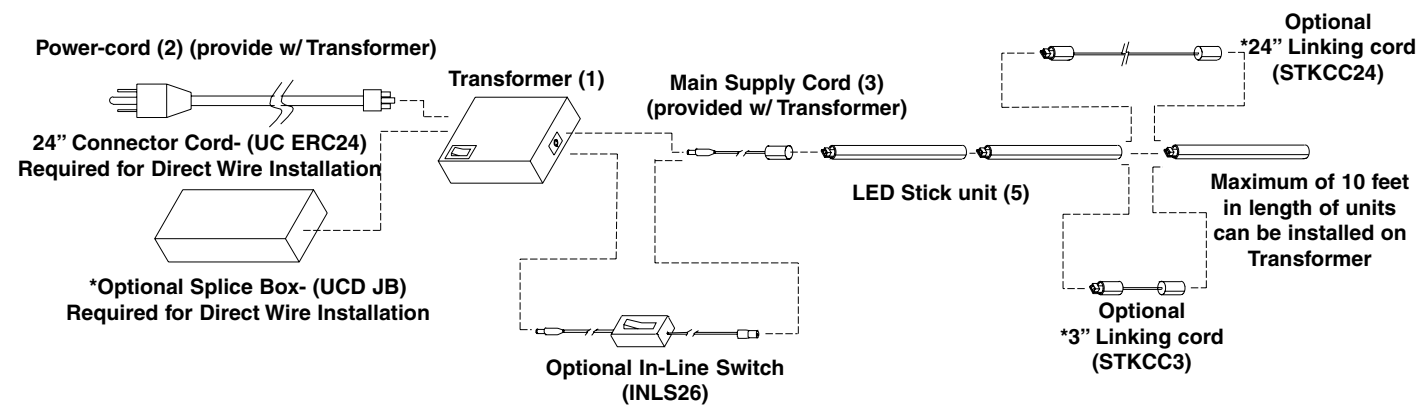

### LED Stick Installation Configurations- (with optional items)



#### FIXTURE PACKING LIST

Description	Quantity
<b>Transformer</b>	
1) 24v Transformer .....	1
2) Power Cord .....	1
3) Main Supply Cord .....	1
*4) Mounting screws .....	2
<b>Wafer LED Unit</b>	
5) LED Unit .....	1
*6) Mounting Brackets .....	2
7) Mounting Screws .....	2
*8) Mounting Tape .....	2
*Contained in Part Packs <i>Mounting Hardware Included</i>	

#### LISTA DE EMBALAJE

Descripción	Cantidad
<b>Transformador</b>	
1) Transformador de 24v .....	1
2) Cordon Eléctrico .....	1
3) Cordon de Suministro Principal .....	1
*4) Tornillos de Montaje .....	2
<b>Unidad LED</b>	
5) Unidad LED .....	1
*6) Soportes de Montaje .....	2
7) Tornillos de Montaje .....	2
*8) Cinta Adhesiva de Montaje .....	2
* Contenido en el Paquete de Piezas <i>Herraje para Montaje Incluidas</i>	

#### LISTE DES PIÈCES

Description	Quantité
<b>Transformateur</b>	
1) Transformateur 24V .....	1
2) Cordon électrique .....	1
3) Cordon d'alimentation principal .....	1
*4) Vis de montage .....	2
<b>Unité à DEL</b>	
5) Unité à DEL .....	1
*6) Supports de montage .....	2
7) Vis de Montage .....	2
*8) Ruban de montage .....	2
*Compris dans les sacs d'emballage <i>Quincaillerie de Montage Incluses</i>	

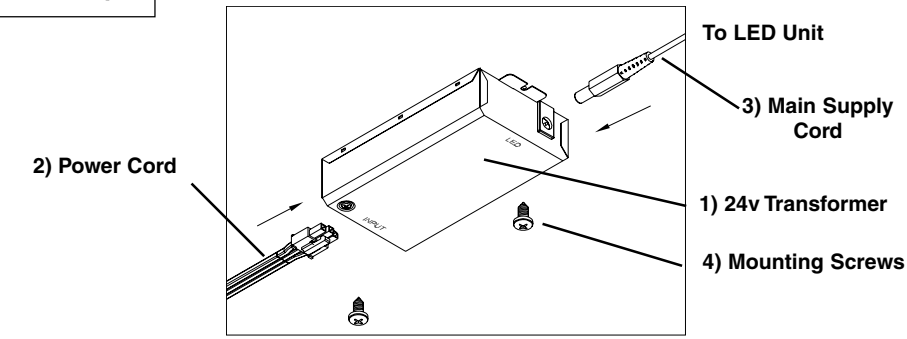

Fig. 1

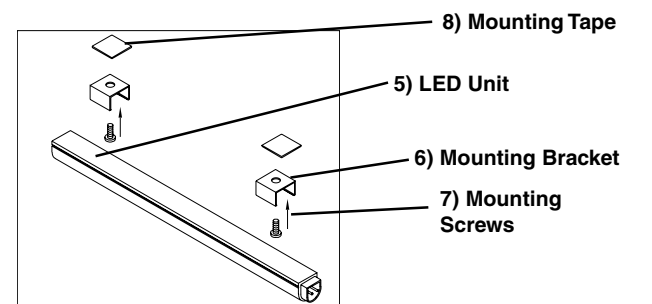

Fig. 2

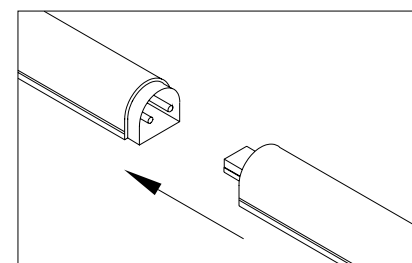

Fig. 3

## STEP-BY-STEP GUIDE

1. Remove fixture components and parts pack(s). Check that all parts are included. See Page 2.
2. Determine location for Transformer (1). Note: Transformer should be within 5' of wall outlet. (If Direct Wire installation is required- See Direct Wire Installation below before proceeding).
3. Install Transformer (1) with two screws (4) provided with Transformer.- See Fig. 1

**Fixture and wiring installation:**  
Do not use fixture on dimming circuits.

4. Determine location of LED unit (5) (must be within 24" of Transformer (1)). (Unit can also be installed with double sided Mounting Tape (8) provided).

5. To install Mounting Brackets (6)- Drill two pilot holes- (1/16" dia). Install Mounting Brackets (6) with supplied Mounting screws (7)- two brackets per unit.- See Fig. 2

6. Install LED unit (5) by inserting into Mounting Brackets (6) and snap into place.

7. If installing single unit- procede to step 9.

8. If installing multiple units- Install next unit(s) in series. Units can be connected End-to-End or use Optional Linking Cords. See Fig 3.  
Note- Max. of 10' in length of units can be installed on Transformer.

9. Once all units have been installed- connect lead unit to Transformer (1) with Main Supply Cord (3).

10. Connect Power Cord (2) to Transformer and plug into wall outlet.

**Note:** Fixture can be operated by On/Off rocker switch located on Transformer. If this switch is not accessible, an optional In-Line Rocker Switch (Model # INLS26) can be purchased.

**Direct Wire Installation:**  
Note Turn off power at fuse or circuit breaker box!

1. For Direct Wire Installation- Splice Box (Model # UCD JB) and 24" Connector Cord (UC ERC24) are required. For installation of Splice Box- refer to instructions provided with unit.

2. Once Splice box is properly installed and installation complete- connect transformer to Spice Box with 24" Connector cord (UC ERC24).

**Note:** Transformer must installed within 24" of Splice box.

3. Refer to steps 4 - 9 above for LED installation.

4. Once all steps are complete- turn on electricity at fuse or circuit breaker and verify success of installations.

If further assistance is required, contact:  
**Consumer Products Technical Support at: (800) 748-5070**

To clean, wipe fixture with a soft cloth. Do not use abrasive materials such as scouring pads or powders, steel wool or abrasive paper.

Learn to light your home like a pro!



## GUÍA DE PASO-A-PASO

1. Quite los componentes del luminario y el(los) paquete(s). Verifique que todas las piezas esten incluidas. Vea Página 2.

2. Determine la ubicación para el Transformador (1). Nota: El transformador debe estar a menos de 5' del enchufe de pared. (Si requiere una instalación de Alambrado Directo- Vea la Instalación de Alambrado Directo abajo antes de proceder).

3. Instale el Transformador (1) con dos tornillos (4) proporcionados con el Transformador.- Vea Fig. 1.

#### Instalación del Luminario y Alambrado:

No use el luminario en circuitos con atenuador de intensidad.

4. Determine la ubicación de la unidad LED (5) (debe estar a menos de 24" del Transformador (1)). (La unidad también puede ser instalada con doble Cinta Adhesiva de Montaje (8) proporcionada).

5. Para instalar los Soportes de Montaje (6)- Taladre dos agujeros pilotos- (1/16" de diámetro). Instale los Soportes de Montaje (6) con los Tornillos de Montaje (7) proveidos- dos soportes por unidad.- Vea Fig. 2.

6. Instale la unidad LED (5) insertándola dentro del Soporte de Montaje (6) y cierre de golpe en su lugar.

7. Si esta instalando una sola unidad- proceda al paso 9.

8. Si esta instalando múltiples unidades- Instale la(s) próxima(s) unidad(es) en la serie. Las unidades se pueden conectar de extremo a extremo o se puede utilizar Cordones de Conexión Opcional. Vea Fig. 3.  
Nota- Máxima longitud de unidades de 10' pueden ser instaladas en el Transformador.

9. Una vez todas las unidades se hayan instaladas- conecte la unidad principal al Transformador (1) con el Cordón de Suministro Principal (3).

10. Conecte el Cordón Eléctrico (2) al Transformador y enchúfelo al toma de corriente de la pared.

**Nota:** El luminario puede ser Encendido/Apagado por el interruptor oscilante localizado en el Transformador. Si este interruptor no es accesible, un Interruptor Oscilante en Línea opcional (Modelo # INLS26) puede ser comprado.

#### Instalación de Alambrado Directo

**NOTA:** ¡Apague la electricidad en la caja de cortacircuitos!

1. Para la Instalación de Alambrado Directo - Caja de Empalme de Cables (Modelo # UCD JB) y Cordón Conector de 24" (UC ERC24) son requeridos.

Para la instalación de la Caja de Empalme de Cables – refiérase a instrucciones proporcionadas con la unidad.

2. Una vez la Caja de Empalme este instalada apropiadamente y la instalación este completa- conecte el transformador a la Caja de Empalme de Cables con un Cordón Conector de 24" (UC ERC24).

**Nota:** El Transformador debe instalarse a menos de 24" de la Caja de Empalme de Cables.

3. Para la instalación del LED refiérase a los pasos 4 - 9 arriba descritos.

4. Una vez que complete todos los pasos- encienda la electricidad en la caja de fusible o cortacircuitos y verifique el éxito de las instalaciones.

Si requiere ayuda adicional, contacte:  
**Consumer Products Technical Support at: (800) 748-5070**

Para limpiar el luminario, use un paño suave. No utilice materias abrasivas tales como almohadillas o polvos de restregar, "steel wool" o papel de lija.