

To view Installation Instructions for the **Sheffield 2-Light Vanity**,  
click [here](#).

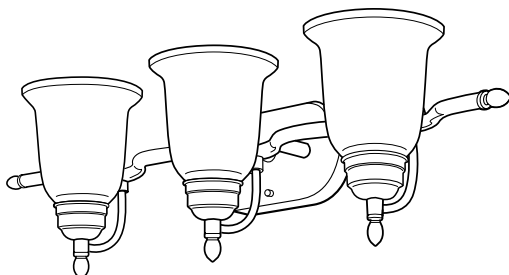

To view Installation Instructions for the **Sheffield 3-Light Vanity**,  
click [here](#).

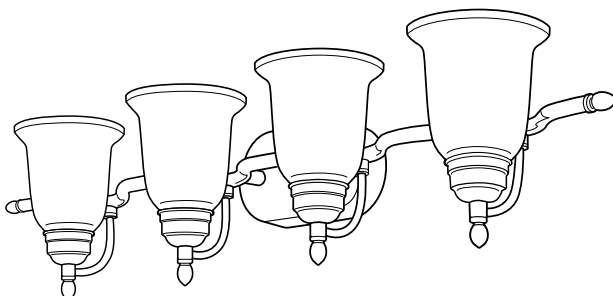

To view Installation Instructions for the **Sheffield 4-Light Vanity**,  
click [here](#).

## IMPORTANT SAFETY INFORMATION

(Protect yourself. Read these instructions carefully and save them for future reference).

**THIS FIXTURE IS DESIGNED TO BE INSTALLED ON A WALL MOUNTED JUNCTION BOX.**

### WARNING: RISK OF SHOCK

Electric current can cause painful shock or serious injury unless handled properly. For your safety, always:

- Turn off electrical power at fuse or circuit breaker box before wiring fixture to the power supply.
- Turn off the power when you change lamps or perform other maintenance.
- Ground the fixture to avoid potential electric shocks and to ensure reliable starting.
- Double-check all connections to be sure they are tight and correct.
- Wear rubber-soled shoes and work on a sturdy wooden ladder.

This fixture is designed for use in a circuit protected by a fuse or circuit breaker and to be installed in accordance with local electrical codes. If you are unsure about your wiring, consult a qualified electrician or local electrical inspector, and check your local electrical code.

## IMPORTANT INFORMATION TO RECORD

Model No. (on box), or 6 Digit No. (on UL label): \_\_\_\_\_  
 Ballast Name & No.: \_\_\_\_\_  
 Lamp No.: \_\_\_\_\_  
 Date Installed: \_\_\_\_\_

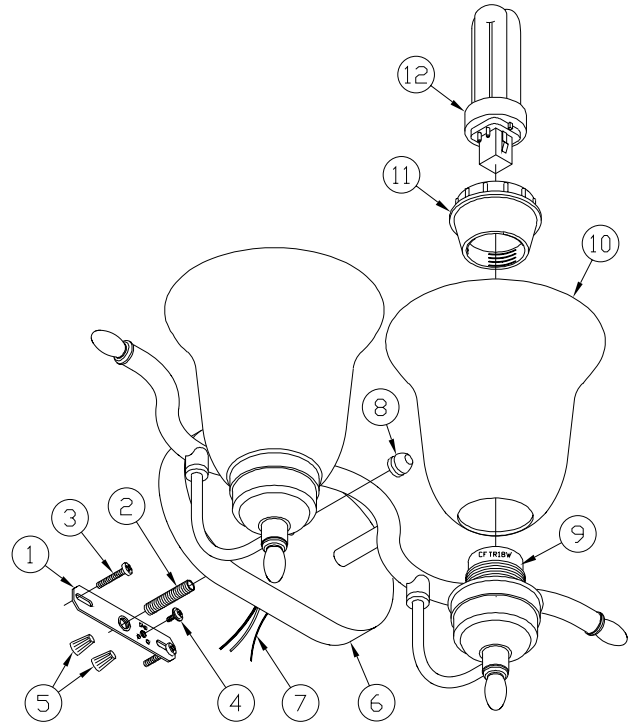

Fig.1

### WARNING: RISK OF INJURY

Some metal parts in the fixture may have sharp edges. To prevent cuts and scrapes, wear gloves when handling the parts. Account for small parts and destroy packing material, as these may be hazardous to children.

Use flashlight or alternate light source to light work area during installation.

Assistance may be required to support fixture during installation.

### REQUIRED TOOLS

- Safety glasses
- Ruler/Tape measure
- Phillips screwdriver

**All Mounting Hardware Included.  
Lamps Included.**

### FIXTURE PACKING LIST

Description	Quantity
1) Crossbar .....	1
2) Nipple 1/8IP x 2" .....	1
3) Screw #8-32 x 1" .....	2
4) Green Ground Screw .....	1
5) Wire Nuts .....	2
6) Canopy .....	1
7) Ground Wire .....	1
8) Finial .....	1
9) Ballast Socket .....	2
10) Glass Shade .....	2
11) Ballast Lock Ring .....	2
12) Lamps .....	2

## DIRECTIVES D'INSTALLATION POUR LE SHEFFIELD 2 LIGHT VANITY

### IMPORTANTES MESURES DE SÉCURITÉ

(Pour votre sécurité et un bon fonctionnement, lire ces directives avant l'installation).

**CET APPAREIL EST DESTINÉ À UNE INSTALLATION SUR BOÎTE DE JONCTION MURALE.**

#### **AVERTISSEMENT : DANGER DE CHOC ÉLECTRIQUE**

Afin d'éviter les blessures causées par une décharge électrique, il faut prendre les précautions suivantes avant d'installer un luminaire:

• **Couper le courant au boîtier disjoncteurs ou à fusibles avant l'installation.**

• **Toujours couper le courant pour le changement des lampes ou l'entretien.**

• **Effectuer la mise à la terre du luminaire pour éviter tout choc électrique éventuel et assurer l'allumage.**

• **Toujours vérifier les connexions afin qu'elles soient adéquates et solides.**

• **Porter des chaussures à semelle de caoutchouc et travailler sur une échelle en bois.**

Cet appareil est destiné à un circuit d'alimentation protégé par un fusible ou un disjoncteur. Il doit être installé selon le code de l'électricité applicable. En cas de doutes, faire appel à un électricien ou un inspecteur en électricité, et vérifier le code de l'électricité en vigueur.

#### **AVERTISSEMENT: DANGER DE COUPURES**

Certaines pièces de métal pourraient présenter des rebords coupants, pour éviter toute blessure, porter des gants lorsqu'on manipule le luminaire. Garder les petites pièces hors de la portée des enfants et détruire le matériel d'emballage.

Utiliser une lampe de poche ou une autre source d'éclairage pour éclairer l'aire de travail lors des travaux d'installation.

De l'aide peut être nécessaire pour supporter l'appareil lors de l'installation.

#### **OUTILS REQUIS**

- Lunettes de sécurité
- Règle ou ruban à mesurer
- Tournevis à tête Phillips

## INSTRUCCIONES DE INSTALACION DE LUMINARIAS SHEFFIELD 2 LIGHT VANITY

### INFORMACIÓN IMPORTANTE DE SEGURIDAD

(Para su protección. Lea cuidadosamente estas instrucciones y consérvelas para futuras referencias).

**ESTA LUMINARIA ESTA DISEÑADA PARA SER INSTALADA EN UNA CAJA DE ENSAMBLADURA MONTADA EN LA PARED.**

#### **ADVERTENCIA : RIESGO DE DESCARGA ELÉCTRICA**

La corriente eléctrica de su casa puede causarle una descarga eléctrica dolorosa o una lesión seria a menos que se use adecuadamente. Para su seguridad, siempre recuerde lo siguiente:

• **Desconecte la corriente eléctrica en la caja de fusibles o de cortacircuito antes de instalar la luminaria.**

• **Desconecte la corriente eléctrica cada vez que cambie las lámparas o para darle mantenimiento en el futuro.**

• **Conecte a tierra la luminaria para evitar posible descarga eléctrica y asegurar que funcione adecuadamente.**

• **Revise dos veces todas las conexiones para asegurarse que estén bien apretadas y correctamente instaladas.**

• **Use zapatos con suela de goma y trabaje en una escalera de madera reforzada.**

Esta luminaria está diseñada para ser usada en un circuito protegido por un fusible o cortacircuitos e instalada de acuerdo con los códigos de electricidad locales. Si no está seguro de su alambrado, consulte con un electricista calificado o al inspector de electricidad local y verifique su código de electricidad local.

#### **ADVERTENCIA : RIESGO DE LESIÓN**

Algunas partes de metal de esta luminaria pueden tener bordes muy afilados. Para prevenir cortaduras y raspaduras, use guantes al instalar las piezas. Recoja todas las piezas pequeñas sobrantes y destruyalas junto con el material de embalaje, ya que éstos pueden ser peligrosos a los niños.

Durante la instalación, use una linterna o una fuente de luz alterna para alumbrar áreas de trabajo.

Puede requerir ayuda para sostener la luminaria durante la instalación.

#### **HERRAMIENTAS REQUERIDAS**

- Gafas de seguridad
- Regla / Cinta métrica
- Destornillador de Phillips

# DIRECTIVES D'INSTALLATION POUR LE SHEFFIELD 2 LIGHT VANITY

# INSTRUCCIONES DE INSTALACION DE LUMINARIAS SHEFFIELD 2 LIGHT VANITY

### INFORMACION IMPORTANTE Á CONSERVER:

Numéro de modèle (*sur la boîte*), ou à 6 chiffres (*sur l'étiquette UL*): \_\_\_\_\_  
 Marque et code de produit du ballast: \_\_\_\_\_  
 Numéro de lampe: \_\_\_\_\_  
 Date d'installation: \_\_\_\_\_

### IMPORTANTE INFORMACIÓN PARA REGISTRAR

Núm. de Modelo (*en la caja*), o Núm. de Dígitos (*en etiqueta de UL*): \_\_\_\_\_  
 Nombre del Balastro y Núm.: \_\_\_\_\_  
 Núm. de la Lámpara: \_\_\_\_\_  
 Fecha de Instalación: \_\_\_\_\_

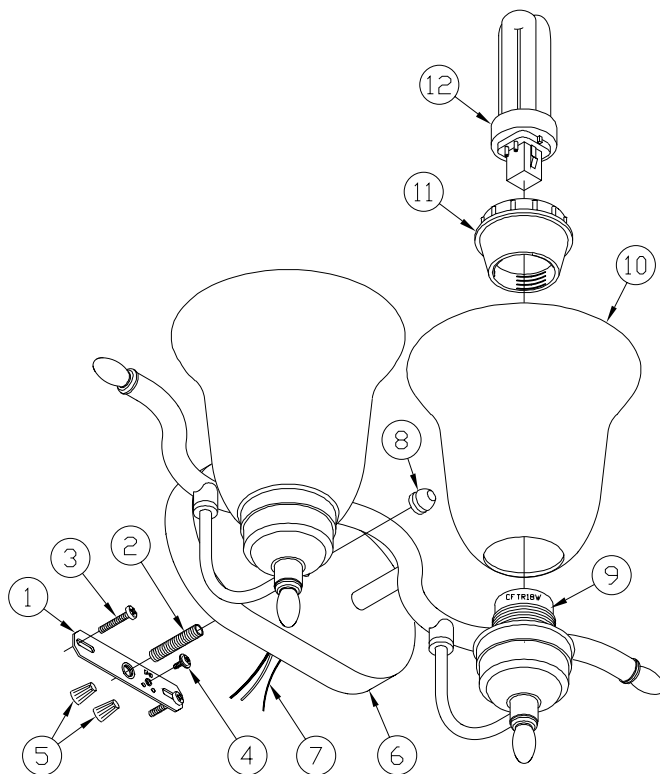

Fig.1

### LISTE D'EMBALLAGE

Description	Quantité
1) Traverse d'ancrage .....	1
2) Couvercle-mamelon 1/8IP x 2" .....	1
3) Vis #8-32 x 1 po .....	2
4) Vis de terre verte .....	1
5) Capuchons de connexion .....	2
6) Couvercle décoratif .....	1
7) Fil de gound .....	1
8) Faîteau .....	1
9) Douille de ballast .....	2
10) Abat-jour en verre .....	2
11) Bague de retenue du ballast .....	2
12) Lampe .....	2

### LISTA DE EMBALAJE

Descripción	Cantidad
1) Barra de Montaje .....	1
2) Perno Roscado 1/8IP x 2" .....	1
3) Tornillo #8-32 x 1" .....	2
4) Tornillo Verde de Tierra .....	1
5) Conectores de Plástico .....	2
6) Sobrecielo .....	1
7) Alambre de tierra .....	1
8) Casquillos .....	1
9) Enchufe del Balastro .....	2
10) Pantalla de Cristal .....	2
11) Anillo de Cierre del Balastro .....	2
12) Lámparas .....	2

**Lampes Incluses.**  
**Toute quincaillerie de montage incluse.**

**Lámparas incluidas.**  
**Todo el material de instalación incluido.**

## TO MOUNT FIXTURE:

1. **Remove fixture components and parts pack(s).** Check that all parts are included. \_\_\_\_\_ **See Fig 1.**

### WIRING AND FIXTURE OPERATION

**CAUTION:** Connect fixture to supply wires rated for at least 90°C ( 194°F ). Do not use fixture on dimming circuits.

**Note:** Assistance may be required to support fixture during installation.

2. **Thread (1) 1/8IP x 2" Nipple into Crossbar,** about 1/4". (head of green screw should face outward). \_\_\_\_\_ **See Fig 2.**

3. **Attach the crossbar to the junction box** by inserting the (2) #8-32 x 1" machine screws through the slots in the crossbar into the junction box. (head of green screw should face outward). \_\_\_\_\_ **See Fig 2.**

4. **With the power turned off, connect the copper ground wire** from the fixture to the bare copper ground wire from the junction box, by wrapping them under the head of the green screw and securing them to the crossbar. (If house wiring does not include a ground wire, consult your local electrical code for approved grounding methods).

5. **Use wirenuts to connect** black fixture wire to the black power supply wire(s) and the white (neutral) fixture wire to the white power supply wire(s).

**FOR PROPER CONNECTION, PLACE WIRENUT OVER WIRES, TWIST CLOCKWISE UNTIL TIGHT.**

6. **Position the Canopy** over the nipple protruding from the crossbar and install the Ball Finial to secure the Canopy against the wall. \_\_\_\_\_ **See Fig. 1.**

7. **Unscrew the Ballast Lock Ring** from the Ballast Socket. \_\_\_\_\_ **See Fig. 1.**

8. **Place the Glass Shade over the Ballast Socket** and reinstall the Ballast Lock Ring. Adjust shade and tighten ring. \_\_\_\_\_ **See Fig. 1.**

9. **Insert the lamp.** \_\_\_\_\_ **See Fig. 1.**

10. **Turn on electricity** at fuse or circuit breaker box .

11. **To replace the Ballast:** Turn off electricity at fuse or circuit breaker box. Unscrew the Ballast Lock Ring and remove the Glass Shade. Firmly grasp the shade cup and rotate the Ballast Socket counter clock-wise. Obtain replacement ballast and re-install in reverse order.

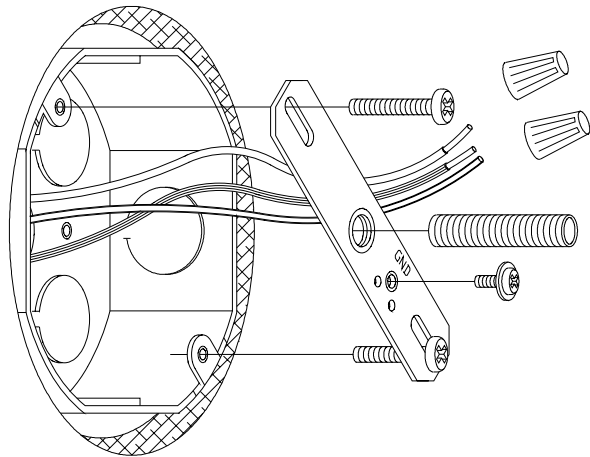

Figure 2

## MONTAGE DE L'APPAREIL:

1. **Retirer les composants de l'appareil** et le sachet des pièces. S'assurer que toutes les pièces sont incluses. **Voir la figure 1.**

### RACCORDEMENT ET FONCTIONNEMENT DU LUMINAIRE

**AVERTISSEMENT:** Si les fils d'alimentation sont situés à moins de trois pouces de ballast, choisir des fils dont le calibre convient pour au moins 90°C (194°F). Pour éviter les risques d'incendie, ne pas utiliser l'appareil sur un circuit de gradation.

**NOTE:** De l'aide peut être nécessaire pour supporter l'appareil lors de l'installation.

2. **Visser (1) tige filetée** 1/8IP x 2 po dans la traverse d'environ ¼ po. (Tête de la vis verte vers l'extérieur.) **Voir la figure 2.**
3. **Fixer la traverse à la boîte** de jonction en insérant les (2) vis de mécanique cal. 8-32 x 1 po dans les rainures de la traverse de la boîte de jonction. (Tête de la vis verte vers l'extérieur.) **Voir la figure 2.**
4. **L'alimentation coupée**, tenir solidement l'appareil et connecter le fil de cuivre de l'appareil au fil de terre en cuivre nu de la boîte de jonction, les enroulant sous la tête de la vis de terre verte et les fixant à la traverse. (Si l'alimentation ne comporte pas de fil de terre, consulter votre code d'électricité local à ce sujet).
5. **Utiliser des capuchons de connexion** pour raccorder le fil noir de l'appareil au fil noir d'alimentation et le fil blanc de l'appareil au fil blanc d'alimentation.

**POUR BIEN EFFECTUER LA CONNEXION, PLACER LE CAPUCHON SUR LES FILS, TOURNER VERS LA DROITE JUSQU'À CE QUE SOLIDEMENT EFFECTUÉE.**

6. **Placer le pavillon sur la tige filetée** dépassant la traverse et poser le faîteau en forme de bille afin de fixer le pavillon au mur. **Voir la figure 1.**
7. **Dévisser la bague de retenue** du ballast de la douille du ballast. **Voir la figure 1.**
8. **Placer l'abat-jour en verre sur la douille** du ballast et remettre la bague de retenue du ballast. Ajuster l'abat-jour et serrer la bague. **Voir la figure 1.**
9. **Insérer lampes.** **Voir la figure 1.**
10. **Remettre le courant électrique** au fusible ou au boîtier disjoncteurs.
11. **Pour remplacer le ballast :** Couper le courant au fusible ou au disjoncteur. Dévisser la bague de retenue du ballast et retirer l'abat-jour. Saisir fermement l'abat-jour et tourner la douille du ballast dans le sens inverse des aiguilles d'une montre. Obtenir un ballast de rechange et installer en inversant la procédure.

## PARA MONTAR LA LUMINARIA:

1. **Saque los componentes de la luminaria** y el paquete (los paquetes) de piezas. Verifique que todas las piezas estén incluidas. **Vea Fig. 1.**

### PRECAUCIÓN EN LA OPERACIÓN DE LA LUMINARIA Y EL ALAMBRADO:

**Conecte la luminaria a alambres de suministro clasificados de por lo menos 90°C (194°F). No use esta luminaria en circuitos con atenuadores de intensidad.**

**NOTA:** Puede que requiera asistencia a sostener la luminaria durante la instalación.

2. **Enrosque (1) entrerroca de 1/8IP X 2"** en la barra transversal, acerca de ¼". ( la cabeza del tornillo verde debe mirar hacia afuera) . **Vea Fig 2.**
3. **Conecte la barra transversal** a la caja de ensambladura insertando los (2) tornillos de máquina #8- 32 X 1" por las ranuras de la barra transversal a la caja de ensambladura. ( la cabeza del tornillo verde debe mirar hacia fuera). **Vea Fig 2.**
4. **Con la fuente eléctrica desconectada**, sostenga firmemente la luminaria y conecte el alambre de hacer tierra de cobre de la luminaria con el alambre de hacer tierra de cobre pelado de la caja de ensambladura, envolviéndolos por debajo del tornillo de hacer tierra verde y asegurándolos a la barra de montaje. (Si el cableado de la casa no tiene alambre de tierra consulte su código eléctrico local para métodos aprobados).
5. **Use conectadores de roscas para conectar** el alambre negro de la luminaria al alambre (alambres) negro de alimentación eléctrica y el alambre blanco de la luminaria al alambre (alambres) blanco de la alimentación eléctrica.

**PARA CONEXION APROPIADA, PONGA EL CONECTADOR DE ROSCAS SOBRE LOS ALAMBRES Y TUERSE A LA DERECHA HASTA QUE ESTE APRETADO.**

6. **Posicione el espaciador de sobrecielo** sobre la entrerroca que sale de la barra transversal e instale el accesorio final tipo esfera para asegurar el espaciador de sobrecielo contra la pared. **Vea Fig 1.**
7. **Destornille el Anillo de Cierre** del Balastro del Enchufe del Balastro. **Vea Fig 1.**
8. **Coloque la Pantalla de Cristal** sobre el Enchufe del Balastro y vuelva a instalar el Anillo de Cierre del Balastro. Ajuste la pantalla y apriete el Anillo. **Vea Fig 1.**
9. **Inserte la lámpara(s).** **Vea Fig 1.**
10. **Conecte la electricidad** en la caja del interruptor o de fusibles.
11. **Para reemplazar el Balastro:** Apague la electricidad en la caja de fusibles o caja de cortacircuitos Destornille el Anillo de Cierre del Balastro y quite la Pantalla de Cristal. Agarre firmemente la pantalla y gire el Enchufe del Balastro hacia su izquierda. Obtenga el Balastro de reemplazo y instálolo en la orden inversa.

---

## FLUORESCENT LIGHTING TROUBLESHOOTING GUIDE

## GUIDE DE DÉPANNAGE POUR L'ÉCLAIRAGE FLUORESCENT

## ILUMINACIÓN FLUORESCENTE GUÍA DE LOCALIZACIÓN DE AVERÍAS

Fluorescent lighting installations provide service for many years with little or no maintenance except for routine cleaning and re-lamping. If a malfunction does occur, use the guide below to diagnose and correct the problem. If further assistance is required, contact:

**Consumer Products Customer Service at (800) 748-5070**

### If lamp(s) will not operate:

1. Make sure all lamps are properly seated in socket.
2. Replace defective lamp(s).
3. Reseat or change starter (preheat only).
4. Verify that fixture is wired properly.
5. Verify that fixture is grounded. (All fluorescent fixtures must be grounded.)

Les installations d'éclairage fluorescent procurent un rendement fiable presque sans entretien durant plusieurs années sauf le dépoussiérage et le remplacement des lampes. En cas de défectuosité, se référer au guide suivant afin d'en trouver la cause et corriger le problème.

**Pour de l'aide, contacter le Service à la Clientèle (Consumer Products Customer Service) au numéro (800) 748-5070.**

### Si la lampe n'allume pas:

1. S'assurer que chaque lampe est bien insérée dans la douille.
2. Remplacer toute lampe défectueuse.
3. Réinsérer ou changer le démarreur (à préchauffage seulement).
4. Vérifier le raccordement de l'appareil.
5. Vérifier que la mise à terre est bien effectuée, (la mise à terre est essentielle).

Las instalaciones de iluminación fluorescente proporcionan servicios por muchos años con poco o ningún mantenimiento a excepción de la limpieza rutinaria y cambios de lámparas. Si ocurre un problema, utilice la siguiente guía para diagnosticar y corregir el problema.

**Si requiere ayuda adicional, póngase en contacto con: Consumer Products Customer Service al (800) 748-5070.**

### Si la(s) lámpara(s) no prende(n):

1. Asegúrese que todas las lámparas estén correctamente asentadas en el "socket."
2. Cambie la(s) lámparas(s) defectuosa(s).
3. Asiente o cambie el iniciador (arrancador).
4. Verifique que la luminaria esté correctamente alambrado.
5. Verifique que la luminaria esté "haciendo tierra". (Todas las luminarias fluorescentes deben "hacer tierra".)

## IMPORTANT SAFETY INFORMATION

(Protect yourself. Read these instructions carefully and save them for future reference).

**THIS FIXTURE IS DESIGNED TO BE INSTALLED ON A WALL MOUNTED JUNCTION BOX.**

### WARNING: RISK OF SHOCK

Electric current can cause painful shock or serious injury unless handled properly. For your safety, always:

- Turn off electrical power at fuse or circuit breaker box before wiring fixture to the power supply.
- Turn off the power when you change lamps or perform other maintenance.
- Ground the fixture to avoid potential electric shocks and to ensure reliable starting.
- Double-check all connections to be sure they are tight and correct.
- Wear rubber-soled shoes and work on a sturdy wooden ladder.

This fixture is designed for use in a circuit protected by a fuse or circuit breaker and to be installed in accordance with local electrical codes. If you are unsure about your wiring, consult a qualified electrician or local electrical inspector, and check your local electrical code.

## IMPORTANT INFORMATION TO RECORD

Model No. (on box), or 6 Digit No. (on UL label): \_\_\_\_\_  
 Ballast Name & No.: \_\_\_\_\_  
 Lamp No.: \_\_\_\_\_  
 Date Installed: \_\_\_\_\_

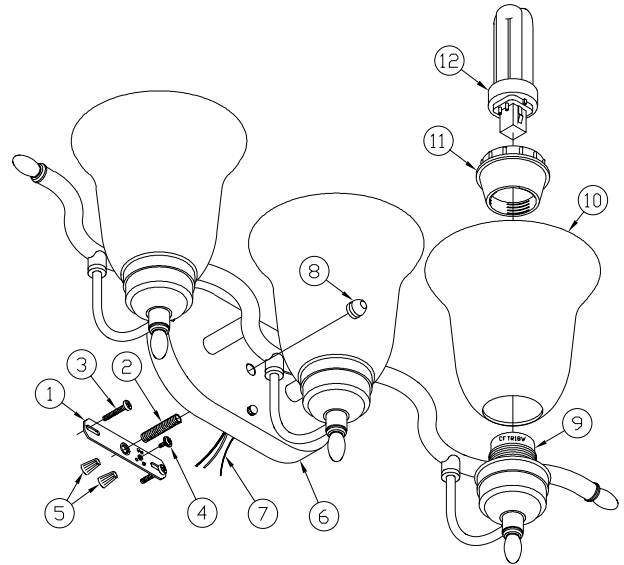

Fig.1

### WARNING: RISK OF INJURY

Some metal parts in the fixture may have sharp edges. To prevent cuts and scrapes, wear gloves when handling the parts. Account for small parts and destroy packing material, as these may be hazardous to children.

Use flashlight or alternate light source to light work area during installation.

Assistance may be required to support fixture during installation.

### REQUIRED TOOLS

- Safety glasses
- Ruler/Tape measure
- Phillips screwdriver

**All Mounting Hardware Included.  
Lamps Included.**

### FIXTURE PACKING LIST

Description	Quantity
1) Crossbar .....	1
2) Nipple 1/8IP x 2" .....	1
3) Screw #8-32 x 1" .....	2
4) Green Ground Screw .....	1
5) Wire Nuts .....	2
6) Canopy .....	1
7) Ground Wire .....	1
8) Finial .....	1
9) Ballast Socket .....	3
10) Glass Shade .....	3
11) Ballast Lock Ring .....	3
12) Lamps .....	3



## DIRECTIVES D'INSTALLATION POUR LE SHEFFIELD 3 LIGHT VANITY

### IMPORTANTES MESURES DE SÉCURITÉ

(Pour votre sécurité et un bon fonctionnement, lire ces directives avant l'installation).

**CET APPAREIL EST DESTINÉ À UNE INSTALLATION SUR BOÎTE DE JONCTION MURALE.**

#### **AVERTISSEMENT : DANGER DE CHOC ÉLECTRIQUE**

Afin d'éviter les blessures causées par une décharge électrique, il faut prendre les précautions suivantes avant d'installer un luminaire:

• **Couper le courant au boîtier disjoncteurs ou à fusibles avant l'installation.**

• **Toujours couper le courant pour le changement des lampes ou l'entretien.**

• **Effectuer la mise à la terre du luminaire pour éviter tout choc électrique éventuel et assurer l'allumage.**

• **Toujours vérifier les connexions afin qu'elles soient adéquates et solides.**

• **Porter des chaussures à semelle de caoutchouc et travailler sur une échelle en bois.**

Cet appareil est destiné à un circuit d'alimentation protégé par un fusible ou un disjoncteur. Il doit être installé selon le code de l'électricité applicable. En cas de doutes, faire appel à un électricien ou un inspecteur en électricité, et vérifier le code de l'électricité en vigueur.

#### **AVERTISSEMENT: DANGER DE COUPURES**

Certaines pièces de métal pourraient présenter des rebords coupants, pour éviter toute blessure, porter des gants lorsqu'on manipule le luminaire. Garder les petites pièces hors de la portée des enfants et détruire le matériel d'emballage.

Utiliser une lampe de poche ou une autre source d'éclairage pour éclairer l'aire de travail lors des travaux d'installation.

De l'aide peut être nécessaire pour supporter l'appareil lors de l'installation.

#### **OUTILS REQUIS**

- Lunettes de sécurité
- Règle ou ruban à mesurer
- Tournevis à tête Phillips

## INSTRUCCIONES DE INSTALACION DE LUMINARIAS SHEFFIELD 3 LIGHT VANITY

### INFORMACIÓN IMPORTANTE DE SEGURIDAD

(Para su protección. Lea cuidadosamente estas instrucciones y consérvelas para futuras referencias).

**ESTA LUMINARIA ESTA DISEÑADA PARA SER INSTALADA EN UNA CAJA DE ENSAMBLADURA MONTADA EN LA PARED.**

#### **ADVERTENCIA : RIESGO DE DESCARGA ELÉCTRICA**

La corriente eléctrica de su casa puede causarle una descarga eléctrica dolorosa o una lesión seria a menos que se use adecuadamente. Para su seguridad, siempre recuerde lo siguiente:

• **Desconecte la corriente eléctrica en la caja de fusibles o de cortacircuito antes de instalar la luminaria.**

• **Desconecte la corriente eléctrica cada vez que cambie las lámparas o para darle mantenimiento en el futuro.**

• **Conecte a tierra la luminaria para evitar posible descarga eléctrica y asegurar que funcione adecuadamente.**

• **Revise dos veces todas las conexiones para asegurarse que estén bien apretadas y correctamente instaladas.**

• **Use zapatos con suela de goma y trabaje en una escalera de madera reforzada.**

Esta luminaria está diseñada para ser usada en un circuito protegido por un fusible o cortacircuitos e instalada de acuerdo con los códigos de electricidad locales. Si no está seguro de su alambrado, consulte con un electricista calificado o al inspector de electricidad local y verifique su código de electricidad local.

#### **ADVERTENCIA : RIESGO DE LESIÓN**

Algunas partes de metal de esta luminaria pueden tener bordes muy afilados. Para prevenir cortaduras y raspaduras, use guantes al instalar las piezas. Recoja todas las piezas pequeñas sobrantes y destruyalas junto con el material de embalaje, ya que éstos pueden ser peligrosos a los niños.

Durante la instalación, use una linterna o una fuente de luz alterna para alumbrar áreas de trabajo.

Puede requerir ayuda para sostener la luminaria durante la instalación.

#### **HERRAMIENTAS REQUERIDAS**

- Gafas de seguridad
- Regla / Cinta métrica
- Destornillador de Phillips

# DIRECTIVES D'INSTALLATION POUR LE SHEFFIELD 3 LIGHT VANITY

# INSTRUCCIONES DE INSTALACION DE LUMINARIAS SHEFFIELD 3 LIGHT VANITY

## INFORMACION IMPORTANTE Á CONSERVER:

Numéro de modèle (sur la boîte), ou à 6 chiffres (sur l'étiquette UL): \_\_\_\_\_  
 Marque et code de produit du ballast: \_\_\_\_\_  
 Numéro de lampe: \_\_\_\_\_  
 Date d'installation: \_\_\_\_\_

## IMPORTANTE INFORMACIÓN PARA REGISTRAR

Núm. de Modelo (en la caja), o Núm. de Dígitos (en etiqueta de UL): \_\_\_\_\_  
 Nombre del Balastro y Núm.: \_\_\_\_\_  
 Núm. de la Lámpara: \_\_\_\_\_  
 Fecha de Instalación: \_\_\_\_\_

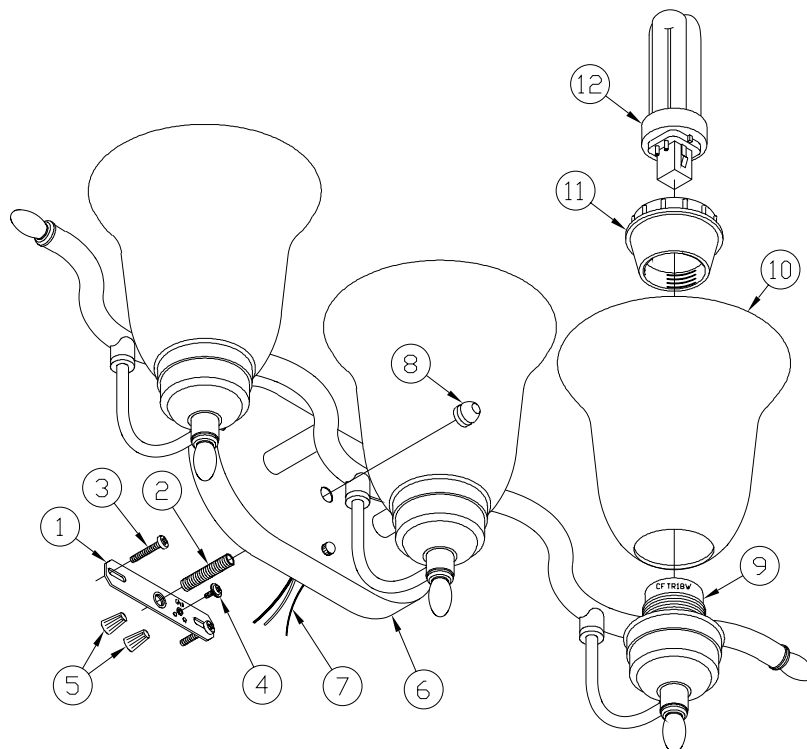

Fig.1

### LISTE D'EMBALLAGE

Description	Quantité
1) Traverse d'ancrage .....	1
2) Couvercle-mamelon 1/8IP x 2" .....	1
3) Vis #8-32 x 1 po .....	2
4) Vis de terre verte .....	1
5) Capuchons de connexion .....	2
6) Couvercle décoratif .....	1
7) Fil de gound .....	1
8) Faîteau .....	1
9) Douille de ballast .....	3
10) Abat-jour en verre .....	3
11) Bague de retenue de ballast .....	3
12) Lampe .....	3

### LISTA DE EMBALAJE

Descripción	Cantidad
1) Barra de Montage .....	1
2) Perno Roscado 1/8IP x 2" .....	1
3) Tornillo #8-32 x 1" .....	2
4) Tornillo Verde de Tierra .....	1
5) Conectores de Plástico .....	2
6) Sobrecielo .....	1
7) Alambre de tierra .....	1
8) Casquillos .....	1
9) Enchufe del Balastro .....	3
10) Pantalla de Cristal .....	3
11) Anillo de Cierre del Balastro .....	3
12) Lámparas .....	3

**Lampes Incluses.**  
**Toute quincaillerie de montage incluse.**

**Lámparas incluidas.**  
**Todo el material de instalación incluido.**

## TO MOUNT FIXTURE:

1. **Remove fixture components and parts pack(s).** Check that all parts are included. \_\_\_\_\_ **See Fig 1.**

### WIRING AND FIXTURE OPERATION

**CAUTION:** Connect fixture to supply wires rated for at least 90°C ( 194°F ). Do not use fixture on dimming circuits.

**Note:** Assistance may be required to support fixture during installation.

2. **Thread (1) 1/8IP x 2" Nipple into Crossbar,** about 1/4". (head of green screw should face outward). \_\_\_\_\_ **See Fig 2.**

3. **Attach the crossbar to the junction box** by inserting the (2) #8-32 x 1" machine screws through the slots in the crossbar into the junction box. (head of green screw should face outward). \_\_\_\_\_ **See Fig 2.**

4. **With the power turned off, connect the copper ground wire** from the fixture to the bare copper ground wire from the junction box, by wrapping them under the head of the green screw and securing them to the crossbar. (If house wiring does not include a ground wire, consult your local electrical code for approved grounding methods).

5. **Use wirenuts to connect** black fixture wire to the black power supply wire(s) and the white (neutral) fixture wire to the white power supply wire(s).

**FOR PROPER CONNECTION, PLACE WIRENUT OVER WIRES, TWIST CLOCKWISE UNTIL TIGHT.**

6. **Position the Canopy** over the nipple protruding from the crossbar and install the Ball Finial to secure the Canopy against the wall. \_\_\_\_\_ **See Fig. 1.**

7. **Unscrew the Ballast Lock Ring** from the Ballast Socket. \_\_\_\_\_ **See Fig. 1.**

8. **Place the Glass Shade over the Ballast Socket** and reinstall the Ballast Lock Ring. Adjust shade and tighten ring. \_\_\_\_\_ **See Fig. 1.**

9. **Insert the lamp.** \_\_\_\_\_ **See Fig. 1.**

10. **Turn on electricity** at fuse or circuit breaker box .

11. **To replace the Ballast:** Turn off electricity at fuse or circuit breaker box. Unscrew the Ballast Lock Ring and remove the Glass Shade. Firmly grasp the shade cup and rotate the Ballast Socket counter clock-wise. Obtain replacement ballast and re-install in reverse order.

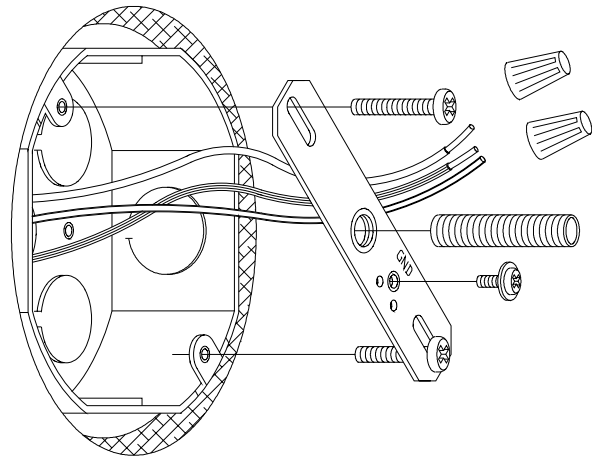

Figure 2

## MONTAGE DE L'APPAREIL:

1. **Retirer les composants de l'appareil** et le sachet des pièces. S'assurer que toutes les pièces sont incluses. **Voir la figure 1.**

### RACCORDEMENT ET FONCTIONNEMENT DU LUMINAIRE

**AVERTISSEMENT:** Si les fils d'alimentation sont situés à moins de trois pouces du ballast, choisir des fils dont le calibre convient pour au moins 90°C (194°F). Pour éviter les risques d'incendie, ne pas utiliser l'appareil sur un circuit de gradation.

**NOTE:** De l'aide peut être nécessaire pour supporter l'appareil lors de l'installation.

2. **Visser (1) tige filetée 1/8IP x 2 po** dans la traverse d'environ ¼ po. (Tête de la vis verte vers l'extérieur.) **Voir la figure 2.**
3. **Fixer la traverse à la boîte** de jonction en insérant les (2) vis de mécanique cal. 8-32 x 1 po dans les rainures de la traverse de la boîte de jonction. (Tête de la vis verte vers l'extérieur.) **Voir la figure 2.**
4. **L'alimentation coupée**, tenir solidement l'appareil et connecter le fil de cuivre de l'appareil au fil de terre en cuivre nu de la boîte de jonction, les enroulant sous la tête de la vis de terre verte et les fixant à la traverse. (Si l'alimentation ne comporte pas de fil de terre, consulter votre code d'électricité local à ce sujet).
5. **Utiliser des capuchons de connexion** pour raccorder le fil noir de l'appareil au fil noir d'alimentation et le fil blanc de l'appareil au fil blanc d'alimentation.

**POUR BIEN EFFECTUER LA CONNEXION, PLACER LE CAPUCHON SUR LES FILS, TOURNER VERS LA DROITE JUSQU'À CE QUE SOLIDEMENT EFFECTUÉE.**

6. **Placer le pavillon sur la tige filetée** dépassant la traverse et poser le faîteau en forme de bille afin de fixer le pavillon au mur. **Voir la figure 1.**
7. **Dévisser la bague de retenue** du ballast de la douille du ballast. **Voir la figure 1.**
8. **Placer l'abat-jour en verre sur la douille** du ballast et remettre la bague de retenue du ballast. Ajuster l'abat-jour et serrer la bague. **Voir la figure 1.**
9. **Insérer lampes.** **Voir la figure 1.**
10. **Remettre le courant électrique** au fusible ou au boîtier disjoncteurs.
11. **Pour remplacer le ballast :** Couper le courant au fusible ou au disjoncteur. Dévisser la bague de retenue du ballast et retirer l'abat-jour. Saisir fermement l'abat-jour et tourner la douille du ballast dans le sens inverse des aiguilles d'une montre. Obtenir un ballast de rechange et installer en inversant la procédure.

## PARA MONTAR LA LUMINARIA:

1. **Saque los componentes de la luminaria** y el paquete (los paquetes) de piezas. Verifique que todas las piezas estén incluidas. **Vea Fig. 1.**

### PRECAUCIÓN EN LA OPERACIÓN DE LA LUMINARIA Y EL ALAMBRADO:

**Conecte la luminaria a alambres de suministro clasificados de por lo menos 90°C (194°F). No use esta luminaria en circuitos con atenuadores de intensidad.**

**NOTA:** Puede que requiera asistencia a sostener la luminaria durante la instalación.

2. **Enrosque (1) entrorroca de 1/8IP X 2"** en la barra transversal, acerca de ¼". ( la cabeza del tornillo verde debe mirar hacia afuera) . **Vea Fig 2.**
  3. **Conecte la barra transversal** a la caja de ensambladura insertando los (2) tornillos de máquina #8- 32 X 1" por las ranuras de la barra transversal a la caja de ensambladura. ( la cabeza del tornillo verde debe mirar hacia fuera). **Vea Fig 2.**
  4. **Con la fuente eléctrica desconectada**, sostenga firmemente la luminaria y conecte el alambre de hacer tierra de cobre de la luminaria con el alambre de hacer tierra de cobre pelado de la caja de ensambladura, envolviéndolos por debajo del tornillo de hacer tierra verde y asegurándolos a la barra de montaje. (Si el cableado de la casa no tiene alambre de tierra consulte su código eléctrico local para métodos aprobados).
  5. **Use conectadores de roscas para conectar** el alambre negro de la luminaria al alambre (alambres) negro de alimentación eléctrica y el alambre blanco de la luminaria al alambre (alambres) blanco de la alimentación eléctrica.
- PARA CONEXION APROPIADA, PONGA EL CONECTADOR DE ROSCAS SOBRE LOS ALAMBRES Y TUERSE A LA DERECHA HASTA QUE ESTE APRETADO.**
6. **Posicione el espaciador de sobrecielo** sobre la entrorroca que sale de la barra transversal e instale el accesorio final tipo esfera para asegurar el espaciador de sobrecielo contra la pared. **Vea Fig 1.**
  7. **Destornille el Anillo de Cierre** del Balastro del Enchufe del Balastro. **Vea Fig 1.**
  8. **Coloque la Pantalla de Cristal** sobre el Enchufe del Balastro y vuelva a instalar el Anillo de Cierre del Balastro. Ajuste la pantalla y apriete el Anillo. **Vea Fig 1.**
  9. **Inserte la lámpara(s).** **Vea Fig 1.**
  10. **Conecte la electricidad** en la caja del interruptor o de fusibles.
  11. **Para reemplazar el Balastro:** Apague la electricidad en la caja de fusibles o caja de cortacircuitos Destornille el Anillo de Cierre del Balastro y quite la Pantalla de Cristal. Agarre firmemente la pantalla y gire el Enchufe del Balastro hacia su izquierda. Obtenga el Balastro de reemplazo y instálolo en la orden inversa.

---

## FLUORESCENT LIGHTING TROUBLESHOOTING GUIDE

## GUIDE DE DÉPANNAGE POUR L'ÉCLAIRAGE FLUORESCENT

## ILUMINACIÓN FLUORESCENTE GUÍA DE LOCALIZACIÓN DE AVERÍAS

Fluorescent lighting installations provide service for many years with little or no maintenance except for routine cleaning and re-lamping. If a malfunction does occur, use the guide below to diagnose and correct the problem. If further assistance is required, contact:

**Consumer Products Customer Service at (800) 748-5070**

### If lamp(s) will not operate:

1. Make sure all lamps are properly seated in socket.
2. Replace defective lamp(s).
3. Reseat or change starter (preheat only).
4. Verify that fixture is wired properly.
5. Verify that fixture is grounded. (All fluorescent fixtures must be grounded.)

Les installations d'éclairage fluorescent procurent un rendement fiable presque sans entretien durant plusieurs années sauf le dépoussiérage et le remplacement des lampes. En cas de défectuosité, se référer au guide suivant afin d'en trouver la cause et corriger le problème.

**Pour de l'aide, contacter le Service à la Clientèle (Consumer Products Customer Service) au numéro (800) 748-5070.**

### Si la lampe n'allume pas:

1. S'assurer que chaque lampe est bien insérée dans la douille.
2. Remplacer toute lampe défectueuse.
3. Réinsérer ou changer le démarreur (à préchauffage seulement).
4. Vérifier le raccordement de l'appareil.
5. Vérifier que la mise à terre est bien effectuée, (la mise à terre est essentielle).

Las instalaciones de iluminación fluorescente proporcionan servicios por muchos años con poco o ningún mantenimiento a excepción de la limpieza rutinaria y cambios de lámparas. Si ocurre un problema, utilice la siguiente guía para diagnosticar y corregir el problema.

**Si requiere ayuda adicional, póngase en contacto con: Consumer Products Customer Service al (800) 748-5070.**

### Si la(s) lámpara(s) no prende(n):

1. Asegúrese que todas las lámparas estén correctamente asentadas en el "socket."
2. Cambie la(s) lámparas(s) defectuosa(s).
3. Asiente o cambie el iniciador (arrancador).
4. Verifique que la luminaria esté correctamente alambrado.
5. Verifique que la luminaria esté "haciendo tierra". (Todas las luminarias fluorescentes deben "hacer tierra".)

## IMPORTANT SAFETY INFORMATION

(Protect yourself. Read these instructions carefully and save them for future reference).

**THIS FIXTURE IS DESIGNED TO BE INSTALLED ON A WALL MOUNTED JUNCTION BOX.**

### **WARNING: RISK OF SHOCK**

Electric current can cause painful shock or serious injury unless handled properly. For your safety, always:

- Turn off electrical power at fuse or circuit breaker box before wiring fixture to the power supply.
- Turn off the power when you change lamps or perform other maintenance.
- Ground the fixture to avoid potential electric shocks and to ensure reliable starting.
- Double-check all connections to be sure they are tight and correct.
- Wear rubber-soled shoes and work on a sturdy wooden ladder.

This fixture is designed for use in a circuit protected by a fuse or circuit breaker and to be installed in accordance with local electrical codes. If you are unsure about your wiring, consult a qualified electrician or local electrical inspector, and check your local electrical code.

## IMPORTANT INFORMATION TO RECORD

Model No. (on box), or 6 Digit No. (on UL label): \_\_\_\_\_  
 Ballast Name & No.: \_\_\_\_\_  
 Lamp No.: \_\_\_\_\_  
 Date Installed: \_\_\_\_\_

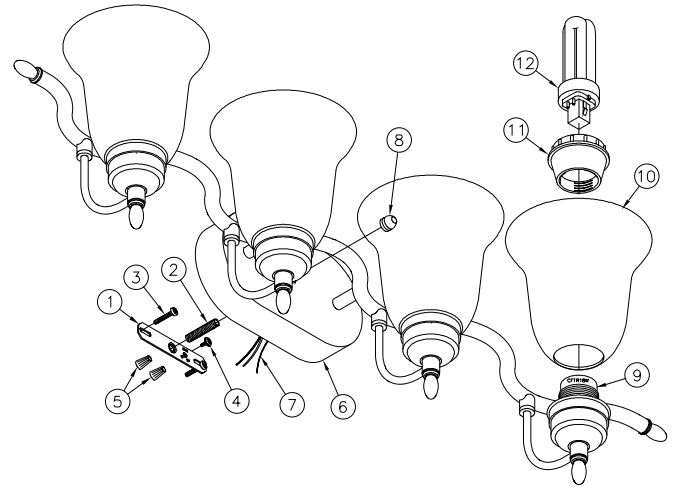

**Fig.1**

### **WARNING: RISK OF INJURY**

Some metal parts in the fixture may have sharp edges. To prevent cuts and scrapes, wear gloves when handling the parts. Account for small parts and destroy packing material, as these may be hazardous to children.

Use flashlight or alternate light source to light work area during installation.

Assistance may be required to support fixture during installation.

### **REQUIRED TOOLS**

- Safety glasses
- Ruler/Tape measure
- Phillips screwdriver

**All Mounting Hardware Included.  
 Lamps Included.**

## FIXTURE PACKING LIST

Description	Quantity
1) Crossbar .....	1
2) Nipple 1/8IP x 2" .....	1
3) Screw #8-32 x 1" .....	2
4) Green Ground Screw .....	1
5) Wire Nuts .....	2
6) Canopy .....	1
7) Ground Wire .....	1
8) Finial .....	1
9) Ballast Socket .....	4
10) Glass Shade .....	4
11) Ballast Lock Ring .....	4
12) Lamps .....	4

## DIRECTIVES D'INSTALLATION POUR LE SHEFFIELD 4 LIGHT VANITY

### IMPORTANTES MESURES DE SÉCURITÉ

(Pour votre sécurité et un bon fonctionnement, lire ces directives avant l'installation).

**CET APPAREIL EST DESTINÉ À UNE INSTALLATION SUR BOÎTE DE JONCTION MURALE.**

#### **AVERTISSEMENT : DANGER DE CHOC ÉLECTRIQUE**

Afin d'éviter les blessures causées par une décharge électrique, il faut prendre les précautions suivantes avant d'installer un luminaire:

• **Couper le courant au boîtier disjoncteurs ou à fusibles avant l'installation.**

• **Toujours couper le courant pour le changement des lampes ou l'entretien.**

• **Effectuer la mise à la terre du luminaire pour éviter tout choc électrique éventuel et assurer l'allumage.**

• **Toujours vérifier les connexions afin qu'elles soient adéquates et solides.**

• **Porter des chaussures à semelle de caoutchouc et travailler sur une échelle en bois.**

Cet appareil est destiné à un circuit d'alimentation protégé par un fusible ou un disjoncteur. Il doit être installé selon le code de l'électricité applicable. En cas de doutes, faire appel à un électricien ou un inspecteur en électricité, et vérifier le code de l'électricité en vigueur.

#### **AVERTISSEMENT: DANGER DE COUPURES**

Certaines pièces de métal pourraient présenter des rebords coupants, pour éviter toute blessure, porter des gants lorsqu'on manipule le luminaire. Garder les petites pièces hors de la portée des enfants et détruire le matériel d'emballage.

Utiliser une lampe de poche ou une autre source d'éclairage pour éclairer l'aire de travail lors des travaux d'installation.

De l'aide peut être nécessaire pour supporter l'appareil lors de l'installation.

#### **OUTILS REQUIS**

- Lunettes de sécurité
- Règle ou ruban à mesurer
- Tournevis à tête Phillips

## INSTRUCCIONES DE INSTALACION DE LUMINARIAS SHEFFIELD 4 LIGHT VANITY

### INFORMACIÓN IMPORTANTE DE SEGURIDAD

(Para su protección. Lea cuidadosamente estas instrucciones y consérvelas para futuras referencias).

**ESTA LUMINARIA ESTA DISEÑADA PARA SER INSTALADA EN UNA CAJA DE ENSAMBLADURA MONTADA EN LA PARED.**

#### **ADVERTENCIA : RIESGO DE DESCARGA ELÉCTRICA**

La corriente eléctrica de su casa puede causarle una descarga eléctrica dolorosa o una lesión seria a menos que se use adecuadamente. Para su seguridad, siempre recuerde lo siguiente:

• **Desconecte la corriente eléctrica en la caja de fusibles o de cortacircuito antes de instalar la luminaria.**

• **Desconecte la corriente eléctrica cada vez que cambie las lámparas o para darle mantenimiento en el futuro.**

• **Conecte a tierra la luminaria para evitar posible descarga eléctrica y asegurar que funcione adecuadamente.**

• **Revise dos veces todas las conexiones para asegurarse que estén bien apretadas y correctamente instaladas.**

• **Use zapatos con suela de goma y trabaje en una escalera de madera reforzada.**

Esta luminaria está diseñada para ser usada en un circuito protegido por un fusible o cortacircuitos e instalada de acuerdo con los códigos de electricidad locales. Si no está seguro de su alambrado, consulte con un electricista calificado o al inspector de electricidad local y verifique su código de electricidad local.

#### **ADVERTENCIA : RIESGO DE LESIÓN**

Algunas partes de metal de esta luminaria pueden tener bordes muy afilados. Para prevenir cortaduras y raspaduras, use guantes al instalar las piezas. Recoja todas las piezas pequeñas sobrantes y destruyalas junto con el material de embalaje, ya que éstos pueden ser peligrosos a los niños.

Durante la instalación, use una linterna o una fuente de luz alterna para alumbrar áreas de trabajo.

Puede requerir ayuda para sostener la luminaria durante la instalación.

#### **HERRAMIENTAS REQUERIDAS**

- Gafas de seguridad
- Regla / Cinta métrica
- Destornillador de Phillips

# DIRECTIVES D'INSTALLATION POUR LE SHEFFIELD 4 LIGHT VANITY

# INSTRUCCIONES DE INSTALACION DE LUMINARIAS SHEFFIELD 4 LIGHT VANITY

## INFORMACION IMPORTANTE Á CONSERVER:

Numéro de modèle (*sur la boîte*), ou à 6 chiffres (*sur l'étiquette UL*): \_\_\_\_\_  
 Marque et code de produit du ballast: \_\_\_\_\_  
 Numéro de lampe: \_\_\_\_\_  
 Date d'installation: \_\_\_\_\_

## IMPORTANTE INFORMACIÓN PARA REGISTRAR

Núm. de Modelo (*en la caja*), o Núm. de Dígitos (*en etiqueta de UL*): \_\_\_\_\_  
 Nombre del Balastro y Núm.: \_\_\_\_\_  
 Núm. de la Lámpara.: \_\_\_\_\_  
 Fecha de Instalación: \_\_\_\_\_

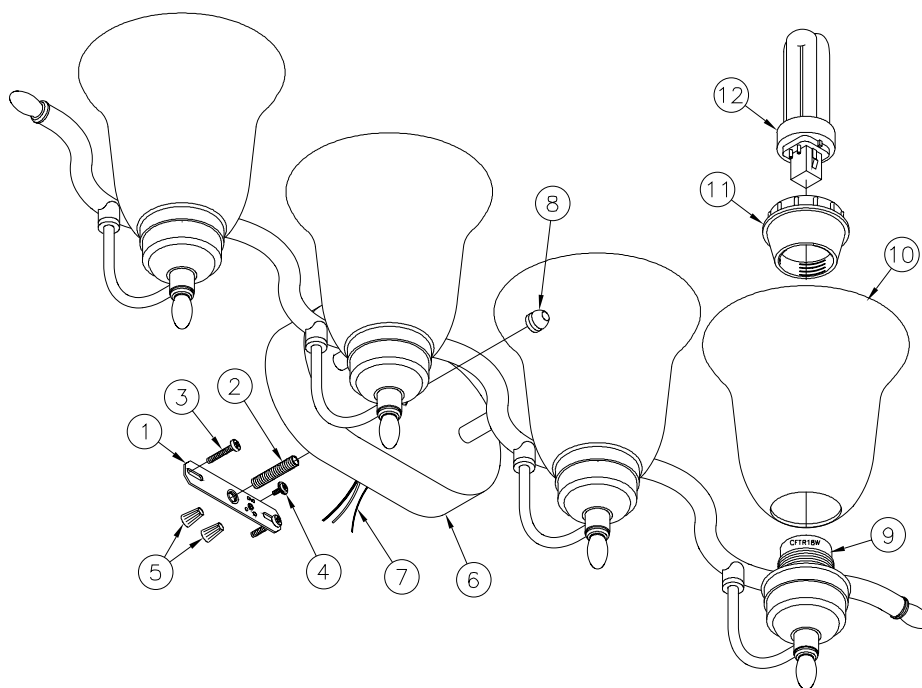

Fig.1

### LISTE D'EMBALLAGE

Description	Quantité
1) Traverse d'ancrage .....	1
2) Couvercle-mamelon 1/8IP x 2" .....	1
3) Vis #8-32 x 1 po .....	2
4) Vis de terre verte .....	1
5) Capuchons de connexion .....	2
6) Couvercle décoratif .....	1
7) Fil de gound .....	1
8) Faîteau .....	1
9) Douille de ballast .....	4
10) Abat-jour en verre .....	4
11) Bague de retenue de ballast .....	4
12) Lampe .....	4

**Lampes Incluses.**  
**Toute quincaillerie de montage incluse.**

### LISTA DE EMBALAJE

Descripción	Cantidad
1) Barra de Montaje .....	1
2) Perno Roscado 1/8IP x 2" .....	1
3) Tornillo #8-32 x 1" .....	2
4) Tornillo Verde de Tierra .....	1
5) Conectores de Plástico .....	2
6) Sobrecielo .....	1
7) Alambre de tierra .....	1
8) Casquillos .....	1
9) Enchufe del Balastro .....	4
10) Pntalla de Cristal .....	4
11) Anillo de Cierre del Balastro .....	4
12) Lámparas .....	4

**Lámparas incluidas.**  
**Todo el material de instalación incluido.**



## TO MOUNT FIXTURE:

1. **Remove fixture components and parts pack(s).** Check that all parts are included. \_\_\_\_\_ **See Fig 1.**

### WIRING AND FIXTURE OPERATION

**CAUTION:** Connect fixture to supply wires rated for at least 90°C ( 194°F ). Do not use fixture on dimming circuits.

**Note:** Assistance may be required to support fixture during installation.

2. **Thread (1) 1/8IP x 2" Nipple into Crossbar,** about 1/4". (head of green screw should face outward). \_\_\_\_\_ **See Fig 2.**
3. **Attach the crossbar to the junction box** by inserting the (2) #8-32 x 1" machine screws through the slots in the crossbar into the junction box. (head of green screw should face outward). \_\_\_\_\_ **See Fig 2.**
4. **With the power turned off, connect the copper ground wire** from the fixture to the bare copper ground wire from the junction box, by wrapping them under the head of the green screw and securing them to the crossbar. (If house wiring does not include a ground wire, consult your local electrical code for approved grounding methods).
5. **Use wirenuts to connect** black fixture wire to the black power supply wire(s) and the white (neutral) fixture wire to the white power supply wire(s).

**FOR PROPER CONNECTION, PLACE WIRENUT OVER WIRES, TWIST CLOCKWISE UNTIL TIGHT.**

6. **Position the Canopy** over the nipple protruding from the crossbar and install the Ball Finial to secure the Canopy against the wall. \_\_\_\_\_ **See Fig. 1.**
7. **Unscrew the Ballast Lock Ring** from the Ballast Socket. \_\_\_\_\_ **See Fig. 1.**
8. **Place the Glass Shade over the Ballast Socket** and reinstall the Ballast Lock Ring. Adjust shade and tighten ring. \_\_\_\_\_ **See Fig. 1.**
9. **Insert the lamp.** \_\_\_\_\_ **See Fig. 1.**
10. **Turn on electricity** at fuse or circuit breaker box .
11. **To replace the Ballast:** Turn off electricity at fuse or circuit breaker box. Unscrew the Ballast Lock Ring and remove the Glass Shade. Firmly grasp the shade cup and rotate the Ballast Socket counter clock-wise. Obtain replacement ballast and re-install in reverse order.

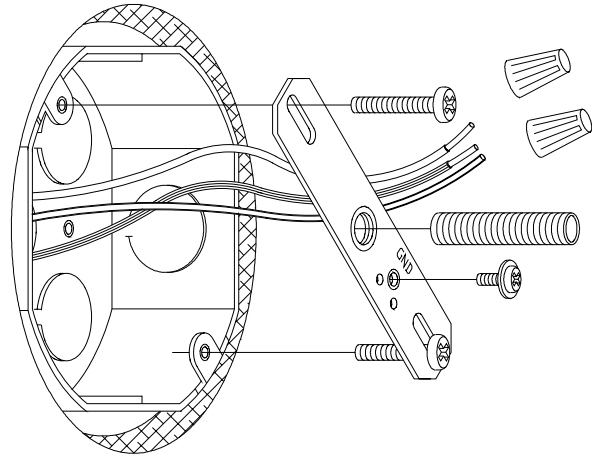

Figure 2

## MONTAGE DE L'APPAREIL:

1. **Retirer les composantes de l'appareil** et le sachet des pièces. S'assurer que toutes les pièces sont incluses. **Voir la figure 1.**

### RACCORDEMENT ET FONCTIONNEMENT DU LUMINAIRE

**AVERTISSEMENT:** Si les fils d'alimentation sont situés à moins de trois pouces du ballast, choisir des fils dont le calibre convient pour au moins 90°C (194°F). Pour éviter les risques d'incendie, ne pas utiliser l'appareil sur un circuit de gradation.

**NOTE:** De l'aide peut être nécessaire pour supporter l'appareil lors de l'installation.

2. **Visser (1) tige filetée** 1/8IP x 2 po dans la traverse d'environ ¼ po. (Tête de la vis verte vers l'extérieur.) **Voir la figure 2.**
3. **Fixer la traverse à la boîte** de jonction en insérant les (2) vis de mécanique cal. 8-32 x 1 po dans les rainures de la traverse de la boîte de jonction. (Tête de la vis verte vers l'extérieur.) **Voir la figure 2.**
4. **L'alimentation coupée**, tenir solidement l'appareil et connecter le fil de cuivre de l'appareil au fil de terre en cuivre nu de la boîte de jonction, les enroulant sous la tête de la vis de terre verte et les fixant à la traverse. (Si l'alimentation ne comporte pas de fil de terre, consulter votre code d'électricité local à ce sujet).
5. **Utiliser des capuchons de connexion** pour raccorder le fil noir de l'appareil au fil noir d'alimentation et le fil blanc de l'appareil au fil blanc d'alimentation.

**POUR BIEN EFFECTUER LA CONNEXION, PLACER LE CAPUCHON SUR LES FILS, TOURNER VERS LA DROITE JUSQU'À CE QUE SOLIDEMENT EFFECTUÉE.**

6. **Placer le pavillon sur la tige filetée** dépassant la traverse et poser le faîteau en forme de bille afin de fixer le pavillon au mur. **Voir la figure 1.**
7. **Dévisser la bague de retenue** du ballast de la douille du ballast. **Voir la figure 1.**
8. **Placer l'abat-jour en verre sur la douille** du ballast et remettre la bague de retenue du ballast. Ajuster l'abat-jour et serrer la bague. **Voir la figure 1.**
9. **Insérer lampes.** **Voir la figure 1.**
10. **Remettre le courant électrique** au fusible ou au boîtier disjoncteurs.
11. **Pour remplacer le ballast** : Couper le courant au fusible ou au disjoncteur. Dévisser la bague de retenue du ballast et retirer l'abat-jour. Saisir fermement l'abat-jour et tourner la douille du ballast dans le sens inverse des aiguilles d'une montre. Obtenir un ballast de rechange et installer en inversant la procédure.

## PARA MONTAR LA LUMINARIA:

1. **Saque los componentes de la luminaria** y el paquete (los paquetes) de piezas. Verifique que todas las piezas estén incluidas. **Vea Fig. 1.**

### PRECAUCIÓN EN LA OPERACIÓN DE LA LUMINARIA Y EL ALAMBRADO:

**Conecte la luminaria a alambres de suministro clasificados de por lo menos 90°C (194°F). No use esta luminaria en circuitos con atenuadores de intensidad.**

**NOTA:** Puede que requiera asistencia a sostener la luminaria durante la instalación.

2. **Enrosque (1) entrerrosca de 1/8IP X 2"** en la barra transversal, acerca de ¼". ( la cabeza del tornillo verde debe mirar hacia afuera) . **Vea Fig 2.**
  3. **Conecte la barra transversal** a la caja de ensambladura insertando los (2) tornillos de máquina #8- 32 X 1" por las ranuras de la barra transversal a la caja de ensambladura. ( la cabeza del tornillo verde debe mirar hacia fuera). **Vea Fig 2.**
  4. **Con la fuente eléctrica desconectada**, sostenga firmemente la luminaria y conecte el alambre de hacer tierra de cobre de la luminaria con el alambre de hacer tierra de cobre pelado de la caja de ensambladura, envolviéndolos por debajo del tornillo de hacer tierra verde y asegurándolos a la barra de montaje. (Si el cableado de la casa no tiene alambre de tierra consulte su código eléctrico local para métodos aprobados).
  5. **Use conectadores de roscas para conectar** el alambre negro de la luminaria al alambre (alambres) negro de alimentación eléctrica y el alambre blanco de la luminaria al alambre (alambres) blanco de la alimentación eléctrica.
- PARA CONEXION APROPIADA, PONGA EL CONECTADOR DE ROSCAS SOBRE LOS ALAMBRES Y TUERSE A LA DERECHA HASTA QUE ESTE APRETADO.**
6. **Posicione el espaciador de sobrecielo** sobre la entrerrosca que sale de la barra transversal e instale el accesorio final tipo esfera para asegurar el espaciador de sobrecielo contra la pared. **Vea Fig 1.**
  7. **Destornille el Anillo de Cierre** del Balastro del Enchufe del Balastro. **Vea Fig 1.**
  8. **Coloque la Pantalla de Cristal** sobre el Enchufe del Balastro y vuelva a instalar el Anillo de Cierre del Balastro. Ajuste la pantalla y apriete el Anillo. **Vea Fig 1.**
  9. **Inserte la lámpara(s).** **Vea Fig 1.**
  10. **Conecte la electricidad** en la caja del interruptor o de fusibles.
  11. **Para reemplazar el Balastro:** Apague la electricidad en la caja de fusibles o caja de cortacircuitos Destornille el Anillo de Cierre del Balastro y quite la Pantalla de Cristal. Agarre firmemente la pantalla y gire el Enchufe del Balastro hacia su izquierda. Obtenga el Balastro de reemplazo y instálelo en la orden inversa.

---

## FLUORESCENT LIGHTING TROUBLESHOOTING GUIDE

## GUIDE DE DÉPANNAGE POUR L'ÉCLAIRAGE FLUORESCENT

## ILUMINACIÓN FLUORESCENTE GUÍA DE LOCALIZACIÓN DE AVERÍAS

Fluorescent lighting installations provide service for many years with little or no maintenance except for routine cleaning and relamping. If a malfunction does occur, use the guide below to diagnose and correct the problem. If further assistance is required, contact:

**Consumer Products Customer Service at (800) 748-5070**

### If lamp(s) will not operate:

1. Make sure all lamps are properly seated in socket.
2. Replace defective lamp(s).
3. Reseat or change starter (preheat only).
4. Verify that fixture is wired properly.
5. Verify that fixture is grounded. (All fluorescent fixtures must be grounded.)

Les installations d'éclairage fluorescent procurent un rendement fiable presque sans entretien durant plusieurs années sauf le dépoussiérage et le remplacement des lampes. En cas de défectuosité, se référer au guide suivant afin d'en trouver la cause et corriger le problème.

**Pour de l'aide, contacter le Service à la Clientèle (Consumer Products Customer Service) au numéro (800) 748-5070.**

### Si la lampe n'allume pas:

1. S'assurer que chaque lampe est bien insérée dans la douille.
2. Remplacer toute lampe défectueuse.
3. Réinsérer ou changer le démarreur (à préchauffage seulement).
4. Vérifier le raccordement de l'appareil.
5. Vérifier que la mise à terre est bien effectuée, (la mise à terre est essentielle).

Las instalaciones de iluminación fluorescente proporcionan servicios por muchos años con poco o ningún mantenimiento a excepción de la limpieza rutinaria y cambios de lámparas. Si ocurre un problema, utilice la siguiente guía para diagnosticar y corregir el problema.

**Si requiere ayuda adicional, póngase en contacto con: Consumer Products Customer Service al (800) 748-5070.**

### Si la(s) lámpara(s) no prende(n):

1. Asegúrese que todas las lámparas estén correctamente asentadas en el "socket."
2. Cambie la(s) lámparas(s) defectuosa(s).
3. Asiente o cambie el iniciador (arrancador).
4. Verifique que la luminaria esté correctamente alambrado.
5. Verifique que la luminaria esté "haciendo tierra". (Todas las luminarias fluorescentes deben "hacer tierra".)