



WIREMOLD®

**In Wall Power Extender
Extension d'alimentation murale
Extensor empotrado de
alimentación**

No: 1026625-0121

Installation Instructions • Notice d'Installation • Instrucciones de Instalación

Catalog Number(s) • Numéro(s) de Catalogue • Número(s) de Catálogo: IWPE Series

Country of Origin: Made in China • Pays d'origine: Fabriqué en Chine • País de origen: Fabricado en China

**IMPORTANT:
PLEASE READ ALL
INSTRUCTIONS BEFORE
BEGINNING INSTALLATION**

Legrand electrical systems conform to and should be properly grounded in compliance with requirements of the current National Electrical Code or codes administered by local authorities.

All electrical products may present a possible shock or fire hazard if improperly installed or used. Legrand electrical products may bear the mark of a Nationally Recognized Testing Laboratory and should be installed in conformance with current local and/or the National Electrical Code.

CAUTION: Risk of Fire. Not intended for use with electric heating equipment.

**IMPORTANT :
VEUILLEZ LIRE L'ENSEMBLE
DES INSTRUCTIONS AVANT DE
COMMENCER L'INSTALLATION.**

Les systèmes électriques Legrand sont conformes au Code National de l'électricité (National Electrical Code) ou aux codes locaux en vigueur et doivent être mis à la terre conformément à ces codes.

Tous les produits électriques peuvent présenter un risque d'électrocution ou d'incendie s'ils ne sont pas installés ou utilisés correctement. Les produits électriques Legrand peuvent porter la marque d'un laboratoire reconnu et doivent être installés conformément au Code national de l'électricité et/ou aux codes locaux en vigueur.

Attention : Risque d'incendie. Non destinée à être utilisée avec des appareils de chauffage électrique.

**IMPORTANTE:
LEA TODAS LAS INSTRUCCIONES
ANTES DE COMENZAR LA
INSTALACIÓN.**

Los sistemas eléctricos Legrand cumplen con los requisitos del Código Eléctrico Nacional (National Electrical Code, NEC) actual o con los códigos impuestos por las autoridades locales y deben conectarse a tierra consecuentemente.

Todos los productos eléctricos pueden presentar un riesgo de descarga o incendio si se los instala o utiliza incorrectamente. Los productos eléctricos Legrand pueden llevar la marca de un laboratorio de pruebas reconocido a nivel nacional y se deben instalar conforme al código local en vigencia o al Código Eléctrico Nacional.

Precaución: Riesgo de incendio. No está previsto para usar con equipos eléctricos de calefacción.

**TOOLS NEEDED FOR INSTALLATION
OUTILS NÉCESSAIRES POUR L'INSTALLATION
HERRAMIENTAS NECESARIAS PARA LA INSTALACIÓN:**

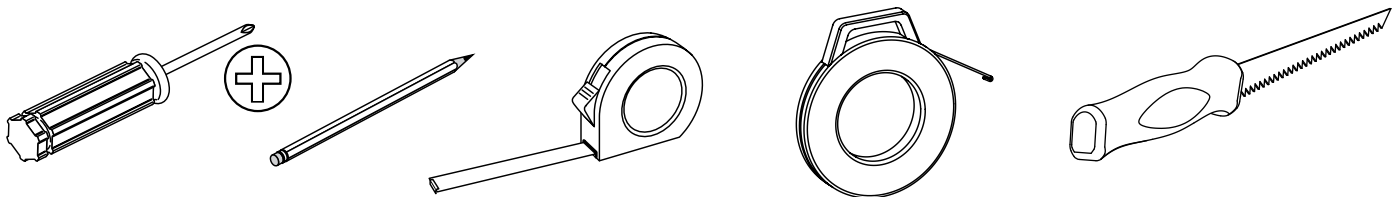

INSTALLATION • INSTALLATION • INSTALACIÓN:

1

Determine the mounting location between the studs. The Power Kit is designed to fit into both interior and exterior walls constructed of a minimum of 2" x 3" studs and 1/2" inch drywall.

Déterminez de l'emplacement du montage situé entre les goujons. La trousse d'alimentation est conçue pour s'adapter aux murs intérieurs et extérieurs construits à partir de goujons de 2" x 3" et de cloisons sèches d'un épaisseur de 1/2" minimum.

Determine la ubicación de montaje entre los pernos. El Kit de energía está diseñado para ser colocado en paredes internas y externas construidas con pernos de un mínimo de 2" x 3" y una placa de yeso de 1/2" pulgada.

NOTE: Exterior walls with blown-in type insulation may require removal of some of the insulation within the wall cavity.

NOTE: Les murs extérieurs isolés à l'aide d'un matériau isolant insufflé peuvent nécessiter le retrait d'une partie de l'isolant présent dans la cavité murale.

NOTA: Las paredes externas con aislamiento soplado pueden requerir la extracción de parte del aislamiento de la cavidad de la pared.

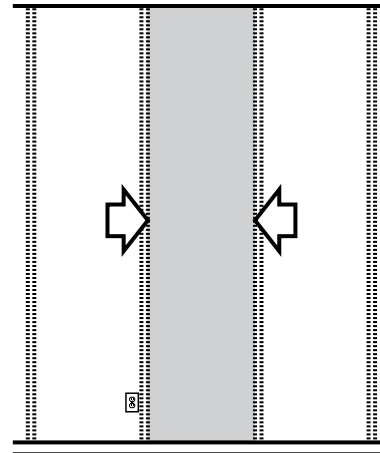

2

Measure and mark the center of each hole location. The top and bottom assemblies can be located a maximum of 4 feet apart within the same wall cavity.

Mesurez et marquez le centre de chacun des trous à percer. Les ensembles supérieur et inférieur peuvent être installés à un maximum de 4 pieds de distance l'un de l'autre, et ce, dans la même cavité murale.

Mida y marque el centro de la ubicación de cada orificio. La unidad superior y la unidad inferior se pueden colocar a una distancia máxima de 4 pies dentro de la misma cavidad de la pared.

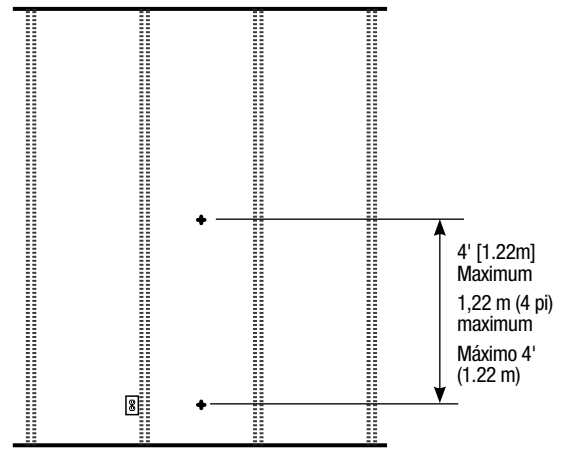

3

Use a Drywall saw (not included) to cut a rectangular hole 2-5/16" x 3-3/4" [56mm x 96mm] at each of the desired locations.

Utilisez une scie pour cloisons sèches (non fournie) pour découper un trou rectangulaire de 56 mm x 96 mm (2-5/16 po x 3-3/4 po) à chacun des endroits souhaités.

Usar una sierra (no incluida) para lámina de yeso para cortar un orificio rectangular de 2-5/16" x 3-3/4" [56 mm x 96 mm] en cada uno de los puntos deseados.

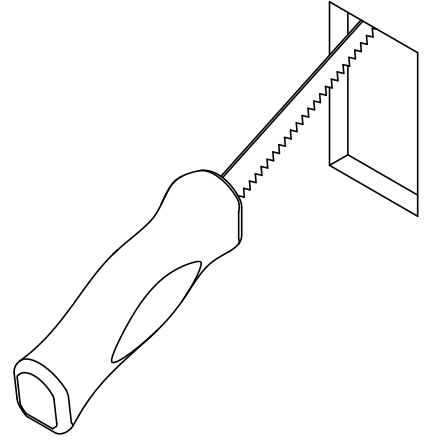

4

Insert a fish tape or similar pulling tool through lower hole and guide tape up and out of the upper hole.

Insérez un ruban de tirage ou tout autre outil similaire dans le trou inférieur et guidez le ruban vers le haut, en dehors du trou supérieur.

Inserte una cinta pasacable o una herramienta de tracción similar a través del orificio inferior y dirija la cinta hacia arriba y sáquela por el orificio superior.

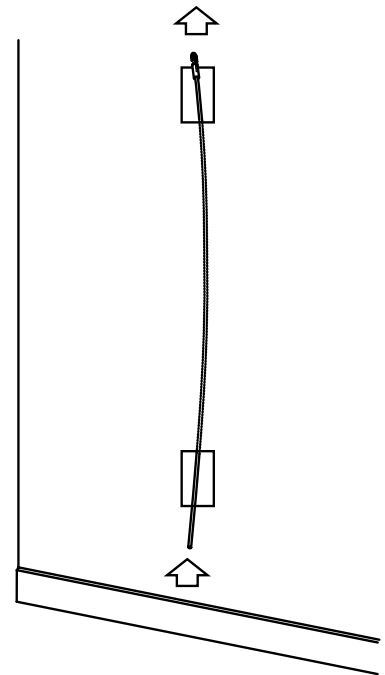

5

Hook or tape the wire of the Power Harness to the fish tape and pull through the wall until it protrudes through the bottom hole.

Accrochez ou collez le fil du harnais d'alimentation au ruban de tirage et tirez-le à travers le mur jusqu'à ce qu'il ressorte de l'orifice du bas.

Enganche o pegue con cinta el cable del arnés de energía a la cinta pasacable y jale a través de la pared hasta que la cinta pasacable salga a través del orificio de la parte inferior.

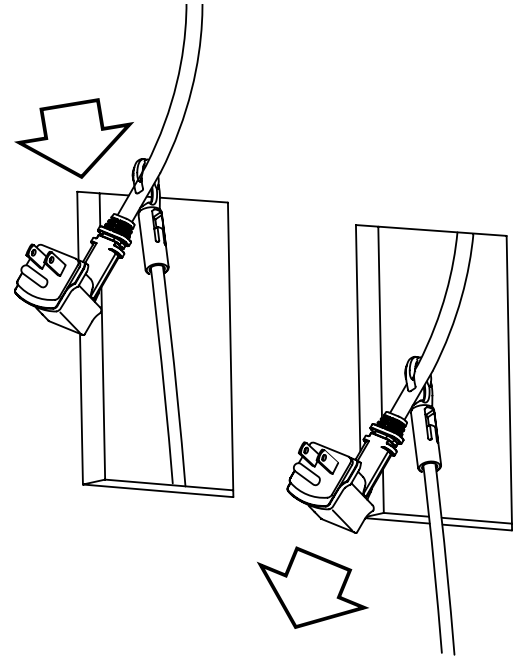

6

Install upper module into the wall and tighten the 2 screws until snug.

Installez le module supérieur dans le mur et fixez-le à l'aide de 2 vis jusqu'à ce qu'il soit bien en place.

Instale el módulo superior en la pared y ajuste los 2 tornillos hasta que queden firmes.

CAUTION: Wall clamps are shipped in the loosened state. Do not loosen wall clamp screws. Doing so will cause clamp to detach from screw.

Attention : Les pinces murales sont desserrées lors de l'envoi. Ne pas desserrer les vis des pinces du mur, sous peine de détacher les vis des pinces.

Precaución: Las abrazaderas de pared se envían sin ajustar. No afloje los tornillos de la abrazadera de pared. Esto podría causar que la abrazadera se separe del tornillo.

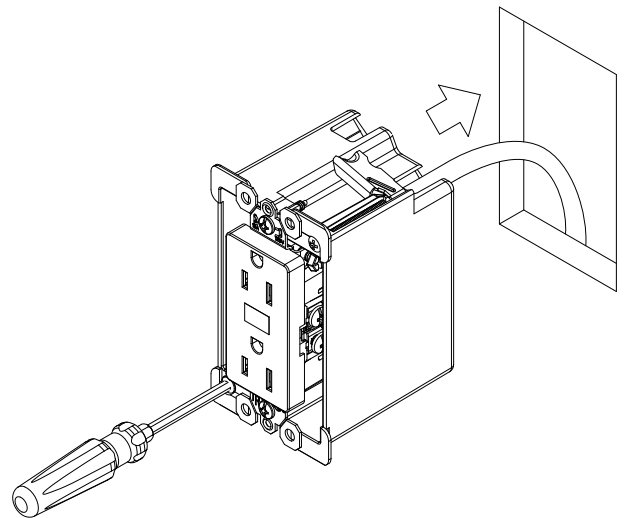

7

Remove the two screws holding the back cover onto the bottom module.

Retirez les deux vis qui maintiennent le couvercle arrière sur le module inférieur.

Retirar los dos tornillos que sujetan la cubierta posterior en el módulo inferior.

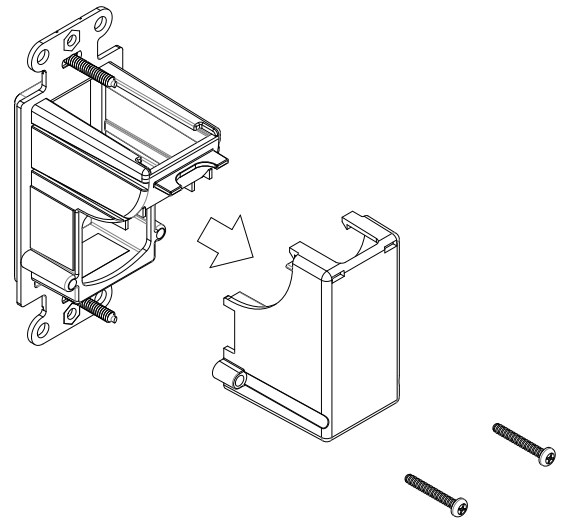

8a

Insert bottom module into mounting frame and secure with included screws.

Insérez le module inférieur dans le cadre de montage et fixez-le à l'aide des vis fournies.

Insertar el módulo inferior en el marco de montaje y asegurar con los tornillos incluidos.

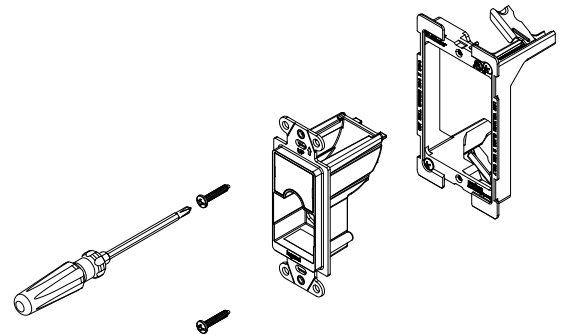

8b

Insert the power harness plug into the lower module and secure back cover

Insérez la fiche du faisceau d'alimentation dans le module inférieur et fixez le couvercle arrière

Insertar el conector del mazo de cables de alimentación en el módulo inferior y asegurar la cubierta posterior

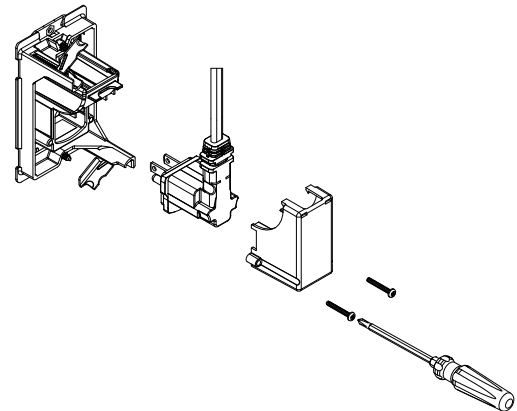

NOTE: Do not overtighten the screws.

NOTE: Ne pas trop serrer les vis.

NOTA: No ajuste los tornillos en exceso.

WARNING: Risk of fire and shock. Do not connect this box to any other circuits or outlets.

Mise en garde : Risque d'incendie ou de choc. Ne pas connecter ce boîtier sur d'autres boîtiers ou prises.

Advertencia: Riesgo de incendio y choque eléctrico. No conecte esta caja a ningún otro circuito o tomacorriente.

9

Install bottom module into the wall and tighten the 2 screws until snug.

Installez le module inférieur dans le mur et fixez-le à l'aide de 2 vis jusqu'à ce qu'il soit bien en place.

Instale el módulo inferior en la pared y ajuste los 2 tornillos hasta que queden firmes.

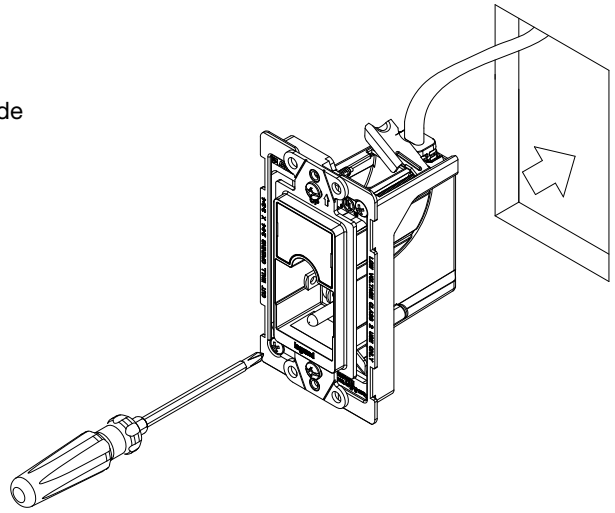

10

Install wall plate mounting brackets using screws provided and snap wall plate into place as shown.

Installez les supports de fixation de la plaque murale à l'aide des vis fournies et enclenchez la plaque murale en place comme indiqué.

Instalar los soportes de montaje de la placa para la pared mediante los tornillos suministrados y asegurar a presión en su lugar la placa de pared tal y como se indica.

UPPER MODULE • MODULE SUPÉRIEUR • MÓDULO SUPERIOR

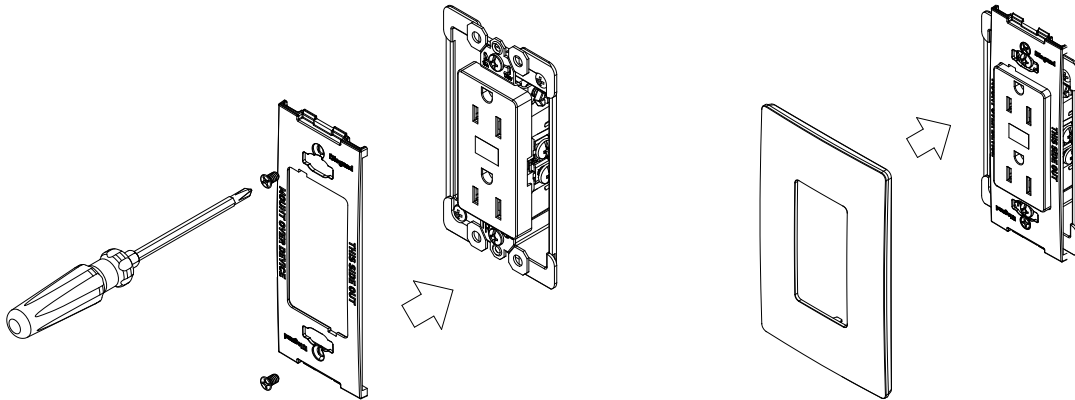

LOWER MODULE • MODULE INFÉRIEUR • MÓDULO INFERIOR

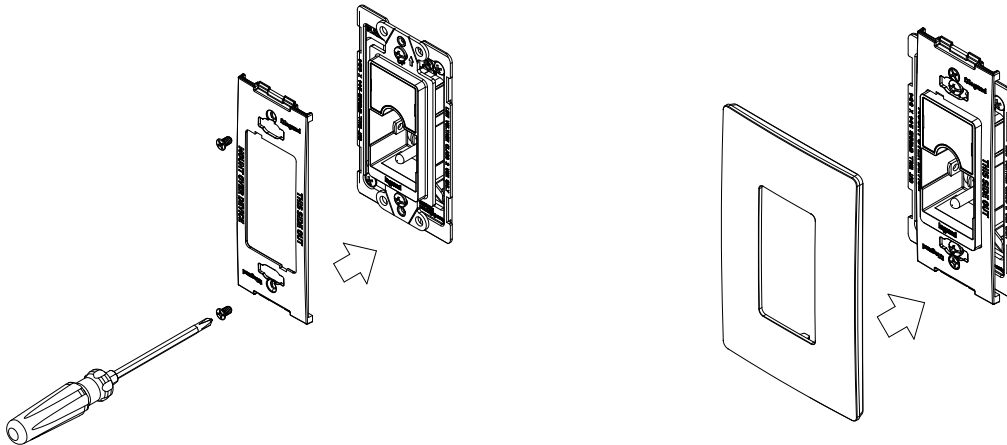

11

Plug the provided power cord into a standard receptacle and into the bottom module.

Branchez le cordon d'alimentation fourni dans la prise et dans le module inférieur

Enchufe el cable de energía provisto en un tomacorriente estándar y en el módulo inferior.

CAUTION:

Risk of Fire and Electric Shock.

Only use cord provided with this kit.

Do not install power supply cord within wall cavity.

Connect to a permanently installed wall receptacle outlet.

Do not plug into a relocatable power tap or an extension cord.

AVERTISSEMENT :

Risque d'incendie et de décharge électrique.

Utilisez uniquement le cordon fourni avec cet ensemble.

N'installez pas le cordon d'alimentation dans la cavité murale.

Branchez-le à une prise de courant murale permanente.

Ne le branchez pas sur une prise de courant amovible ni sur une rallonge.

PRECAUCIÓN:

Riesgo de incendio y descarga eléctrica.

Solo usar el cable suministrado con este kit.

No instalar el cable de alimentación eléctrica dentro de la cavidad de la pared.

Conectar a un tomacorriente de pared instalado de manera permanente.

No conectar en un tomacorriente que pueda moverse ni en un cable de extensión.

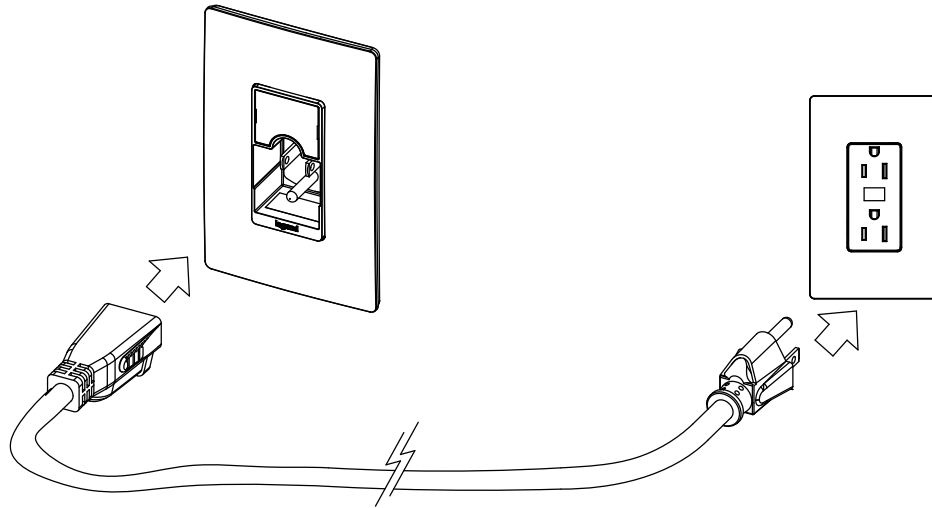

No: 1026625-0121



860.233.6251
1.877.BY.LEGRAND
www.legrand.us
www.legrand.ca

© Copyright 2021 Legrand All Rights Reserved.
© Copyright 2021 Tous droits réservés Legrand.
© Copyright 2021 Legrand Todos los derechos reservados.

