

# Homeowners Guide

## Toilets

K-3901

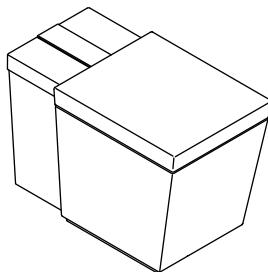

**M** product numbers are for Mexico (i.e. K-12345**M**)  
Los números de productos seguidos de **M** corresponden a México  
(Ej. K-12345**M**)  
Français, page "Français-1"  
Español, página "Español-1"

THE BOLD LOOK  
OF **KOHLER**®

# Important Information

## READ AND FOLLOW ALL INSTRUCTIONS

### Important Safeguards



**WARNING:** To reduce the risk of burns, electrocution, fire, or injury to persons:



**CAUTION: Risk of personal injury.** Replacement of the UV lamp must only be performed by qualified service personnel.



**CAUTION: Risk of personal injury.** Do not remove the UV lamp protective cover. Eye damage may result from viewing the UV light directly. Always be certain the lamp is off before opening the protective cover. Flashing night light indicates the UV lamp is in operation.

**IMPORTANT!** When using electrical products, especially when children are present, basic safety precautions should always be followed, including the following:

- Close supervision is necessary when this product is used by, on, or near children or invalids.
- Use this product only for its intended use as described in this manual. Do not use attachments not recommended by the manufacturer.
- Never operate this product if it has a damaged cord or plug, if it is not working properly, if it has been dropped or damaged, or dropped into water. Return the product to a service center for examination and repair.
- Keep the cord away from heated surfaces.
- Never block the air openings of the product. Keep the air openings free of lint, hair, and other debris.
- Never use while sleeping or drowsy.
- Never drop or insert any object into any opening or hose.
- Do not use outdoors or operate where aerosol (spray) products are being used or where oxygen is being administered.
- Connect this product to a properly grounded outlet only.

## SAVE THESE INSTRUCTIONS

### Important Information

| SKU    | Electrical  | Water Supply Pressure                         | Listings       |
|--------|---|---|----------------|
| K-3901 | 120 V, 15/A min., 20 A recommended, 60 Hz, 1780 W | 30 psi (206 kPa) min. - 80 psi (551 kPa) max. | cUL, cUPC, NOM |

## Table of Contents

|   |    |
|---|----|
| Important Information   | 2  |
| Important Information   | 2  |
| Thank You For Choosing Kohler Company                         | 3  |
| Compliance  | 3  |
| Features  | 5  |
| Features - Back Panel   | 8  |
| Manual Operation  | 9  |
| Servicing the Deodorizer Filter, Air Filter, and Inlet Screen | 10 |
| Servicing the Bidet Wand                                      | 12 |
| Servicing the Backup Power Batteries                          | 13 |
| Care and Cleaning   | 13 |
| Troubleshooting   | 14 |
| Warranty  | 19 |

## Thank You For Choosing Kohler Company

Thank you for choosing Kohler Co. Your Kohler Co. product reflects the true passion for design, craftsmanship, artistry, and innovation Kohler Co. stands for. We are confident its dependability and beauty will surpass your highest expectations, satisfying you for years to come.

All information in this guide is based upon the latest product information available at the time of publication. At Kohler Co. we strive to fulfill our mission of improving the level of gracious living for each person who is touched by our products and services. We reserve the right to make changes in product characteristics, packaging, or availability at any time without notice.

Please take a few minutes to review this guide. Pay special attention to the care and cleaning instructions.

## Compliance

### FCC ID: N82-KOHLER009 – Compliance Statement (Part 15.19)

This device complies with Part 15 of the FCC Rules. Operation is subject to the following two conditions:

1. This device may not cause harmful interference, and
2. This device must accept any interference received, including interference that may cause undesired operation.

### Warning (Part 15.21)

Changes or modifications not expressly approved by the party responsible for compliance could void the user's authority to operate the equipment.

### FCC Interference Statement (Part 15.105 (b))

This equipment has been tested and found to comply with the limits for a Class B digital device, pursuant to Part 15 of the FCC Rules. These limits are designed to provide reasonable protection against harmful interference in a residential installation. This equipment generates, uses, and can radiate radio frequency energy and, if not installed and used in accordance with the instructions, may cause harmful interference to radio communications. However, there is no guarantee that interference will not occur in a particular installation. If this equipment does cause harmful interference to radio or television reception, which can be determined by turning the equipment off and on, the user is encouraged to try to correct the interference by one of the following measures:

- Reorient or relocate the receiving antenna.
- Increase the separation between the equipment and receiver.
- Connect the equipment into an outlet on a circuit different from that to which the receiver is connected.
- Consult the dealer or an experienced radio/TV technician for help.

### RF Exposure Warning

## **Compliance (cont.)**

This equipment complies with FCC, IC and CE radiation exposure limits set forth for an uncontrolled environment.

This equipment should be installed and operated with a minimum distance of 7-7/8" (200 mm) between the radiator and your body.

### **CANADA IC: 4554A-KOHLER009**

#### **Industry Canada Statement per Section 4.0 of RSP-100**

The term "IC:" before the certification/registration number only signifies that the Industry Canada technical specifications were met.

#### **Section 7.1.3 of RSS-GEN**

This device complies with Industry Canada licence-exempt RSS standard(s).

Operation is subject to the following two conditions:

1. This device may not cause interference, and
2. This device must accept any interference, including interference that may cause undesired operation of the device.

#### **Section 2.6 of RSS-102**

This transmitter with its antenna complies with Industry Canada RF Exposure Limits for General Population/Uncontrolled Exposure.

**Modifications:** any modifications made to this device that are not approved by Kohler Co. may void the authority granted to the user by the RSS to operate this equipment.

This Class B digital apparatus complies with Canadian ICES-003.

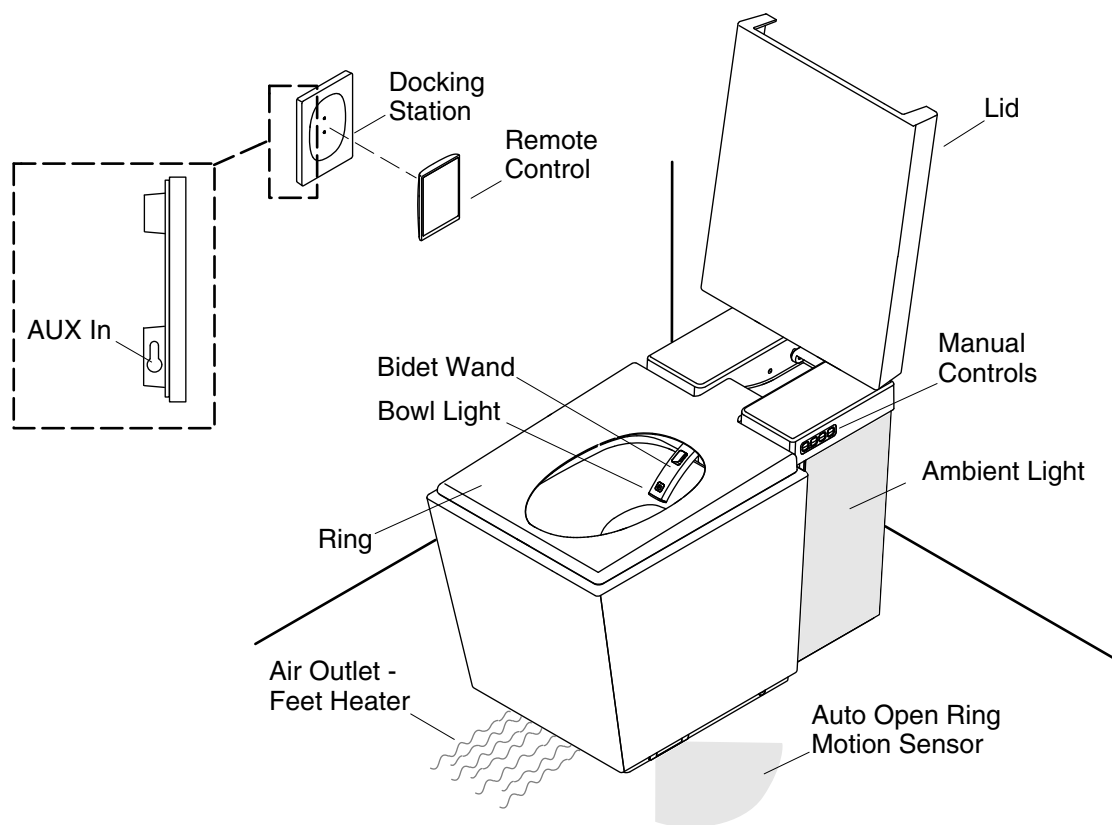

## Features

**IMPORTANT!** For proper operation, confirm that the remote control and toilet are linked. To ensure the remote control and toilet are linked, see the remote control Homeowners Guide.

**NOTE:** Many of the features listed here can be adjusted, enabled or disabled using the remote control. Specific directions for these procedures are listed later in this manual.

**NOTE:** There are different remote control options. The premium remote control is shown.

### Flushing and Operation Features

- **Two Flushing Options** - (not shown) Users may choose [**flush-eco**] for a .6 gallon (2.27 L) or [**flush-full**] for a 1.28 gallon (4.5 L) flush.
- **Automatic Flushing** - (not shown) When enabled, this feature automatically flushes the toilet 6 seconds after the user stands up, 60 seconds after use with the seat in the raised position when the seat is lowered, or automatically after 60 seconds.
- **Front Motion Sensor** - When auto open/close [**near**], [**medium**], or [**far**] is enabled, the cover opens automatically when the front motion sensor is activated. The toilet arrives with this feature enabled, set at [**near**].
- **Auto Open Side Sensor** - When enabled, this feature automatically opens the seat when the motion sensor light on the right side of the toilet senses movement. This feature is automatically enabled when the front sensor is enabled. The side sensor can also be enabled and the front sensor disabled by selecting [**side sensor - lid only**] or [**side sensor - lid and ring**]. A blue light on the right side of the toilet, which is projected on the floor, allows the seat to be raised and lowered without touching the toilet. Break the beam of light using your foot to open or close the seat. The toilet arrives with this feature enabled.

## Features (cont.)

- **Animated Flush** - When animated flush is enabled a graphic will appear on the remote control detailing the progress of the flushing process. The toilet arrives with this feature enabled.
- **Toilet Sleep Mode** - The toilet can be programmed to conserve energy. When toilet sleep mode is enabled the toilet will enter and exit an energy conservation mode at the times programmed. The toilet arrives with this feature disabled.
- **Deodorizer** - The deodorizer eliminates or reduces unpleasant odors when enabled. It will begin operation when the user sits down. The toilet arrives with the deodorizer feature enabled.
- **Manual Controls** - Allows the user to control basic toilet features without the remote control.

## Bidet Features

- **Front/Rear Wash** - Front and rear wash feature adjustable positioning, adjustable water temperature, adjustable water pressure, and pulsate and oscillate water action.
- **Dryer** - The dryer features adjustable air temperature and pressure.
- **Bidet Wand** - The bidet wand features self cleaning UV options, lighted tip, and removable spray tip for servicing. The wand can be manually extended for cleaning using the remote control.

## Lighting

- **Ambient Light** - Light located on the back sides of the toilet. Gently illuminates the area around the toilet. Color of the light and brightness is adjustable. The lights can be set to cycle through the different colors, display a different color each day, or stay the same color. Factory default color is white.
- **Bowl Light** - Light located on the end of the bidet wand that illuminates the bowl when the toilet is activated. The light will only activate when the room is dark. The toilet arrives with this feature enabled.
- **Welcome Light** - When enabled, the ambient light will automatically turn on when the toilet is activated. The toilet arrives with this feature enabled.
- **Night Light** - The bowl light and ambient light will automatically turn on in low light conditions when this feature is enabled. The toilet arrives with this feature enabled.

## Heating

- **Heated Feet** - When activated, warm air emanates from the air outlet to warm the users' feet.
- **Heated Seat** - (not shown) When activated, the seat features an adjustable heating option that will keep the seat warm. The toilet arrives with this feature enabled.

## Music and Sounds

- **Music** - Your toilet is equipped with FM radio, pre-loaded music, Bluetooth® capability, SD card capability, and the ability to play music from external sources.
- **Welcome Music** - When enabled, welcome music will play upon activation of the toilet. The toilet arrives with this feature disabled.
- **Key Sounds** - When enabled, sounds will help indicate the activation of some toilet functions.

**NOTE:** MP3 and WMA formats are supported by the software. MP4 files are not supported and will not work.

- **Aux In** - Any type of standard auxiliary music player can be plugged in at one of the two locations on the docking station or the back of the toilet. Music from the player can be played on the toilet.
- **Bluetooth** - Music can be streamed from any Bluetooth enabled device.
- **SD Card** - An SD card loaded with music files can be inserted in the slot on the back of the toilet. Maximum capacity is 16 GB.

## Cleaning

### **Features (cont.)**

- **Automatic Wand Cleaning** - Wand UV light cleaning can be programmed using your remote control. This feature comes enabled, scheduled to occur at 2:00 am every day.

### **Backup Power**

- **Battery Backup** - A battery pack located on the back of the toilet is designed to provide emergency power in the event of a power outage. The battery pack requires eight AA batteries.

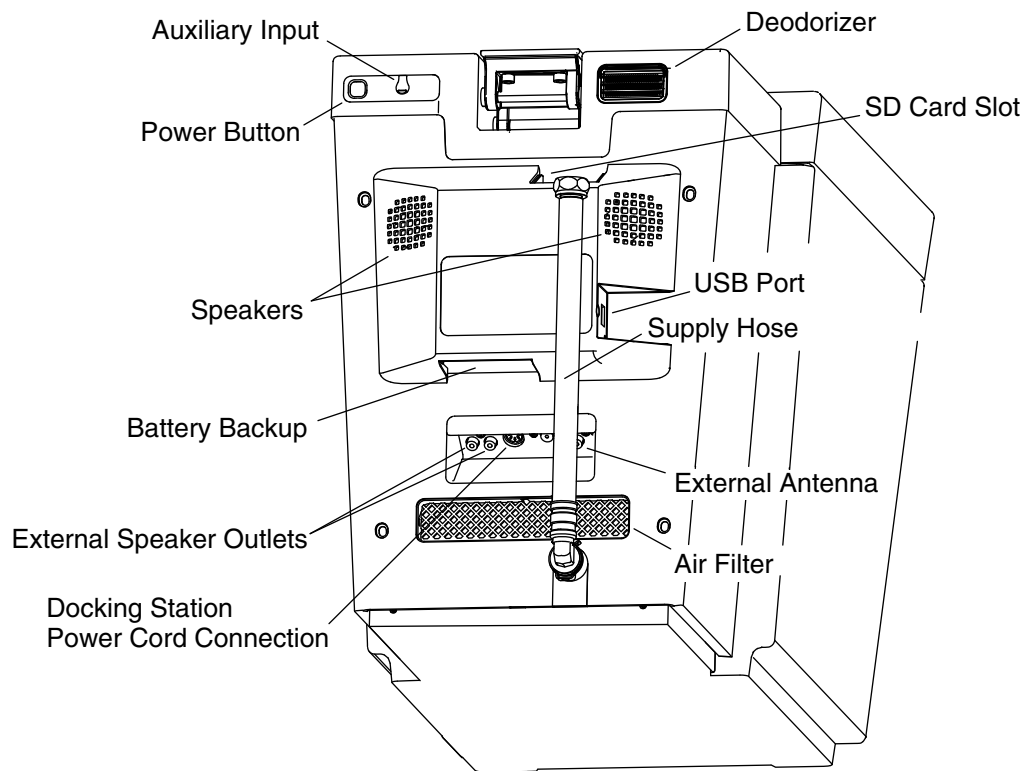

## Features - Back Panel

- **Power Button** - Turns the power on and off.
- **Auxiliary Input** - Plug in any standard external music source to play the music through the speakers.
- **Deodorizer** - The deodorizer eliminates or reduces unpleasant odors when enabled. It will begin operation when the user sits down. The toilet arrives with the deodorizer feature enabled. The deodorizer cartridge should be replaced when it loses effectiveness.
- **Speakers** - Internal speakers.
- **Supply Hose** - Water supply hose.
- **Air Filter** - Filters air before it enters the blower for the bidet dryer and heated feet option. The filter should be checked once every six months and cleaned if needed.
- **External Speaker Output** - Allows additional speakers to be connected to the system.
- **Docking Station Power Cord Connection** - Docking station power is connected here.
- **External Antenna** - Optional FM antenna (included) is connected here.
- **SD Card Slot** - Insert an SD card loaded with music in the slot.
- **USB Connection** - USB port for authorized personnel to update the on-board software.
- **Backup Battery** - Holds eight AA batteries that will flush the toilet in the event of a power outage.



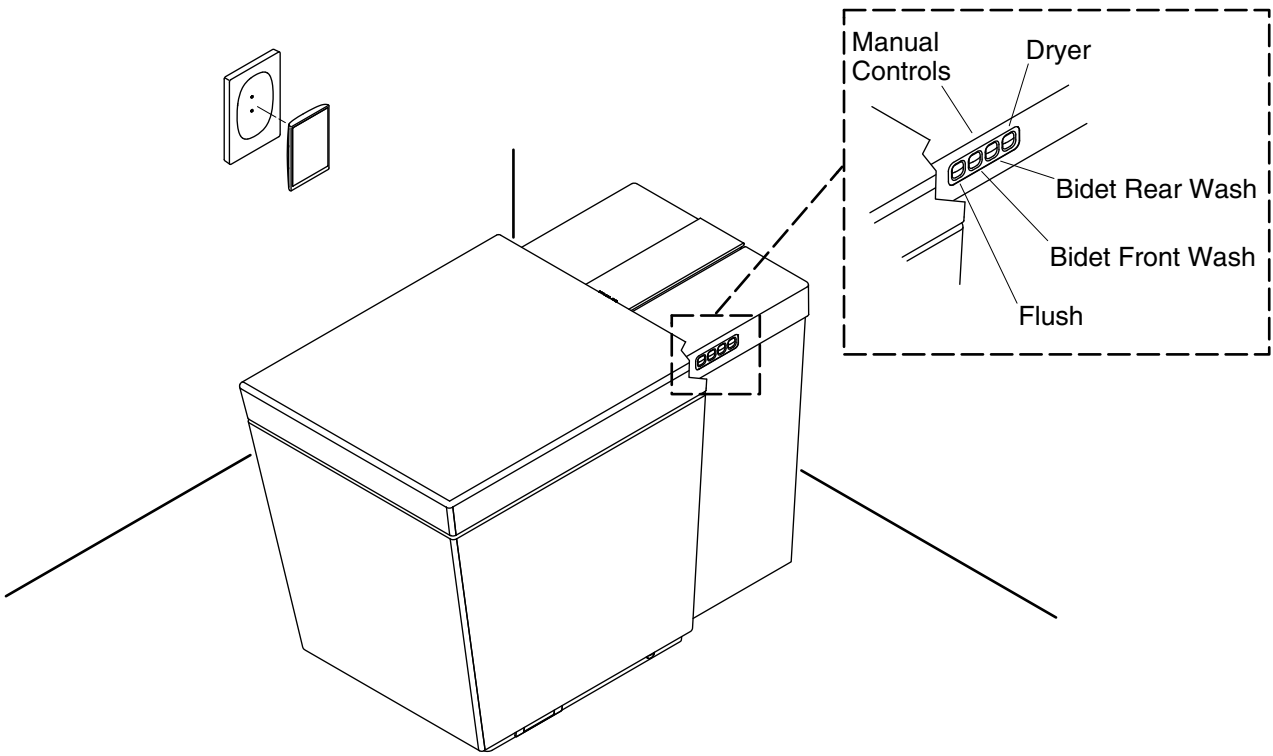

## Manual Operation

The basic functions of the toilet can be controlled manually using the buttons located on the right side of toilet.

- **Cover and Seat** - The cover and seat can be lifted manually to open and close them. Gently lift the **cover and seat** to open them.
- **Flushing** - Push the **flush** button to flush the toilet manually.

**NOTE:** When the manual bidet features are activated using the manual buttons, they will default to the middle temperature, pressure, and position settings.

- **Front Wash** - Push the **front wash** button to activate the bidet wand for front wash.
- **Rear Wash** - Push the **rear wash** button to activate the bidet wand for rear wash.
- **Dryer** - Push the **dryer** button to activate the dryer.
- **Cleaning the Bidet Wand** - Press and hold the **front** or **rear** button for 2 seconds to extend the wand for manual cleaning. Repeat to retract the wand.

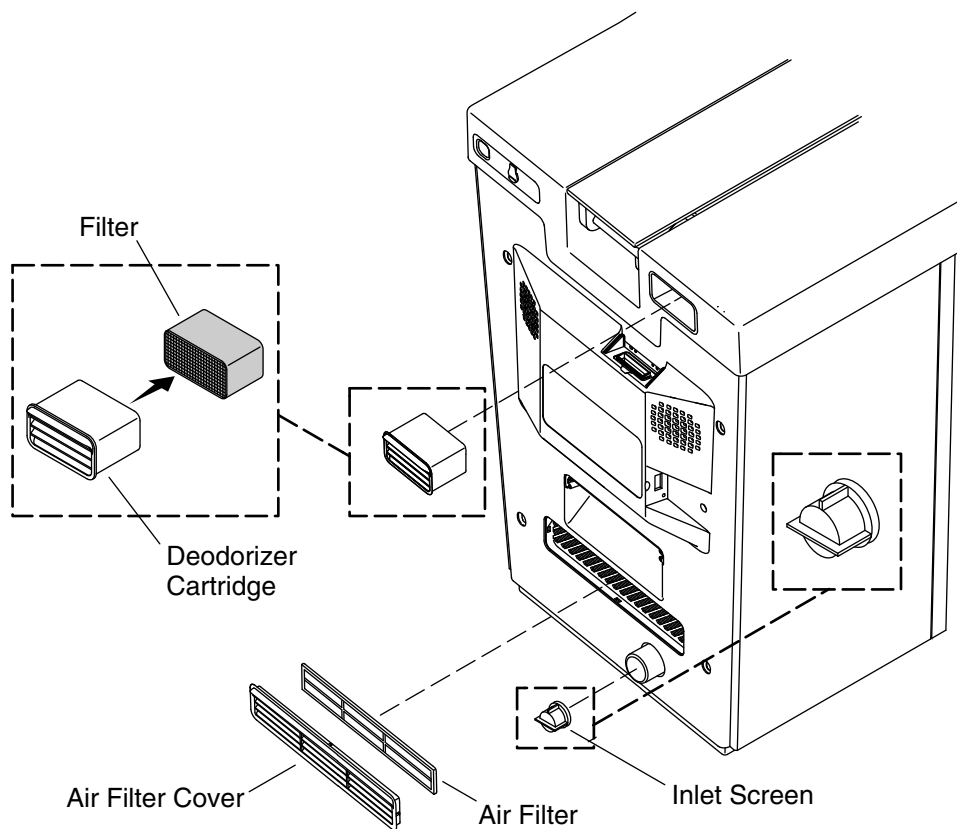

## Servicing the Deodorizer Filter, Air Filter, and Inlet Screen

### Servicing the Deodorizer

**NOTE:** The deodorizer should be replaced every two years or when its performance is decreasing.

- Remove the deodorizer cartridge assembly by grasping it and gently pulling it out.
- Remove the filter from the housing by pushing it through the back side from the vented side.
- Insert the replacement filter into the housing.
- Reinstall the deodorizer cartridge assembly.

### Servicing the Air Filter

**NOTE:** This procedure should be performed once a year or more often as needed.

- Remove the air filter cover.
- Remove the air filter.
- Clean the air filter using water.
- Dry the air filter.
- Reinstall the air filter.
- Reinstall the air filter cover.

### Servicing the Inlet Screen

**NOTE:** This procedure should be performed once every six months.

### **Servicing the Deodorizer Filter, Air Filter, and Inlet Screen (cont.)**

- Turn off the water at the water supply stop or main water supply if the supply stop is not accessible.
- Remove the back cover (not shown) if installed.
- Remove the clip securing the water supply hose to the water inlet.
- Remove the hose from the water supply inlet.
- Use an "L" shaped or needle nose pliers to remove the inlet screen from the water inlet.
- Clean all hard water deposits and other material from the inlet screen.
- Inspect the inlet screen. If it is in good condition, reinstall it. If the screen is worn or damaged, replace it.
- To reinstall the inlet screen, insert the inlet screen into the inlet aligned as shown.
- Reinstall the water supply hose and secure using the clip.
- Reinstall the cover (if removed).
- Turn on the water supply and check for leaks.

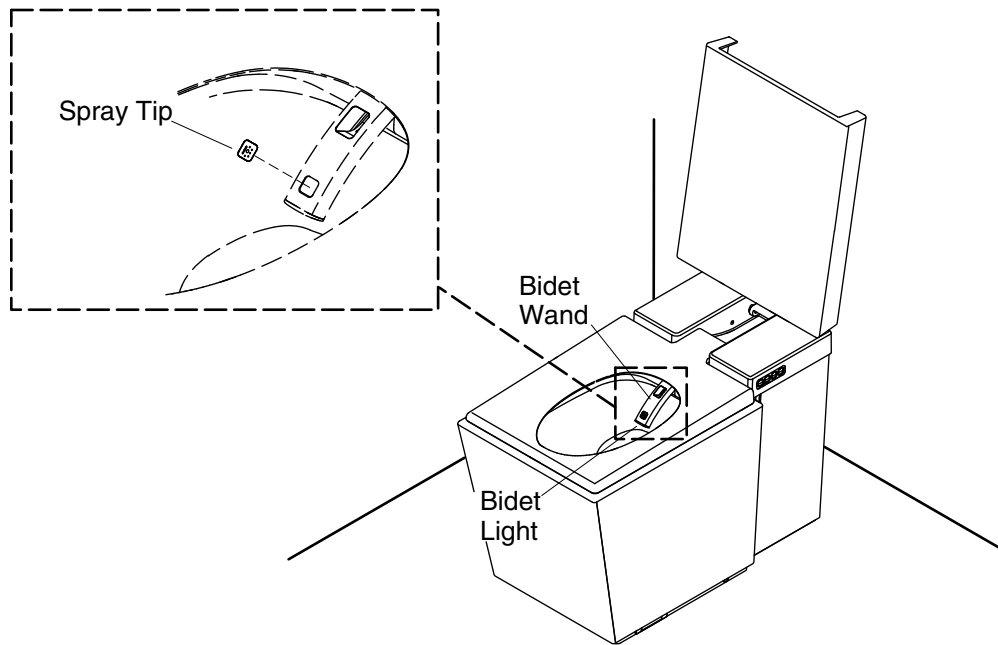

## Servicing the Bidet Wand

### Servicing the Bidet Wand Spray Tip

**NOTE:** The bidet wand spray tip can become clogged with mineral deposits from the water. It should be cleaned periodically. The length of time between each cleaning will depend upon water quality. If performance is poor, the spray tip should be cleaned.

- Select **[settings]**.
- Select **[cleaning]**.
- Select **[manual clean]**.
- Select **[extend wand]**. The bidet wand will deploy.
- Manually clean the bidet wand.
- Remove the bidet wand spray tip by inserting a small thin object into the hole on the underside of the wand, pushing the spray tip up.
- Inspect the spray tip. If there is mineral buildup in the spray tip, remove the minerals by soaking the spray tip in a cleaning solution until the minerals are gone.
- Remove any mineral deposits from the spray tip opening in the bidet wand.
- Replace the spray tip if needed.
- Reinstall the spray tip once it is clean or install a new spray tip. Make sure the tip is flush with the surrounding surfaces on the wand. If the spray tip is not flush, it may be damaged or stick as the wand retracts.
- Select **[close]** when the spray tip has been reinstalled.
- Select **[home]** to return to the main screen or **[back]** to return to the previous screen.

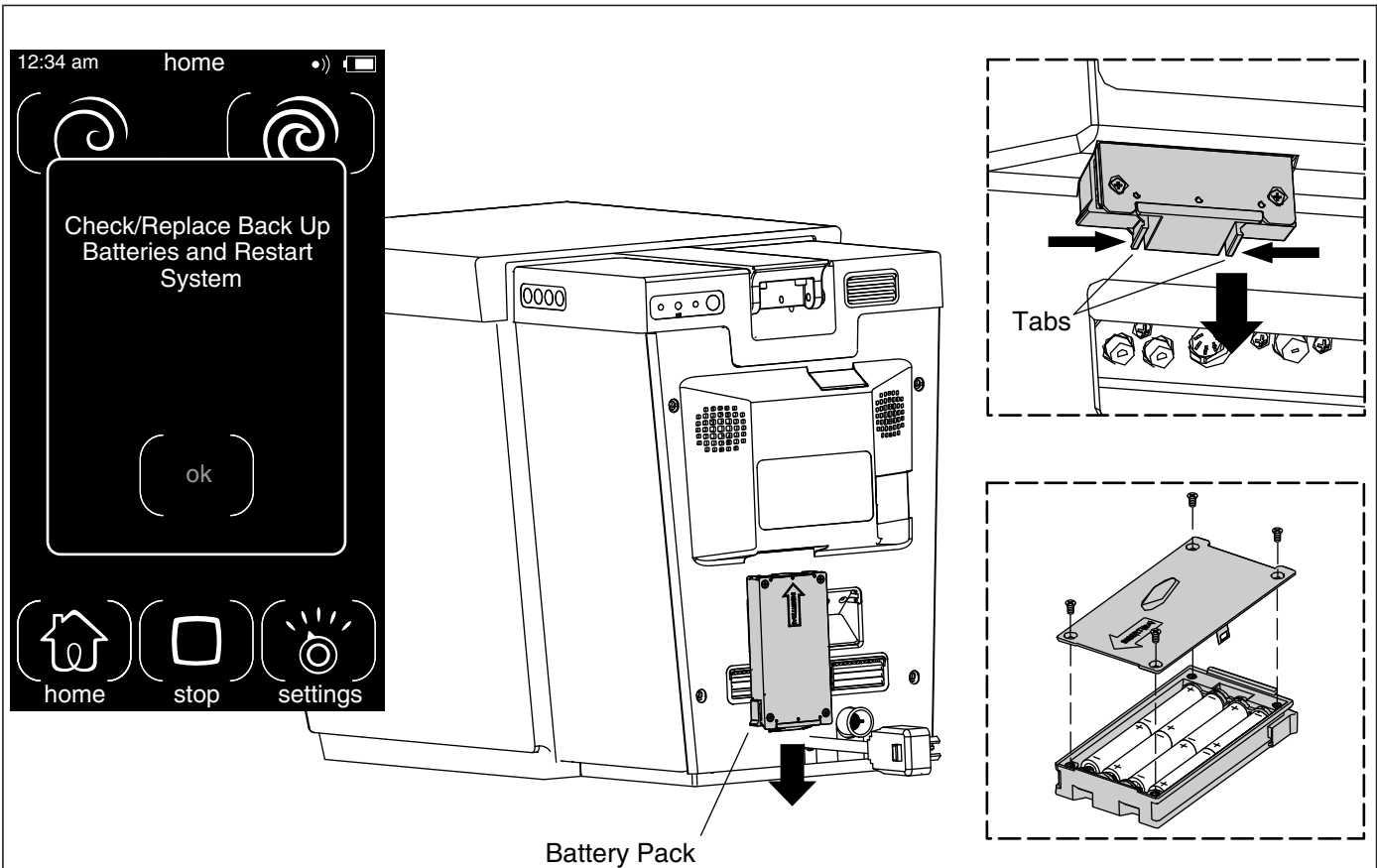

## Servicing the Backup Power Batteries

**NOTE:** Eight AA batteries are required for the backup battery pack.

- When the low battery warning is displayed on the remote control, replace the batteries.
- Remove the battery box by pushing the tabs inward and pulling down.
- Remove the four cover screws.
- Remove and recycle the dead batteries.
- Install the new batteries.
- Reinstall the cover. Secure in place with the four screws.
- Reinstall the battery box by inserting it in the slot. Push upward until an audible click is heard.

## Care and Cleaning



**WARNING: Risk of property or product damage.** Do not use in-tank cleaners in your toilet. Products containing chlorine (calcium hypochlorite) can seriously damage fittings in the tank. This damage can cause leakage and property damage.

Kohler Co. shall not be responsible or liable for any tank fitting damage caused by the use of cleaners containing chlorine (calcium hypochlorite).

For best results, keep the following in mind when caring for your KOHLER product:

- Always test your cleaning solution on an inconspicuous area before applying to the entire surface.
- Wipe surfaces clean and rinse completely with water immediately after applying cleaner. Rinse and dry any overspray that lands on nearby surfaces.
- Do not allow cleaners to soak on surfaces.

## Care and Cleaning (cont.)

- Use a soft, dampened sponge or cloth. Never use an abrasive material such as a brush or scouring pad to clean surfaces.
- **For Artist Edition Toilets:** Treat your decorative product just as you would treat your fine china. DO NOT use bristle brushes or abrasive-backed sponges. They will scratch decorative surfaces. Use only warm water to clean. Dry with a cotton cloth or soft sponge.

For detailed cleaning information and products to consider, visit [www.kohler.com/clean](http://www.kohler.com/clean). To order Care & Cleaning information, call 1-800-456-4537.

## Troubleshooting

**IMPORTANT!** This troubleshooting was written for models using the K-7420 premium remote control. If you are troubleshooting a model with a K-7421 standard remote control, go to the on-line troubleshooting for the K-7421 remote control.

**NOTE:** When the remote control is not in use, it will enter standby mode. Press any key on the remote control screen to activate the screen.

**NOTE:** If the back light in the window is off, the first touch on the remote control screen activates the light. The second touch activates the function.

**NOTE:** For service parts information, visit your product page at [www.kohler.com/serviceparts](http://www.kohler.com/serviceparts).

### Start-up

- When the toilet is first installed or the power fails, when power is restored or turned on the toilet will automatically go into start-up mode.
- If the toilet does not function correctly upon completing the start-up sequence, or it fails to start, contact the Customer Care Center using the numbers located on the back page of this manual.

### Blockage

- To clear the toilet when there is a blockage, a standard plunger with an insert works best. Use the remote control to open the valve before using the plunger.
- If a blockage requires the use of a snake, use the remote control to open the valve before using the snake. Close the valve when the blockage is cleared.

### Small Children

- The auto flush and bidet features require a sensor located under the seat to be enabled. Small children may not be tall enough (approximately 48" (1.2 m)) to activate the sensor. The bidet and autoflush features will not function correctly when this sensor has not been activated.

## Flushing Troubleshooting

| Symptoms                  | Probable Causes       | Recommended Action  |
|---------------------------|-----------------------|---|
| 1. Toilet does not flush. | A. Toilet is blocked. | A1. Open the trapway valve using the remote control; select [settings] > [cleaning] > [manual clean] > [open bowl valve]. Use a plunger to remove the blockage. For extreme blockage a snake may be used. |
|                           |                       | A2. Call the Customer Care Center using the information provided on the back page of this manual.   |

| <b>Troubleshooting (cont.)</b>                  |   |   |
|---|---|---|
| <b>Symptoms</b>                                 | <b>Probable Causes</b>  | <b>Recommended Action</b>   |
|   | <b>B.</b> Remote control is not linked to the toilet.             | <b>B1.</b> Reconnect the toilet using the remote control and selecting; <b>[settings] &gt; [maintenance] &gt; [learn remote]</b> , then following the directions on the remote control screen.  |
|   |   | <b>B2.</b> Call the Customer Care Center using the information provided on the back page of this manual.  |
|   | <b>C.</b> Remote control is not working.                          | <b>C.</b> See the Remote Control Troubleshooting section in the remote control Homeowners Guide.  |
|   | <b>D.</b> The trapway valve is not opening or has an obstruction. | <b>D.</b> Use the remote control to open and close the trapway several times by selecting; <b>[settings] &gt; [cleaning] &gt; [manual clean] &gt; [open bowl valve] &gt; [close]</b> repeatedly.  |
| <b>2.</b> Automatic flush does not work.        | <b>A.</b> Automatic flush is not enabled.                         | <b>A.</b> Use the remote control to enable automatic flush by selecting; <b>[settings] &gt; [feature settings] &gt; [flushing] &gt; [auto flush]</b> .  |
|   | <b>B.</b> User is a small child.                                  | <b>B.</b> The automatic flush feature requires a sensor under the seat to be enabled. Children less than 48[ (1.2 m) tall may not activate this sensor. Flush the toilet using the remote control.  |
| <b>3.</b> There is no water flow to the toilet. | <b>A.</b> Water supply is not turned on.                          | <b>A.</b> Turn on the main water supply.  |
|   | <b>B.</b> Inlet screen is blocked.                                | <b>B.</b> Clean or replace the inlet screen following the directions in the servicing section of this manual.   |
| <b>4.</b> The toilet flushes unexpectedly.      | <b>A.</b> Automatic flush is enabled.                             | <b>A.</b> When automatic flush is enabled the toilet will flush 6 seconds after the user stands up. To disable the automatic flush, on the remote control select; <b>[settings] &gt; [feature settings] &gt; [flushing] &gt; [auto flush]</b> . The check mark and <b>[auto flush]</b> will appear grey when the feature is disabled. |
|   | <b>B.</b> The overflow sensor is activated.                       | <b>B1.</b> No action is needed if occurrence of the toilet flushing by itself is isolated. When the overflow sensor is activated it will automatically flush the toilet to lower the water level.   |
|   |   | <b>B2.</b> If unexpected flushing occurs repeatedly call the Customer Care Center using the information provided on the back page of this manual.   |

| <b>Troubleshooting (cont.)</b>                                   |  |  |
|--|--|--|
| <b>Symptoms</b>  | <b>Probable Causes</b>   | <b>Recommended Action</b>  |
| 5. The water level in the bowl is too high.                      | A. The toilet has a blockage.  | A. Open the trapway valve using the remote control; select <b>[settings]</b> > <b>[cleaning]</b> > <b>[manual clean]</b> > <b>[open bowl valve]</b> . Use a plunger to remove the blockage. For extreme blockage a snake may be used.  |
| 6. There is no water in the bowl or the water slowly dissipates. | A. The water has evaporated when there is extended period of time between uses.              | A. Flush the toilet to refill the bowl.  |
|  | B. There is a blockage that does not allow the trapway valve to close all the way.           | <b>B1.</b> Use the remote control to open and close the trapway valve several times by selecting; <b>[settings]</b> > <b>[cleaning]</b> > <b>[manual clean]</b> > <b>[open bowl valve]</b> > <b>[close]</b> repeatedly.<br><b>B2.</b> Open the trapway valve using the remote control; select <b>[settings]</b> > <b>[cleaning]</b> > <b>[manual clean]</b> > <b>[open bowl valve]</b> . Use a plunger to remove the blockage. For extreme blockage a snake may be used. |
| <b>Cover and Seat Troubleshooting</b>                            |  |  |
| <b>Symptoms</b>  | <b>Probable Causes</b>   | <b>Recommended Action</b>  |
| 1. Cover strikes back wall when opening.                         | A. Flange rough-in is too close to the wall. Rough-in should be minimum of 11-3/4" (298 mm). | <b>A1.</b> Adjust the finished wall or flange to an 11-3/4" (298 mm) or greater rough-in.  |
|  |  | <b>A2.</b> Call the Customer Care Center using the information provided on the back page of this manual.   |
| 2. Cover and/or seat does not open automatically.                | A. Sensors are not enabled.  | A. Use the remote control to enable the sensors by selecting; <b>[settings]</b> > <b>[feature settings]</b> > <b>[auto open and close]</b> and select your desired setting of <b>[near]</b> , <b>[medium]</b> , <b>[far]</b> , <b>[side sensor - lid and ring]</b> or <b>[side sensor - lid only]</b> .  |
|  | B. Automatic open and close is set to <b>[side sensor - lid only]</b> .                      | B. Use the remote control to enable the sensors by selecting; <b>[settings]</b> > <b>[feature settings]</b> > <b>[auto open and close]</b> , and select <b>[side sensor - lid and ring]</b> or <b>[near]</b> , <b>[medium]</b> or <b>[far]</b> .   |
|  | C. Sensor lenses are blocked.  | C. Clean all dirt or debris away from the sensor lens. The lens is located on the right side of the toilet next to the heated feet air outlet.   |
|  | D. Motion sensor is not set with the correct sensitivity level.                              | <b>D1.</b> Use the remote control to enable the sensor by selecting; <b>[settings]</b> > <b>[feature settings]</b> > <b>[auto open and close]</b> and <b>[near]</b> , <b>[medium]</b> or <b>[far]</b> .<br><b>D2.</b> Call the Customer Care Center using the information provided on the back page of this manual.  |



| <b>Troubleshooting (cont.)</b>  |   |  |
|---|---|--|
| <b>Symptoms</b>   | <b>Probable Causes</b>  | <b>Recommended Action</b>  |
| 3. Cover sways when it reaches the full open position.                              | A. Some cover sway is normal.                                   | A1. No action required for minimal cover sway.   |
|   |   | A2. Call the Customer Care Center using the information provided on the back page of this manual.  |
| 4. Seat fails to open when side sensor is activated.                                | A. Sensor is not enabled.                                       | A. Use the remote control to enable the sensors by selecting; <b>[settings] &gt; [feature settings] &gt; [auto open and close]</b> , and select your desired option, <b>[near]</b> , <b>[medium]</b> , <b>[far]</b> or <b>[side sensor - lid and ring]</b> .   |
|   | B. Sensor is set to <b>[side sensor - lid only]</b> .           | B. Use the remote control to enable the sensors by selecting; <b>[settings] &gt; [feature settings] &gt; [auto open and close]</b> , and select <b>[side sensor - lid and ring]</b> or <b>[near]</b> , <b>[medium]</b> or <b>[far]</b> .   |
|   | C. Side sensor lens is blocked or dirty.                        | C. Clean all dirt or debris away from the sensor lens. The lens is located on the right side of the base of the toilet near the middle.  |
| 5. Cover and/or seat raises when it should not.                                     | A. Sensor sensitivity is set too high.                          | A. Use the remote control to change the sensor setting by selecting; <b>[settings] &gt; [feature settings] &gt; [auto open and close]</b> and <b>[near]</b> or <b>[medium]</b> .   |
|   | B. There is an object in the hinge area of the cover.           | B1. There is a sensor located in the hinge to avoid pinching. Remove any objects from the hinge area.  |
|   |   | B2. Call the Customer Care Center using the information provided on the back page of this manual.  |
| <b>Bidet Troubleshooting</b>  |   |  |
| <b>Symptoms</b>   | <b>Probable Causes</b>  | <b>Recommended Action</b>  |
| 1. Bidet wand fails to fully retract.   | A. Cleaning cycle of bidet was interrupted.                     | A. Retract the bidet wand using the remote control by selecting; <b>[settings] &gt; [cleaning] &gt; [manual clean] &gt; [extend wand] &gt; [close]</b> .   |
|   | B. The bidet wand spray tip is not installed correctly.         | B1. Reinstall the bidet wand spray tip following the servicing instructions in this document.  |
|   |   | B2. Call the Customer Care Center using the information provided on the back page of this manual.  |
| 2. The bidet wand does not full extend, and while activated emits a grinding noise. | A. The seal protecting against waterflow into the bidet is dry. | A1. Extend the wand using the remote control by selecting; <b>[settings] &gt; [cleaning] &gt; [manual clean] &gt; [extend wand]</b> . Clean the bidet wand using a liberal application of liquid soap. After rinsing the wand, apply more liquid soap for lubrication and select <b>[close]</b> on the remote control. |

| <b>Troubleshooting (cont.)</b>  |  |   |
|---|--|---|
| <b>Symptoms</b>   | <b>Probable Causes</b>   | <b>Recommended Action</b>   |
| 3. The bowl light, located in the tip of the bidet wand, does not work. | A. The light is not enabled.   | A1. Enable the light using the remote control by selecting; [settings] > [feature settings] > [lighting] > [bowl light] > [home]. Increase the brightness by selecting [settings] > [feature settings] > [lighting] and adjusting the bowl light scroll bar up. |
|   |  | A2. Call the Customer Care Center using the information provided on the back page of this manual.   |
| 4. Bidet wand partially retracts, hesitates, then fully retracts.       | A. This is proper operation. When the bidet wand hesitates it is being rinsed off, then it fully retracts. | A. No action needed.  |
| 5. Bidet wand moves erratically or stops.                               | A. The bidet wand cycle was interrupted.   | A1. Turn the power to the toilet off using the power button on the back of the toilet, wait 10 seconds, turn the power back on.   |
|   |  | A2. Call the Customer Care Center using the information provided on the back page of this manual.   |
| 6. Bidet dryer air is too hot.  | A. Temperature is set too high.  | A1. Lower the dryer air temperature using the remote control by selecting; [dryer] > and moving the [temp.] scroll bar lower.   |
|   |  | A2. Call the Customer Care Center using the information provided on the back page of this manual.   |
| 7. Bidet dryer does not start immediately.                              | A. The wand has not completed retracting after the bidet wash cycle has been completed.                    | A. There is a brief delay while the wand fully retracts, then extends again for the dryer cycle.  |
| 8. Bidet wand fails to extend, bidet functions cannot be activated.     | A. The user is a small child.  | A. The bidet functions require a sensor under the seat to be activated. Children less than 48" (1219 mm) tall may not activate this sensor. Flush the toilet using the remote control.  |
|   | B. The bidet wand is not responding to the remote.   | B1. Turn the power to the toilet off using the Power button on the back of the toilet, wait 10 seconds, turn the power back on.   |
|   |  | B2. Call the Customer Care Center using the information provided on the back page of this manual.   |
| <b>Power Troubleshooting</b>  |  |   |
| <b>Symptoms</b>   | <b>Probable Causes</b>   | <b>Recommended Action</b>   |
| 1. There is no power to the toilet.                                     | A. Toilet is not plugged in or the GFCI is tripped.  | A. Plug in the toilet or confirm the GFCI has not been tripped.   |
| 2. Toilet beeps when unplugged or plugged in.                           | A. This is normal operation.   | A. No action needed.  |
| 3. Remote control tells you the backup battery is low.                  | A. Backup batteries are dead.  | A. Replace the batteries.   |
| <b>Lights Troubleshooting</b>   |  |   |

## Troubleshooting (cont.)

| Symptoms   | Probable Causes   | Recommended Action   |
|--|---|--|
| 1. Back panel lights do not illuminate.              | A. Light is not enabled.  | A. Activate the light using the remote control by selecting: <b>[lighting]</b> and moving the scroll bar up for <b>[ambient light]</b> .   |
|  | B. Light is burned out.   | B. Call the Customer Care Center using the information provided on the back page of this manual.   |
| 2. The bowl light is unexpectedly blinking at night. | A. The light is the UV cleaning indicator. The UV cleaning cycle is in process. | A. No action needed.   |
| 3. The welcome light and/or night light are not lit. | A. The welcome light and/or night light are not enabled.                        | A. Using the remote control, enable the lights by selecting: <b>[settings]</b> > <b>[feature settings]</b> > <b>[lighting]</b> and then enabling the desired features by selecting the corresponding radio button.     |
| 4. The back panel lights are the wrong color.        | A. Change the default color.  | A. Using the remote control, enable the lights by selecting <b>[lighting]</b> , then selecting the <b>[ambient light]</b> tab. Click on the color square under <b>[default color]</b> until the desired color appears. |
| 5. The back panel lights do not change color.        | A. The light setting is <b>[default color]</b> .                                | A. Using the remote control, enable the lights by selecting <b>[lighting]</b> , then selecting the <b>[ambient light]</b> tab. Select the <b>[by date]</b> or <b>[dynamic]</b> options.                                |

## Music and Sounds Troubleshooting

| Symptoms   | Probable Causes  | Recommended Action  |
|--|--|---|
| 1. Music will not play.                                  | A. External speakers are selected, but there are no external speakers connected. | A. Using the remote control, change the speakers setting by selecting: <b>[music]</b> > <b>[options]</b> > <b>[toilet]</b>                                      |
|  | B. Volume is all the way down.   | B. Using the remote control, adjust the volume setting by selecting: <b>[music]</b> > <b>[SD]</b> or <b>[aux]</b> and adjust the <b>[volume]</b> scroll bar up. |
|  | C. The device being used to input the music is not compatible.                   | C. Use a different device to input the music.   |
| 2. The key sounds are not audible when toilet is in use. | A. The key sounds are not enabled.   | A. Using the remote control, enable the key sounds by selecting: <b>[settings]</b> > <b>[feature settings]</b> > <b>[key sound]</b> > <b>[enable]</b> .         |

## Warranty

### THREE YEAR LIMITED WARRANTY FOR VITREOUS CHINA COMPONENT

### THREE YEAR LIMITED WARRANTY FOR MECHANICAL PARTS

Kohler Co. warrants the vitreous china component on the KOHLER Numi toilet to be free of defects in material and workmanship during normal residential use for three (3) years from the date of installation. Kohler Co. will further warrant all mechanical parts in the KOHLER Numi toilet to be free of defects in material and workmanship during normal residential use for three (3) years from the date of installation.

## **Warranty (cont.)**

This warranty only applies to the KOHLER Numi toilet when installed in the United States of America and Canada.

If a defect is found in normal use, Kohler Co. will, at its election, repair, replace or make appropriate adjustment where Kohler Co. inspection discloses any such defects. Damage caused by accident, misuse or abuse is not covered by this warranty. This warranty expressly excludes labor charges, removal charges, installation, or other incidental or consequential costs. Improper care and cleaning will void the warranty.

**Use of in-tank toilet cleaners will void the warranty.** In no event shall the liability of Kohler Co. exceed the purchase price of the product.

If you believe that you have a warranty claim, contact your Dealer, Plumbing Contractor, Home Center or E-tailer, or by writing Kohler Co., Attn: Customer Care Center, 444 Highland Drive, Kohler, WI 53044, USA. Please be sure to provide all pertinent information regarding your claim, including a complete description of the problem, the product, model number, color, the date the product was purchased and from whom the product was purchased. Also include your original receipts. For other information or to obtain the name and address of the service and repair facility nearest you, call 1-800-4KOHLER (1-800-456-4537) from within the USA and Canada and 001-800-456-4537 from within Mexico.

**KOHLER CO. AND/OR SELLER ARE PROVIDING THESE WARRANTIES IN LIEU OF ALL OTHER WARRANTIES, EXPRESS OR IMPLIED, INCLUDING BUT NOT LIMITED TO THE IMPLIED WARRANTIES OF MERCHANTABILITY AND FITNESS FOR A PARTICULAR PURPOSE. KOHLER CO. AND/OR SELLER DISCLAIM ANY LIABILITY FOR SPECIAL, INCIDENTAL OR CONSEQUENTIAL DAMAGES. Some states/provinces do not allow limitations on how long an implied warranty lasts, or the exclusion or limitation of special, incidental or consequential damages, so these limitations and exclusions may not apply to you. This warranty gives you specific legal rights. You may also have other rights which vary from state/province to state/province.**

**This is Kohler Co.'s exclusive written warranty.**

# Guide du propriétaire

## Toilettes

### Informations importantes

#### LIRE ET SUIVRE TOUTES LES INSTRUCTIONS

##### Mesures de sécurité importantes



**AVERTISSEMENT:** Pour réduire le risque de brûlures, d'électrocution, d'incendie ou de blessures personnelles:



**ATTENTION: Risque de blessures.** Le remplacement de la lampe UV peut seulement être effectué par un personnel d'entretien qualifié.



**ATTENTION: Risque de blessures.** Ne pas retirer le couvercle de protection de la lampe UV. Les yeux pourraient subir des lésions lorsque l'on regarde directement dans la lumière UV. Toujours s'assurer que la lampe est éteinte avant d'ouvrir le couvercle de protection. Une veilleuse clignotante indique que la lampe UV est en train de fonctionner.

**IMPORTANT!** Lors de l'utilisation de produits électriques, et en particulier en présence d'enfants, toujours observer les mesures de sécurité fondamentales, notamment:

- Une supervision étroite est nécessaire lorsque ce produit est utilisé par et sur des enfants ou des personnes invalides, ou dans leur proximité.
- Utiliser ce produit uniquement pour l'usage pour lequel il est destiné, tel que décrit dans ce manuel. Ne pas utiliser des dispositifs d'attache non recommandés par le fabricant.
- Ne jamais faire fonctionner ce produit si son cordon ou sa prise sont endommagés, s'il ne fonctionne pas correctement, s'il est tombé ou s'il est endommagé, ou s'il est tombé dans de l'eau. Retourner ce produit à un centre d'entretien pour le faire examiner et le faire réparer.
- Tenir le cordon à distance de surfaces chauffées.
- Ne jamais bloquer les ouvertures d'air du produit. S'assurer de l'absence de peluches, de cheveux ou d'autres débris sur les ouvertures d'air.
- Ne jamais utiliser ce dispositif lorsque l'on dort ou si l'on se sent somnolent.
- Ne jamais faire tomber ou insérer un objet quelconque dans une ouverture ou un tuyau.
- Ne pas utiliser ce dispositif à l'extérieur et ne pas le faire fonctionner en présence de produits aérosols (vaporisateur) ou si l'on administre de l'oxygène.
- Connecter ce produit à une prise mise à la terre de manière adéquate uniquement.

#### CONSERVER CES INSTRUCTIONS

##### Informations importantes

| UGS    | Système électrique                                | Pression d'alimentation en eau                | Listes         |
|--------|---|---|----------------|
| K-3901 | 120 V, 15/A min., 20 A recommandés, 60 Hz, 1780 W | 30 psi (206 kPa) min. - 80 psi (551 kPa) max. | cUL, cUPC, NOM |

## Sommaire

|  |    |
|--|----|
| Informations importantes   | 1  |
| Informations importantes   | 1  |
| Merci d'avoir choisi Kohler Company  | 2  |
| Conformité   | 2  |
| Caractéristiques   | 4  |
| Caractéristiques - Panneau arrière   | 7  |
| Fonctionnement manuel  | 8  |
| Entretien du filtre du désodorisant, du filtre à air, et de la grille d'entrée | 9  |
| Entretien de la tige de bidet  | 11 |
| Entretien des piles d'alimentation de secours                                  | 12 |
| Entretien et nettoyage   | 12 |
| Dépannage  | 13 |
| Garantie   | 20 |

## Merci d'avoir choisi Kohler Company

Merci d'avoir choisi Kohler Co. Votre produit Kohler Co. est l'image d'une passion véridique pour le design, l'artisanat, le caractère artistique, et l'innovation, des éléments de première importance pour Kohler Co. Nous sommes certains que sa fiabilité et sa beauté surpasseront vos plus grandes attentes, et vous satisferont pour de nombreuses années à venir.

Toutes les informations de ce guide sont fondées sur les dernières informations de produit disponibles au moment de la parution. Chez Kohler Co., nous faisons tout notre possible pour remplir notre mission, soit celle d'améliorer le niveau d'une façon de vivre agréable pour chaque personne touchée par nos produits et nos services. Nous nous réservons le droit d'effectuer des changements au niveau des caractéristiques, de l'emballage ou de la disponibilité des produits en tout temps, sans avis préalable.

Veillez prendre quelques minutes pour réviser ce guide. Faites particulièrement attention aux instructions d'entretien et de nettoyage.

## Conformité

### ID FCC: N82-KOHLER009 – Déclaration de conformité (Partie 15.19)

Cet appareil est conforme à la section 15 des réglementations de la FCC. Le fonctionnement de l'appareil est soumis aux deux conditions suivantes:

1. Cet appareil ne doit pas provoquer d'interférences néfastes, et
2. Cet appareil doit tolérer les interférences reçues, y compris celles qui risquent de provoquer un fonctionnement indésirable.

### Danger (Partie 15.21)

Tous changements ou modifications non expressément approuvés par la partie responsable garantissant la conformité, pourraient annuler le droit à l'utilisateur d'opérer l'équipement.

### Déclaration de conformité FCC (Partie 15.105 (b))

Cet appareil a été testé et est considéré conforme aux limitations d'un appareil numérique de classe B, selon la section 15 des réglementations FCC. Ces limites sont conçues pour fournir une protection raisonnable contre toute interférence nuisible lors d'une installation résidentielle. Cet appareil génère, utilise et peut émettre une énergie de radiofréquence et, s'il n'est pas installé et utilisé conformément aux instructions, pourrait être la cause d'interférences nuisibles aux communications par radio. Cependant, il n'est pas garanti qu'aucune interférence n'aura lieu dans une installation particulière. Si cet équipement cause des interférences radio nuisibles à la réception de radio ou de télévision, ce qui peut être déterminé en éteignant l'équipement et en le rallumant, l'utilisateur est encouragé à essayer de rectifier cette interférence par l'un des moyens suivants:

- Réorienter ou changer l'emplacement de l'antenne de réception.
- Augmenter la séparation entre l'équipement et le récepteur.
- Brancher l'équipement sur une prise d'un circuit différent de celui auquel le récepteur est connecté.

## **Conformité (cont.)**

- Consulter un revendeur ou un technicien radio/TV expérimenté pour obtenir de l'assistance.

## **Avertissement d'exposition RF**

Cet équipement est conforme aux limites FCC, IC et CE d'exposition aux rayonnements stipulées pour un environnement non contrôlé.

Il doit être installé et utilisé en laissant une distance minimale de 7-7/8" (200 mm) entre le radiateur et votre corps.

## **CANADA IC: 4554A-KOHLER009**

### **Déclaration Industrie Canada selon la Section 4.0 de RSP-100**

L'acronyme "IC" devant le numéro de certification/d'enregistrement signifie simplement que les caractéristiques techniques d'Industrie Canada ont été satisfaites.

### **Section 7.1.3 de CNR-GEN**

Le présent appareil est conforme aux CNR d'Industrie Canada applicables aux appareils radio exempts de licence.

Le fonctionnement de l'appareil est soumis aux deux conditions suivantes:

1. L'appareil ne doit pas produire de brouillage, et
2. Cet appareil doit tolérer les interférences reçues, y compris celles qui risquent de provoquer un fonctionnement indésirable.

### **Section 2.6 de RSS-102**

Cet émetteur et son antenne sont conformes aux limites d'exposition RF d'Industrie Canada pour le public général/l'exposition non contrôlée.

**Modifications:** toutes modifications apportées à ce dispositif et non approuvées par Kohler Co. pourraient annuler le droit accordé à l'utilisateur par la RSS de faire fonctionner cet appareil.

Cet appareillage numérique de classe B est conforme à la norme canadienne NMB-003.

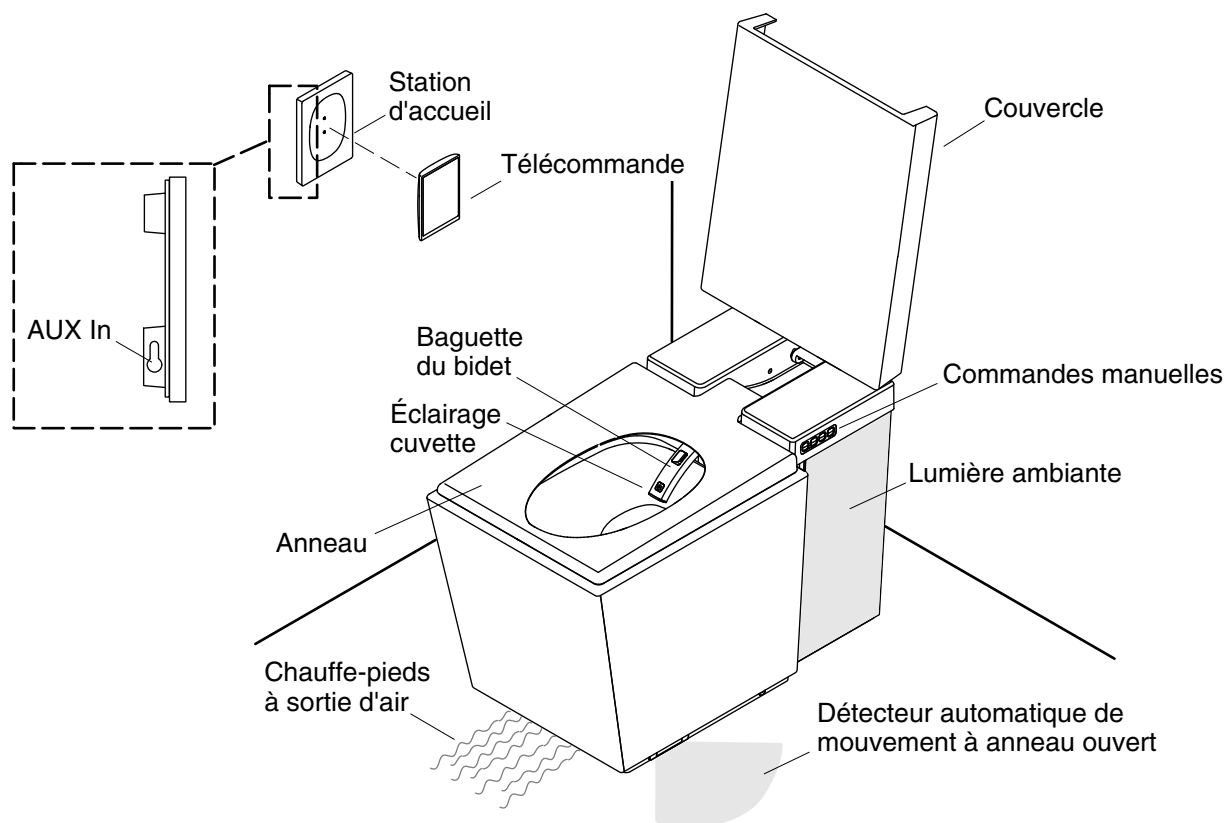

## Caractéristiques

**IMPORTANT!** Pour assurer un fonctionnement adéquat, vérifier que la télécommande et la toilette sont reliées. Pour assurer que la télécommande et la toilette sont reliées, se reporter au guide du propriétaire de la télécommande.

**REMARQUE:** De nombreuses caractéristiques indiquées dans ce document peuvent être ajustées, activées ou désactivées en utilisant la télécommande. Les directives spécifiques pour ces procédures sont fournies plus loin dans ce manuel.

**REMARQUE:** Plusieurs options de télécommande sont offertes. La télécommande haut de gamme est illustrée.

### Caractéristiques de chasse et fonctionnement

- **Deux options de chasse** - (non illustré) Les utilisateurs peuvent choisir l'option [**chasse écolo**] pour une chasse de 0,6 gallon (2,27 L) ou l'option [**chasse d'eau**] pour une chasse de 1,28 gallon (4,5 L).
- **Chasse automatique** - (non illustré) Lorsqu'elle est activée, cette fonction rince la toilette automatiquement 6 secondes après que l'utilisateur se soit levé, 60 secondes après utilisation, avec le siège en position relevée lorsque le siège est abaissé, ou automatiquement au bout de 60 secondes.
- **Capteur de mouvement avant** - Lorsque la fonction d'ouverture/de fermeture automatique [**proche**], [**moyen**], ou [**éloigné**] est activée, le couvercle s'ouvre automatiquement lorsque le capteur de mouvement avant est activé. La toilette est fournie avec cette fonction activée, réglée sur [**proche**].



## Caractéristiques (cont.)

- **Capteur latéral d'ouverture automatique** - Lorsqu'elle est activée, cette fonction ouvre le siège automatiquement lorsque le voyant du capteur de mouvement se trouvant sur le côté droit de la toilette détecte un mouvement. Cette fonction est activée automatiquement lorsque le capteur avant est activé. Le capteur latéral peut également être activé et le capteur avant peut être désactivé en sélectionnant [**détecteur latéral - couvercle seulement**] ou [**détecteur latéral - couvercle et lunette**]. Un voyant bleu se trouvant sur le côté droit de la toilette, projeté sur le plancher, permet de relever et d'abaisser le siège sans toucher la toilette. Briser le faisceau de lumière en utilisant le pied pour ouvrir ou fermer le siège. La toilette est fournie avec cette fonction activée.
- **Chasse animée** - Lorsque la fonction de chasse animée est activée, un graphique apparaît sur la télécommande, avec des informations détaillées sur le processus de chasse. La toilette est fournie avec cette fonction activée.
- **Mode sommeil de la toilette** - La toilette peut être programmée pour conserver de l'énergie. Lorsque le mode sommeil est activé, la toilette entre et sort d'un mode de conservation d'énergie aux moments programmés. La toilette est fournie avec cette fonction désactivée.
- **Désodorisant** - La fonction de désodorisant élimine ou réduit les odeurs désagréables lorsqu'elle est activée. Elle commence à fonctionner lorsque l'utilisateur s'assied. La toilette est fournie avec la fonction de désodorisant activée.
- **Commandes manuelles** - Permettent à l'utilisateur de commander les fonctions de base de la toilette sans la télécommande.

## Fonctions du bidet

- **Lavage avant/arrière** - Le lavage avant et arrière comprend des fonctions de positionnement réglable, de température d'eau réglable, de pression d'eau réglable, et d'action de pulsation et d'oscillation de l'eau.
- **Séchage** - Le séchage comprend une fonction de pression et de température d'air réglable.
- **Tige de bidet** - La tige de bidet comprend des options d'auto-nettoyage UV, et est dotée d'une extrémité éclairée, et d'une extrémité de vaporisation amovible pour l'entretien. La tige peut être prolongée manuellement pour le nettoyage en utilisant la télécommande.

## Éclairage

- **Éclairage ambiant** - La lampe est située sur les côtés arrière de la toilette. Illumine doucement la zone autour de la toilette. La couleur de la lumière et de la luminosité est réglable. Les lampes peuvent être réglées pour cycler par les diverses couleurs, pour afficher une couleur différente chaque jour, ou pour rester à la même couleur. Le réglage par défaut de l'usine est blanc.
- **Éclairage de cuvette** - La lampe est située sur l'extrémité de la tige du bidet qui illumine la cuvette lorsque la toilette est activée. L'éclairage est seulement activé lorsque la pièce est sombre. La toilette est fournie avec cette fonction activée.
- **Éclairage de bienvenue** - Lorsqu'il est activé, l'éclairage ambiant s'allume automatiquement lorsque la toilette est activée. La toilette est fournie avec cette fonction activée.
- **Éclairage de nuit** - La lampe de cuvette et l'éclairage ambiant s'allument automatiquement dans des conditions d'éclairage faible lorsque cette fonction est activée. La toilette est fournie avec cette fonction activée.

## Chauffage

- **Pieds chauffés** - Lorsque cette fonction est activée, de l'air chaud sort de la sortie d'air pour chauffer les pieds de l'utilisateur.
- **Siège chauffé** - (non illustré) Lorsque cette fonction est activée, le siège offre une option de chauffage réglable qui garde le siège chaud. La toilette est fournie avec cette fonction activée.

## Musique et sons

## Caractéristiques (cont.)

- **Musique** - La toilette est équipée d'une radio FM, de musique préchargée, d'une capacité Bluetooth®, d'une capacité de carte SD, et de la capacité de jouer de la musique à partir de sources externes.
- **Musique de bienvenue** - Lorsque cette fonction est activée, de la musique de bienvenue se met à jouer lors de l'activation de la toilette. La toilette est fournie avec cette fonction désactivée.
- **Bips sonores** - Lorsque cette fonction est activée, les bips sonores aident à indiquer l'activation de certaines fonctions de la toilette.

**REMARQUE:** Les formats MP3 et WMA sont pris en charge par le logiciel. Les fichiers MP4 ne sont pas pris en charge et ne fonctionneront pas.

- **Entrée aux** - N'importe quel type de lecteur de musique auxiliaire standard peut être branché dans l'un des deux emplacements de la station d'accueil ou à l'arrière de la toilette. De la musique provenant du lecteur peut être jouée sur la toilette.
- **Bluetooth** - De la musique peut être jouée en continu à partir de n'importe quel appareil Bluetooth activé.
- **Carte SD** - Une carte SD chargée de fichiers musique peut être insérée dans la fente se trouvant à l'arrière de la toilette. La capacité maximale est 16 Go.

## Nettoyage

- **Nettoyage automatique de la tige** - Le nettoyage automatique de la lampe UV de la tige peut être programmé en utilisant la télécommande. Le dispositif est fourni avec cette fonction activée et programmée pour se produire tous les jours à 2h00 du matin.

## Alimentation de secours

- **Batterie de secours** - Un bloc de piles situé sur l'arrière de la toilette est conçu pour fournir une alimentation d'urgence en cas de panne de courant. Le bloc de piles exige huit piles AA.

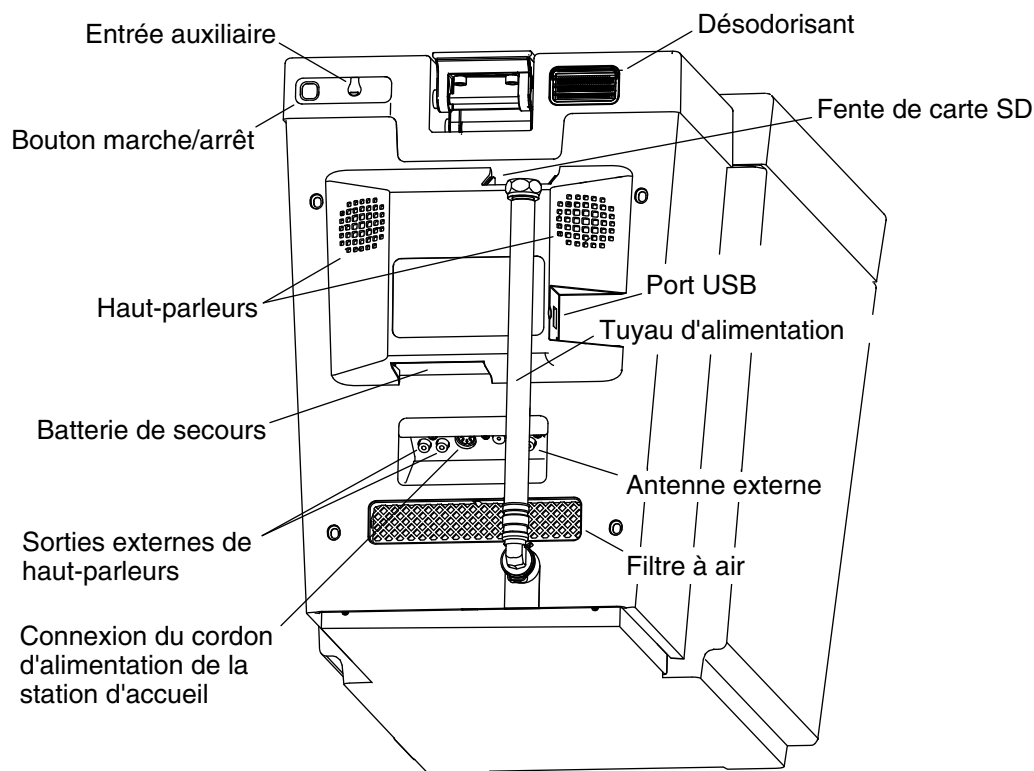

## Caractéristiques - Panneau arrière

- **Bouton marche/arrêt** - Met l'appareil en marche et l'arrête.
- **Entrée auxiliaire** - Brancher dans n'importe quelle source de musique externe pour faire jouer de la musique par les haut-parleurs.
- **Désodorisant** - La fonction de désodorisant élimine ou réduit les odeurs désagréables lorsqu'elle est activée. Elle commence à fonctionner lorsque l'utilisateur s'assied. La toilette est fournie avec la fonction de désodorisant activée. La cartouche de désodorisant doit être remplacée lorsqu'elle perd de son efficacité.
- **Haut-parleurs** - Haut-parleurs internes.
- **Tuyau d'alimentation** - Tuyau d'alimentation d'eau.
- **Filtre à air** - Filtre l'air avant que celui-ci n'entre dans le souffleur pour le séchage du bidet et l'option de pieds chauffés. Le filtre doit être inspecté une fois tous les six mois et il doit être nettoyé selon les besoins.
- **Sortie de haut-parleurs externe** - Permet de connecter des haut-parleurs supplémentaires au système.
- **Connexion de cordon d'alimentation de station d'accueil** - L'alimentation de la station d'accueil est connectée ici.
- **Antenne externe** - L'antenne FM en option (incluse) est connectée ici.
- **Fente de carte SD** - Insérer une carte SD chargée avec de la musique dans la fente.
- **Connexion USB** - Port USB pour permettre au personnel autorisé à mettre le logiciel incorporé à jour.
- **Batterie de secours** - Comprend huit piles AA qui rincent la toilette en cas de panne de courant.

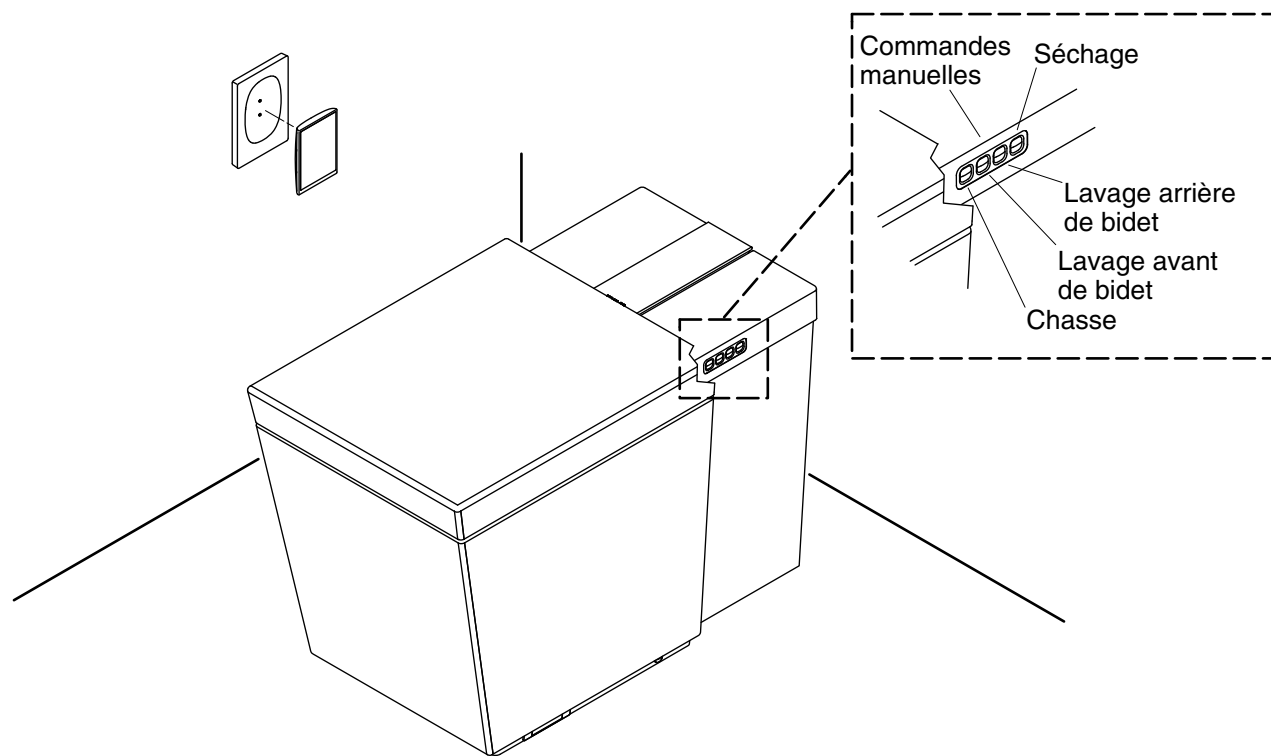

## Fonctionnement manuel

Les fonctions de base de la toilette peuvent être commandées manuellement en utilisant les boutons situés sur le côté droit de la toilette.

- **Couvercle et siège** - Le couvercle et le siège peuvent être relevés manuellement pour les ouvrir et les fermer. Lever doucement le **couvercle** et le **siège** pour les ouvrir.
- **Chasse** - Appuyer sur le bouton de **chasse** pour rincer la toilette manuellement.

**REMARQUE:** Lorsque les fonctions manuelles du bidet sont activées en utilisant les boutons manuels, ils se mettent par défaut aux réglages moyens de température, de pression et de position.

- **Lavage avant** - Appuyer sur le bouton de **lavage avant** pour activer la tige du bidet pour un lavage à l'avant.
- **Lavage arrière** - Appuyer sur le bouton de **lavage arrière** pour activer la tige du bidet pour un lavage à l'arrière.
- **Séchage** - Appuyer sur le bouton de **séchage** pour activer la fonction de séchage.
- **Nettoyage de la tige de bidet** - Appuyer sur le bouton **avant** ou **arrière** pendant 2 secondes pour prolonger la tige pour un nettoyage manuel. Répéter pour rétracter la tige.

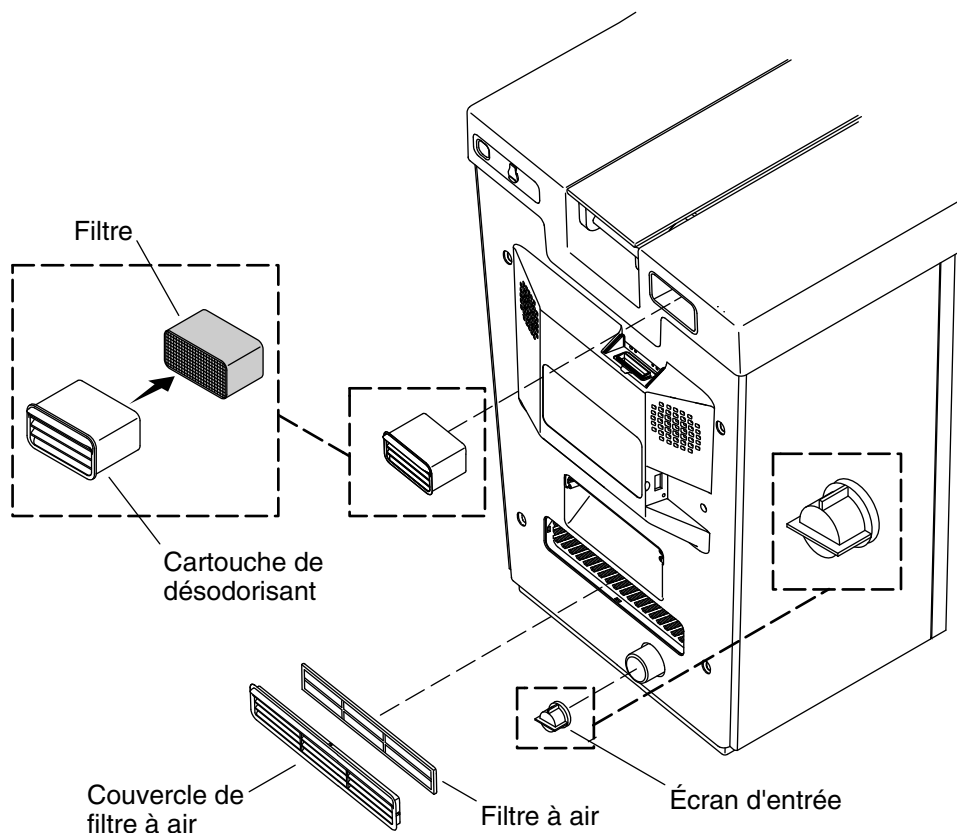

## Entretien du filtre du désodorisant, du filtre à air, et de la grille d'entrée

### Entretien du désodorisant

**REMARQUE:** Le désodorisant doit être remplacé tous les deux ans ou lorsque sa performance diminue.

- Retirer l'ensemble de la cartouche de désodorisant en la saisissant doucement pour la faire sortir.
- Retirer le filtre de son logement en le poussant à travers le côté arrière du côté ventilé.
- Insérer le filtre de rechange dans le logement.
- Réinstaller l'ensemble de cartouche du désodorisant.

### Entretien du filtre à air

**REMARQUE:** Cette procédure doit être exécutée une fois par an ou plus souvent selon les besoins.

- Retirer le couvercle du filtre à air.
- Retirer le filtre à air.
- Nettoyer le filtre à air en utilisant de l'eau.
- Sécher le filtre à air.
- Remettre le filtre à air en place.
- Remettre le couvercle du filtre à air en place.

### Entretien de la grille d'entrée

**REMARQUE:** Cette procédure doit être exécutée une fois tous les six mois.

### **Entretien du filtre du désodorisant, du filtre à air, et de la grille d'entrée (cont.)**

- Couper l'eau au niveau du robinet d'arrêt d'arrivée ou de l'alimentation en eau principale si le robinet d'arrêt d'arrivée n'est pas accessible.
- Retirer le couvercle arrière (non illustré) si celui-ci est en place.
- Retirer le collier de fixation du tuyau d'alimentation en eau au niveau de l'orifice d'entrée d'eau.
- Retirer le tuyau de l'orifice d'entrée d'alimentation en eau.
- Utiliser des pinces à bec pointu ou en forme de "L" pour retirer la grille d'entrée de l'orifice d'entrée d'eau.
- Nettoyer tous les dépôts d'eau dure et les autres matériaux se trouvant sur la grille d'entrée.
- Examiner la grille d'entrée. Si elle est en bon état, réinstaller la grille. Si elle est usée ou endommagée, remplacer la grille.
- Pour remettre la grille d'entrée en place, insérer la grille d'entrée dans l'orifice d'entrée, en alignant selon l'illustration.
- Remettre le tuyau d'alimentation en eau en place et le fixer en utilisant le collier.
- Remettre le couvercle en place (s'il a été retiré).
- Ouvrir l'alimentation en eau et rechercher des fuites.

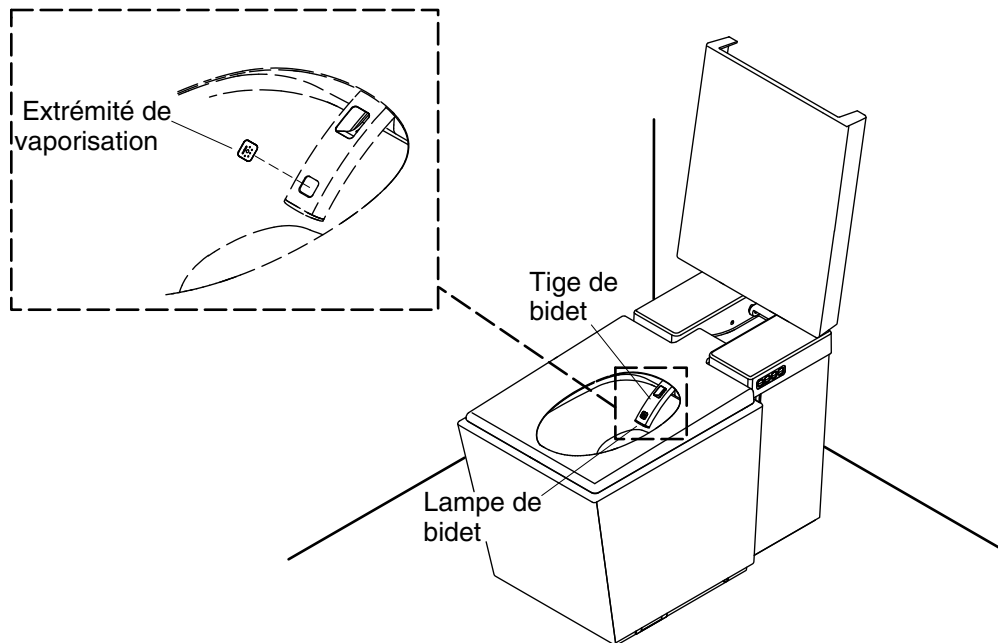

## Entretien de la tige de bidet

### Entretien de l'extrémité de vaporisation de la tige de bidet

**REMARQUE:** L'extrémité de vaporisation de la tige de bidet peut se boucher avec des dépôts minéraux provenant de l'eau. Elle doit être nettoyée périodiquement. La période entre chaque nettoyage dépend de la qualité de l'eau. L'extrémité de vaporisation doit être nettoyée si la performance est mauvaise.

- Sélectionner [**réglages**].
- Sélectionner [**nettoyage**].
- Sélectionner [**nettoyage manuel**].
- Sélectionner [**déployer la baguette**]. La baguette du bidet se déploie.
- Nettoyer la tige du bidet manuellement.
- Retirer l'extrémité de la tige du bidet en insérant un petit objet dans le trou se trouvant sur le dessous de la tige, et en poussant l'extrémité de vaporisation vers le haut.
- Inspecter l'extrémité de vaporisation. En cas d'accumulation de minéraux dans l'extrémité de vaporisation, retirer les minéraux en trempant l'extrémité de vaporisation dans une solution de nettoyage, jusqu'à ce que les minéraux soient éliminés.
- Éliminer tous les dépôts de minéraux de l'ouverture de l'extrémité de vaporisation dans la tige du bidet.
- Remplacer l'extrémité de vaporisation si nécessaire.
- Remettre l'extrémité de vaporisation en place lorsqu'elle est propre ou poser une nouvelle extrémité de vaporisation. S'assurer que l'extrémité est à ras des surfaces périphériques sur la tige. Si l'extrémité de vaporisation n'est pas à ras, elle pourrait être endommagée ou collée lorsque la tige se rétracte.
- Sélectionner [**fermer**] lorsque l'extrémité de vaporisation a été réinstallée.
- Sélectionner [**accueil**] pour retourner à l'écran principal ou [**retour**] pour retourner à l'écran précédent.

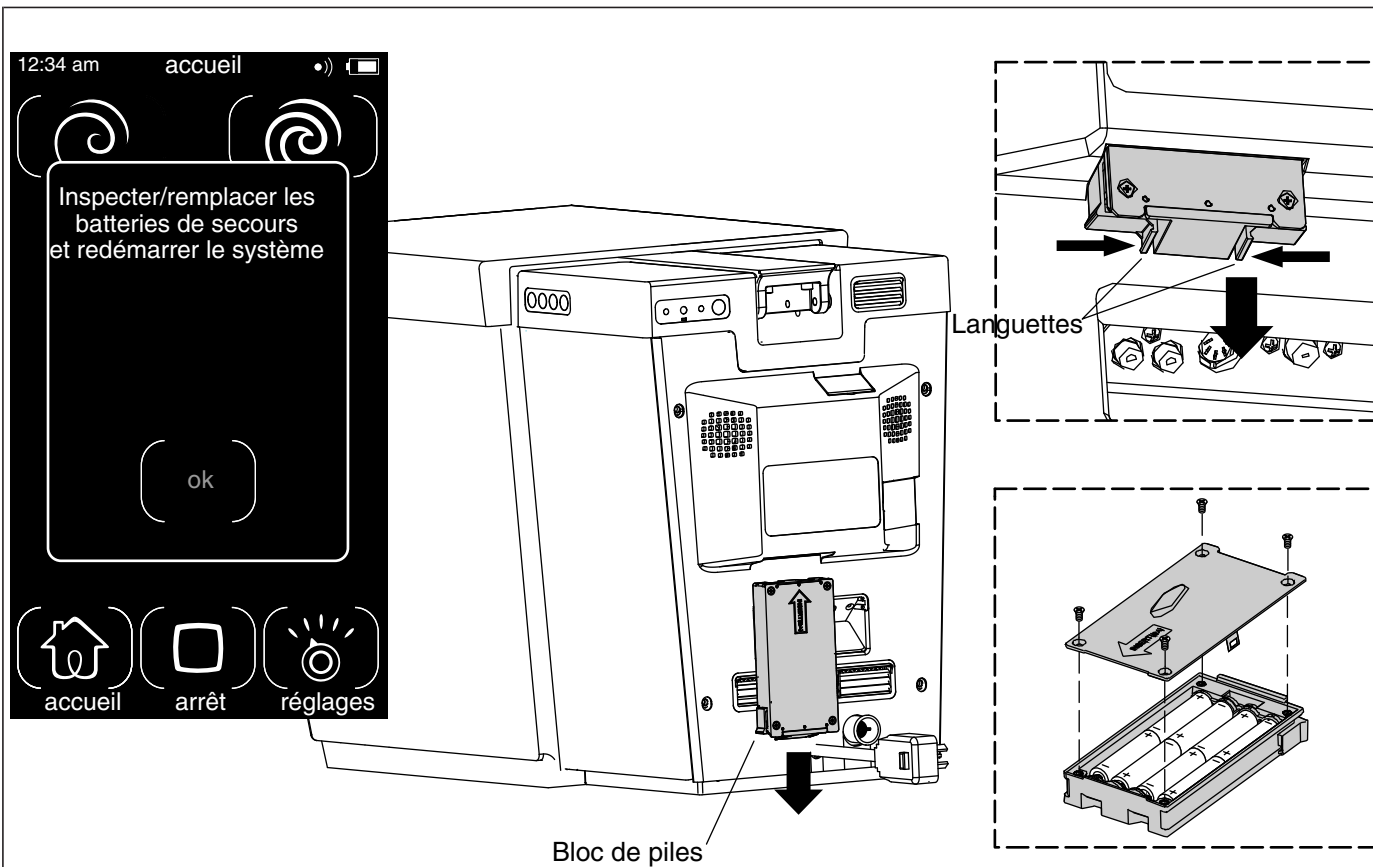

## Entretien des piles d'alimentation de secours

**REMARQUE:** Le bloc de batterie de secours utilise huit piles AA.

- Lorsque l'avertissement de batterie faible s'affiche sur la télécommande, remplacer les piles.
- Retirer le boîtier de piles en appuyant vers l'intérieur sur les languettes et en tirant vers le bas.
- Retirer les quatre vis du couvercle.
- Retirer et recycler les piles mortes.
- Installer les nouvelles piles.
- Réinstaller le couvercle. Le sécuriser en place avec les quatre vis.
- Réinstaller le boîtier de piles en l'insérant dans la fente. Pousser vers le haut jusqu'à ce qu'un clic puisse être entendu.

## Entretien et nettoyage



**AVERTISSEMENT: Risque de dommages matériel ou d'endommagement du produit.** Ne pas utiliser de détergents faits pour le réservoir dans la toilette. Les produits contenant du chlore (hypochlorite de calcium) peuvent sérieusement endommager les raccords du réservoir. Ceci peut créer des fuites et des dommages matériels.

La société Kohler Co. décline toute responsabilité et ne pourra être responsable pour des dommages de raccords de réservoir dus à l'utilisation de nettoyants contenant du chlore (hypochlorite de calcium).

Pour obtenir les meilleurs résultats possibles, prendre ce qui suit en considération lors de l'entretien de votre produit KOHLER:

- Toujours tester la solution de nettoyage sur une surface non visible avant de l'appliquer sur l'ensemble de la surface.



## Entretien et nettoyage (cont.)

- Essuyer les surfaces et rincer complètement avec de l'eau immédiatement après l'application du nettoyant. Rincer et sécher tout éclaboussement sur les surfaces avoisinantes.
- Ne pas laisser les nettoyants tremper sur les surfaces.
- Utiliser une éponge ou un chiffon doux et humide. Ne jamais utiliser de matériau abrasif tel qu'une brosse ou une éponge à récurer pour nettoyer les surfaces.
- **Pour la toilette Artist Edition:** Traiter le produit décoratif comme s'il s'agissait d'une porcelaine fine. NE PAS utiliser de brosses en soies ni d'éponges abrasives. Cela rayerait les surfaces décoratives. Utiliser uniquement de l'eau chaude pour le nettoyage. Sécher avec un chiffon en coton ou une éponge douce.

Pour obtenir des informations détaillées sur le nettoyage et les produits à considérer, consulter le site [www.kohler.com/clean](http://www.kohler.com/clean). Pour commander des informations sur l'entretien & le nettoyage, appeler le 1-800-456-4537.

## Dépannage

**IMPORTANT!** Ce guide de dépannage a été écrit pour les modèles utilisant la télécommande de premier choix K-7420. Lors du dépannage d'un modèle doté d'une télécommande K-7421 standard, aller au guide de dépannage en ligne pour la télécommande K-7421.

**REMARQUE:** Lorsque la télécommande n'est pas utilisée, elle entre en mode d'attente. Appuyer sur n'importe quelle touche sur l'écran de la télécommande pour activer l'écran.

**REMARQUE:** Si le rétro-éclairage dans la fenêtre est éteint, la lumière est activée lors du premier appui sur l'écran de la télécommande. Le deuxième appui active la fonction.

**REMARQUE:** Pour tout renseignement sur les pièces de rechange, visiter la page du produit sur le site [www.kohler.com/serviceparts](http://www.kohler.com/serviceparts).

### Démarrer

- Lorsque la toilette est installée pour la première fois ou en cas de panne de courant, lorsque le courant est revenu ou mis en marche, la toilette entre automatiquement en mode de démarrage.
- Si la toilette ne fonctionne pas correctement lors de l'exécution de la séquence de démarrage, ou si elle ne se met pas en marche, contacter le centre de services à la clientèle en utilisant les numéros situés sur la page arrière de ce manuel.

### Blocage

- Pour dégager la toilette en cas de blocage, un plongeur standard muni d'un insert fonctionne le mieux. Utiliser la télécommande pour ouvrir la vanne avant d'utiliser le plongeur.
- Si un blocage exige d'utiliser une sonde spirale, utiliser la télécommande pour ouvrir la vanne avant d'utiliser la sonde. Fermer le robinet lorsque le blocage est éliminé.

### Petits enfants

- Les fonctions de bidet et de chasse automatique exigent qu'un capteur soit situé sous le siège pour pouvoir être activées. Les petits enfants risquent de ne pas être assez grands (environ 48" (1.2 m)) pour activer le capteur. Les fonctions de bidet et de chasse automatique ne fonctionneront pas correctement si ce capteur n'a pas été activé.

### Dépannage de la chasse

## Dépannage (cont.)

| Symptômes  | Causes probables                                      | Action recommandée  |
|--|---|---|
| 1. La toilette ne se rince pas.                  | A. La toilette est bloquée.                           | <p><b>A1.</b> Ouvrir la vanne du siphon en utilisant la télécommande; sélectionner [réglages] &gt; [nettoyage] &gt; [nettoyage manuel] &gt; [ouvrir le robinet de la cuvette]. Utiliser un plongeur pour éliminer le blocage. Une sonde spirale peut être utilisée en cas de blocage extrême.</p> <p><b>A2.</b> Appeler le Service après-vente en se reportant aux informations figurant au dos de ce manuel.</p> |
|  | B. La télécommande n'est pas reliée à la toilette.    | <p><b>B1.</b> Reconnecter la toilette en utilisant la télécommande et en sélectionnant [réglages] &gt; [entretien] &gt; [connaître la télécommande], puis suivre les directives affichées sur l'écran de la télécommande.</p> <p><b>B2.</b> Appeler le Service après-vente en se reportant aux informations figurant au dos de ce manuel.</p>   |
|  | C. La télécommande ne fonctionne pas.                 | C. Consulter la section Dépannage de la télécommande dans le guide du propriétaire de la télécommande.  |
|  | D. La vanne du siphon ne s'ouvre pas ou est obstruée. | D. Utiliser la télécommande pour ouvrir et fermer la vanne du siphon plusieurs fois en sélectionnant [réglages] > [nettoyage] > [nettoyage manuel] > [ouvrir la vanne de la cuvette] > [fermer] à plusieurs reprises.   |
| 2. La chasse automatique ne fonctionne pas.      | A. La chasse automatique n'est pas activée.           | A. Utiliser la télécommande pour activer la chasse automatique en sélectionnant [réglages] > [paramètres des fonctions] > [chasse] > [chasse auto].   |
|  | B. L'utilisateur est un petit enfant.                 | B. La fonction de chasse automatique exige qu'un capteur soit situé sous le siège pour pouvoir être activée. Les enfants d'une taille inférieure à 48" (1,2 m) pourraient ne pas activer ce capteur. Rincer la toilette en utilisant la télécommande.   |
| 3. Il n'y a pas de débit d'eau vers la toilette. | A. L'alimentation en eau n'est pas ouverte.           | A. Ouvrir l'alimentation en eau principale.   |
|  | B. La grille de l'orifice d'entrée est obstruée.      | B. Nettoyer ou remplacer la grille d'entrée en suivant les directives de la section entretien de ce manuel.   |

## Dépannage (cont.)

| Symptômes  | Causes probables  | Action recommandée   |
|--|---|--|
| 4. La chasse est passée de manière imprévue.                         | A. La chasse automatique est activée.   | A. Lorsque la chasse automatique est activée, la toilette est rincée 6 secondes après que l'utilisateur se soit levé. Pour désactiver la chasse automatique, sélectionner [réglages] > [paramètres des fonctions] > [chasse] > [chasse automatique] sur la télécommande. La coche et la fonction [chasse auto] sont grisées lorsque la fonction est désactivée.  |
|  | B. Le capteur de débordement est activé.  | B1. Aucune mesure n'est nécessaire si le fait que la toilette se rince toute seule est un fait isolé. Lorsque le capteur de débordement est activé, il rince la toilette automatiquement pour abaisser le niveau de l'eau.<br>B2. Si un rinçage non prévu se produit de manière répétitive, appeler le centre de services à la clientèle en utilisant les informations fournies sur la page arrière de ce manuel.  |
| 5. Le niveau d'eau se trouvant dans la cuvette est trop élevé.       | A. La toilette est bloquée.   | A. Ouvrir la vanne du siphon en utilisant la télécommande; sélectionner [réglages] > [nettoyage] > [nettoyage manuel] > [ouvrir le robinet de la cuvette]. Utiliser un plongeur pour éliminer le blocage. Une sonde spirale peut être utilisée en cas de blocage extrême.  |
| 6. Il n'y a pas d'eau dans la cuvette ou l'eau se dissipe lentement. | A. L'eau s'est évaporée lorsqu'une période prolongée s'écoule entre les utilisations. | A. Passer la chasse pour remplir la cuvette.   |
|  | B. Il y a un blocage qui empêche la vanne du siphon de se fermer complètement.        | B1. Utiliser la télécommande pour ouvrir et fermer la vanne du siphon à plusieurs reprises en sélectionnant [réglages] > [nettoyage] > [nettoyage manuel] > [ouvrir la vanne de la cuvette] > [fermer] à plusieurs reprises.<br>B2. Ouvrir la vanne du siphon en utilisant la télécommande; sélectionner [réglages] > [nettoyage] > [nettoyage manuel] > [ouvrir le robinet de la cuvette]. Utiliser un plongeur pour éliminer le blocage. Une sonde spirale peut être utilisée en cas de blocage extrême. |

## Dépannage du couvercle et du siège

## Dépannage (cont.)

| Symptômes  | Causes probables  | Action recommandée  |
|--|---|---|
| 1. Le couvercle frappe le mur arrière lorsqu'il s'ouvre.                   | A. Le raccordement de la bride est trop proche du mur. Le raccordement devrait se trouver à un minimum de 11-3/4" (298 mm). | A1. Ajuster le mur fini ou la bride à un raccordement de 11-3/4" (298 mm) ou plus.  |
|  |   | A2. Appeler le service après-vente en utilisant les informations fournies sur la page arrière de ce manuel.   |
| 2. Le couvercle et/ou le siège ne s'ouvrent pas automatiquement.           | A. les capteurs ne sont pas activés.  | A. Utiliser la télécommande pour activer les capteurs en sélectionnant; <b>[réglages]</b> > <b>[paramètres des fonctions]</b> > <b>[ouv./ferm. auto]</b> et sélectionner le réglage souhaité de <b>[proche]</b> , <b>[moyen]</b> , <b>[éloigné]</b> , <b>[détecteur latéral - couvercle et lunette]</b> ou <b>[détecteur latéral - couvercle seulement]</b> . |
|  | B. La fonction d'ouverture et de fermeture automatique est réglée sur <b>[détecteur latéral - couvercle seulement]</b> .    | B. Utiliser la télécommande pour activer les capteurs en sélectionnant; <b>[réglages]</b> > <b>[paramètres des fonctions]</b> > <b>[ouv./ferm. auto]</b> , et sélectionner <b>[détecteur latéral - couvercle et lunette]</b> ou <b>[proche]</b> , <b>[moyen]</b> ou <b>[éloigné]</b> .  |
|  | C. Les lentilles du capteur sont obstruées.   | C. Nettoyer toute la saleté et tous les débris se trouvant sur la lentille du capteur. La lentille se trouve sur le côté droit de la toilette à côté de la sortie d'air de pieds chauffés.  |
|  | D. Le capteur de mouvement n'est pas réglé sur le niveau de sensibilité correct.  | D1. Utiliser la télécommande pour activer le capteur en sélectionnant <b>[réglages]</b> > <b>[paramètres des fonctions]</b> > <b>[ouv./ferm. auto]</b> et <b>[proche]</b> , <b>[moyen]</b> ou <b>[éloigné]</b> .<br>D2. Appeler le Service après-vente en se reportant aux informations figurant au dos de ce manuel.   |
| 3. Le couvercle oscille lorsqu'il atteint la position entièrement ouverte. | A. Une certaine oscillation du couvercle est normale.   | A1. Aucune action n'est requise pour une oscillation minimale du couvercle.   |
|  |   | A2. Appeler le Service après-vente en se reportant aux informations figurant au dos de ce manuel.   |

| <b>Dépannage (cont.)</b>  |  |  |
|---|--|--|
| <b>Symptômes</b>  | <b>Causes probables</b>  | <b>Action recommandée</b>  |
| 4. Le siège ne s'ouvre pas lorsque le capteur latéral est activé.       | A. Le capteur n'est pas activé.  | A. Utiliser la télécommande pour activer les capteurs en sélectionnant; [réglages] > [paramètres des fonctions] > [ouv./ferm. auto], et sélectionner le réglage souhaité, [proche], [moyen], [éloigné] ou [déecteur latéral - couvercle et lunette]. |
|   | B. Le capteur est réglé sur [déecteur latéral - couvercle seulement].                | B. Utiliser la télécommande pour activer les capteurs en sélectionnant; [réglages] > [paramètres des fonctions] > [ouv./ferm. auto], et sélectionner [déecteur latéral - couvercle et lunette] ou [proche], [moyen] ou [éloigné].                    |
|   | C. La lentille du capteur latéral est bloquée ou sale.                               | C. Nettoyer toute la saleté ou tous les débris se trouvant sur la lentille du capteur. La lentille se trouve sur le côté droit de la base de la toilette près du milieu.   |
| 5. Le couvercle et/ou le siège se lèvent alors qu'ils ne devraient pas. | A. La sensibilité du capteur est réglée à un niveau trop élevé.                      | A. Utiliser la télécommande pour modifier le réglage des capteurs en sélectionnant [réglages] > [paramètres des fonctions] > [ouv./ferm. auto] et [proche] ou [moyen].   |
|   | B. Un objet est présent dans la zone de charnière du couvercle.                      | B1. La charnière est munie d'un capteur afin d'empêcher un pincement. Retirer tous les objets de la zone de la charnière.  |
|   |  | B2. Appeler le Service après-vente en se reportant aux informations figurant au dos de ce manuel.  |
| <b>Dépannage du bidet</b>   |  |  |
| <b>Symptômes</b>  | <b>Causes probables</b>  | <b>Action recommandée</b>  |
| 1. La tige du bidet ne se rétracte pas complètement.                    | A. Le cycle de nettoyage du bidet a été interrompu.                                  | A. Rétracter la tige du bidet en utilisant la télécommande et en sélectionnant [réglages] > [nettoyage] > [nettoyage manuel] > [prolonger la tige] > [fermer].   |
|   | B. L'extrémité de vaporisation de la tige du bidet n'est pas installée correctement. | B1. Réinstaller l'extrémité de vaporisation de la tige du bidet en suivant les instructions d'entretien incluses dans ce document.   |
|   |  | B2. Appeler le Service après-vente en se reportant aux informations figurant au dos de ce manuel.  |

| <b>Dépannage (cont.)</b>   |   |  |
|--|---|--|
| <b>Symptômes</b>   | <b>Causes probables</b>   | <b>Action recommandée</b>  |
| 2. La tige du bidet ne se prolonge pas complètement et, pendant qu'elle est activée, émet un bruit de meulage. | A. Le joint qui protège contre le débit d'eau dans le bidet est sec.  | A1. Prolonger la tige en utilisant la télécommande et en sélectionnant [réglages] > [nettoyage] > [nettoyage manuel] > [prolonger la tige]. Nettoyer la tige du bidet en utilisant une application généreuse de savon liquide. Après avoir rincé la tige, appliquer davantage de savon liquide pour lubrifier et sélectionner [fermer] sur la télécommande.  |
| 3. La lampe de la cuvette, se trouvant dans l'extrémité de la tige du bidet ne fonctionne pas.                 | A. La lampe n'est pas activée.  | A1. Activer la lampe en utilisant la télécommande et en sélectionnant [réglages] > [paramètres des fonctions] > [éclairage] > [lampe de cuvette] > [accueil]. Augmenter la luminosité en sélectionnant [réglages] > [paramètres des fonctions] > [éclairage] et en ajustant la barre de défilement de l'éclairage de la cuvette vers le haut.<br>A2. Appeler le Service après-vente en se reportant aux informations figurant au dos de ce manuel. |
| 4. La tige du bidet se rétracte partiellement, hésite, puis se rétracte entièrement.                           | A. Ce fonctionnement est un fonctionnement normal. Lorsque la tige du bidet hésite, c'est parce qu'elle est rincée, puis elle se rétracte complètement. | A. Aucune action n'est nécessaire.   |
| 5. La tige du bidet se déplace de manière erratique ou elle s'arrête.  | A. Le cycle de la tige du bidet a été interrompu.   | A1. Couper l'alimentation à la toilette en utilisant le bouton de marche/arrêt se trouvant sur l'arrière de la toilette, attendre 10 secondes, puis remettre le dispositif en marche.<br>A2. Appeler le Service après-vente en se reportant aux informations figurant au dos de ce manuel.   |
| 6. L'air de séchage du bidet est trop chaud.   | A. La température est réglée sur un niveau trop élevé.  | A1. Abaisser la température de séchage en utilisant la télécommande et en sélectionnant [séchage] > et en déplaçant la barre de défilement [temp.] vers un niveau plus bas.<br>A2. Appeler le Service après-vente en se reportant aux informations figurant au dos de ce manuel.   |
| 7. Le séchage du bidet ne démarre pas immédiatement.   | A. La tige ne s'est pas entièrement rétractée après l'achèvement du cycle de lavage du bidet.   | A. Un bref délai se produit pendant que la tige se rétracte complètement, puis se prolonge à nouveau pour le cycle de séchage.   |
| 8. La tige du bidet ne se prolonge pas, les fonctions du bidet ne peuvent pas s'activer.                       | A. L'utilisateur est un petit enfant.   | A. Les fonctions de bidet exigent qu'un capteur situé sous le siège soit activé. Les enfants d'une taille inférieure à 48" (1219 mm) pourraient ne pas activer ce capteur. Rincer la toilette en utilisant la télécommande.  |

| <b>Dépannage (cont.)</b>   |   |  |
|--|---|--|
| <b>Symptômes</b>   | <b>Causes probables</b>   | <b>Action recommandée</b>  |
|  | <b>B.</b> La tige du bidet ne répond pas à la télécommande.                                 | <b>B1.</b> Couper l'alimentation à la toilette en utilisant le bouton de marche/arrêt se trouvant sur l'arrière de la toilette, attendre 10 secondes, puis remettre le dispositif en marche.<br><b>B2.</b> Appeler le Service après-vente en se reportant aux informations figurant au dos de ce manuel. |
| <b>Dépannage de l'alimentation électrique</b>                      |   |  |
| <b>Symptômes</b>   | <b>Causes probables</b>   | <b>Action recommandée</b>  |
| 1. La toilette ne reçoit pas d'alimentation électrique.            | <b>A.</b> La toilette n'est pas branchée ou le dispositif GFCI s'est déclenché.             | <b>A.</b> Brancher la toilette ou confirmer que le dispositif GFCI ne s'est pas déclenché.   |
| 2. La toilette émet un bip lorsqu'elle est débranchée ou branchée. | <b>A.</b> Ce fonctionnement est un fonctionnement normal.                                   | <b>A.</b> Aucune action n'est nécessaire.  |
| 3. La télécommande indique que la batterie de secours est faible.  | <b>A.</b> Les piles de secours sont mortes.   | <b>A.</b> Remplacer les piles.   |
| <b>Dépannage des lampes</b>  |   |  |
| <b>Symptômes</b>   | <b>Causes probables</b>   | <b>Action recommandée</b>  |
| 1. Les lampes du panneau arrière ne s'allument pas.                | <b>A.</b> La lampe n'est pas activée.   | <b>A.</b> Activer la lampe en utilisant la télécommande et en sélectionnant: <b>[éclairage]</b> et en déplaçant la barre de défilement vers le haut pour <b>[lumière ambiante]</b> .   |
|  | <b>B.</b> La lampe est grillée.   | <b>B.</b> Appeler le Service après-vente en utilisant les informations fournies sur la page arrière de ce manuel.  |
| 2. La lampe de la cuvette clignote de façon imprévue la nuit.      | <b>A.</b> La lampe est l'indicateur de nettoyage UV. Le cycle de nettoyage UV est en cours. | <b>A.</b> Aucune action n'est nécessaire.  |
| 3. La lampe de bienvenue et/ou la veilleuse ne sont pas allumées.  | <b>A.</b> La lampe de bienvenue et/ou la lampe de nuit ne sont pas activées.                | <b>A.</b> Utiliser la télécommande et activer les lampes en sélectionnant: <b>[réglages] &gt; [paramètres des fonctions] &gt; [éclairage]</b> , puis en activant les fonctions souhaitées en sélectionnant le bouton radio correspondant.  |
| 4. La couleur des lampes du panneau arrière est incorrecte.        | <b>A.</b> Modifier la couleur par défaut.   | <b>A.</b> Utiliser la télécommande pour activer les lampes en sélectionnant <b>[éclairage]</b> , puis en sélectionnant l'onglet <b>[éclairage ambiant]</b> . Cliquez sur le carré couleur sous <b>[couleur par défaut]</b> jusqu'à ce que la couleur souhaitée apparaisse.                               |
| 5. La couleur des lampes du panneau arrière ne change pas.         | <b>A.</b> Le réglage des lampes est <b>[couleur par défaut]</b> .                           | <b>A.</b> Utiliser la télécommande pour activer les lampes en sélectionnant <b>[éclairage]</b> , puis en sélectionnant l'onglet <b>[éclairage ambiant]</b> . Sélectionner les options <b>[par date]</b> ou <b>[dynamique]</b> .  |

## Dépannage (cont.)

### Dépannage de la musique et des sons

| Symptômes  | Causes probables   | Action recommandée   |
|--|--|--|
| 1. La musique ne joue pas.   | A. Des haut-parleurs externes sont sélectionnés, mais aucun haut-parleur externe n'est connecté. | A. Utiliser la télécommande et changer la configuration des haut-parleurs en sélectionnant: <b>[musique] &gt; [options] &gt; [toilette]</b>  |
|  | B. Le volume est entièrement bas.  | B. Utiliser la télécommande et ajuster la configuration du volume en sélectionnant: <b>[musique] &gt; [SD] ou [aux]</b> puis régler la barre de défilement <b>[volume]</b> vers le haut. |
|  | C. Le dispositif utilisé pour entrer la musique n'est pas compatible.                            | C. Utiliser un dispositif différent pour entrer la musique.  |
| 2. Les bips sonores ne sont pas audibles lorsque la toilette est en cours d'utilisation. | A. Les bips sonores ne sont pas activés.   | A. Utiliser la télécommande et activer les bips sonores en sélectionnant: <b>[réglages] &gt; [paramètres des fonctions] &gt; [bip sonore] &gt; [activer]</b> .                           |

## Garantie

### GARANTIE LIMITÉE POUR COMPOSANT EN PORCELAINE VITRIFIÉE

### GARANTIE LIMITÉE DE TROIS ANS POUR LES PIÈCES MÉCANIQUES

Kohler Co. garantit l'élément en porcelaine vitrifiée du W.C. Numi de KOHLER contre tout vice de matériau et de fabrication lors d'une utilisation domestique normale pendant trois (3) ans à partir de la date d'installation. Kohler Co. garantit également toutes les pièces mécaniques de la toilette Numi de KOHLER contre tout vice de matériau et de fabrication lors d'une utilisation domestique normale pendant trois (3) ans à partir de la date d'installation. Cette garantie s'applique uniquement à la toilette Numi de KOHLER installée aux États-Unis d'Amérique et au Canada.

Si un vice est découvert au cours d'une utilisation normale, Kohler Co. choisira, à sa discrétion, la réparation, le remplacement ou la rectification appropriée après inspection desdits vices par Kohler Co. Tout dommage dû à un accident, un mauvais usage ou un mauvais traitement n'est pas couvert par la présente garantie. La présente garantie exclut expressément les frais de main-d'oeuvre, d'enlèvement, d'installation ou tout autre frais particulier accessoire ou indirect. Un entretien et un nettoyage inadéquats annulent la présente garantie. **L'utilisation de nettoyeurs à l'intérieur du réservoir annule la garantie.** La responsabilité de Kohler Co. ne dépassera en aucun cas le prix d'achat du produit.

Pour toute réclamation au titre de la présente garantie, contacter le vendeur, plombier, centre de rénovation ou revendeur par internet, ou bien par écrit à l'adresse suivante Kohler Co., Attn.: Customer Care Center, 444 Highland Drive, Kohler, WI 53044, USA. Fournir tous les renseignements pertinents à la réclamation, dont notamment une description complète du problème et du produit, le numéro de modèle, la couleur, la date et le lieu d'achat du produit. Joindre également l'original de la facture. Pour de plus amples renseignements ou pour obtenir les coordonnées du service de réparation le plus proche, appeler le 1-800-4KOHLER (1-800-456-4537) à partir des É.-U. et du Canada ou le 001-800-456-4537 à partir du Mexique.

**KOHLER CO. ET/OU LE REVENDEUR FOURNISSENT CES GARANTIES AU LIEU ET PLACE DE TOUTES AUTRES GARANTIES, EXPRESSES OU TACITES, Y COMPRIS LES GARANTIES TACITES DE COMMERCIALITÉ ET D'ADAPTATION À UN USAGE PARTICULIER. KOHLER CO. ET/OU LE REVENDEUR DÉCLINENT TOUTE RESPONSABILITÉ CONTRE LES DOMMAGES PARTICULIERS, ACCESSOIRES OU INDIRECTS.** Certains états et provinces ne permettent pas de limite sur la durée de la garantie tacite, ni l'exclusion ou la limite des dommages particuliers, accessoires ou indirects, et, par conséquent, lesdites limites et exclusions peuvent ne pas s'appliquer à votre cas. Cette garantie vous donne des droits juridiques particuliers. Vous pouvez également avoir d'autres droits qui varient d'un état ou d'une province à l'autre.



**Garantie (cont.)**

Ceci constitue la garantie écrite exclusive de Kohler Co.

# Guía del usuario

## Inodoros

### Información importante

#### LEA Y SIGA TODAS LAS INSTRUCCIONES

##### Advertencias importantes de seguridad



**ADVERTENCIA:** Para reducir el riesgo de quemaduras, electrocución, incendio o lesiones personales:



**PRECAUCIÓN: Riesgo de lesiones personales.** Solamente personal capacitado de servicio debe cambiar la lámpara UV.



**PRECAUCIÓN: Riesgo de lesiones personales.** No retire la cubierta protectora de la lámpara UV. Ver la luz UV directamente puede ocasionar daños a los ojos. Siempre asegúrese de que la lámpara esté apagada antes de abrir la cubierta protectora. La luz nocturna parpadeante indica que la lámpara UV está funcionando.

**¡IMPORTANTE!** Al emplear productos eléctricos, en especial cuando haya niños presentes, siempre cumpla las precauciones básicas de seguridad, incluidas las siguientes:

- Tenga especial cuidado cuando este producto sea empleado por o cerca de niños o de personas inválidas.
- Use este producto únicamente con el fin para el que ha sido fabricado, tal como se describe en este manual. No utilice accesorios que no recomiende el fabricante.
- No haga funcionar este producto si el enchufe o el cable están dañados, si el equipo no funciona adecuadamente, si se ha dejado caer o ha sido dañado, o si ha sido sumergido en agua. Devuelva el producto a un centro de servicio para que sea revisado y reparado.
- Mantenga el cable lejos de superficies calientes.
- Nunca bloquee las aberturas para aire del producto. Mantenga las aberturas para aire sin pelusa, cabello ni otros desperdicios.
- Nunca utilice mientras duerma o esté dormitando.
- No deje caer ni introduzca objetos en ninguna abertura o manguera.
- No utilice a la intemperie ni en lugares en los que se empleen aerosoles o en los que se administre oxígeno.
- Conecte este producto solamente a un tomacorriente que esté conectado a tierra correctamente.

#### GUARDE ESTAS INSTRUCCIONES

##### Información importante

| SKU    | Eléctricas  | Presión del suministro de agua                | Listado        |
|--------|---|---|----------------|
| K-3901 | 120 V, 15/A mín., se recomienda 20 A, 60 Hz, 1780 W | 30 psi (206 kPa) mín. - 80 psi (551 kPa) máx. | cUL, cUPC, NOM |

## Contenido

|   |    |
|---|----|
| Información importante  | 1  |
| Información importante  | 1  |
| Gracias por elegir los productos Kohler                               | 2  |
| Conformidad   | 2  |
| Características   | 4  |
| Funciones - Panel posterior   | 7  |
| Funcionamiento manual   | 8  |
| Servicio al filtro desodorizante, filtro de aire y rejilla de entrada | 9  |
| Servicio a la varilla de bidet.                                       | 11 |
| Servicio a las pilas de reserva                                       | 12 |
| Cuidado y limpieza  | 12 |
| Resolución de problemas   | 13 |
| Garantía  | 20 |

## Gracias por elegir los productos Kohler

Gracias por elegir los productos de Kohler Co. Su producto de Kohler Co. refleja la verdadera pasión por el diseño, la mano de obra, la artesanía y la innovación que forman parte de Kohler Co. Estamos seguros que su confiabilidad y belleza excederán sus más altas expectativas, dándole satisfacción durante muchos años.

Toda la información que aparece en la guía está basada en la información más reciente disponible al momento de publicación. En Kohler Co. nos esforzamos por alcanzar nuestra misión de mejorar el nivel del buen vivir de quienes disfrutan de nuestros productos y servicios. Nos reservamos el derecho de efectuar cambios en las características, el embalaje o la disponibilidad del producto en cualquier momento, sin previo aviso.

Dedique unos minutos a leer esta guía. Preste especial atención a las instrucciones de cuidado y limpieza.

## Conformidad

### FCC ID: N82-KOHLER009 – Declaración de conformidad (Sección 15.19)

Este equipo cumple lo establecido en la sección 15 de las normas de la FCC. La operación de este equipo está sujeta a las siguientes dos condiciones:

1. Este equipo o dispositivo no puede causar interferencia perjudicial, y
2. Este dispositivo debe aceptar cualquier interferencia que reciba, incluida la interferencia que pudiera causar funcionamiento no deseado.

### Advertencia (Sección 15.21)

Cualquier modificación o cambio que no haya sido aprobado expresamente por la parte responsable de la conformidad podría invalidar el derecho del usuario a utilizar el producto.

### Declaración de interferencia de la FCC (Sección 15.105 (b))

Este equipo ha sido probado, y se ha encontrado que satisface los límites de un aparato digital Clase B, de acuerdo a la sección 15 de las normas de la FCC. Estos límites están diseñados para proveer protección razonable contra interferencia perjudicial en una instalación residencial. Este equipo genera, usa y puede radiar energía de radiofrecuencia y, si no se instala y utiliza en cumplimiento de las instrucciones, puede causar interferencia perjudicial a las comunicaciones de radio. Sin embargo, no se garantiza que la interferencia no pudiera ocurrir en una instalación en particular. Si este equipo causa interferencia perjudicial a la recepción de radio o televisión, lo que se puede determinar al encender y apagar el equipo, se le recomienda al usuario que trate de corregir la interferencia mediante una de las siguientes medidas:

- Cambiar la orientación o el lugar de la antena receptora.
- Aumentar la separación entre el equipo y el receptor.
- Conectar el equipo a un tomacorriente en un circuito diferente al que utiliza el receptor.
- Consultar al distribuidor o a un técnico con experiencia en radio/televisión para obtener ayuda.

### Advertencia sobre exposición a radiofrecuencias

## **Conformidad (cont.)**

Este equipo cumple los límites de exposición a la radiación de FCC, IC y CE para un ambiente no controlado.

Este equipo se debe instalar y hacer funcionar con una distancia mínima de 7-7/8" (200 mm) entre el radiador y su cuerpo.

### **IC DE CANADÁ: 4554A-KOHLER009**

#### **Declaración de la industria de Canadá según la sección 4.0 de RSP-100**

El término "IC:" antes de la certificación/número de registro solo significa que satisface las especificaciones técnicas de la Industria de Canadá.

#### **Sección 7.1.3 de RSS-GEN**

Este dispositivo cumple las normas RSS de excepción de licencia de la Industria de Canadá.

La operación de este equipo está sujeta a las siguientes dos condiciones:

1. Este equipo no debe causar interferencia, y
2. Este equipo debe aceptar cualquier interferencia, incluida la interferencia que pueda causar funcionamiento no deseado.

#### **Sección 2.6 de RSS-102**

Este transmisor con su antena cumple con los límites de exposición de radiofrecuencia (RF) de la Industria de Canadá para la exposición no controlada/población general.

**Modificaciones:** toda modificación hecha a este equipo no aprobada por Kohler Co. puede anular la autorización otorgada al usuario por la RSS para el funcionamiento de este equipo.

Este aparato digital Clase B cumple la norma canadiense ICES-003.

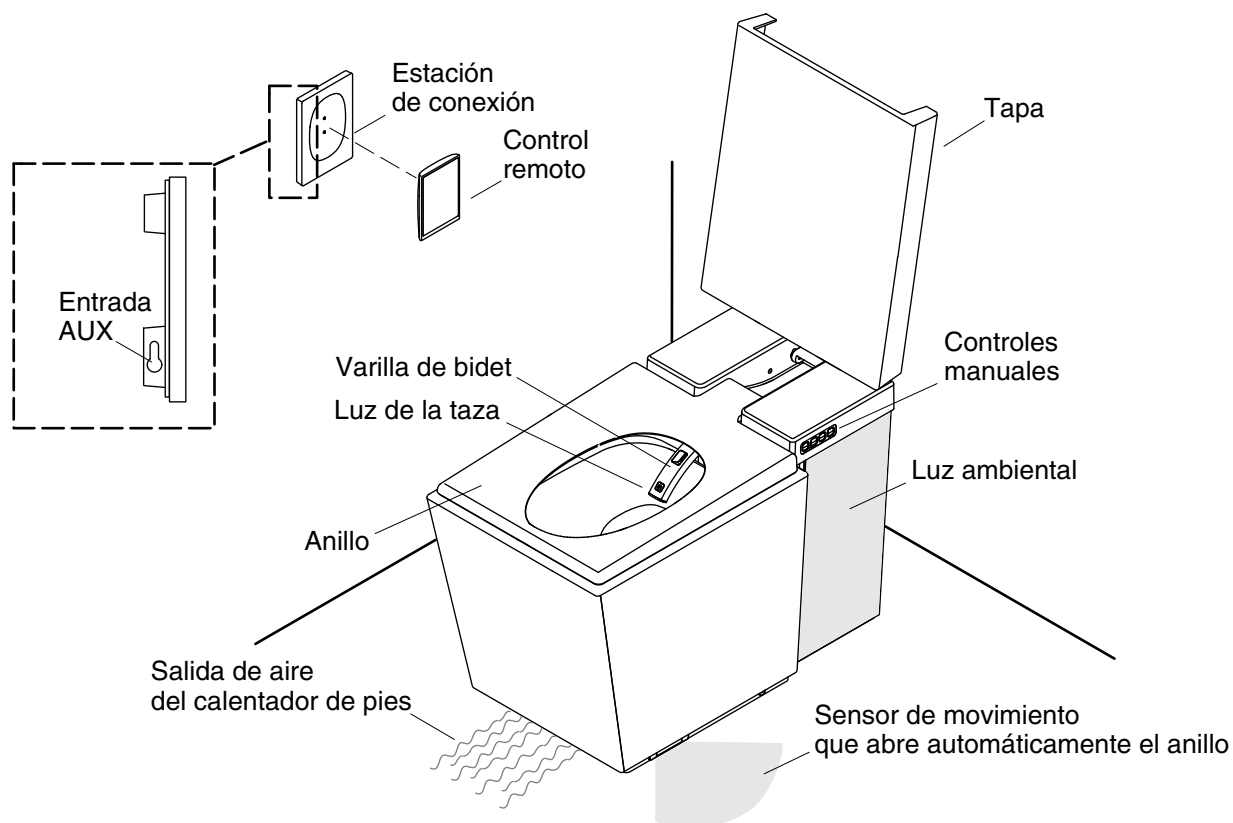

## Características

¡**IMPORTANTE!** Para que funcione bien, siga los siguientes pasos para confirmar que el control remoto y el inodoro están enlazados. Para asegurar que el control remoto y el inodoro están enlazados, consulte la Guía de usuario del control remoto.

**NOTA:** Muchas de las funciones que se listan aquí se pueden ajustar, habilitar o inhabilitar con el control remoto. Las instrucciones específicas para estos procedimientos se encuentran más adelante en este manual.

**NOTA:** Hay tres diferentes opciones de control remoto. Se muestra el control remoto premium.

### Activación de la descarga y funcionamiento

- **Dos opciones de descarga** - (no se muestra) Los usuarios pueden elegir [**ecodescarga**] para una descarga de 0,6 galones (2,27 L) o [**descarga**] para una descarga de 1,28 galones (4,5 L).
- **Descarga automática** - (no se ilustra) Esta función, cuando está habilitada, automáticamente descarga el inodoro 6 segundos después de que el usuario se pone de pie, 60 segundos después del uso con el asiento en la posición elevada cuando se baja el asiento, o bien automáticamente después de 60 segundos.
- **Sensor frontal de movimiento** - Cuando está habilitada la función automática de abrir y cerrar [**cerca**], [**medio**], o [**lejos**], la tapa se abre automáticamente cuando se activa el sensor frontal de movimiento. El inodoro viene con esta función habilitada, en [**cerca**]

## Características (cont.)

- **Sensor lateral de abertura automática** - Esta función, cuando está habilitada, abre automáticamente el asiento cuando detecta movimiento el sensor de movimiento en el lado derecho del inodoro. Esta función se habilita automáticamente cuando se habilita el sensor frontal. El sensor lateral también se puede habilitar y el sensor lateral se puede inhabilitar al seleccionar [**sensor lateral - sólo tapa**] o [**sensor lateral - tapa y anillo**]. Una luz azul al lado derecho del inodoro, que se proyecta al piso, permite subir y bajar el asiento sin tocar el inodoro. Interrumpa el rayo de luz utilizando su pie para abrir y cerrar el asiento. El inodoro viene con esta función habilitada.
- **Descarga animada** - Cuando la descarga animada está habilitada aparece un gráfico en el control remoto detallando el progreso del proceso de la descarga. El inodoro viene con esta función habilitada.
- **Modo de suspender inodoro** - El inodoro se puede programar para ahorrar energía. Cuando el modo de suspender inodoro está habilitado, el inodoro entrará y saldrá de un modo de ahorro de energía en las horas programadas. El inodoro viene con esta función deshabilitada.
- **Desodorizante** - Cuando esta función está habilitada, el desodorizante elimina o reduce los olores ofensivos. Esta función inicia cuando se sienta el usuario. El inodoro viene con la función de desodorizante habilitada.
- **Controles manuales** - Permiten al usuario controlar las funciones básicas del inodoro sin el control remoto.

## Funciones de bidet

- **Lavado frontal/posterior** - Colocación ajustable de la función de lavado por adelante y por atrás, temperatura ajustable del agua, presión ajustable del agua, y acción de pulsación y oscilación del agua.
- **Secador** - El secador tiene ajuste de temperatura y presión del aire.
- **Varilla de bidet** - La varilla de bidet tiene opciones de autolimpieza por UV, punta iluminada, y punta de rociado desmontable para dar servicio. La varilla se puede extender manualmente para la limpieza utilizando el control remoto.

## Iluminación

- **Luz ambiental** - La luz está ubicada en los lados posteriores del inodoro. Ilumina suavemente el área alrededor del inodoro. El color de la luz y la brillantez son ajustables. Las luces se pueden poner a ciclar por los distintos colores, encender un distinto color cada día, o mantener el mismo color. El color predeterminado de fábrica es blanco.
- **Luz de la taza** - La luz está ubicada en el extremo de la varilla de bidet que ilumina la taza cuando el inodoro está activado. La luz se sólo se activa cuando el cuarto está oscuro. El inodoro viene con esta función habilitada.
- **Luz de bienvenida** - La luz ambiental, cuando está habilitada, se encenderá automáticamente cuando se active el inodoro. El inodoro viene con esta función habilitada.
- **Luz nocturna** - La luz de la taza y la luz ambiental, cuando esta función está habilitada, se encenderá automáticamente en condiciones de luz baja. El inodoro viene con esta función habilitada.

## Calefacción

- **Calefacción para pies** - Cuando está activada, emana aire caliente de la salida de aire para calentar los pies del usuario.
- **Calefacción asiento** - (no se ilustra) El asiento tiene una opción de calefacción ajustable, la cual cuando está activada, mantiene tibio el asiento. El inodoro viene con esta función habilitada.

## Música y sonidos

- **Música** - Su inodoro viene equipado con radio FM, música precargada, capacidad Bluetooth®, la capacidad para tarjetas SD y la habilidad de tocar música desde fuentes externas.

## Características (cont.)

- **Música bienvenida** - Cuando está habilitada, la música de bienvenida toca música al activarse el inodoro. El inodoro viene con esta función deshabilitada.
- **Sonidos de teclas** - Cuando está habilitada, los sonidos ayudan a indicar la activación de algunas de las funciones del inodoro.

**NOTA:** Los formatos MP3 y WMA son compatibles con el software. Los archivos MP4 no son compatibles y no funcionarán.

- **Entrada Aux** - Se puede enchufar todo tipo de reproductor de música auxiliar estándar en uno de dos lugares en la estación de conexión o en la parte posterior del inodoro. La música de un reproductor se puede tocar en el inodoro.
- **Bluetooth** - La música se puede enviar desde un dispositivo habilitado con Bluetooth.
- **Tarjeta SD**- Se puede insertar una tarjeta SD cargada con archivos de música en la ranura en la parte posterior del inodoro. La capacidad máxima es 16 GB.

## Limpieza

- **Limpieza automática de la varilla** - La limpieza de la varilla se puede programar mediante su control remoto. Esta función viene habilitada, programada para que ocurra a las 2:00 am diariamente.

## Energía eléctrica de reserva

- **Pila de reserva** - El paquete de pilas ubicado en la parte posterior del inodoro está diseñado para proveer energía de emergencia en caso de un corte de energía eléctrica. El paquete de pilas requiere ocho pilas AA.

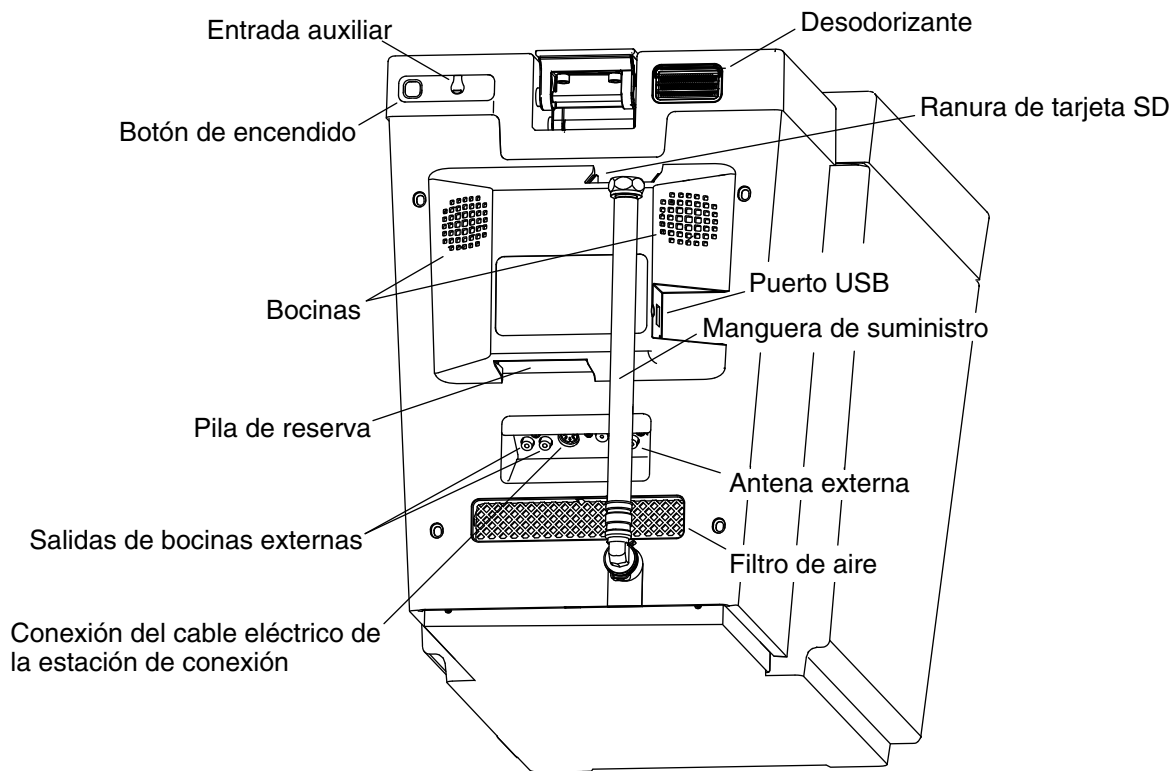

## Funciones - Panel posterior

- **Botón de encendido** - Enciende y apaga la unidad.
- **Entrada auxiliar** - Enchufe una fuente externa de música estándar para tocar la música a través de las bocinas.
- **Desodorizante** - Cuando esta función está habilitada, el desodorizante elimina o reduce los olores ofensivos. Esta función inicia cuando se sienta el usuario. El inodoro viene con la función de desodorizante habilitada. El cartucho desodorizante se debe reemplazar cuando pierde su efectividad.
- **Bocinas** - Bocinas internas.
- **Manguera de suministro** - Manguera de suministro de agua.
- **Filtro de aire** - Filtra el aire antes de que entre al soplador para el secador de bidet y la opción de calefacción para pies. El filtro se debe revisar cada seis meses y se debe limpiar si es necesario.
- **Salida de bocina externa** - Permite conectar bocinas adicionales al sistema.
- **Conexión del cable eléctrico de la estación de conexión** - Aquí se conecta la energía eléctrica de la estación de conexión.
- **Antena externa** - Aquí se conecta la antena FM opcional (provista).
- **Ranura de tarjeta SD** - Inserte en la ranura una tarjeta SD cargada con música.
- **Conexión USB** - Puerto USB para el personal autorizado para actualizar el software a bordo.
- **Pila de reserva** - Para ocho pilas AA que harán funcionar la descarga del inodoro en el caso de un corte de energía eléctrica.



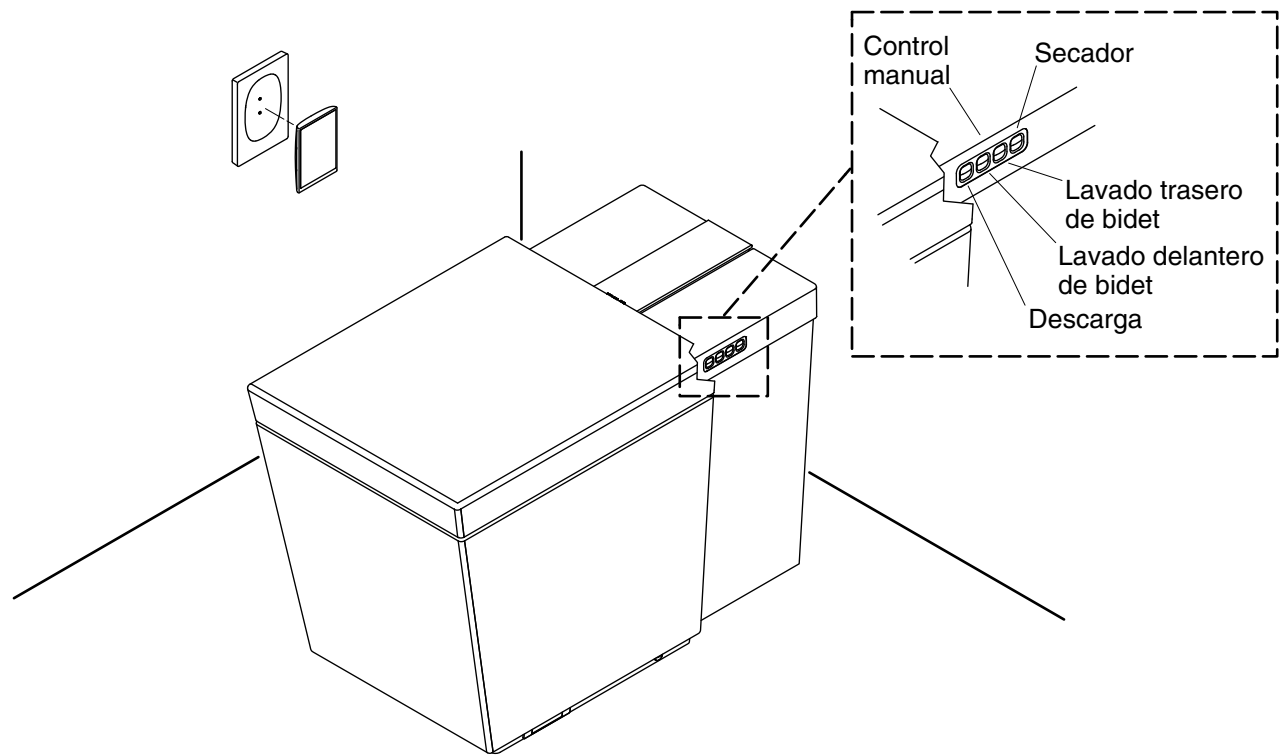

## Funcionamiento manual

Las funciones básicas del inodoro pueden ser controladas manualmente por medio de los botones que se encuentran al lado derecho del inodoro.

- **Tapa y asiento** - Es posible levantar manualmente la tapa y el asiento para abrirlos y cerrarlos. Suba suavemente la **tapa y el asiento** para abrirlos.
- **Descarga** - Oprima el botón **descarga** para descargar manualmente el inodoro.

**NOTA:** Cuando se activan las funciones manuales del bidet por medio de los botones manuales, se usan los valores de configuración predeterminados de temperatura, presión y posición intermedios.

- **Lavado parte delantera** - Oprima el botón **lavado parte delantera** para activar la varilla de bidet para el lavado frontal.
- **Lavado parte trasera** - Oprima el botón **lavado parte trasera** para activar la varilla de bidet para el lavado trasero.
- **Secador** - Oprima el botón **secador** para activar el secador.
- **Limpieza de la varilla de bidet** - Oprima y sostenga oprimido el botón **parte delant** o **parte trasera** por 2 segundos para extender la varilla para limpieza manual. Repita para retraer la varilla.

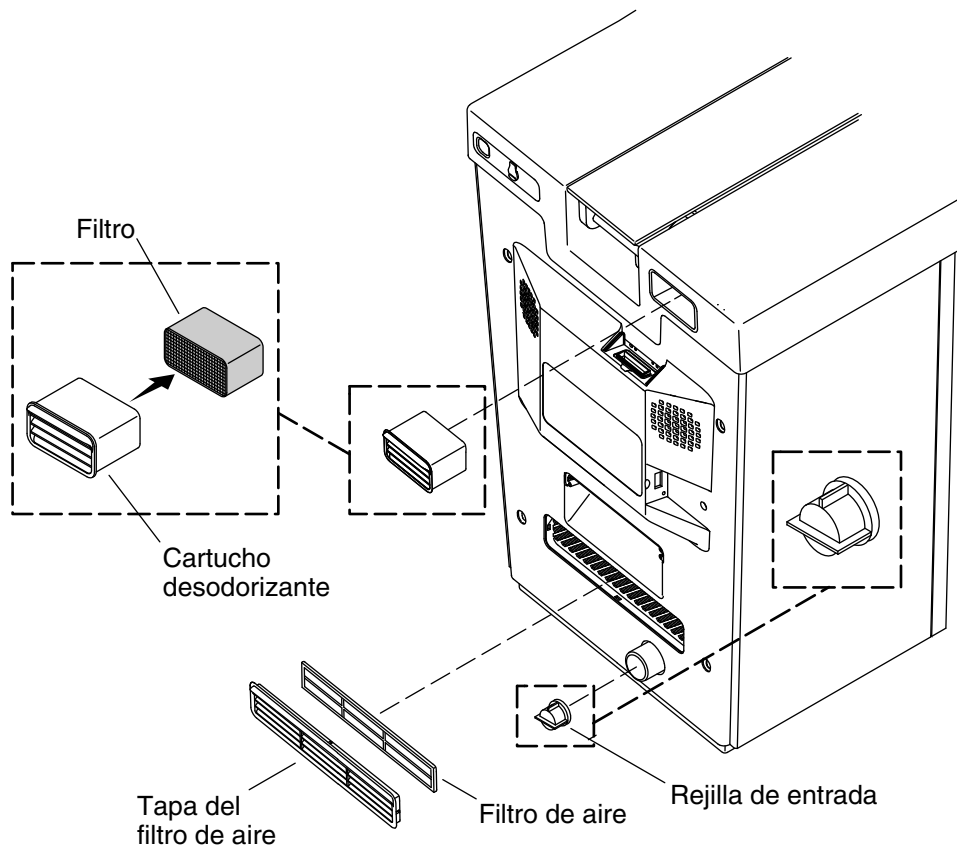

## Servicio al filtro desodorizante, filtro de aire y rejilla de entrada

### Dé servicio al desodorizante

**NOTA:** El desodorizante se debe cambiar cada dos años o cuando disminuya su rendimiento.

- Retire el montaje del cartucho desodorizante sosteniéndolo y sacándolo con cuidado.
- Retire el filtro del alojamiento empujándolo a través del lado posterior del lado ventilado.
- Inserte el filtro de repuesto en el alojamiento.
- Vuelva a instalar el montaje del cartucho desodorizante.

### Dé servicio al filtro de aire

**NOTA:** Este procedimiento debe realizarse una vez al año o más seguido, de ser necesario.

- Retire la tapa del filtro de aire.
- Retire el filtro de aire.
- Limpie con agua el filtro de aire.
- Seque el filtro de aire.
- Vuelva a instalar el filtro de aire.
- Vuelva a instalar la cubierta del filtro de aire.

### Dé servicio a la rejilla de entrada

**NOTA:** Este procedimiento debe realizarse una vez cada seis meses.

### **Servicio al filtro desodorizante, filtro de aire y rejilla de entrada (cont.)**

- Cierre el agua en la llave de paso del suministro de agua o el suministro principal de agua si la llave de paso no está accesible.
- Retire la cubierta trasera (no se muestra), si hay una instalada.
- Retire el clip que fija la manguera de suministro de agua a la entrada de agua.
- Retire la manguera de la entrada de suministro de agua.
- Use unas pinzas en forma de "L" o de punta de aguja para retirar la rejilla de entrada de la entrada de agua.
- Limpie todos los depósitos de agua dura y otros materiales de la rejilla de entrada.
- Revise la rejilla de entrada. Si está en buenas condiciones, vuelva a instalar. Si la rejilla está desgastada o dañada, cámbiela.
- Para volver a instalar la rejilla de entrada, introduzca la rejilla de entrada alineada en la entrada como se muestra.
- Vuelva a instalar la manguera de suministro de agua y fíjela por medio del clip.
- Vuelva a instalar la cubierta (si la quitó).
- Abra el suministro de agua y verifique que no haya fugas.

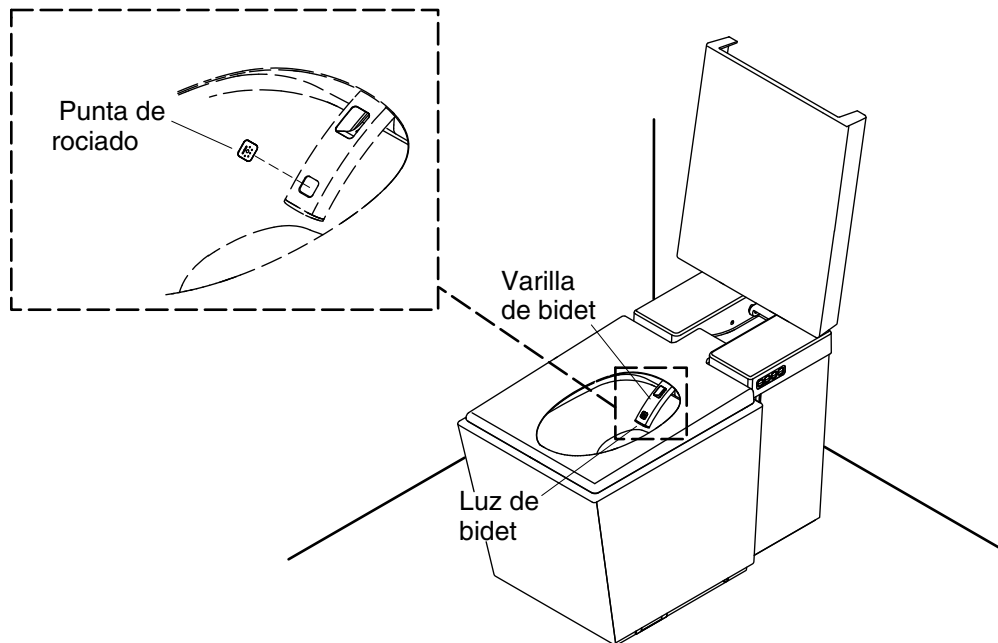

## Servicio a la varilla de bidet.

### Dé servicio a la punta de rociado de la varilla de bidet

**NOTA:** La punta de rociado de la varilla de bidet puede llegar a taparse con depósitos minerales provenientes del agua. Es necesario limpiarla periódicamente. El periodo entre cada limpieza depende de la calidad del agua. Si los resultados no son buenos, la punta de rociado debe ser limpiada.

- Seleccione [**configuración**].
- Seleccione [**limpieza**].
- Seleccione [**limpieza manual**].
- Seleccione [**extender la varilla**]. La varilla de bidet se extiende.
- Limpie manualmente la varilla de bidet.
- Retire la punta de rociado de la varilla de bidet introduciendo un pequeño objeto delgado dentro del orificio en lado inferior de la varilla, empujando la punta de rociado hacia arriba.
- Revise la punta de rociado. Si hay acumulación de minerales en la punta de rociado, retire los minerales dejando remojar la punta de rociado en una solución de limpieza hasta que los minerales hayan desaparecido.
- Retire todos los depósitos minerales de la abertura de la punta de rociado en la varilla de bidet.
- Reemplace la punta de rociado si es necesario.
- Vuelva a instalar la punta de rociado una vez que esté limpia o instale una nueva punta de rociado. Asegúrese de que la punta quede al ras con las superficies de alrededor en la varilla. Si la punta de rociado no está al ras, podría resultar dañada o se podría quedar pegada a medida que la varilla se trate de retraer.
- Seleccione [**cerrar**] cuando la punta de rociado se haya instalado de nuevo.
- Seleccione [**inicio**] para regresar a la pantalla principal o [**atrás**] para regresar a la pantalla anterior.

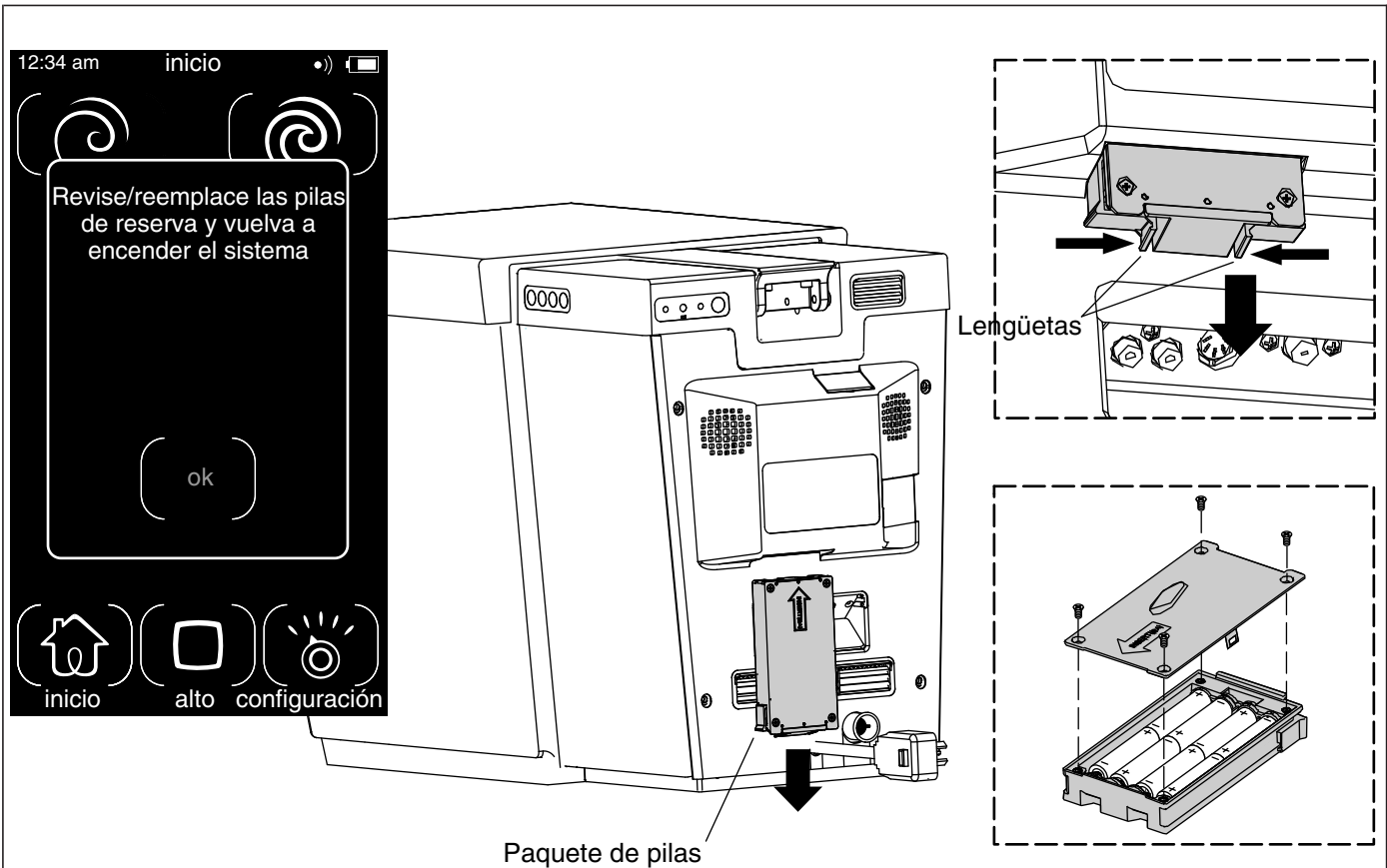

## Servicio a las pilas de reserva

**NOTA:** Se requieren ocho pilas AA para el paquete de pilas de reserva.

- Cuando aparezca la advertencia de pilas bajas en el control remoto, cambie las pilas.
- Empuje las lengüetas hacia dentro y jale hacia abajo para retirar la caja de pilas.
- Retire los cuatro tornillos de la tapa.
- Retire y recicle las pilas descargadas.
- Instale pilas nuevas.
- Vuelva a instalar la tapa. Asegúrela en su lugar con los cuatro tornillos.
- Para volver a instalar la caja de pilas introdúzcala en la ranura. Empuje hacia arriba hasta que se escuche un sonido de "clíc".

## Cuidado y limpieza



**ADVERTENCIA: Riesgo de daños al producto o a la propiedad.** No utilice productos para limpiar el inodoro que se colocan dentro del tanque. Los productos que contienen cloro (hipoclorito de calcio) pueden dañar las piezas del tanque. Esto puede causar fugas y daños a la propiedad.

Kohler Co. no se hará responsable de daños a las conexiones del tanque causados por el uso de limpiadores que contengan cloro (hipoclorito de calcio).

Para obtener los mejores resultados, tenga presente lo siguiente al limpiar su producto KOHLER:

- Siempre pruebe la solución de limpieza en un área oculta antes de aplicarla a toda la superficie.
- Limpie con un paño las superficies, y enjuague completa e inmediatamente con agua después de haber aplicado el limpiador. Enjuague y seque las superficies cercanas que hayan sido rociadas.
- No deje mucho tiempo los limpiadores en las superficies.

## Cuidado y limpieza (cont.)

- Utilice una esponja humedecida o un paño suave y húmedo. Para limpiar las superficies nunca utilice materiales abrasivos, como cepillos o estropajos de tallar.
- **Para los inodoros Artist Edition:** Cuide su producto decorativo tal como lo haría con su porcelana más fina. NO utilice cepillos de cerdas o esponjas con un lado abrasivo. Podrían rayar las superficies decoradas. Limpie estos acabados solamente con agua tibia. Seque con un trapo de algodón o con una esponja suave.

Para obtener información detallada de limpieza y de productos a considerar, visite [www.kohler.com/clean](http://www.kohler.com/clean). Para solicitar información sobre el cuidado y la limpieza, llame al 1-800-456-4537.

## Resolución de problemas

**¡IMPORTANTE!** Esta resolución de problemas fue escrita para modelos que usan el control remoto premium K-7420. Si está resolviendo problemas en un modelo con un control remoto estándar K-7421, vaya a la resolución de problemas en línea del control remoto K-7421.

**NOTA:** Cuando el control remoto no está siendo usado, entra al modo de reserva. Oprima cualquier tecla en el control remoto para activar la pantalla.

**NOTA:** Si la luz de fondo en la pantalla está apagada, el primer contacto en la pantalla del control remoto activa la luz. El segundo contacto activa la función.

**NOTA:** Para consultar información sobre piezas de repuesto, visite la página de su producto en [www.kohler.com/serviceparts](http://www.kohler.com/serviceparts).

### Iniciar

- Cuando se instala el inodoro por primera vez o cuando se interrumpe la corriente eléctrica, al volver la corriente o cuando se enciende el inodoro entra en forma automática al modo de encendido inicial.
- Si el inodoro no funciona correctamente al completar la secuencia de encendido, o si no puede realizar esta secuencia de arranque, comuníquese con el Centro de Atención al Cliente a los números que aparecen en la página posterior de este manual.

### Obstrucción

- Para despejar algo que esté bloqueando el inodoro, lo que mejor funciona es un destapacaños normal con un inserto. Use el control remoto para abrir la válvula antes de usar el destapacaños.
- Si el bloqueo requiere el uso de una sonda destapadora, use el control remoto para abrir la válvula antes de usar dicha sonda. Cierre la válvula cuando haya despejado el bloqueo.

### Niños pequeños

- Las funciones de descarga automática y del bidet requieren que esté habilitado el sensor ubicado debajo del asiento. Es posible que los niños pequeños no tengan la estatura suficiente (aproximadamente 48" (1,2 m) para activar el sensor. Las funciones de bidet y de descarga automática no funcionan correctamente cuando no se activa este sensor.

## Guía para resolver problemas de descarga

## Resolución de problemas (cont.)

| Síntomas                               | Causas probables  | Acción recomendada  |
|--|---|---|
| 1. El inodoro no acciona la descarga.  | A. El inodoro está tapado.                                  | <p><b>A1.</b> Abra la válvula de la boca de sifón utilizando el control remoto; seleccione <b>[configuración] &gt; [limpieza] &gt; [limpieza manual] &gt; [abrir la válvula de taza]</b>. Utilice un destapacaños para desbloquear lo que esté atorado en el inodoro. En casos de que el bloqueo sea excesivo, es necesario usar una sonda destapadora.</p> <p><b>A2.</b> Llame al Centro de Atención al Cliente mediante la información en la página posterior de este manual.</p> |
|  | B. El control remoto no está enlazado al inodoro.           | <p><b>B1.</b> Vuelva a conectar el inodoro utilizando el control remoto y seleccione: <b>[configuración] &gt; [mantenimiento] &gt; [uso control remoto]</b>, luego siga las instrucciones en la pantalla de control remoto.</p> <p><b>B2.</b> Llame al Centro de Atención al Cliente mediante la información en la página posterior de este manual.</p>   |
|  | C. El control remoto no funciona.                           | <b>C.</b> Consulte la sección para resolver problemas del control remoto en la Guía del usuario del control remoto.   |
|  | D. La válvula de la boca de sifón no abre o está obstruida. | <b>D.</b> Utilice el control remoto para abrir y cerrar la boca de sifón varias veces seleccionando: <b>[configuración] &gt; [limpieza] &gt; [limpieza manual] &gt; [abrir válvula taza] &gt; [cerrar]</b> repetidamente.   |
| 2. La descarga automática no funciona. | A. La descarga automática no está habilitada.               | <b>A.</b> Utilice el control remoto para habilitar la descarga automática seleccionando: <b>[configuración] &gt; [configuraciones de la función] &gt; [descarga] &gt; [descarga automática]</b> .   |
|  | B. El usuario es un niño pequeño.                           | <b>B.</b> Para habilitar la función de descarga automática es necesario que haya un sensor debajo el asiento. Es posible que los niños de estatura menor de 48" (1,2 m) no puedan activar este sensor. Descargue el inodoro usando el control remoto.   |
| 3. No fluye agua al inodoro.           | A. El suministro de agua no está abierto.                   | <b>A.</b> Abra el suministro principal de agua.   |
|  | B. La rejilla de entrada está obstruida.                    | <b>B.</b> Limpie o cambie la rejilla de entrada de acuerdo a las instrucciones en la sección de mantenimiento de este manual.   |

## Resolución de problemas (cont.)

| Síntomas  | Causas probables   | Acción recomendada  |
|---|--|---|
| 4. El inodoro descarga inesperadamente.                   | A. La descarga automática está habilitada.   | A. Cuando la descarga automática está habilitada, el inodoro descarga 6 segundos después de que el usuario se levanta. Para inhabilitar la descarga automática, en el control remoto seleccione: <b>[configuración] &gt; [configuraciones de la función] &gt; [descarga] &gt; [descarga automática]</b> . La señal y <b>[descarga automática]</b> aparecerán en gris cuando la función está inhabilitada.   |
|   | B. El sensor de desbordamiento se activa.  | <p><b>B1.</b> No es necesario tomar ninguna acción si la descarga del inodoro en sí es un caso aislado. Cuando se activa el sensor de rebose descargará el inodoro en forma automática para bajar el nivel de agua.</p> <p><b>B2.</b> Si esto sucede repetidamente, llame al Centro de Atención al Cliente mediante la información provista en la página posterior de este manual.</p>  |
| 5. El nivel de agua en la taza es demasiado alto.         | A. El inodoro está tapado.   | A. Abra la válvula de la boca de sifón mediante el control remoto; seleccione <b>[configuración] &gt; [limpieza] &gt; [limpieza manual] &gt; [abrir la válvula de taza]</b> . Utilice un destapacaños para desbloquear lo que esté atorado en el inodoro. En casos de que el bloqueo sea excesivo, es necesario usar una sonda destapadora.   |
| 6. No hay agua en la taza o el agua se disipa lentamente. | A. El agua se evapora cuando los periodos entre usos son prolongados.                        | A. Accione la descarga del inodoro para volver a llenar la taza.  |
|   | B. Hay algo bloqueando la válvula de la boca de sifón que no le permite cerrar por completo. | <p><b>B1.</b> Utilice el control remoto para abrir y cerrar la válvula de la boca de sifón varias veces seleccionando: <b>[configuración] &gt; [limpieza] &gt; [limpieza manual] &gt; [abrir válvula taza] &gt; [cerrar]</b> repetidamente.</p> <p><b>B2.</b> Abra la válvula de la boca de sifón utilizando el control remoto; seleccione <b>[configuración] &gt; [limpieza] &gt; [limpieza manual] &gt; [abrir la válvula de taza]</b>. Utilice un destapacaños para desbloquear lo que esté atorado en el inodoro. En casos de que el bloqueo sea excesivo, es necesario usar una sonda destapadora.</p> |

## Guía para resolver problemas de la tapa y el asiento



## Resolución de problemas (cont.)

| Síntomas  | Causas probables   | Acción recomendada   |
|---|--|--|
| 1. La tapa golpea la pared posterior al abrir.                      | A. La distancia de instalación de la brida a la pared es demasiado corta. La distancia mínima del centro del desagüe a la pared acabada es 11-3/4" (298 mm). | A1. Ajuste la pared acabada o la brida hasta que la distancia del centro del desagüe a la pared acabada sea de 11-3/4" (298 mm) o más.   |
|   |  | A2. Llame al Centro de Atención al Cliente mediante la información en la página posterior de este manual.  |
| 2. La tapa y/o el asiento no se abre automáticamente.               | A. Los sensores no están habilitados.  | A. Utilice el control remoto para habilitar los sensores seleccionando: [configuración] > [configuraciones de la función] > [auto abrir y cerrar], y seleccione la configuración que desee: [cerca], [medio], [lejos], [sensor lateral - tapa y anillo] o [sensor lateral - sólo tapa].    |
|   | B. La función automática de abrir y cerrar está establecida a [sensor lateral - sólo tapa].  | B. Utilice el control remoto para habilitar los sensores seleccionando: [configuración] > [configuraciones de la función] > [auto abrir y cerrar], y seleccione [sensor lateral - tapa y anillo] o [cerca], [medio] o [lejos].   |
|   | C. Las lentes de los sensores están bloqueadas.  | C. Limpie toda la suciedad y los desperdicios de las lentes de los sensores. La lente se encuentra en el lado derecho del inodoro junto a la salida de aire del calentador de pies.  |
|   | D. El sensor de movimiento no está ajustado al nivel correcto de sensibilidad.   | D1. Utilice el control remoto para habilitar el sensor seleccionando: [configuración] > [configuraciones de la función] > [auto abrir y cerrar] y [cerca], [medio] o [lejos].<br>D2. Llame al Centro de Atención al Cliente mediante la información en la página posterior de este manual. |
| 3. La tapa oscila cuando llega a su posición completamente abierta. | A. Cierta oscilación de la tapa es normal.   | A1. No es necesario tomar ninguna acción en el caso de oscilación mínima de la tapa.   |
|   |  | A2. Llame al Centro de Atención al Cliente mediante la información en la página posterior de este manual.  |

## Resolución de problemas (cont.)

| Síntomas  | Causas probables  | Acción recomendada  |
|---|---|---|
| 4. El asiento no abre cuando se activa el sensor lateral. | A. El sensor no está habilitado.                              | A. Utilice el control remoto para habilitar los sensores seleccionando: [configuración] > [configuraciones de la función] > [auto abrir y cerrar], y seleccione la configuración que desee: [cerca], [medio], [lejos] o [sensor lateral - tapa y anillo]. |
|   | B. El sensor está establecido a [sensor lateral - sólo tapa]. | B. Utilice el control remoto para habilitar los sensores seleccionando: [configuración] > [configuraciones de la función] > [auto abrir y cerrar], y seleccione [sensor lateral - tapa y anillo] o [cerca], [medio] o [lejos].                            |
|   | C. La lente del sensor lateral está bloqueada o sucia.        | C. Limpie toda la suciedad y los desperdicios de las lentes de los sensores. La lente se encuentra en el lado derecho de la base del inodoro cerca del centro.  |
| 5. La tapa o el asiento sube cuando no debe hacerlo.      | A. La sensibilidad del sensor está ajustada demasiado alta.   | A. Utilice el control remoto para cambiar el ajuste del sensor seleccionando: [configuración] > [configuraciones de la función] > [auto abrir y cerrar] y [cerca] o [medio].  |
|   | B. Hay algún objeto en el área de las bisagras de la tapa.    | B1. Hay un sensor ubicado en la bisagra para evitar pellizcos. Retire los objetos que pueda haber en el área de bisagras.   |
|   |   | B2. Llame al Centro de Atención al Cliente mediante la información en la página posterior de este manual.   |

## Guía para resolver problemas del bidet

| Síntomas  | Causas probables  | Acción recomendada   |
|---|---|--|
| 1. La varilla de bidet no se retrae por completo. | A. Se interrumpió el ciclo de limpieza del bidet.                     | A. Retraiga la varilla de bidet con el control remoto, seleccionando: [configuración] > [limpieza] > [limpieza manual] > [extender varilla] > [cerrar].  |
|   | B. La punta de rociado de la varilla de bidet no está bien instalada. | B1. Vuelva a instalar la punta de rociado de la varilla de bidet de acuerdo a las instrucciones de mantenimiento en este documento.<br>B2. Llame al Centro de Atención al Cliente mediante la información en la página posterior de este manual. |

## Resolución de problemas (cont.)

| Síntomas  | Causas probables  | Acción recomendada   |
|---|---|--|
| 2. La varilla del bidet no se extiende completamente y cuando está activado emite un ruido de esmerilado. | A. El sello que protege contra el flujo de agua en el bidet está seco.  | A1. Extienda la varilla utilizando el control remoto seleccionando: <b>[configuración] &gt; [limpieza] &gt; [limpieza manual] &gt; [extender varilla]</b> . Limpie la varilla de bidet con una aplicación generosa de jabón líquido. Después de enjuagar la varilla, aplique más jabón líquido para lubricación y seleccione <b>[cerrar]</b> en el control remoto.   |
| 3. La luz de la taza, ubicada en la punta de la varilla de bidet, no funciona.                            | A. La luz no está habilitada.   | A1. Habilite la luz utilizando el control remoto seleccionando: <b>[configuración] &gt; [configuraciones de la función] &gt; [iluminación] &gt; [luz de la taza] &gt; [inicio]</b> . Aumente la brillantez seleccionando <b>[configuración] &gt; [configuraciones de la función] &gt; [iluminación]</b> y ajustando hacia arriba la barra de desplazamiento de la luz de la taza.<br>A2. Llame al Centro de Atención al Cliente mediante la información en la página posterior de este manual. |
| 4. La varilla de bidet se retrae parcialmente, titubea, y luego termina por retraerse por completo.       | A. Esto forma parte del funcionamiento normal. Cuando la varilla de bidet titubea es que está siendo enjuagada, luego se retrae por completo. | A. No se requiere acción de su parte.  |
| 5. La varilla de bidet se mueve erráticamente o se detiene.   | A. El ciclo de la varilla de bidet fue interrumpido.  | A1. Corte la corriente al inodoro por medio del botón de encendido y apagado en la parte posterior del inodoro, espere 10 segundos, y vuelva a abrir el flujo de corriente.<br>A2. Llame al Centro de Atención al Cliente mediante la información en la página posterior de este manual.   |
| 6. El aire de secado del bidet está demasiado caliente.   | A. La temperatura está ajustada demasiado alta.   | A1. Baje la temperatura del aire del secador utilizando el control remoto seleccionando: <b>[secador] &gt;</b> y bajando la barra de desplazamiento <b>[temp.]</b> .<br>A2. Llame al Centro de Atención al Cliente mediante la información en la página posterior de este manual.  |
| 7. El secador del bidet no enciende de inmediato.   | A. La varilla no se ha retraído por completo una vez que ha terminado el ciclo de lavado.   | A. Existe un breve retraso cuando se retrae la varilla por completo, luego se vuelve a extender para el ciclo de secado.   |
| 8. La varilla de bidet no se extiende, no es posible activar las funciones del bidet.                     | A. El usuario es un niño pequeño.   | A. Las funciones del bidet requieren que se active un sensor ubicado bajo el asiento. Es posible que los niños de estatura menor de 48" (1219 mm) no puedan activar este sensor. Descargue el inodoro usando el control remoto.  |

| <b>Resolución de problemas (cont.)</b>                               |   |  |
|--|---|--|
| <b>Síntomas</b>  | <b>Causas probables</b>   | <b>Acción recomendada</b>  |
|  | <b>B.</b> La varilla de bidet no responde a las señales del control remoto.               | <b>B1.</b> Corte la corriente al inodoro por medio del botón de encendido en la parte posterior del inodoro, espere 10 segundos, y vuelva a abrir el flujo de corriente.<br><b>B2.</b> Llame al Centro de Atención al Cliente mediante la información en la página posterior de este manual. |
| <b>Guía para resolver problemas de energía</b>                       |   |  |
| <b>Síntomas</b>  | <b>Causas probables</b>   | <b>Acción recomendada</b>  |
| 1. El inodoro no recibe alimentación eléctrica.                      | <b>A.</b> El inodoro no está enchufado o el GFCI se ha disparado.                         | <b>A.</b> Enchufe el inodoro o confirme que el GFCI no se haya disparado.  |
| 2. El inodoro emite sonidos de bip al desenchufarlo o al enchufarlo. | <b>A.</b> Esto forma parte del funcionamiento normal.                                     | <b>A.</b> No se requiere acción de su parte.   |
| 3. El control remoto le indica que la pila de reserva está baja.     | <b>A.</b> Las pilas de reserva están descargadas.   | <b>A.</b> Cambie las pilas.  |
| <b>Guía para resolver problemas de las luces</b>                     |   |  |
| <b>Síntomas</b>  | <b>Causas probables</b>   | <b>Acción recomendada</b>  |
| 1. Las luces del panel posterior no se iluminan.                     | <b>A.</b> La luz no está habilitada.  | <b>A.</b> Active la luz con el control remoto, seleccionando: <b>[iluminación]</b> y subiendo la barra de desplazamiento para la <b>[luz ambiental]</b> .  |
|  | <b>B.</b> La luz está fundida.  | <b>B.</b> Comuníquese con el Centro de Atención al Cliente mediante la información en la página posterior de este manual.  |
| 2. La luz de la taza inesperadamente parpadea en la noche.           | <b>A.</b> La luz es el indicador de limpieza UV. El ciclo de limpieza UV está en proceso. | <b>A.</b> No se requiere acción de su parte.   |
| 3. La luz de bienvenida o la luz de noche no está encendida.         | <b>A.</b> La luz de bienvenida o la luz de noche no está habilitada.                      | <b>A.</b> Por medio del control remoto habilite las luces, seleccionando: <b>[configuración]</b> > <b>[configuraciones de la función]</b> > <b>[iluminación]</b> y luego habilitando las funciones deseadas seleccionando el botón de radio correspondiente.                                 |
| 4. Las luces del panel posterior están en el orden incorrecto.       | <b>A.</b> Cambie el color predeterminado.   | <b>A.</b> Con el control remoto habilite las luces, seleccionando <b>[iluminación]</b> , y luego seleccionando <b>[luz ambiental]</b> . Haga clic en el cuadro de color en <b>[color predeterminado]</b> hasta que aparezca el color deseado.  |
| 5. Las luces del panel posterior no cambian color.                   | <b>A.</b> La configuración de las luces es <b>[color predeterminado]</b> .                | <b>A.</b> Con el control remoto habilite las luces, seleccionando <b>[iluminación]</b> , y luego seleccionando <b>[luz ambiental]</b> . Seleccione las opciones de <b>[por fecha]</b> o <b>[dinámica]</b> .  |
| <b>Guía para resolver problemas con la música y sonidos</b>          |   |  |

## Resolución de problemas (cont.)

| Síntomas   | Causas probables   | Acción recomendada  |
|--|--|---|
| 1. La música no toca.  | A. Las bocinas externas están seleccionadas, pero no hay ninguna bobina externa conectada. | A. Por medio del control remoto cambie la configuración de las bocinas, seleccionando: [música] > [opciones] > [inodoro]  |
|  | B. El volumen está completamente hasta abajo.  | B. Por medio del control remoto ajuste el volumen, seleccionando: [música] > [SD] o [aux] y ajuste hacia arriba la barra de desplazamiento de [volumen].                  |
|  | C. El dispositivo que se está usando para la música no es compatible.                      | C. Utilice un dispositivo diferente para entrada de la música.  |
| 2. Los sonidos de las teclas no se escuchan cuando el inodoro está en uso. | A. Los sonidos de las teclas no están habilitados.   | A. Por medio del control remoto habilite los sonidos de las teclas, seleccionando: [configuración] > [configuraciones de la función] > [sonidos de teclas] > [habilitar]. |

## Garantía

### GARANTÍA LIMITADA DE TRES AÑOS DEL COMPONENTE DE PORCELANA VITRIFICADA

### GARANTÍA LIMITADA DE TRES AÑOS DE LAS PIEZAS MECÁNICAS

Kohler Co. garantiza los componentes de porcelana vitrificada de los inodoros Numi de KOHLER contra defectos de materiales y mano de obra en uso residencial normal durante tres (3) años a partir de la fecha de instalación. Además, Kohler Co. garantiza todas las piezas mecánicas del inodoro Numi de KOHLER contra defectos de fabricación en material y mano de obra en uso residencial normal durante tres (3) años a partir de la fecha de instalación. Esta garantía se aplica solo a inodoros KOHLER Numi instalados en los Estados Unidos de América y Canadá.

Si se encuentra un defecto durante el uso normal, Kohler Co., a su criterio, reparará, reemplazará o realizará los ajustes pertinentes en los casos en que la inspección realizada por Kohler Co. determine dichos defectos. Esta garantía no cubre daños causados por accidente, abuso o uso indebido. Esta garantía expresamente excluye costos de mano de obra, desinstalación, instalación u otros costos incidentales o indirectos. El cuidado y la limpieza indebidos anulan la garantía. **El uso de limpiadores de inodoro que se colocan dentro del tanque anula la garantía.** En ningún caso la responsabilidad de Kohler Co. excederá el precio de compra del producto.

Si usted considera que tiene una reclamación en virtud de la garantía, comuníquese con su distribuidor, contratista de plomería, centro de remodelación o distribuidor por Internet, o escriba a Kohler Co., Atención: Customer Care Center, 444 Highland Drive, Kohler, WI 53044, USA. Asegúrese de proporcionar toda la información pertinente a su reclamación, incluida una descripción completa del problema, el producto, el número de modelo, el color, la fecha de compra y el lugar de compra del producto. También incluya los recibos de compra originales. Para consultar información adicional, o para obtener el nombre y la dirección del lugar de reparación y servicio más cercano a usted, llame al 1-800-4-KOHLER (1-800-456-4537) desde los EE.UU. y Canadá, y al 001-800-456-4537 desde México.

**KOHLER CO. Y/O EL VENDEDOR OFRECEN ESTAS GARANTÍAS QUE SUSTITUYEN A TODAS LAS DEMÁS GARANTÍAS, EXPRESAS O IMPLÍCITAS, INCLUIDAS, ENTRE OTRAS, LAS GARANTÍAS IMPLÍCITAS DE COMERCIALIZACIÓN E IDONEIDAD PARA UN USO DETERMINADO. KOHLER CO. Y/O EL VENDEDOR DESCARGAN TODA RESPONSABILIDAD POR CONCEPTO DE DAÑOS PARTICULARES, INCIDENTALES O INDIRECTOS. Algunos estados/provincias no permiten limitaciones en cuanto a la duración de una garantía implícita o a la exclusión o limitación de daños particulares, incidentales o indirectos, por lo que estas limitaciones y exclusiones pueden no aplicar a su caso. Esta garantía le otorga ciertos derechos legales específicos. Además, usted también puede tener otros derechos**

**Garantía (cont.)**

que varían de estado a estado y de provincia a provincia.

Esta es la garantía exclusiva por escrito de Kohler Co.



USA/Canada: 1-800-4KOHLER

México: 001-800-456-4537

[kohler.com](http://kohler.com)

THE BOLD LOOK  
OF **KOHLER**®

©2015 Kohler Co.

1212876-5-E