

# Installation Guide

## Rising Wall Bath

K-1913

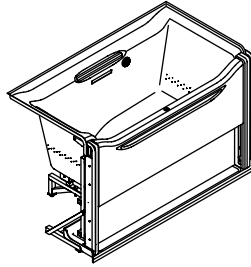

**M** product numbers are for Mexico (i.e. K-12345**M**)  
Los números de productos seguidos de **M** corresponden a México  
(Ej. K-12345**M**)  
Français, page "Français-1"  
Español, página "Español-1"

THE BOLD LOOK  
OF **KOHLER**®

# Important Information



**WARNING: Risk of injury or property damage.** Please read all instructions thoroughly before beginning installation, including the following requirements.



**WARNING: When using electrical products, basic precautions should always be followed, including the following:**



**DANGER: Risk of electric shock.** Connect only to circuits protected by a Ground-Fault Circuit-Interrupter (GFCI) or Residual Current Device (RCD).



**WARNING: Unauthorized modification may cause unsafe operation and poor performance of the product.** Do not relocate the components, or make other modifications to the system other than those specified in this document, as this could adversely affect the performance and safe operation. Kohler Co. shall not be liable under its warranty or otherwise for personal injury or damage caused by any such unauthorized modification.

Building materials and wiring should be routed away from heat-producing components.

Install to permit access for servicing.

**Grounding is required.** The unit should be installed by a qualified service representative, and grounded.



**WARNING: Risk of electric shock.** A licensed electrician should make all electrical connections.

## Important Information (cont.)



**WARNING:** Risk of electric shock. Disconnect power before servicing.

**NOTICE:** Follow all local plumbing and electrical codes.

## Table of Contents

Important Information .....	2
Tools and Materials .....	3
Before You Begin .....	4
Parts Identification .....	5
Construct the Framing .....	6
Install the Drain Lines and Rough Plumbing .....	8
Remove the Shipping Brackets .....	9
Remove the Door .....	10
Remove the Pulley Assemblies and Mounting Brackets .....	12
Remove the Drip Tray .....	14
Disconnect the Components .....	15
Position the Bath .....	16
Level the Bath .....	18
Attach the Water Supply to the Accumulator .....	19
Install the Drip Tray .....	20
Install the Mounting Brackets and Pulley Assemblies .....	21
Install the Door .....	23
Attach the Counterweights .....	24
Connect the Components .....	26
Adjust the Bath Door .....	27
Confirm Operation and Check for Leaks .....	29
Install the Trim Caps and Access Panel .....	31
Install the Finished Wall .....	33
Troubleshooting Procedures .....	33

## Tools and Materials

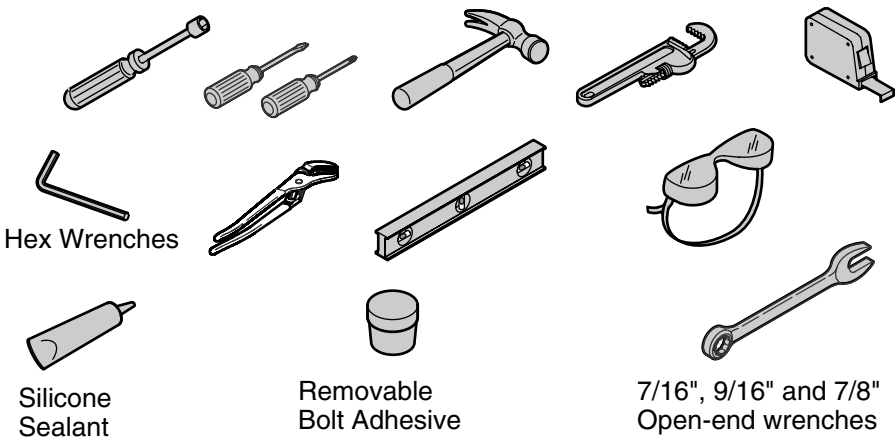

### Plus:

- Crowbar or small pry bar
- Metal Shims
- Masking Tape
- Pencil
- Drop cloth or protective material
- Standard wood working tools and materials

## Before You Begin

**NOTICE: Risk of personal injury.** Handle the bath and frame carefully. Some edges may be sharp or rough.

**NOTICE: Risk of product damage.** Handle the bath and frame carefully. The bath will break or malfunction if handled carelessly.

**NOTICE: Risk of product damage.** Do not support the weight of the bath by the perimeter of the rim. To avoid damage to the product, support the bath by its base or feet.

**NOTICE: Risk of product damage and personal injury.** Due to the weight and installation difficulty of the product, it is recommended that two people perform this installation. There are several installation sequences that are very difficult if performed alone.

**IMPORTANT!** Use care when removing screws. All screws will be reused. Do not strip the heads.

**IMPORTANT!** Do not cut or remove any cable ties unless instructed. They are used to hold critical parts in place, and are designed to stay in place throughout the installation.

**IMPORTANT!** If the installation site is in an area where frequent or prolonged power outages occur, it is recommended that a minimum 350 VA Uninterruptible Power Supply (UPS) be installed as a backup power source. The UPS will ensure that door functionality is not compromised in the event of a power outage.

- Follow all local plumbing and electrical codes.
- **Depending on the installation, it may be necessary to separate the bath from the frame to pass through all doorways, hallways, and stairways between the staging area and the bathroom. There will be several points in this installation where the installer will be asked if further disassembly is required.**

**IMPORTANT! Save all hardware.** If disassembly is required, save and organize all hardware. Hardware will be reused unless specified otherwise.

- There are supplemental installation instructions located on the back of the access panel.
- **This bath requires three drains with separate P-traps. Allow for three drains in your installation.**
- The installation instructions outline the only parts that need to be removed or disassembled during the installation process. Although many parts may appear to be removable, do not disassemble anything unless instructed.
- Unpack the bath in an open area.
- Inspect the unit for damage and make sure extra parts such as counterweights, access panel, and trim caps are accounted for. The unit shown in this manual has a left drain and may appear different than the unit you have purchased.
- Kohler Co. reserves the right to make revisions in the design of products without notice, as specified in the Price Book.



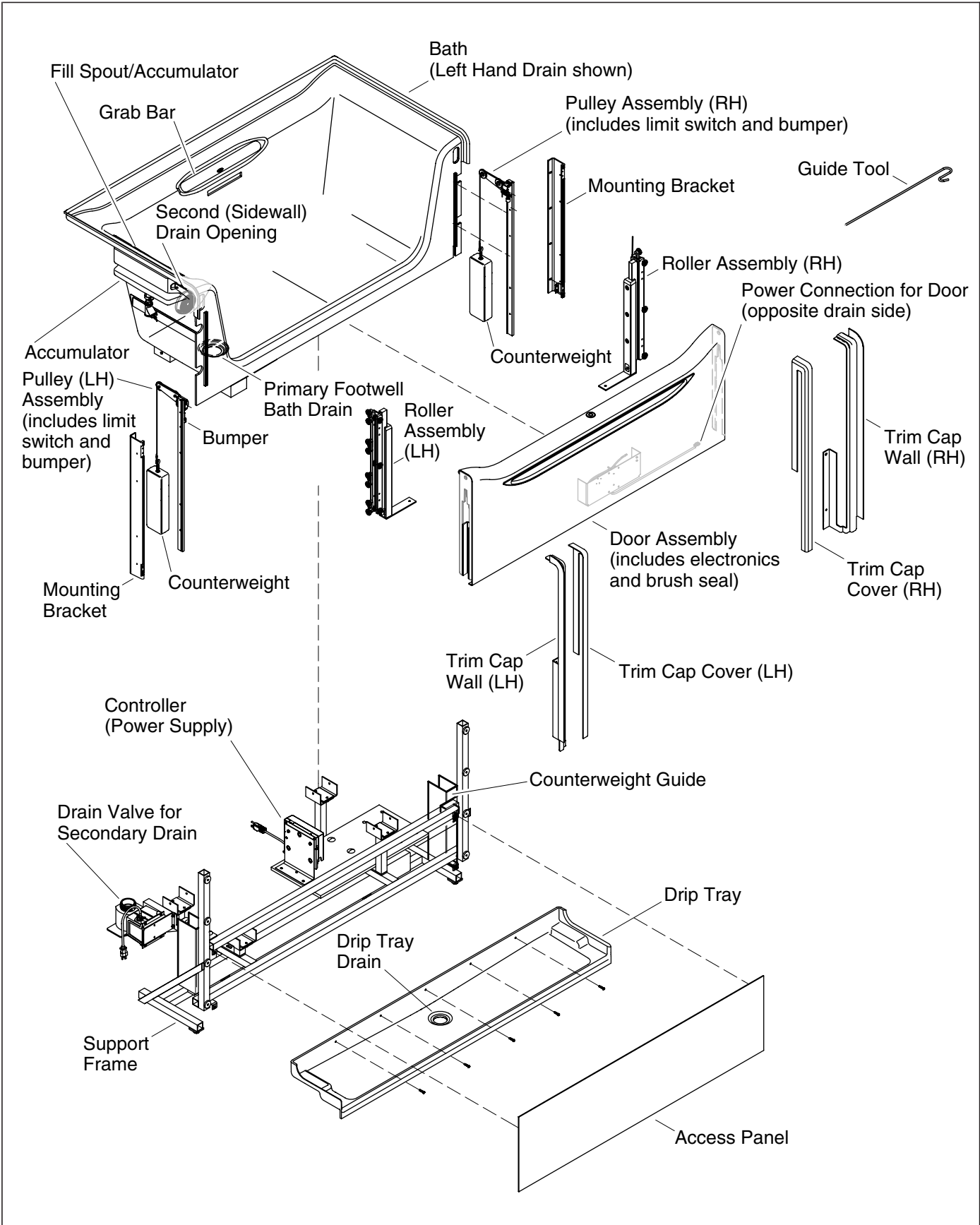

**Parts Identification**

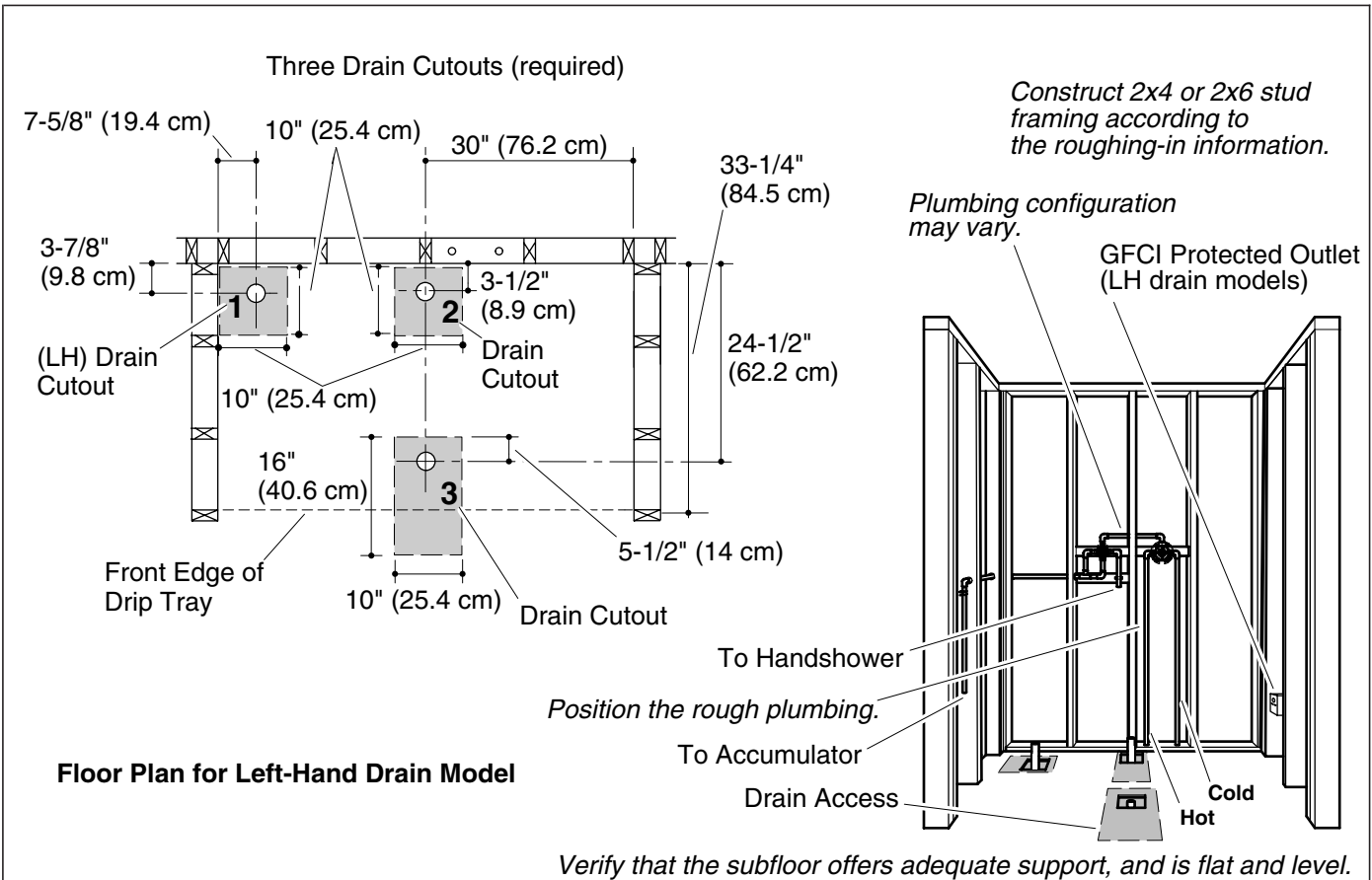

## 1. Construct the Framing

### All Installations

**NOTICE:** Adequate floor support must be provided. Consult the roughing-in sheet for specific floor loading requirements.

**NOTICE:** Do not support the weight of the bath by the perimeter of the rim. To avoid damage to the product, support the bath by its base or feet.

**IMPORTANT!** This product requires three 1-1/2" diameter drain outlets. Do not combine any of the drains as performance may suffer and the potential for backflow will increase.

- Follow all local plumbing and electrical codes.
- Leave the stud pocket open and do not install the finished wall until after the bath has been installed. This installation is best done with access from the backside of the studs, particularly from each side.

**NOTICE:** Follow all local plumbing and electrical codes.

- Install a 120 V, 15 A, 60 Hz outlet protected by a GFCI or an RCD. The outlet must be located on the side of the bath opposite the footwell drain outlet, within 24" (61 cm) of the controller.

**NOTE:** Drain 1 is the sidewall drain/valve outlet. Drain 2 is the overflow and footwell drain outlet. Drain 3 is the drip tray drain outlet.

**NOTE:** Three drains are required for this product. Drains 1 and 2 require a 10" (25.4 cm) x 10" (25.4 cm) cutout.

### **Construct the Framing (cont.)**

**NOTE:** Drain 3, the drip tray drain, requires a 10" (25.4 cm) x 10" (25.4 cm) cutout if access from below is available. If above-the floor access is required to make the connections, a 10" (25.4 cm) x 16" (40.6 cm) cutout is required to allow access.

- Make sure the flooring offers adequate support for the bath, and verify that the subfloor is flat and level. Refer to the rough-in document for details.
- The bath should be installed in an alcove installation. Construct a 2x4 or 2x6 frame in accordance with the roughing-in information packed with the bath.
- Position the plumbing according to the roughing-in information. Cap the supplies, and check for leaks.

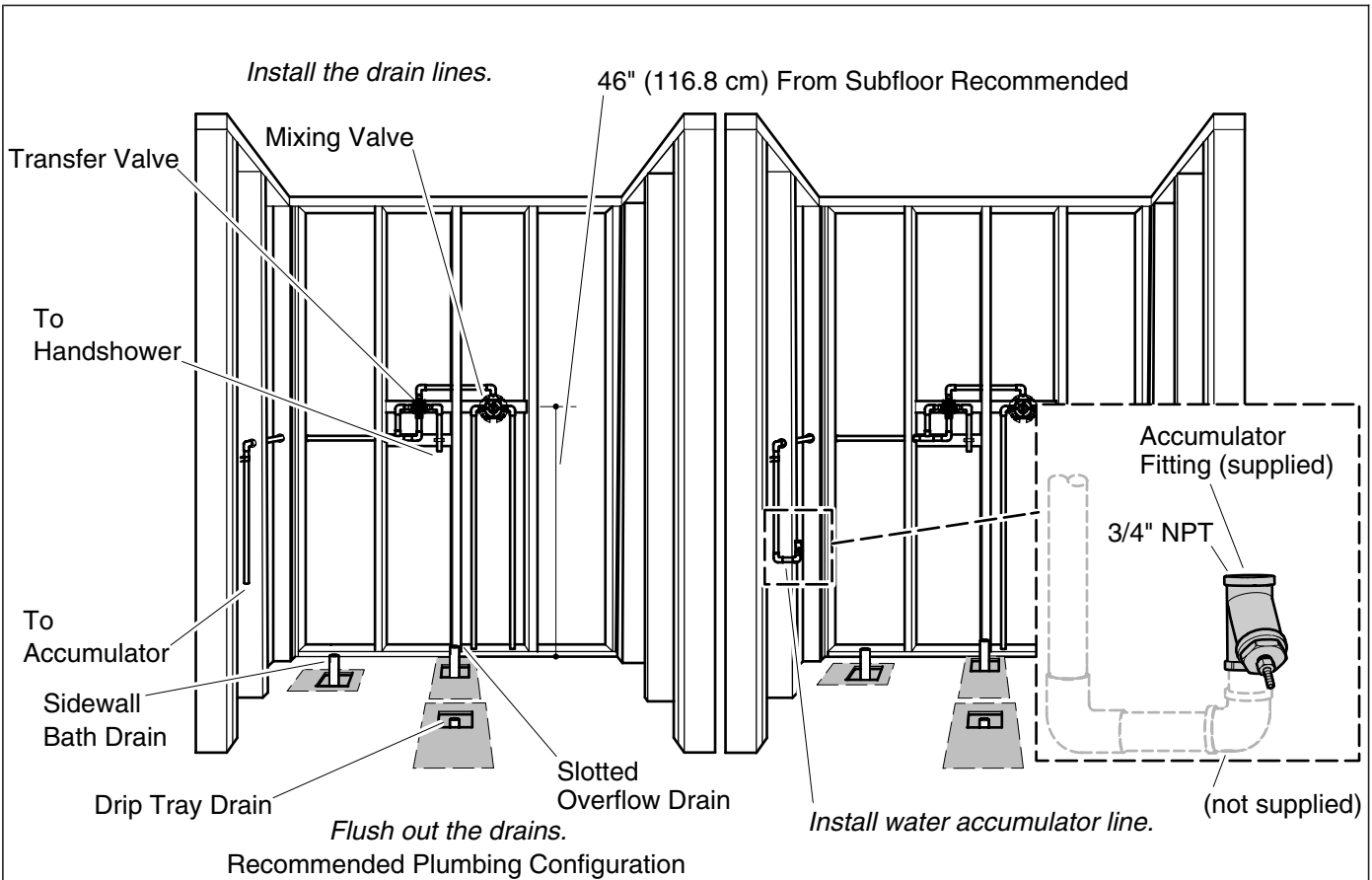

## 2. Install the Drain Lines and Rough Plumbing

### All Installations

#### Plumbing Access Considerations

- Confirm adequate mounting and connection space exists for the faucet specified for your installation.
- **If the unit is installed on a slab at a corner of the outside walls:** Make connections to the accessible end, or provide access to the plumbing connections if not able to do so through the front access panel.
- **If the unit is installed on a slab back-to-back against the outside walls:** Plan to provide adequate access to the plumbing connections. Limited access is available through the access panel.
- **When the unit is installed where the drain connections are accessible from below:** Connections can usually be made from underneath the unit.

#### Install the Rough Plumbing

- Install the plumbing lines following the valve and trim manufacturer's instructions. Recommended supply fittings and locations are shown above.
- Install the drip tray drain line.
- Install the sidewall drain line.
- Install the slotted overflow drain line.
- Install the water supply line which will connect to the accumulator. Do not connect at this time.

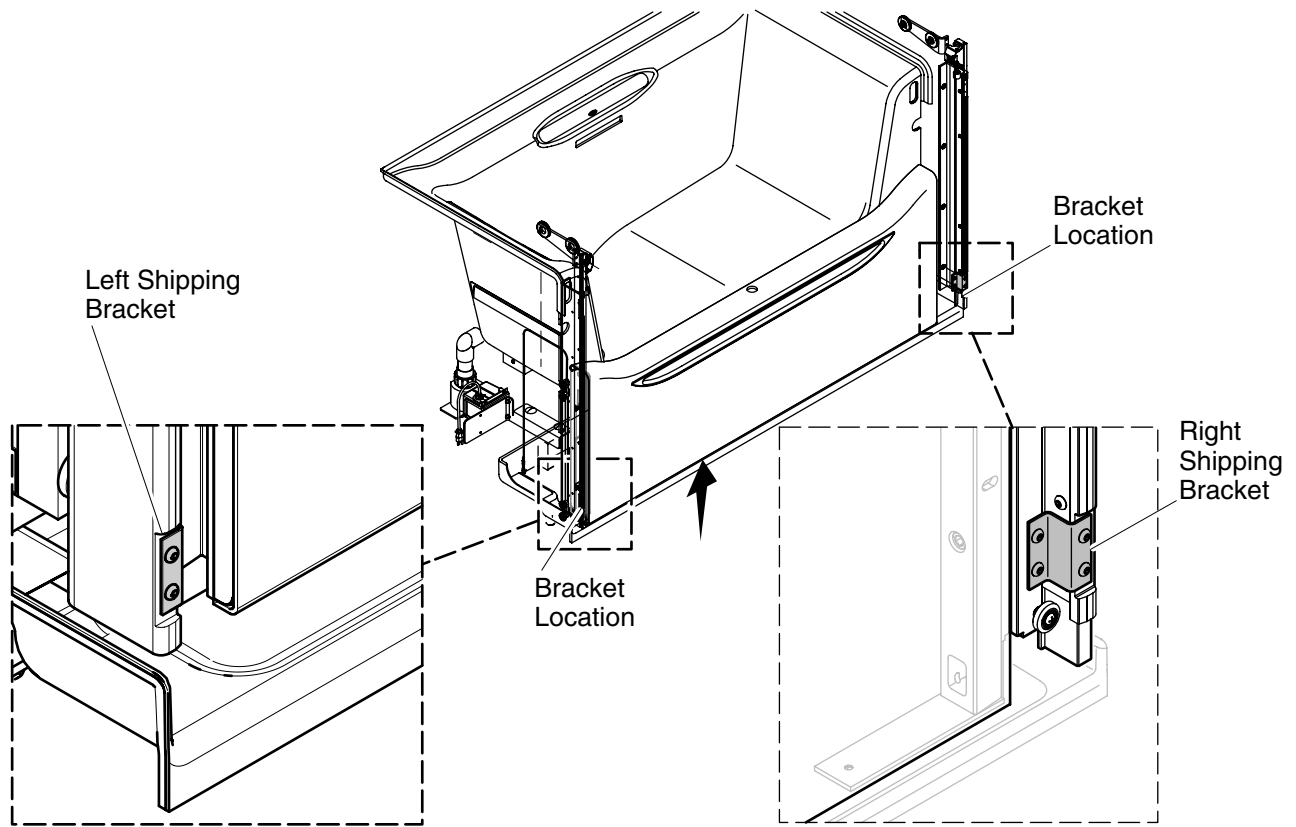

### 3. Remove the Shipping Brackets

#### All Installations

- Remove the shipping brackets. Take care not to strip the screw heads.

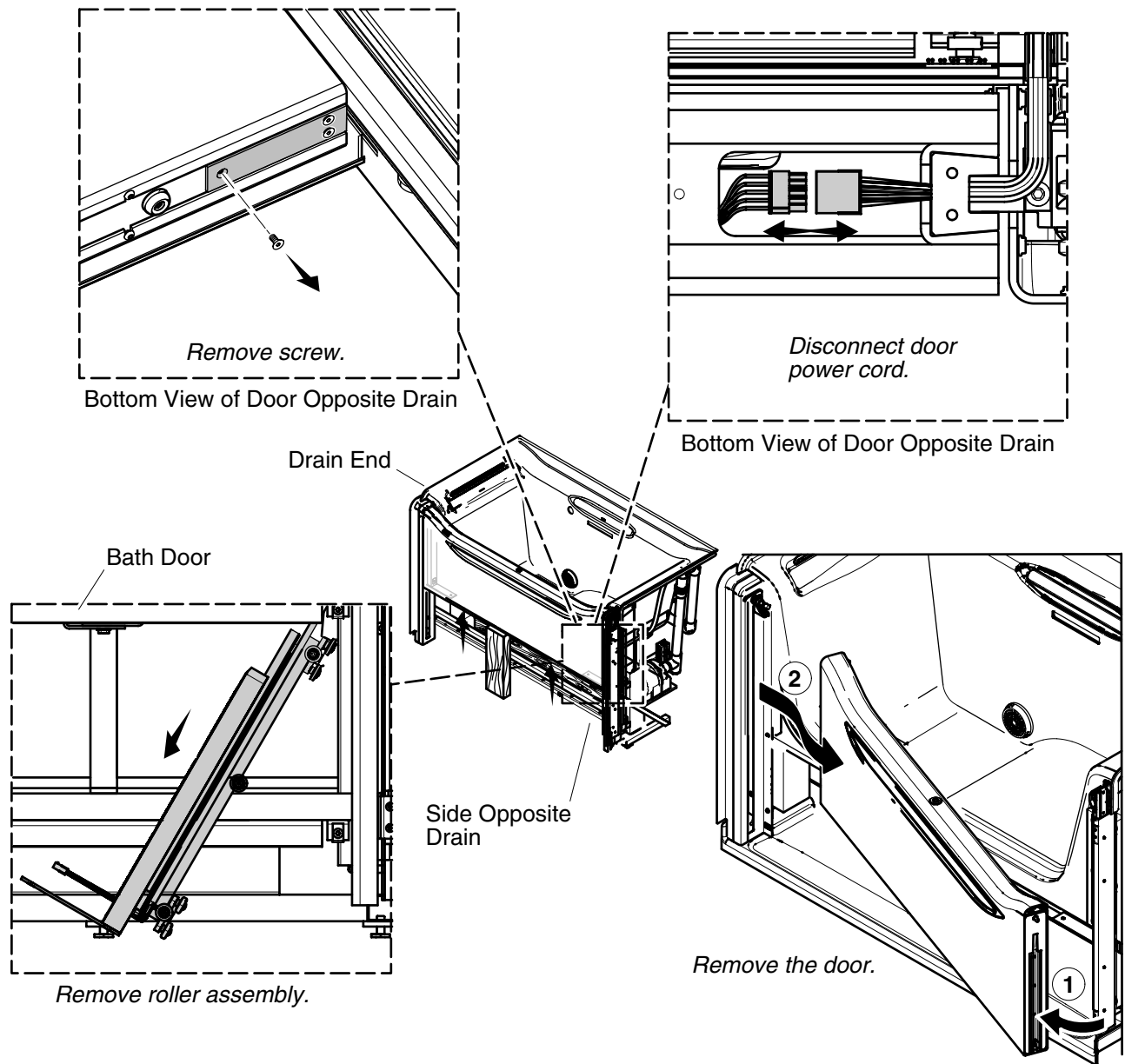

## 4. Remove the Door

### Installations Requiring Disassembly Only

#### Disassembly Checkpoint #1

The steps in this section may not be necessary. Make sure removing the door is required. The bath can sometimes be moved into place fully assembled.

If the bath can be moved into place without performing these steps, go directly to "Position the Bath."

#### Remove the Door

**CAUTION:** The door will be heavy and difficult to lift until the counterweights are installed.

**IMPORTANT!** Cover the drip tray with protective material to avoid damaging it.

## Remove the Door (cont.)

- Raise and latch the door.
- Have the second installer hold the door up and position a 2x4 under the door, with the bottom end of the 2x4 positioned on the subfloor (**not** the drip tray).



**CAUTION: Risk of personal injury and product damage.** When the screw is removed from the roller assembly plate, friction is the only force holding the roller assembly in place. Make sure the door is being held by a second person or a 2x4 when the plate is removed.

- On the side of the door opposite the drain, carefully remove the screw nearest the rubber door stop securing the cover plate and roller assembly on the bottom of the door. Take care not to strip the screw heads.
- Slide the roller assembly down 2" (5.1 cm) to 4" (10.2 cm). If it sticks, gently pry or tap the roller assembly to help lower it.
- Unplug the power cord from the inside of the door by reaching up into the recess that the plate covered.
- Remove the power cord from the door, then slide the roller assembly all the way down.

**IMPORTANT! Do not cut** the cable ties securing the power cord to the roller assembly.

**NOTE:** The power cord is held in place by a bracket at the base of the roller assembly. Do not remove the bracket unless necessary.

- Set the roller assembly aside with the power cord attached.
- Remove the 2x4.

**NOTE:** The roller assembly on the drain side of the door will remain attached.

- Squeeze the door handle and pivot the door out of the track on the side opposite the drain.
- Remove the door and carefully set it aside.

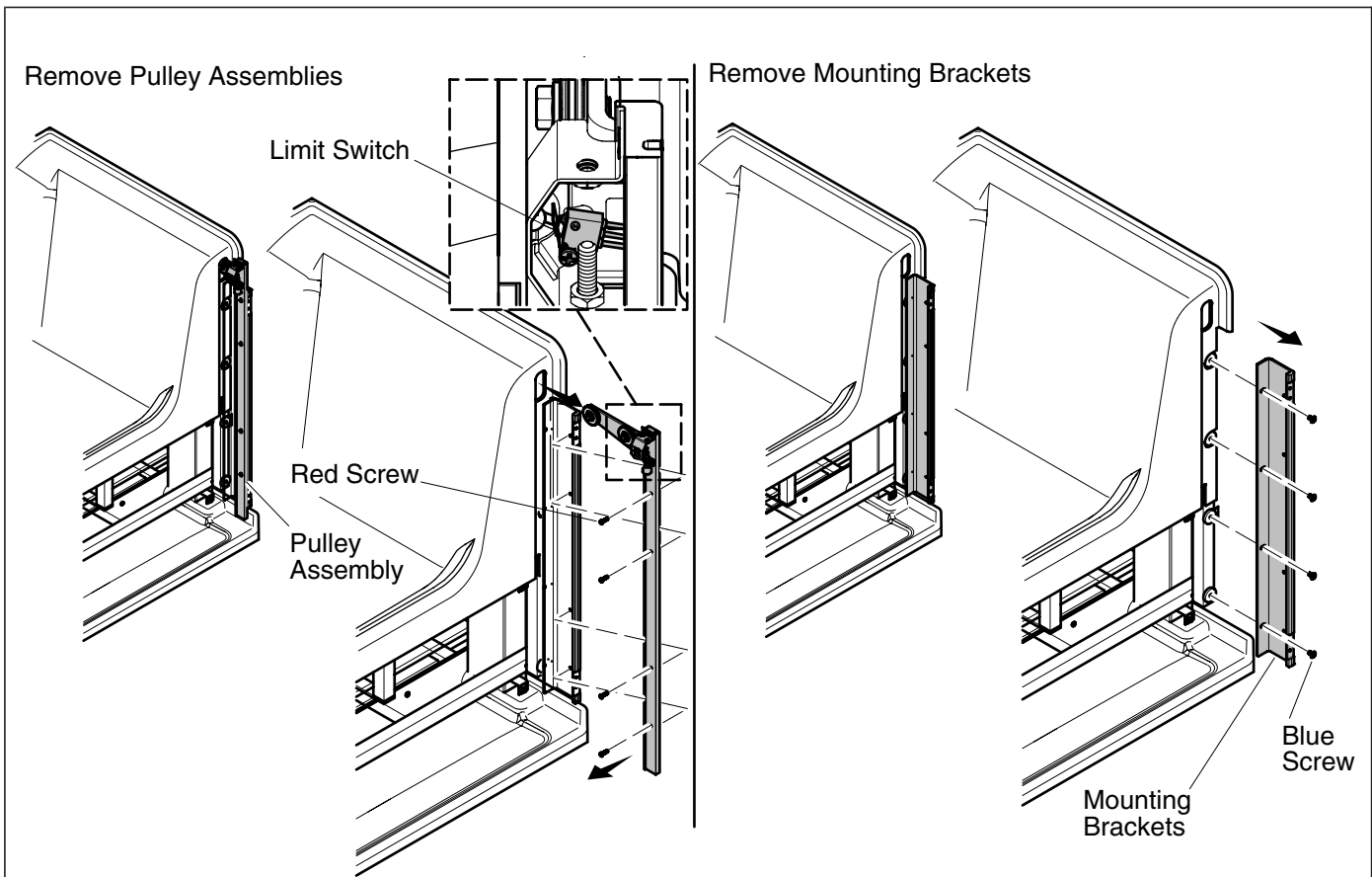

## 5. Remove the Pulley Assemblies and Mounting Brackets

### Installations Requiring Disassembly Only

#### Disassembly Checkpoint #2

The steps below may not be necessary. Make sure removing the pulley assemblies, mounting brackets, and/or drip tray is required. The bath can sometimes be moved into place after the door is removed.

If the bath can be moved into place without removing the pulley assemblies, mounting brackets, and/or drip tray, go directly to "Position the Bath."

**IMPORTANT!** Save and organize all screws and hardware. All parts will be reused.

#### Remove the Pulley Assemblies

- Disconnect the limit switch wires at the top of the pulley assemblies on both sides of the bath.
- Remove the four red screws from the drain side of the bath. Take care not to strip the screw heads.
- Remove the pulley assembly from the drain side of the bath.
- Apply masking tape to the drain side pulley assembly and label it with the side it was removed from. It must be reinstalled on the drain side of the bath.
- Remove the four red screws from the other side of the bath. Take care not to strip the screw heads.
- Remove the pulley assembly from the other side of the bath.

#### Remove the Mounting Bracket

- Remove the four blue screws from the drain side of the bath. Take care not to strip the screw heads.



**Remove the Pulley Assemblies and Mounting Brackets (cont.)**

- Remove the mounting bracket from the drain side of the bath.
- Remove the four blue screws from the other side of the bath. Take care not to strip the screw heads.
- Remove the mounting bracket from the other side of the bath.

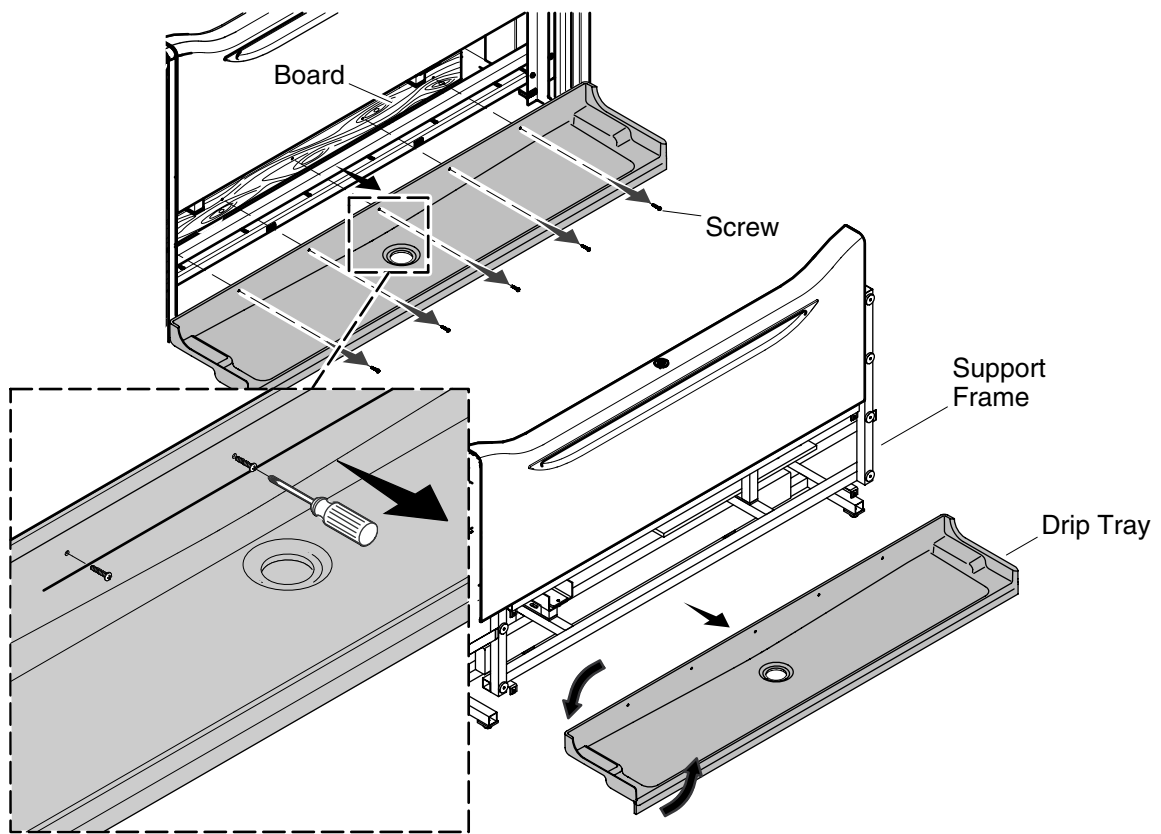

## 6. Remove the Drip Tray

### Installations Requiring Disassembly Only

**NOTE:** Take care not to scratch the drip tray or strip the screw heads when performing these steps.

- Remove each of the screws securing the drip tray to the frame. Take care not to strip the screw heads.
- Carefully remove the drip tray by rotating it down and out away from the counterweight guides.
- Set the drip tray aside in a safe place.

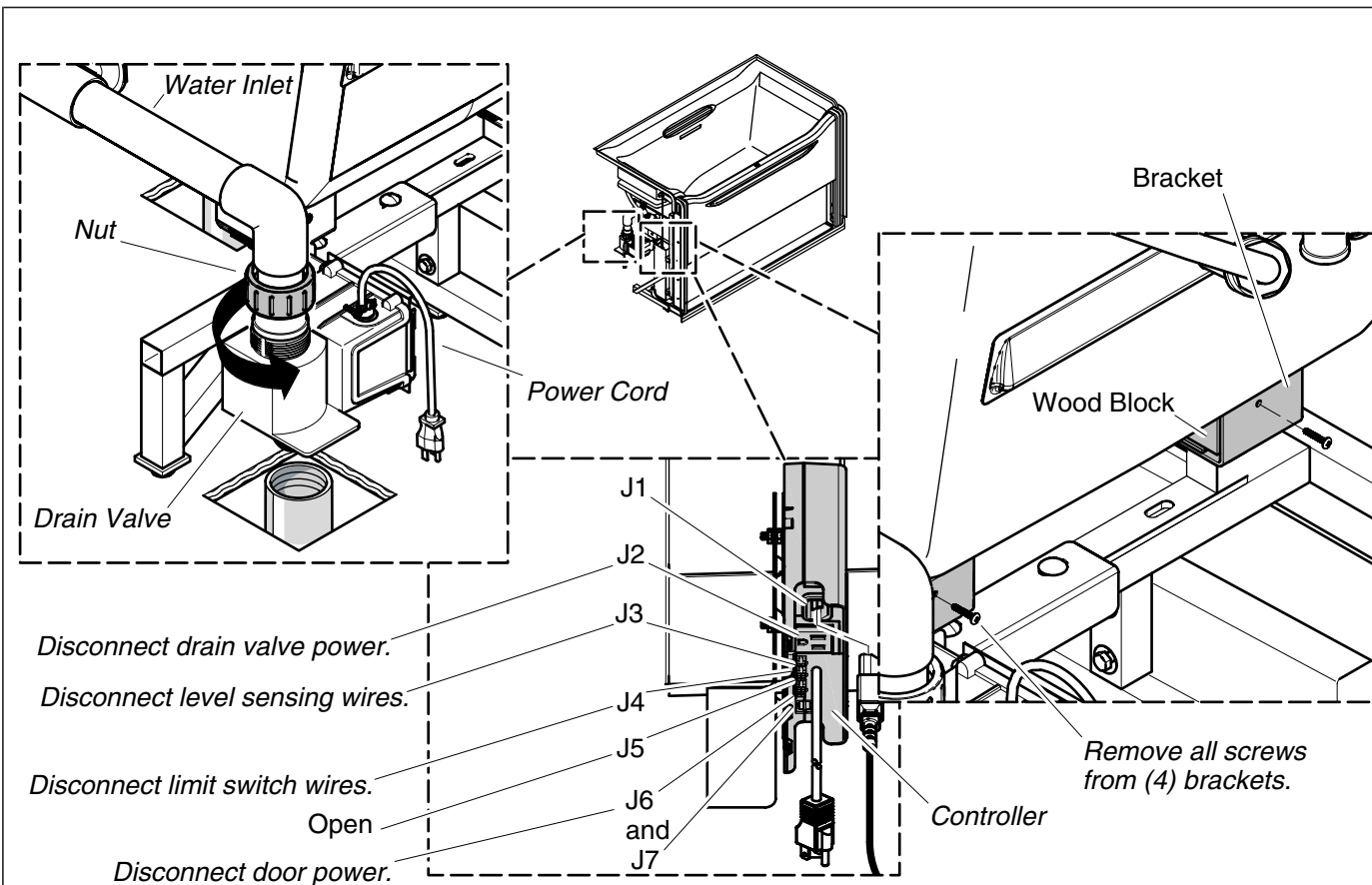

## 7. Disconnect the Components

### Installations Requiring Disassembly Only

#### Disassembly Checkpoint #3

The steps below may not be necessary. Make sure removing the bath from the frame is required. The bath likely can be moved into place while attached to the frame.

If the bath can be moved into place without performing these steps, go directly to "Position the Bath."

**IMPORTANT!** Save and organize all screws and hardware. All parts will be reused.

- Disconnect the water inlet from the drain valve by loosening the nut. Save the O-ring.
- Disconnect the level sensing wires at the controller.
- Disconnect the limit switch wires at the controller and pulley assembly.
- Disconnect the door power wire at the controller.

#### Disconnect the Bath from the Frame

**IMPORTANT!** Be careful not to strip or damage the screws when removing them. When the bath is reattached they will be reused, as will the original holes in each of the wood blocks.

- Disassemble the bath from the support frame at each of the four brackets by removing the two screws.
- Carefully lift the bath clear of the frame and set it aside.
- Temporarily secure any loose wires and protect them from being damaged.

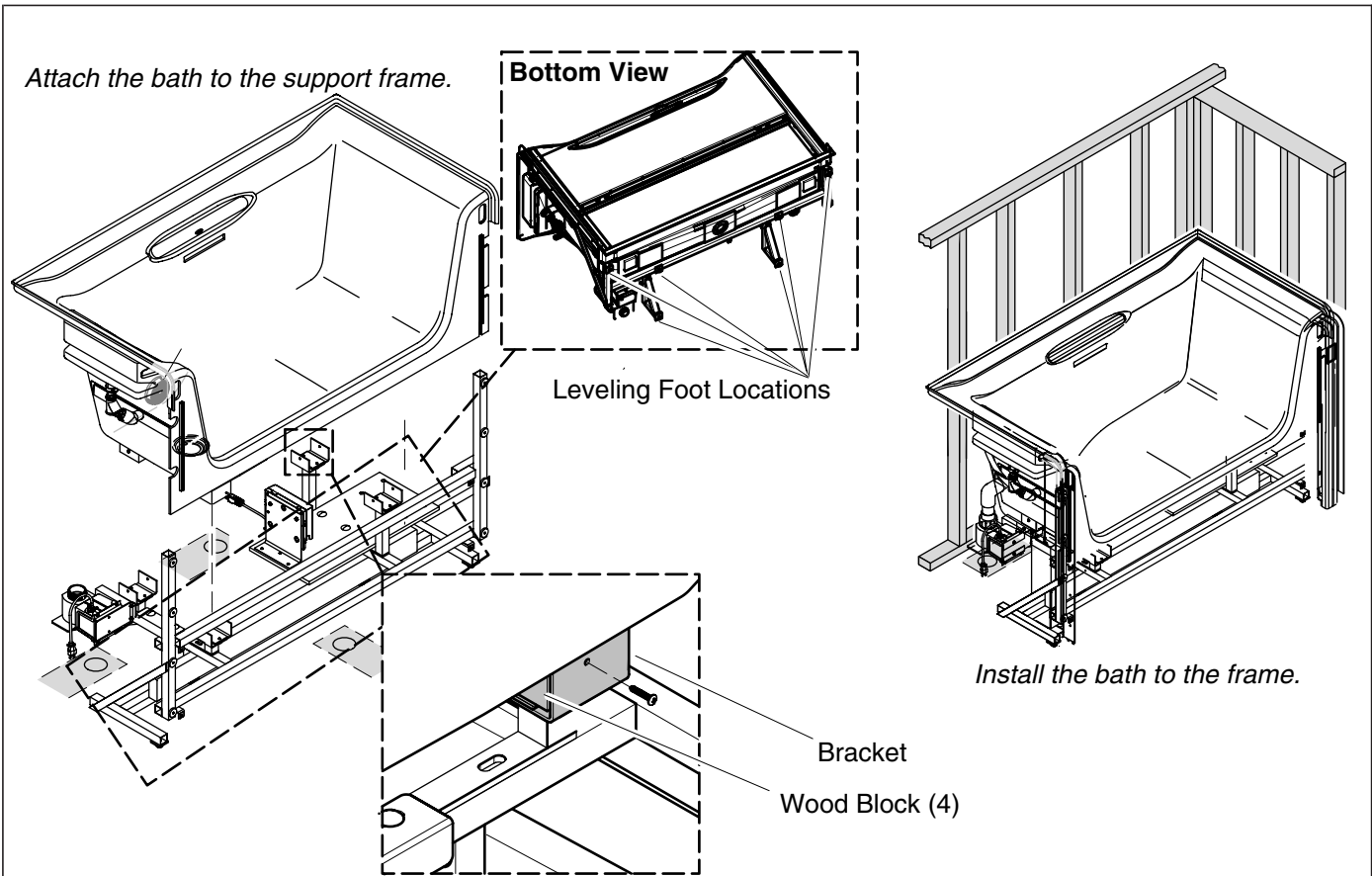

## 8. Position the Bath

### All Installations

**IMPORTANT!** If the installation site is in an area where frequent or prolonged power outages occur, it is recommended that a minimum 350 VA Uninterruptible Power Supply (UPS) be installed as a backup power source.

**IMPORTANT!** If a handshower is being installed, follow the instructions packed with the handshower. Make sure the handshower installation conforms to all applicable backflow prevention requirements.

- Install any valving or accessories.
- Adjust each of the six leveling feet until they extend 1/4" (6 mm) to 1/2" (1.3 cm) from the frame.
- Install the grab bar and slotted overflow drain following their installation instructions. If the PVC pipe included with the drain is too short, cut a new length using commonly available 1-1/2" Schedule 40 PVC pipe.
- If a UPS backup power supply is being installed, install it now following the UPS manufacturer's instructions. Do not connect the power source to the UPS at this time.

### Reassemble the Bath

**NOTE:** The following steps are not required if you did not disassemble the bath. If the bath has not been disassembled, proceed to "Move the Bath Into the Stud Pocket" steps below.

- Cover the area of the bathroom floor where the bath will be reassembled with protective material.
- Move the bath and support frame from the staging area to the installation area.
- If the bath was removed from the frame, carefully position the bath on the frame.
- Make sure each of the wood support feet are positioned correctly in the corresponding bracket.

**Position the Bath (cont.)**

- Make sure the screw holes in the bracket are closely aligned with the holes in the wood blocks.
- Secure each of the wood blocks to the brackets using the original screws and holes.

**Move the Bath Into the Stud Pocket**

- Install the outlet drain in the footwell to the bath following the instructions supplied with the drain.
- Move the assembled bath into the final installation position in the stud pocket.

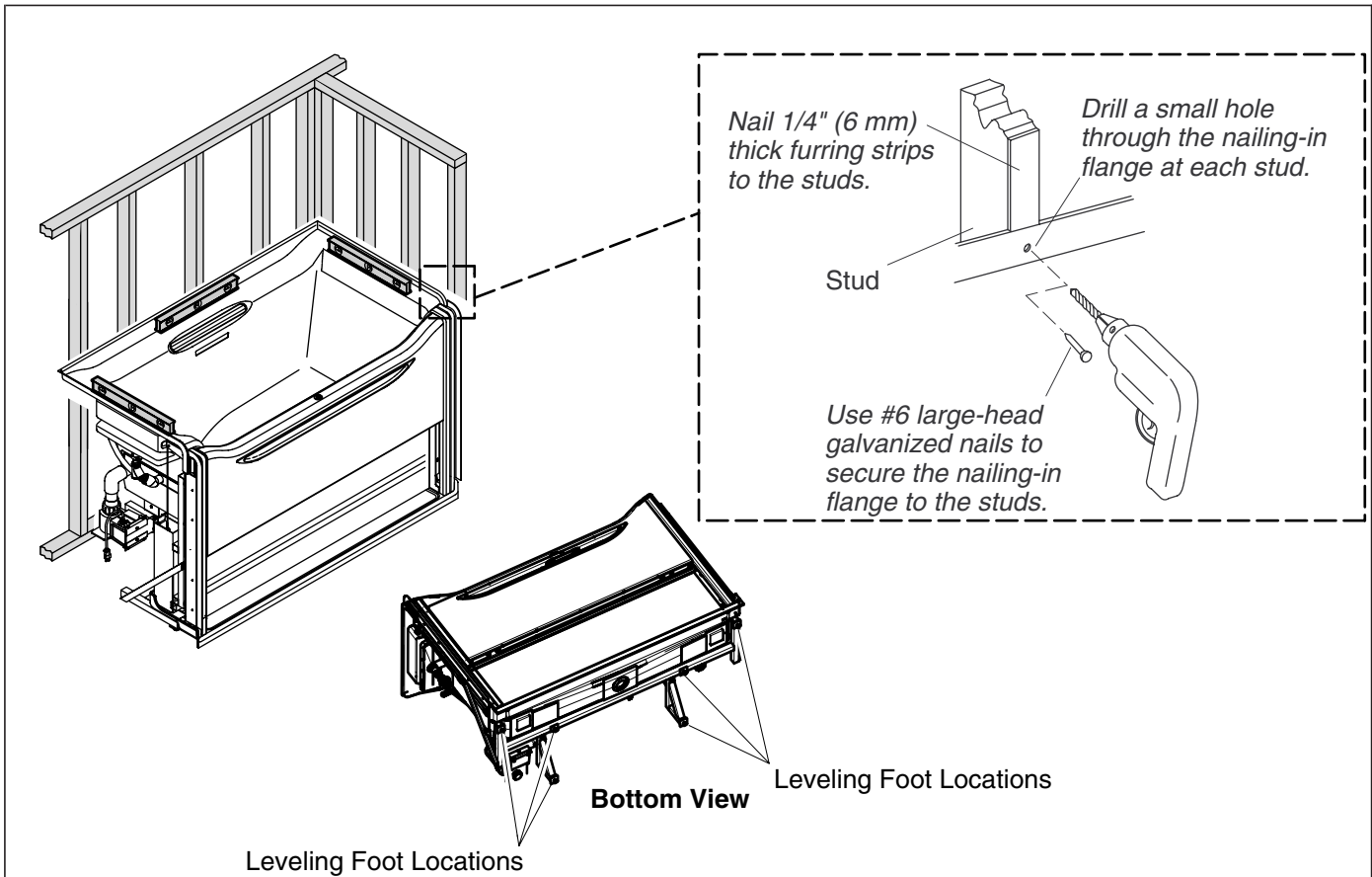

## 9. Level the Bath

### All Installations

**IMPORTANT!** Do not anchor the bath to the stud pocket until instructed to do so.

**IMPORTANT!** Do not level the bath with the counterweights installed. The counterweights and door assembly could cause the bath to shift, causing leveling to be incorrect.

- Install metal shims under each of the leveling feet to protect the floor.
- Check for level on the back edge and each side of the bath as shown.
- Adjust the leveling feet as needed to level the bath.
- Recheck for level.
- Repeat until the bath is level.
- Check each of the leveling feet and confirm they make firm contact with the metal shims and subfloor.
- Secure the bath to the studs with nails using the nailing-in flange.

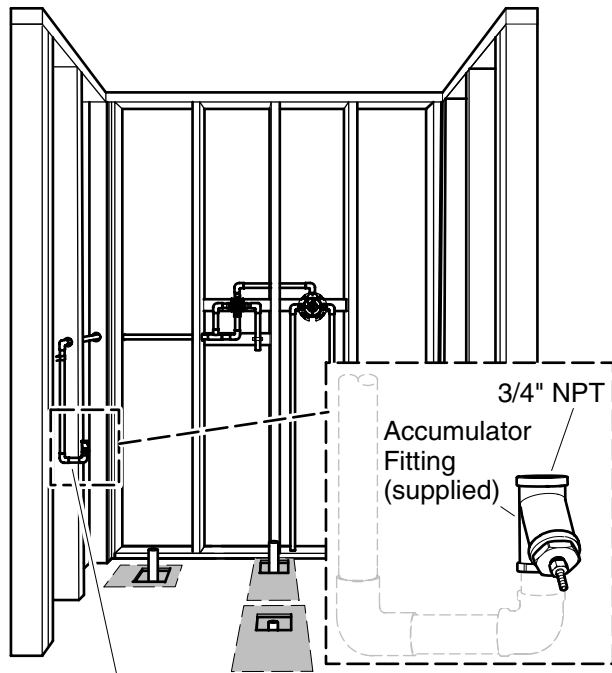

*Attach the water supply to accumulator.*

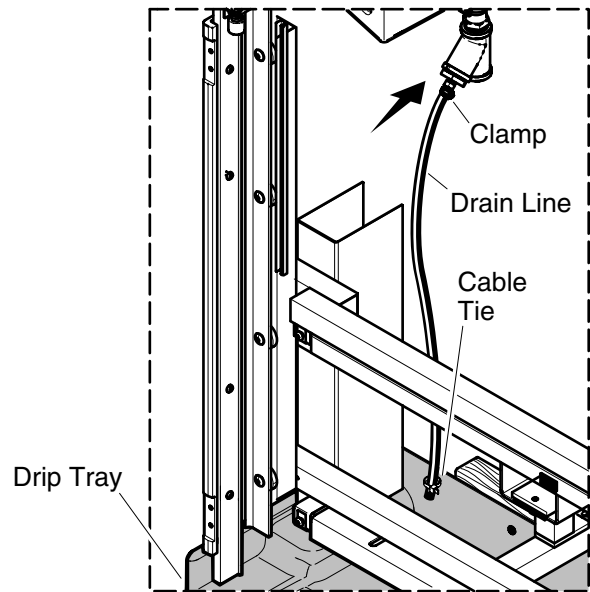

## 10. Attach the Water Supply to the Accumulator

### All Installations

- Attach the water supply line to the water accumulator at the inlet (3/4" NPT).
- Move the drain line out of the way if the drip tray needs to be reinstalled.

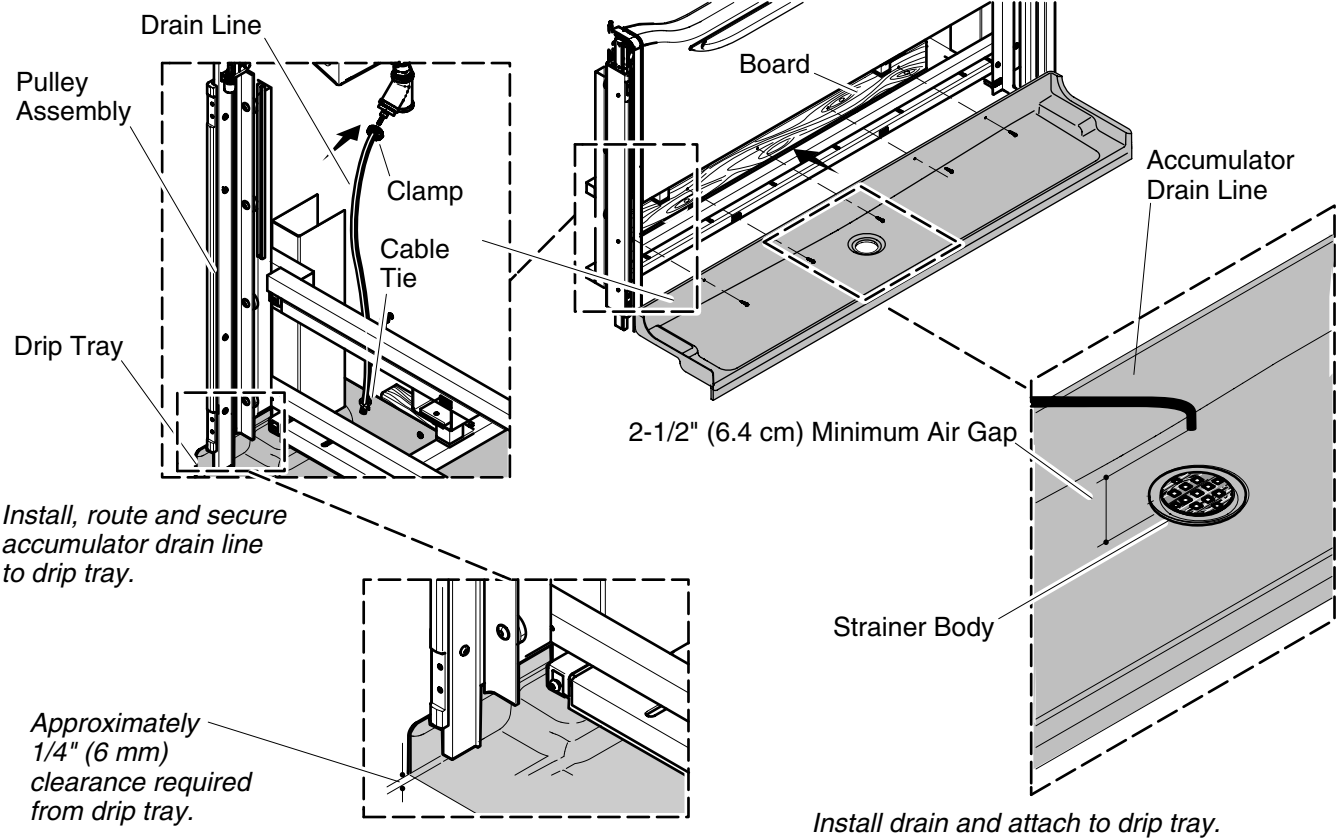

## 11. Install the Drip Tray

### All Installations

- Install the drain to the drip tray following the drain manufacturer's instructions.

### When Reassembling the Bath:

**NOTE:** These steps are not required if the drip tray was not removed in a previous step. If the drip tray is already assembled, go to "All Installations" below.

- Install the drain to the drip tray following the drain manufacturer's instructions.
- Carefully move the drip tray into position, rotating it up and in.
- Reconnect the drip tray to the frame using the existing holes and screws that were removed previously.

**IMPORTANT!** Make sure the drip tray and pulley assemblies do not contact each other. If the drip tray and pulley assembly come in contact with each other, remove the drip tray, remove any obstructions with subfloor, and reposition the drip tray as needed.

**IMPORTANT!** Cover the drip tray with protective material to avoid damaging it.

### All Installations

- Connect the drain to the drain outlet.
- Route the accumulator drain line loosely through the cable tie attached to the drip tray. Locate the outlet of the drain line directly over the drain, with a minimum 2-1/2" (6.4 cm) air gap.

**IMPORTANT!** Cover the drip tray with protective material to avoid damaging it.



### Install Mounting Brackets

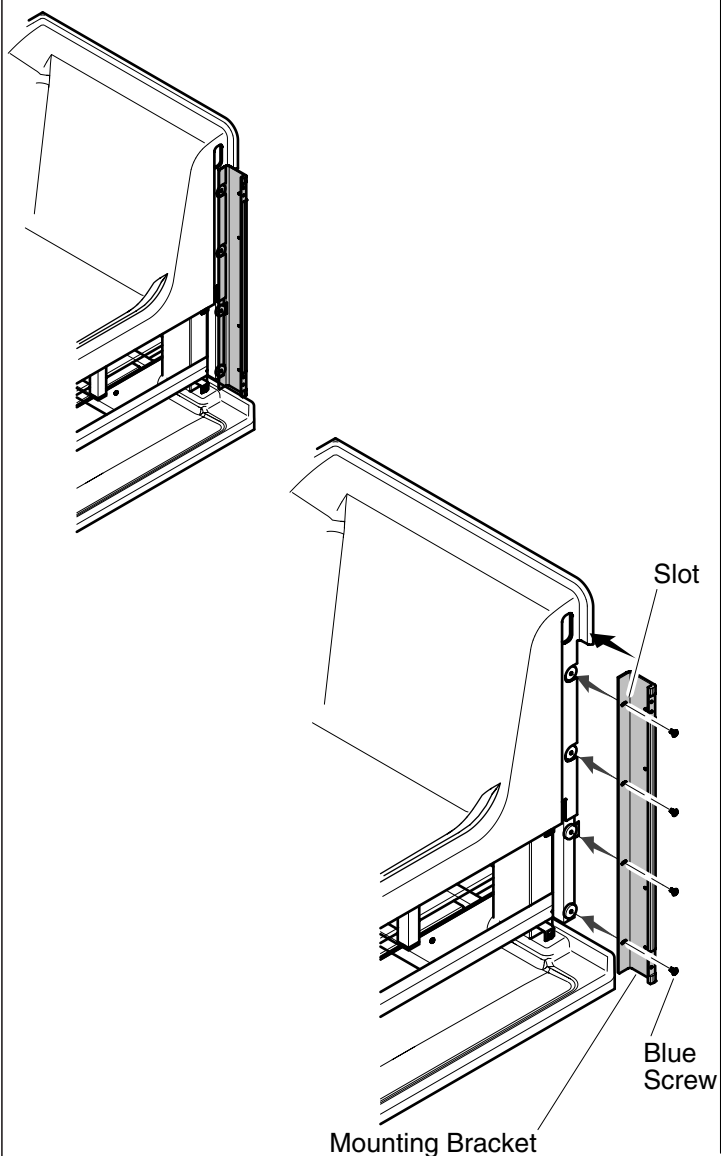

### Install Pulley Assemblies

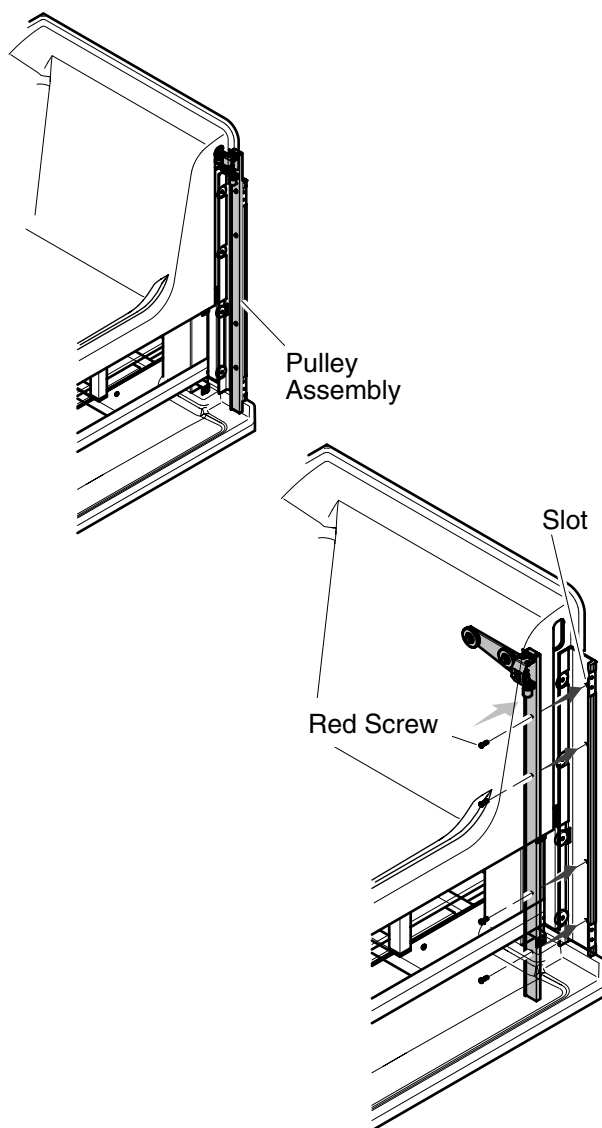

## 12. Install the Mounting Brackets and Pulley Assemblies

### Installations Requiring Disassembly Only

**NOTE:** These steps are not required if the mounting brackets and pulley assemblies were not removed in a previous step. If the mounting brackets and pulley assemblies were not removed, proceed to the "Install the Door" section.

#### Install the Mounting Brackets

- Align a mounting bracket with the holes in the bath.
- Use the four provided blue screws to secure the mounting bracket to the bath.
- Adjust the mounting bracket so it is centered in the slots or out as far as the slots allow.
- Tighten the screws.
- Reconnect the limit switch wire.

### **Install the Mounting Brackets and Pulley Assemblies (cont.)**

- Repeat with the second mounting bracket.

### **Install the Pulley Assemblies**

**NOTE:** Make sure each pulley assembly is located on the side it was originally installed on.

- Position a pulley assembly onto the mounting bracket.
- Align the mounting holes in the center of the slot.
- Secure the pulley assembly to the mounting bracket with the provided red screws.
- Repeat with the second pulley assembly.

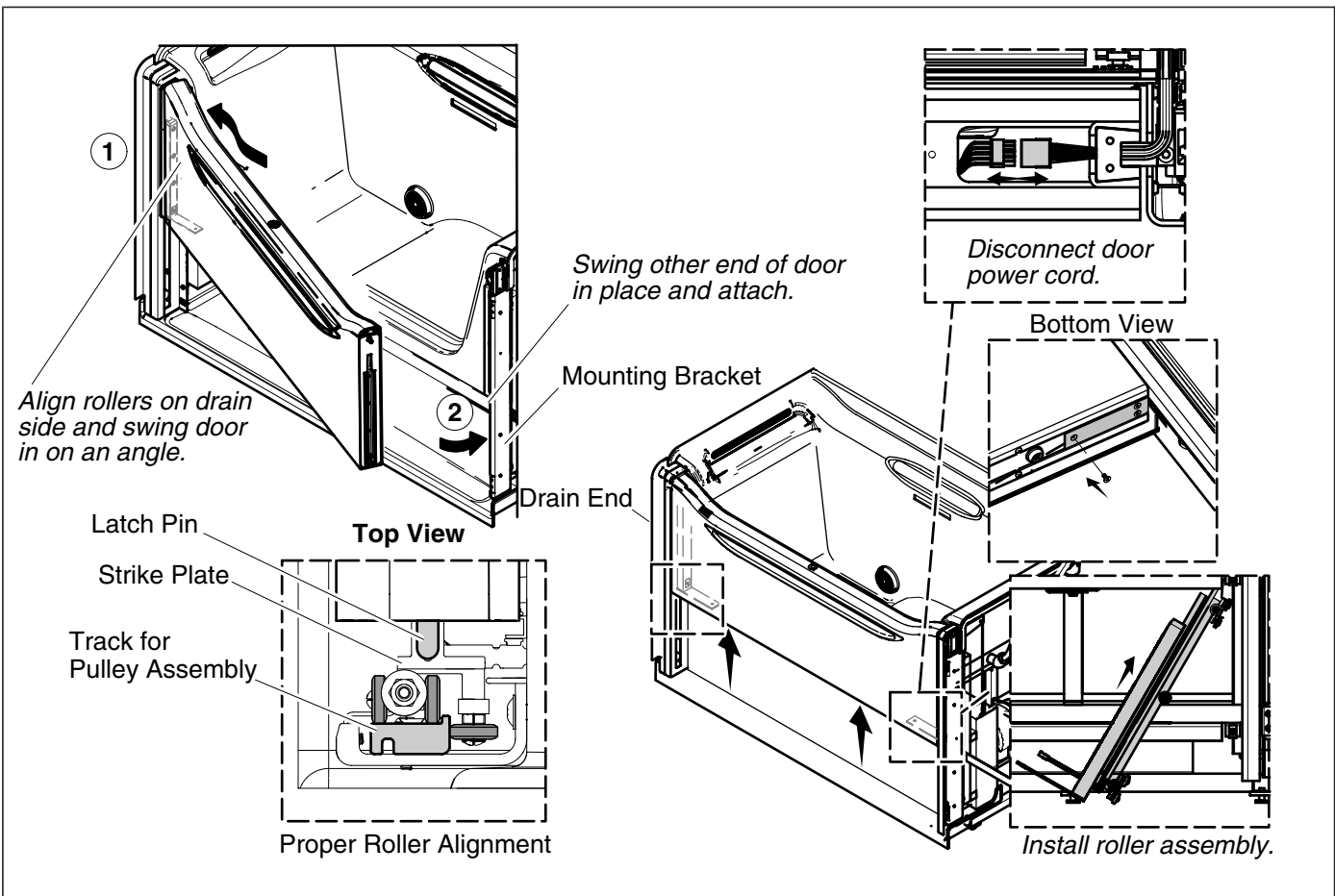

### 13. Install the Door

#### Installations Requiring Reassembly Only

**NOTE:** These steps are not required if the door was not removed in a previous step. If the door was not removed, proceed to the "Attach the Counterweights" section.

- Align the door and rollers on the drain side of the bath.
- Pivot the other side of the door inward until the latch pins engage on both sides of the door.
- Have the second installer hold the door up and position a 2x4 under the door, with the bottom end of the 2x4 positioned on the subfloor (**not** the drip tray).
- Slide the roller assembly up and partially into the door from below, making sure to feed the door power cord back into the door.
- If the bracket was removed, re-attach it to the roller assembly.
- Reconnect the power cord to the door, then slide the roller assembly all the way up into the door.
- If it is difficult to move the roller assembly into place, apply a small amount of lubricant. Loosen the blue mounting brackets screws on one or both sides. Retighten the blue screws when the roller assembly is in place.
- Reinstall the cover plate on the base of the door and secure with the screw(s) previously removed.

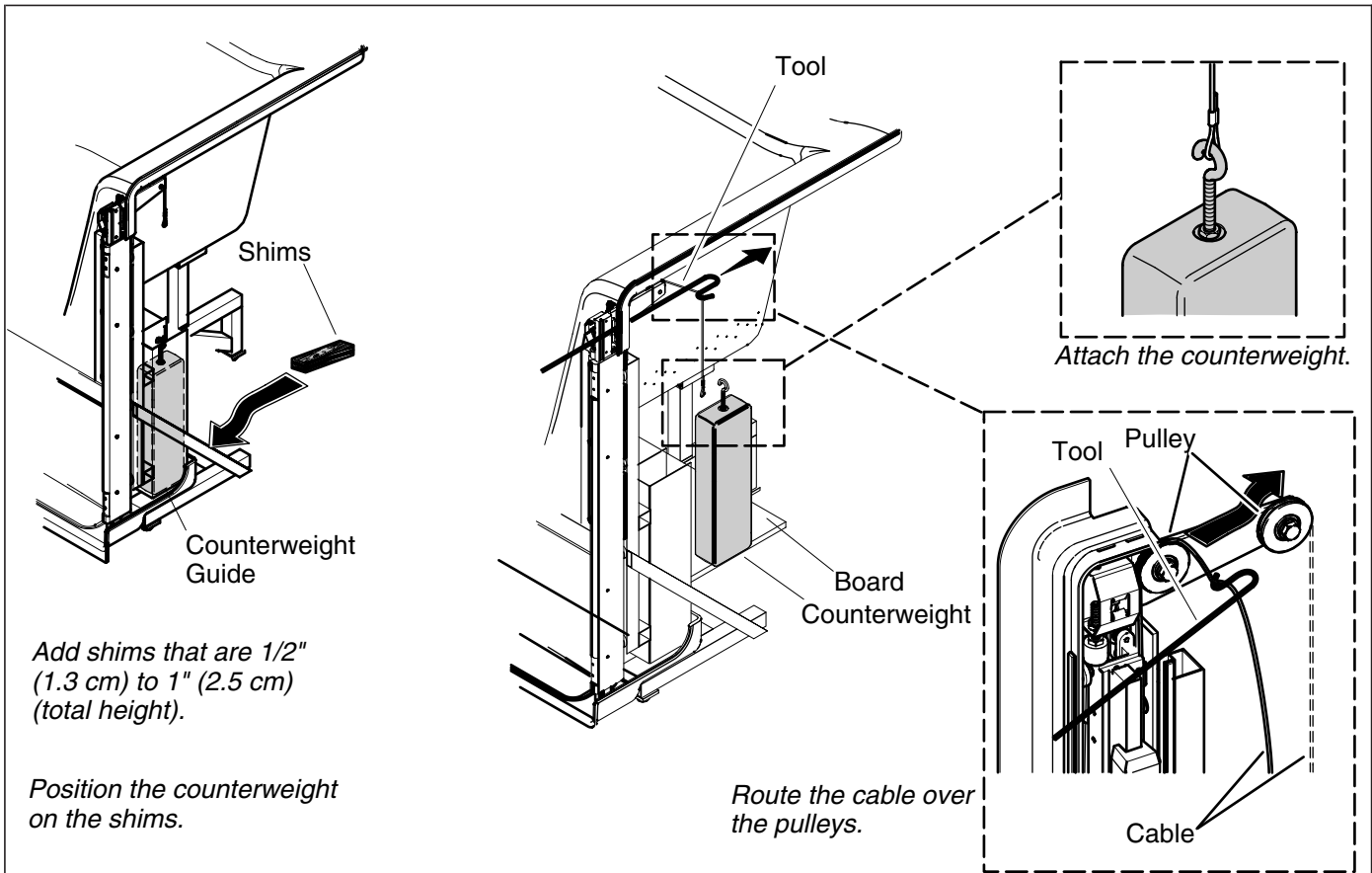

## 14. Attach the Counterweights

### All Installations



**CAUTION: Risk of crushing or pinching.** When installing the pulley cable, use the supplied tool. The tool is designed to eliminate the risk of extremities being crushed or pinched between the cable and pulleys while supporting the counterweights.

**IMPORTANT!** The door must be in the raised position while these steps are performed. Support the door with a 2x4 or have the second installer hold it in place until the counterweights are attached.

- Position extra protective material on the drip tray under the counterweight guides.
- Position 1/2" (1.3 cm) to 1" (2.5 cm) high shims inside each of the counterweight guides.
- On the drain side of the bath, carefully position a counterweight on shims aligned with the counterweight guide.
- On the side of the bath opposite the drain, carefully position the counterweight on the shims or the board, aligned with the counterweight guide.
- On each side, carefully run the pulley cable directly to the counterweights, making sure it does not interfere with the limit switch wires and door power cable.
- Attach the cables to the counterweights.
- Use the provided tool to position each pulley cable over both pulleys.
- On the drain side of the bath, remove the support shims and carefully lower the counterweights.
- On the side of the bath opposite the drain, remove the support shims and carefully lower the counterweights.
- Check to make sure the counterweights do not come in contact with the drip tray.

### **Attach the Counterweights (cont.)**

- If the counterweights contact the drip tray, make sure the cable is positioned over both pulleys.

**IMPORTANT!** If the drip tray and counterweights come in contact with each other, and the cable is positioned on both pulleys, remove the drip tray, remove any obstructions with the subfloor, and reposition the drip tray as needed.

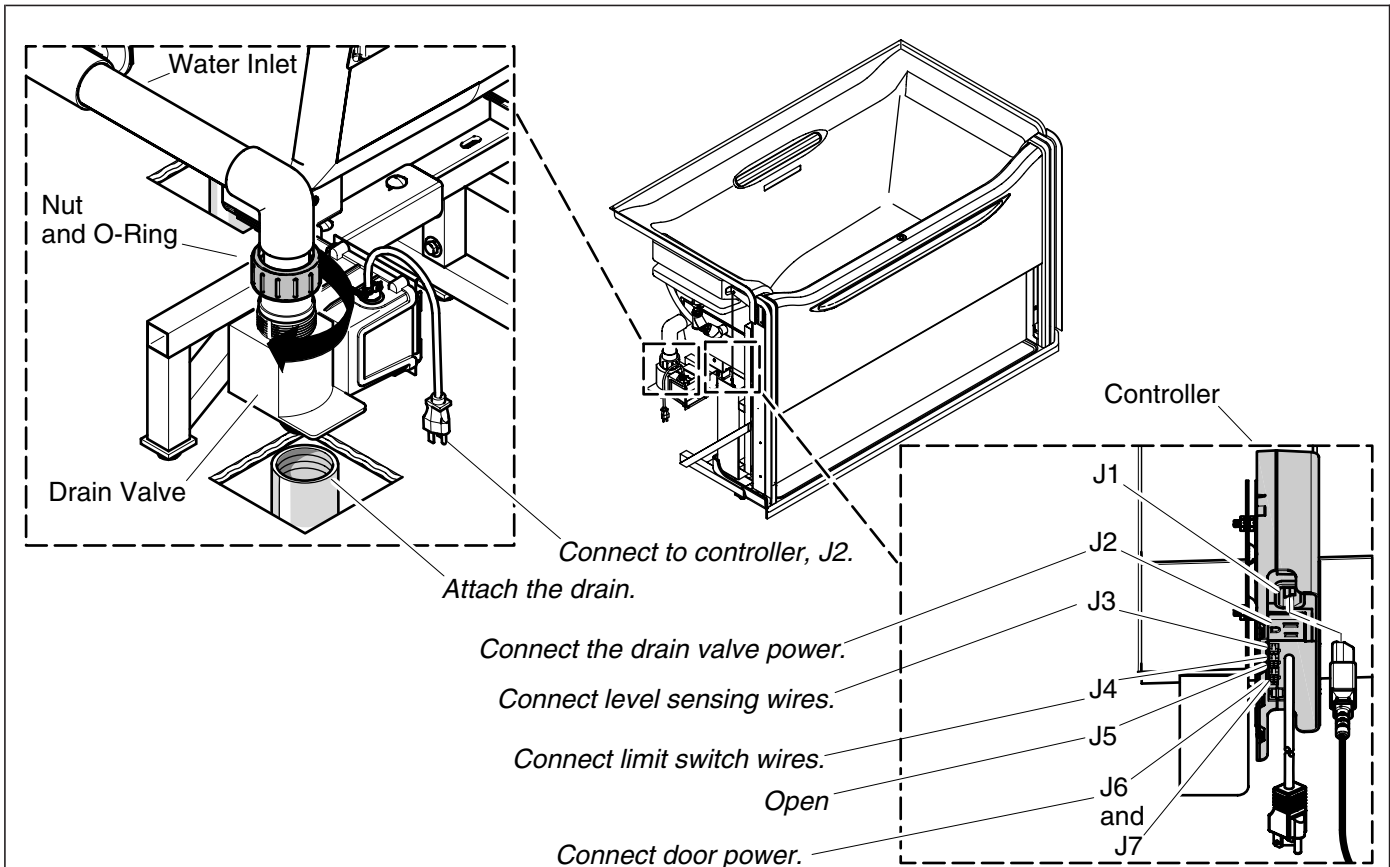

## 15. Connect the Components

### All Installations

**NOTE:** Depending upon disassembly, some of these components may still be connected.

- Confirm the O-ring is in place and connect the water inlet to the drain valve by tightening the nut. If an Uninterruptible Power Supply (UPS) has been installed, connect the power following the directions supplied with the UPS
- Connect the drain valve power at the controller, J2.
- Connect the level sensing wires at the controller, J3.
- Connect the limit switches at the controller, J4.

**NOTE:** Port J5 should remain unused.

- Connect the door power at the controller, J6 and J7.

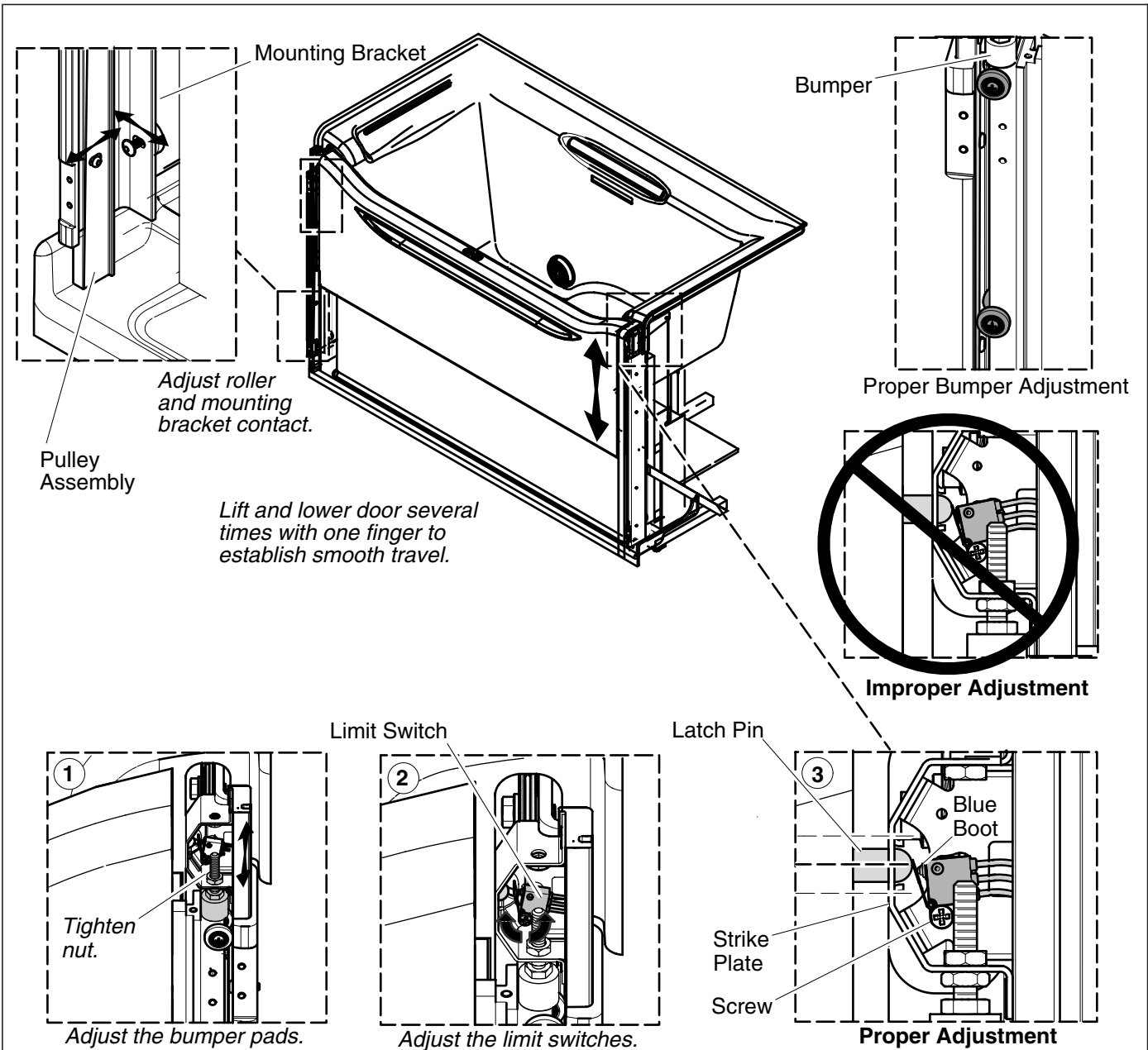

## 16. Adjust the Bath Door

### All Installations

#### Check and Adjust the Door Movement

- Move the bath door up and down several times with one finger. Check for uneven movement, rubbing, or shaking.
- If the door shimmies or racks, adjust one or both of the mounting brackets inward using the slots, until they are snug against the rollers.
- When properly adjusted the door should move up and down using one finger.
- If there is rubbing or contact between the bath and door, adjust the door outward using the slots in the pulley assembly.
- Repeat until the door operates smoothly.

### **Adjust the Bath Door (cont.)**

- Make sure that no wires come in contact with any moving parts, particularly when the door moves up and down. Sufficient clearance must be maintained to prevent damage to the wires.

### **Adjust the Latch Pin Alignment**

- Make sure the latch pins are centered in the strike plate on each side of the door when the door is latched.
- To center the latch pin, adjust the top bumper on the side the adjustment is needed until the bumper contacts the roller assembly when the latch is centered in the strike plate.
- Tighten the bumper nut to secure the bumper into position.

### **Adjust the Limit Switch**

- Make sure the limit switch is properly adjusted. If the limit switch is properly positioned, the strike plate lightly contacts the boot. See the diagram labeled "Proper Adjustment" above.
- If adjustment is needed, loosen the screw.
- If the latch pin does come in contact with the strike plate, tilt the limit switch forward.
- If the strike plate compresses the blue boot too far, tilt the limit switch back.
- When correct alignment has been achieved, tighten the screw.

### **Complete the Adjustments**

- Dry fit the trim caps and test the door for smooth operation (not shown; for additional information see "Install the Trim Caps and Access Panel").
- Recheck the door movement, using one finger to move the door up and down.
- When properly adjusted the door should move up and down using one finger.
- Adjust the mounting bracket and/or pulley assemblies as needed.
- Repeat until the door operates smoothly.



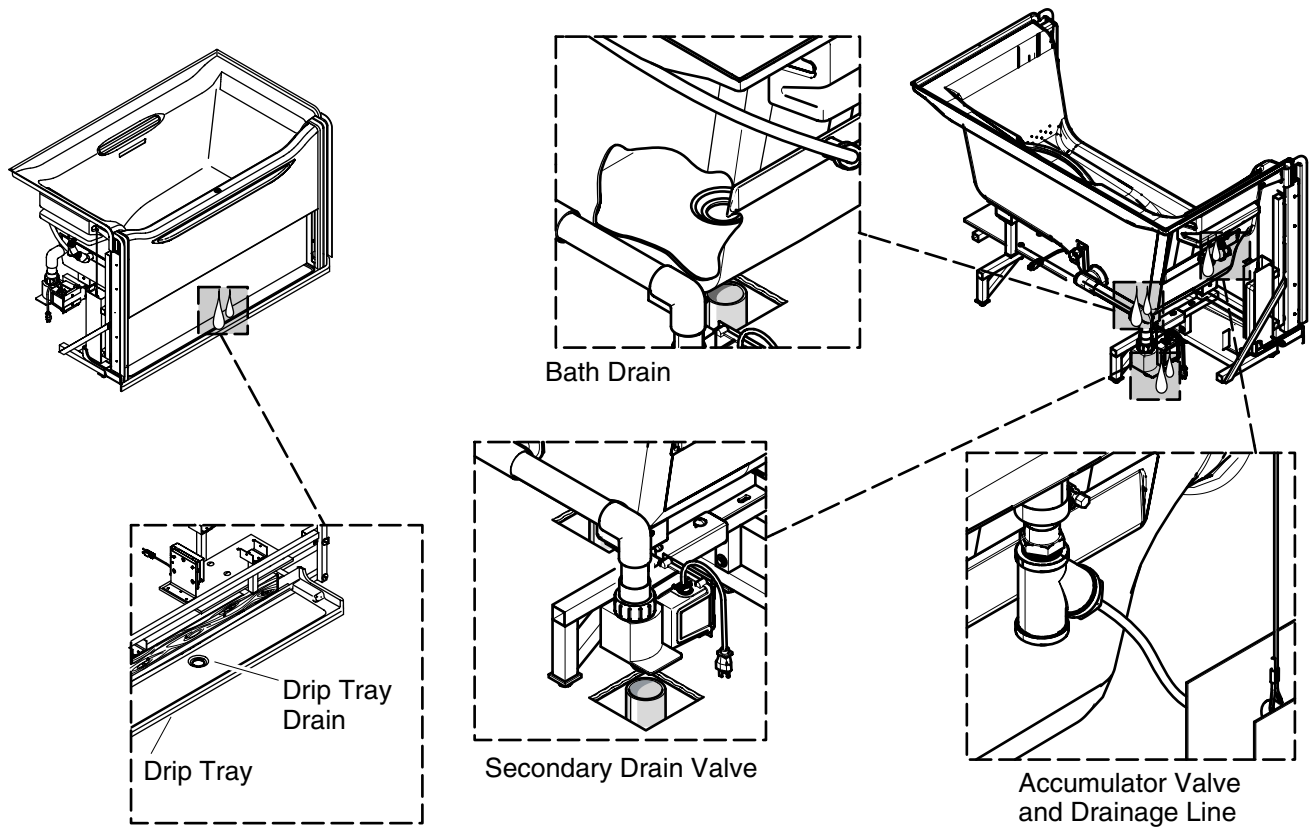

## 17. Confirm Operation and Check for Leaks

### All Installations

This bath is designed to contain water, but small amounts of water will escape during normal operation. When the bath is functioning properly, you may see:

Water along the access panel or in the drip tray, particularly after the seal deflates.

Water coming out of the accumulator drain tube and entering the drip tray and drip tray drain.

Some water going over the door seal and entering the drip tray when the bather moves abruptly in a bath completely filled to the overflow.

A small amount of water dripping from the bottom of the door. This happens when water that runs over the top of the door seal enters the gap between the primary and secondary seals. The water follows the path to the lowest point and may drip into the drip tray there until the water level stabilizes.



**WARNING: Risk of electric shock.** Connect the controller to a properly grounded, grounding-type receptacle protected by Ground-Fault Circuit-Interrupter (GFCI) or Residual Current Device (RCD). Do not remove the plug grounding pins. Do not use grounding adapters.

- Connect the controller power cord to a 120 V GFCI or RCD protected outlet and turn on the main power supply. If a UPS has been installed, connect the power following the directions supplied with the UPS.

**NOTE:** If any of the actions below fail to occur, consult the "Troubleshooting Procedures" section of this guide.

### **Confirm Operation and Check for Leaks (cont.)**

- Raise the door. Make sure the drain valve closes and the door inflates when the door latches.

**IMPORTANT!** Both limit switches must make contact for the seal to inflate. Do not over adjust.

- Adjust the limit switch to make steady contact with the latch pin if needed. Consult the "Adjust the Limit Switch" portion of the "Adjust the Bath Door" section for illustrations and instructions.
- Close the footwell floor drain and fill the bath with water to the overflow.
- Check for leaks. Pay particular attention to the area around the door. There should be no indication of leaking if no splashing or water movement is present.
- If leaking is observed, drain the bath and clean any debris off the seal. Test for leaks again.
- If leaking is still observed, adjust the door inward using the slots in the roller assembly.
- Test again and continue these steps or consult the "Troubleshooting Procedures" section included in this document.
- Press the door switch and confirm that the drain valve opens. Open the footwell drain.
- When the water level falls below the level sensors in the footwell, confirm the seal has deflated.
- Squeeze the door handle and lower the door.

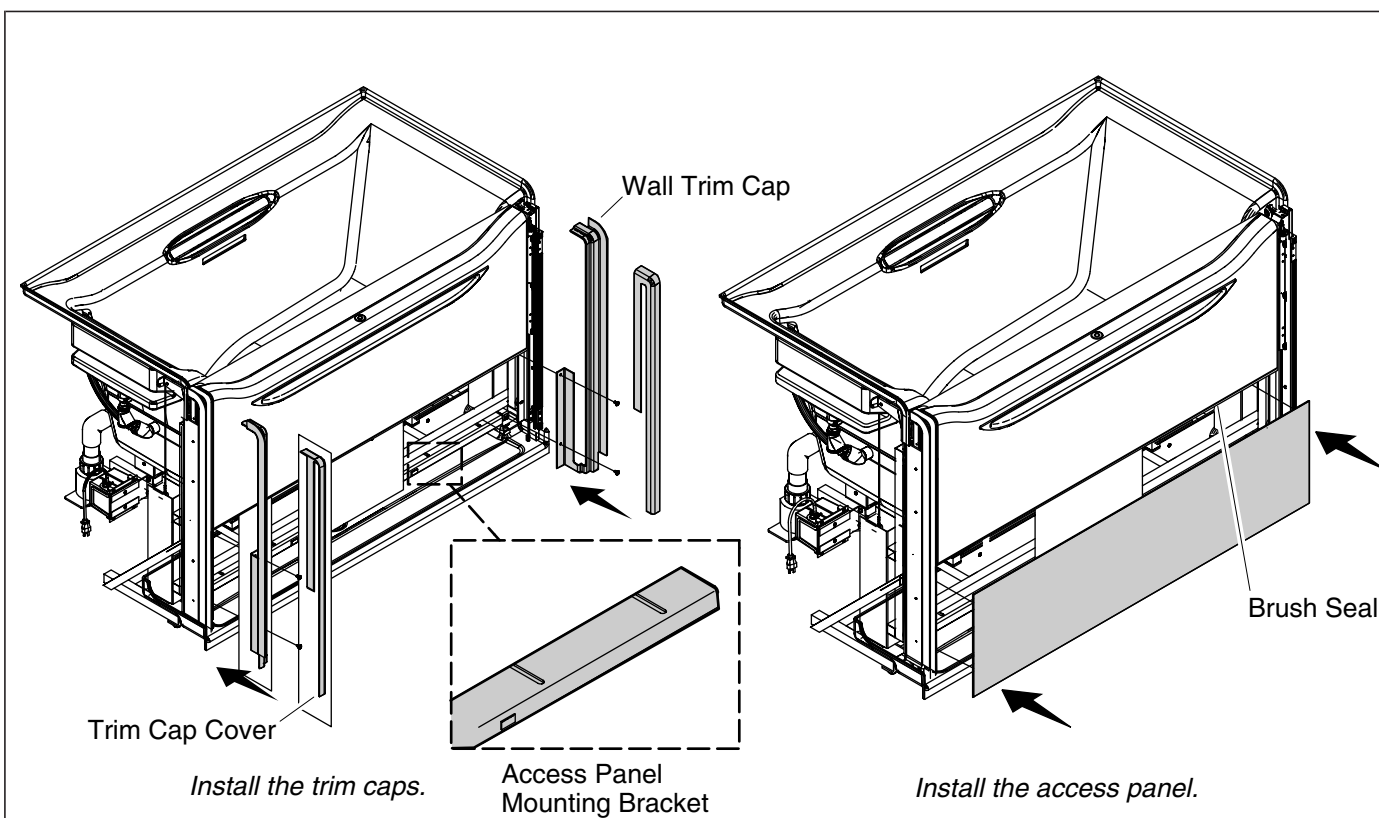

## 18. Install the Trim Caps and Access Panel

### All Installations

- Secure the wall trim caps to the studs.
- Align the wall trim cap nailing-in flange with the bath nailing-in flange.
- Secure the wall trim cap to the studs using nails.
- Install the trim cap covers over the wall trim caps using the magnets.
- Attach the access panel using the attached fasteners. If the access panel does not align correctly, go to "Optional Brush Seal Adjustments and Access Panel Bracket" below.

### Check Door Operation

- Recheck the door movement, using one finger to move the door up and down.
- When properly adjusted the door should move up and down using one finger.
- Adjust as needed ("Optional Brush Seal Adjustments and Access Panel Brackets").
- Repeat until the door operates smoothly.

### Optional Brush Seal Adjustments and Access Panel Brackets

**NOTE:** The brush seal, located on the bottom of the door, is designed to disperse water released when the seal deflates, eliminating splashing beyond the drip tray.

If the seal is adjusted incorrectly water may splash beyond the drip tray or it may interfere with the access panel.

### **Install the Trim Caps and Access Panel (cont.)**

- Adjust the brush seal located on the underside of the door if needed. Loosen the screws slightly and slide it back to eliminate contact with the access panel or forward to eliminate splashing.
- Adjust the two slotted access panel brackets as needed to eliminate contact between the brush seal and access panel.

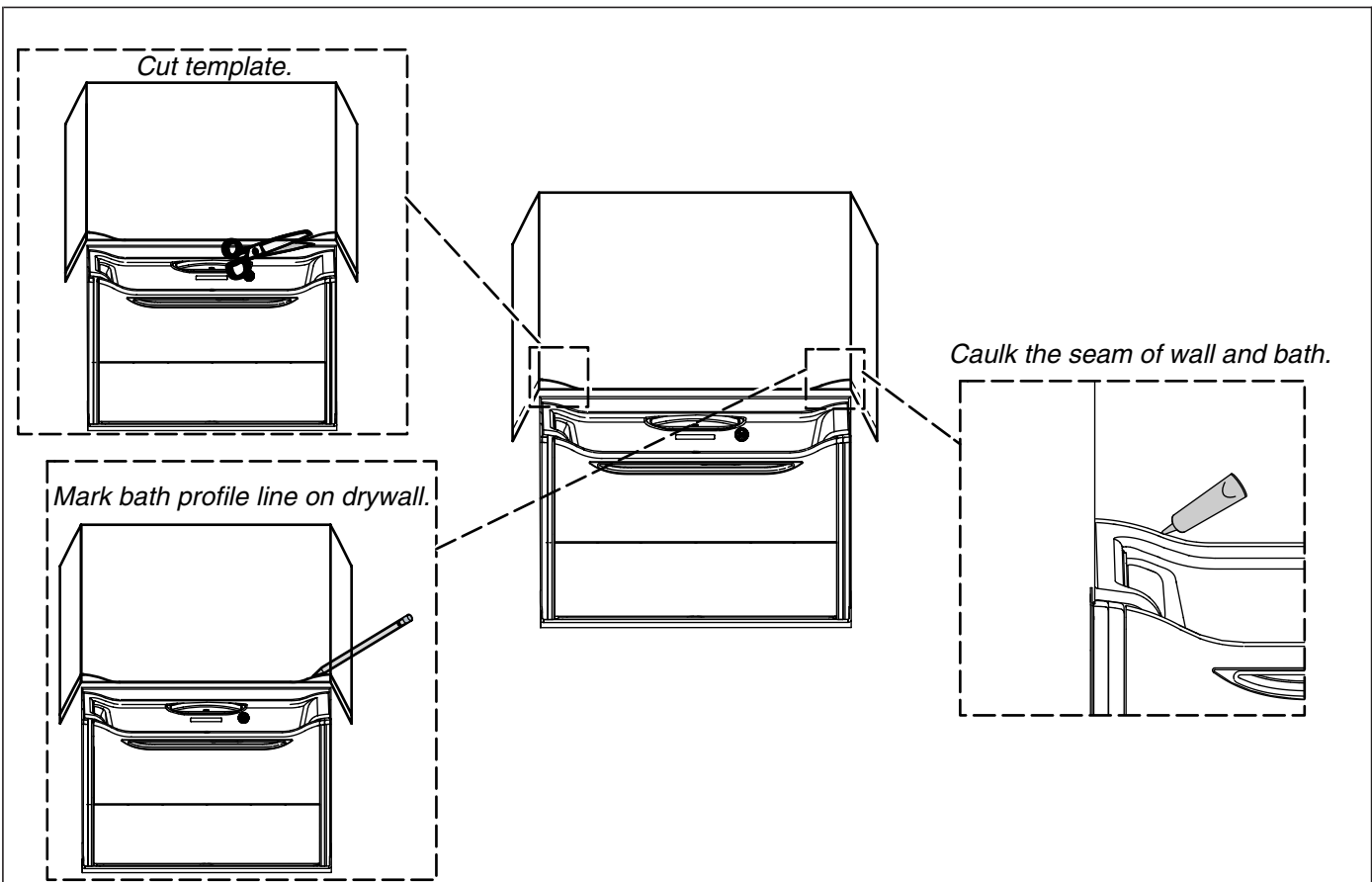

## 19. Install the Finished Wall

### All Installations

- If you have not already done so, carefully remove any protective tape from the bath rim.

**NOTE:** Use the provided template (if needed) to cut the bottom of the wall material to match the contour on the rear of the bath.

- Cover the framing with water-resistant wall material. Seal the joints between the bath rim edge and the water-resistant wall material with silicone sealant.
- Tape and mud the water-resistant wall material. Install the finished wall to the water-resistant wall material so it is 1/16" (2 mm) above the bath surface. Seal the joints between the bath rim and the finished wall material with silicone sealant.
- Install the faucet trim according to the instructions packed with the trim.

## 20. Troubleshooting Procedures

This troubleshooting guide is for general aid only. A Kohler Authorized Service Representative or qualified electrician should correct all electrical problems. For warranty service, contact your dealer or wholesale distributor.

### Normal Operation Includes:

While filling the bath with water, some water is routed to the drip tray and drain through the accumulator drain hose. It is normal to see or hear a trickle of water either during or immediately after filling. The accumulator is draining into the drip tray.

## Troubleshooting Procedures (cont.)

It is normal to hear the compressor run for up to 90 seconds after the door is raised. The compressor is located inside the door and is inflating the door seal.

If the door is fully raised for more than 20 minutes when there is no water in the bath, the seals will automatically deflate.

It is normal to hear the solenoid valve, located inside the door, open and expel air when the water level falls below the sensors. The valve is deflating the door seal.

Water coming from the bottom of the door and entering the drip tray is normal when it is caused by the bather moving about in the bath when it is completely full. Excessive splashing will cause water to run over the top of the inflated seals into the drip tray.

Water dripping into the drip tray as the seals deflate is normal. Water collects on the seal during use and runs into the drip tray when the seals deflate.

Symptoms	Probable Causes	Recommended Action
1. Door is difficult to raise or lower.	A. One or both counterweights are not attached.	A. Reattach the counterweight(s).
	B. One or both of the counterweight cables are not fed through the pulleys.	B. Use the provided tool to run the counterweight cable onto the pulleys.
	C. The bath was not leveled properly causing counterweights to rub.	C. Level the bath.
	D. Mounting bracket is not adjusted properly.	D. Reduce the pressure on the door by adjusting the mounting brackets outward using the slots.
	E. Door is rubbing against the bath or access panel.	E. Adjust the door outward using the slots in the pulley assembly. If necessary adjust the access panel brackets.
	F. A roller is damaged or has fallen off.	F. Replace the roller.
	G. There is excessive wear on the latch pin and/or strike plate.	G. Apply a drop or two of oil to the face of the strike plate, replace the strike plate, or call the Customer Care Center using the information provided on the back page of this manual.
2. Door shimmies or shakes.	A. Mounting bracket needs adjustment.	A. Adjust one or both of the mounting brackets inward using the slots, until it is snug against the rollers.
3. Water is leaking/running from accumulator.	A. This may occur with normal operation.	A. See the "Normal Operation Includes" portion of the "Troubleshooting Procedures".
	B. Water supply connection is loose or damaged.	B. Reseal the water inlet connections and/or reconnect them.
	C. Accumulator fitting(s) are loose or disconnected.	C. Replace the accumulator connection fitting(s).
	D. Accumulator drain hose is disconnected or leaks.	D. Reconnect or tighten the accumulator drain line connection.
4. Bath will not fill all the way to overflow.	A. The water supply connection is loose or damaged.	A. Reseal the water inlet connections and reconnect them.
	B. Toe tap drain does not close or is leaking.	B. Clean the toe tap assembly. Reseal and reattach the drain. Replace if needed.

## Troubleshooting Procedures (cont.)

Symptoms	Probable Causes	Recommended Action
	C. Level sensor wires are too close together, resulting in interference.	C. Position the level sensor wires farther apart.
	D. One or both of the level sensors are not properly connected.	D. Firmly connect the level sensor wires at both ends.
	E. No power to the bath controller.	E. Plug in both ends of the controller power cord or reset the breaker.
	F. Error code in controller has been activated (beeping sound heard).	<p>F1. Reset the controller. To do this;</p> <ul style="list-style-type: none"> <li><input type="checkbox"/> lower the door</li> <li><input type="checkbox"/> quickly tap the door switch 5 times</li> <li><input type="checkbox"/> wait 3 seconds, then tap the switch 11 times within a 5 second span</li> <li><input type="checkbox"/> the controller should beep 3 to 5 times to indicate the issue has been resolved, then go quiet.</li> </ul> <p>F2. If the error code is still activated or reoccurs, unplug the power and call the Customer Care Center using the information provided on the back page of this manual.</p>
	G. Drain valve is not plugged into the controller (no power).	G. Plug the power cord into the controller located under the bath.
	H. One or both of the limit switches are not making contact or are damaged.	<p>H1. Adjust the limit switch/switches until contact is made.</p> <p>H2. The limit switch/switches need to be replaced. Call the Customer Care Center using the information provided on the back page of this manual.</p>
	I. The drain valve is damaged.	I. Replace the drain valve.
	J. There is a loose wire connection to the bath controller outside the door.	J. Check all wire connections to the controller.
	K. The internal wire connections in the door are loose.	K. Call the Customer Care Center using the information on the back page of this manual.
	L. The airline hose is pinched or disconnected inside the door.	L. Call the Customer Care Center using the information provided on the back page of this manual.
	M. The compressor is not working.	M. The compressor needs to be replaced. Call Customer Care Center using the information provided on the back page of this manual.
	N. The air pressure switch is not working.	N. The air pressure switch needs to be replaced. Call Customer Care Center using the information provided on the back page of this manual.

## Troubleshooting Procedures (cont.)

Symptoms	Probable Causes	Recommended Action
	<b>O.</b> The solenoid valve is not working.	<b>O.</b> The solenoid valve needs to be replaced. Call Customer Care Center using the information provided on the back page of this manual.
	<b>P.</b> The controller is not working.	<b>P.</b> Replace the controller or call the Customer Care Center using the information provided on the back page of this manual.
<b>5.</b> Water is leaking into drip tray.	<b>A.</b> It is normal for water to leak into the drip tray from the accumulator drain hose, when water splashes over the top of the door seals, or from the bottom of the door when the seal deflates. This water is captured by the drip tray.	<b>A.</b> No action needed if water enters drip tray through normal operation.
	<b>B.</b> Water is splashing over the top of the seal.	<b>B.</b> Do not fill the bath as high or reduce any sudden movements while bathing.
	<b>C.</b> There is debris between the door and the seal.	<b>C.</b> Clean all debris off the seal using a can of compressed air.
	<b>D.</b> The door gap is too large because the pulley assembly is not properly adjusted.	<b>D.</b> Adjust the pulley assembly inward using the slots.
	<b>E.</b> The primary seal system is not operating properly.	<b>E.</b> Call the Customer Care Center using the information provided on the back page of this manual.
	<b>F.</b> The secondary seal systems are not operating properly.	<b>F.</b> Call the Customer Care Center using the information provided on the back page of this manual.
<b>6.</b> Controller is making a high pitched squeal or beeping sound.	<b>A.</b> Error code in controller has been activated (beeping sound heard).	<b>A1.</b> Reset the controller. To do this; <ul style="list-style-type: none"> <li><input type="checkbox"/> lower the door</li> <li><input type="checkbox"/> quickly tap the door switch 5 times</li> <li><input type="checkbox"/> wait 3 seconds, then tap the switch 11 times within a 5 second span</li> <li><input type="checkbox"/> the controller should beep 3 to 5 times to indicate the issue has been resolved, then go quiet.</li> </ul>
		<b>A2.</b> If the error code is still activated or reoccurs, unplug the power and call the Customer Care Center using the information provided on the back page of this manual.
<b>7.</b> The door will not lower and the latch pins will not retract.	<b>A.</b> The mounting bracket is not adjusted properly.	<b>A.</b> Adjust the mounting brackets outward using the slots.
	<b>B.</b> Bumpers in strike plate need adjustment.	<b>B.</b> Adjust the bumpers as needed.
	<b>C.</b> The handle latch mechanism in the door is not working.	<b>C.</b> Call the Customer Care Center using the information provided on the back page of this manual.



## Troubleshooting Procedures (cont.)

Symptoms	Probable Causes	Recommended Action
	D. There is excessive wear on the latch pin and/or strike plate.	D. Apply a small amount of oil to the face of the strike plate, replace the strike plate, or call the Customer Care Center using the information provided on the back page of this manual.
	E. A roller has been damaged or has fallen off.	E. Replace the roller.
8. The door will not lower and the seal will not deflate with the bath empty.	A. The drain valve is connected to another 120 V outlet and/or is not plugged into the controller.	A. Plug the drain valve directly into the controller.
	B. Error code in controller has been activated (beeping sound heard).	B1. Reset the controller. To do this; <ul style="list-style-type: none"> <li><input type="checkbox"/> lower the door</li> <li><input type="checkbox"/> quickly tap the door switch 5 times</li> <li><input type="checkbox"/> wait 3 seconds, then tap the switch 11 times within a 5 second span</li> <li><input type="checkbox"/> the controller should beep 3 to 5 times to indicate the issue has been resolved, then go quiet.</li> </ul>
		B2. If the error code is still activated or reoccurs, unplug the power and call the Customer Care Center using the information provided on the back page of this manual.
	C. The solenoid valve is not working.	C. The solenoid valve needs to be replaced. Call the Customer Care Center using the information provided on the back page of this manual.
	D. The primary seal system is not operating properly.	D. Call the Customer Care Center using the information provided on the back page of this manual.
	E. The secondary seal systems are not operating properly.	E. Call the Customer Care Center using the information provided on the back page of this manual.
	F. The controller is not working.	F. Replace the controller or call the Customer Care Center using the information provided on the back page of this manual.
9. The bath will not drain or drains slowly after pressing the switch.	A. Tap toe drain will not open.	A. Close and/or clean the toe tap assembly. Reseal and reattach the drain. Replace if needed.
	B. The door switch is not being pressed correctly.	B. Press the center of the door switch button once lightly.
	C. One or both drains are blocked.	C. Remove the blockage.
	D. The drain valve is connected to another 120 V outlet and/or is not plugged into the controller.	D. Plug the drain valve directly into J2 in the controller.
	E. The drain valve is not working.	E. Replace the drain valve or call the Customer Care Center using the information provided on the back page of this manual.

## Troubleshooting Procedures (cont.)

Symptoms	Probable Causes	Recommended Action
	F. Error code in controller has been activated (beeping sound heard).	<b>F1.</b> Reset the controller. To do this; <ul style="list-style-type: none"> <li>□ lower the door</li> <li>□ quickly tap the door switch</li> <li>□ after a 3 second pause and tap the switch 11 times within a 5 second span</li> <li>□ the controller should beep 3 to 5 times to indicate the issue has been resolved, then go quiet.</li> </ul>
		<b>F2.</b> If the error code is still activated or reoccurs, unplug the power and call the Customer Care Center using the information provided on the back page of this manual.
	G. There is a loose wire connection in the door.	<b>G.</b> Call the Customer Care Center using the information provided on the back page of this manual.
	H. Limit switch is not working.	<b>H.</b> The limit switch needs to be replaced. Call the Customer Care Center using the information provided on the back page of this manual.
	I. The controller is not working.	<b>I.</b> Replace the controller or call the Customer Care Center using the information provided on the back page of this manual.
10. Bath water empties prematurely.	A. Toe tap drain is open and does not close or is leaking.	<b>A.</b> Close and/or clean the toe tap assembly. Reseal and reattach the drain. Replace if needed.
	B. Level sensor wires are too close together, resulting in interference.	<b>B.</b> Separate the level probe wires at both ends.
	C. One or both of the level sensors are not properly connected.	<b>C.</b> Firmly connect the level sensor.
	D. One or both of the limit switches are not making contact or are damaged.	<b>D1.</b> Adjust the limit switch/switches until contact is made.
		<b>D2.</b> The limit switch/switches need to be replaced. Call the Customer Care Center using the information provided on the back page of this manual.
E. The drain valve is connected to another 120 V outlet and/or is not plugged into the controller.	<b>E.</b> Plug the drain valve directly into J2 in the controller.	

**Troubleshooting Procedures (cont.)**

Symptoms	Probable Causes	Recommended Action
	<p><b>F.</b> Error code in controller has been activated (beeping sound heard).</p>	<p><b>F1.</b> Reset the controller. To do this;</p> <ul style="list-style-type: none"> <li>□ lower the door</li> <li>□ quickly tap the door switch 5 times</li> <li>□ wait 3 seconds, then tap the switch 11 times within a 5 second span</li> <li>□ the controller should beep 3 to 5 times to indicate the issue has been resolved, then go quiet.</li> </ul> <p><b>F2.</b> If the error code is still activated or reoccurs, unplug the power and call the Customer Care Center using the information provided on the back page of this manual.</p>
	<p><b>G.</b> The drain valve is not working.</p>	<p><b>G.</b> Replace the drain valve or call the Customer Care Center using the information provided on the back page of this manual.</p>
	<p><b>H.</b> The controller is not working.</p>	<p><b>H.</b> Replace the controller or call Customer Care Center using the information provided on the back page of this manual.</p>
<p><b>11.</b> The seal continuously attempts to inflate while bath is full.</p>	<p><b>A.</b> The primary seal system is not operating properly.</p>	<p><b>A.</b> Call the Customer Care Center using the information provided on the back page of this manual.</p>
	<p><b>B.</b> The secondary seal systems are not operating properly.</p>	<p><b>B.</b> Call the Customer Care Center using the information provided on the back page of this manual.</p>
	<p><b>C.</b> The airline hose is pinched or disconnected inside the door.</p>	<p><b>C.</b> Call the Customer Care Center using the information provided on the back page of this manual.</p>
	<p><b>D.</b> The air pressure switch is not working.</p>	<p><b>D.</b> The air pressure switch needs to be replaced. Call the Customer Care Center using the information provided on the back page of this manual.</p>
	<p><b>E.</b> The compressor is damaged.</p>	<p><b>E.</b> The compressor needs to be replaced. Call the Customer Care Center using the information provided on the back page of this manual.</p>
	<p><b>F.</b> Error code in controller has been activated (beeping sound heard).</p>	<p><b>F1.</b> Reset the controller. To do this;</p> <ul style="list-style-type: none"> <li>□ lower the door</li> <li>□ quickly tap the door switch 5 times</li> <li>□ wait 3 seconds, then tap the switch 11 times within a 5 second span</li> <li>□ the controller should beep 3 to 5 times to indicate the issue has been resolved, then go quiet.</li> </ul>

## Troubleshooting Procedures (cont.)

Symptoms	Probable Causes	Recommended Action
		<b>F2.</b> If the error code is still activated, unplug the power and call Customer Care Center using the information provided on the back page of this manual.
	<b>G.</b> The controller is not working.	<b>G.</b> Replace the controller or call the Customer Care Center using the information provided on the back page of this manual.
<b>12.</b> Noisy operation.	<b>A.</b> After filling the bath, water drains from the accumulator into the drip tray drain. This will create noise.	<b>A.</b> See the "Normal Operation Includes" portion of the troubleshooting.
	<b>B.</b> The bath is not leveled properly and counterweights are making contact.	<b>B.</b> Check the back ledge and the sides of the bath for level. Adjust the feet until the bath is level if needed. Check counterweight clearance.
	<b>C.</b> The counterweight guide/guides are not in place.	<b>C.</b> Reinstall the counterweight guides in the correct position.
	<b>D.</b> The compressor is making excessive noise.	<b>D.</b> Call the Customer Care Center using the information provided on the back page of this manual.
<b>13.</b> Discoloration is observed on the front of the bath.	<b>A.</b> Water is splashing over the top of the seal.	<b>A.</b> Lower the water level when filling the bath. Periodic cleaning of the bath face is normal.
	<b>B.</b> Door panel is rubbing against the bath.	<b>B.</b> Adjust the door outward using the slots in the pulley assembly.
<b>14.</b> Water is seen or heard during or after filling the bath.	<b>A.</b> During normal operation, it is normal for water to discharge from the accumulator drain hose or for small amounts of water to spill over the seals and run down to the drip tray.	<b>A.</b> See the "Normal Operation Includes" portion of the troubleshooting.
	<b>B.</b> Accumulator attachment is damaged or leaks.	<b>B.</b> Reconnect or tighten the accumulator drain line connection.
	<b>C.</b> Water is splashing over the top of the seal.	<b>C.</b> Lower the water level when filling the bath. Reduce sudden movements while bathing.
	<b>D.</b> The door gap is too big because the pulley assembly is not properly adjusted.	<b>D.</b> Adjust the pulley assembly inward.
	<b>E.</b> The primary seal system is not operating properly.	<b>E.</b> Call the Customer Care Center using the information provided on the back page of this manual.
	<b>F.</b> The secondary seal systems are not operating properly.	<b>F.</b> Call the Customer Care Center using the information provided on the back page of this manual.
<b>15.</b> The bath will fill to the overflow, but fails to maintain its water level.	<b>A.</b> Toe tap drain is open, does not close, or is leaking.	<b>A.</b> Close and/or clean the toe tap assembly. Reseal and reattach the drain. Replace if needed.
	<b>B.</b> One or both of the limit switches are not making contact or are damaged.	<b>B1.</b> Adjust the limit switch/switches until contact is made.
<b>B2.</b> The limit switch/switches need to be replaced. Call the Customer Care Center using the information provided on the back page of this manual.		

**Troubleshooting Procedures (cont.)**

Symptoms	Probable Causes	Recommended Action
	C. Water is splashing over the top of the seal.	C. Lower the water level when filling the bath. Reduce sudden movements when bathing.
	D. There is debris between the door and seal.	D. Clean all debris off the seal using a can of compressed air.
	E. The drain valve is not working.	E. The drain valve needs to be replaced. Replace the drain valve or call the Customer Care Center using the information provided on the back page of this manual.
	F. The controller is not working.	F. Replace the controller or call the Customer Care Center using the information provided on the back page of this manual.
16. The seal will not inflate.	A. There is no power to the controller or bath.	A1. Connect the controller to the power supply.
		A2. Reset the circuit breaker.
		A3. Connect the bath power cord to the J1 port on the controller.
	B. The door power wiring connection to the controller is loose.	B. Connect the door power wire to the J6 port in the controller.
	C. One or both of the limit switches are not making contact or are damaged.	C1. Adjust the limit switch/switches until contact is made.
		C2. The limit switch/switches need to be replaced. Call the Customer Care Center using the information provided on the back page of this manual.
	D. The door power wiring connection to the door is loose.	D. Reconnect the power wire inside the door from below.
	E. The airline hose is pinched or disconnected inside the door.	E. Check the airline and reconnect or reroute to eliminate pinching. Call the Customer Care Center using the information provided on the back page of this manual.
F. Error code in controller has been activated (beeping sound heard).	F1. Reset the controller. To do this; <ul style="list-style-type: none"> <li><input type="checkbox"/> lower the door</li> <li><input type="checkbox"/> quickly tap the door switch 5 times</li> <li><input type="checkbox"/> wait 3 seconds, then tap the switch 11 times within a 5 second span</li> <li><input type="checkbox"/> the controller should beep 3 to 5 times to indicate the issue has been resolved, then go quiet.</li> </ul>	
	F2. If the error code is still activated or reoccurs, unplug the power and call the Customer Care Center using the information provided on the back page of this manual.	
G. The primary seal system is not operating properly.	G. Call the Customer Care Center using the information provided on the back page of this manual.	

**Troubleshooting Procedures (cont.)**

Symptoms	Probable Causes	Recommended Action
	<b>H.</b> The secondary seal systems are not operating properly.	<b>H.</b> Call the Customer Care Center using the information provided on the back page of this manual.
	<b>I.</b> The compressor is not working.	<b>I.</b> The compressor needs to be replaced. Call the Customer Care Center using the information provided on the back page of this manual.
	<b>J.</b> The controller is not working.	<b>J.</b> The controller needs to be replaced. Call the Customer Care Center using the information provided on the back page of this manual.
17. Water splashes off the drip tray onto the floor.	<b>A.</b> The brush seal is not installed or is not adjusted correctly.	<b>A.</b> Install or adjust the brush seal.
	<b>B.</b> The bath is not leveled properly.	<b>B.</b> Check the back ledge and the sides of the bath for level. Adjust the feet until the bath is level if needed.
	<b>C.</b> The door gap is too big because the pulley assembly is not properly adjusted.	<b>C.</b> Adjust the pulley assembly inward.
	<b>D.</b> Water is splashing over the top of the seal.	<b>D.</b> Lower the water level when filling the bath. Reduce sudden movements when bathing.
18. Door will not stay in the raised position.	<b>A.</b> One or both counterweights are not attached.	<b>A.</b> Attach the counterweight(s).
	<b>B.</b> Door bumper needs adjustment.	<b>B.</b> Adjust the door bumper as needed.
	<b>C.</b> The mounting bracket is not adjusted properly.	<b>C.</b> Adjust the mounting brackets inward using the slots.
	<b>D.</b> There is excessive wear on latch pin and/or strike plate.	<b>D.</b> Apply a small amount of oil to the face of the strike plate, replace the strike plate, or call the Customer Care Center using the information provided on the back page of this manual.
	<b>E.</b> The handle/latch mechanism inside the door is not working.	<b>E.</b> Call the Customer Care Center using the information provided on the back page of this manual.

# Guide d'installation

## Baignoire à mur montant

### Informations importantes



**AVERTISSEMENT: Risque de blessures ou d'endommagement du matériel.** Toutes les instructions doivent être lues avec la plus grande attention avant de commencer l'installation, et toutes les conditions suivantes doivent être respectées.



**AVERTISSEMENT: Lors de l'utilisation des produits électriques, des précautions de base doivent toujours être observées, incluant ce qui suit:**



**DANGER: Risque d'électrocution.** Raccorder uniquement à des circuits protégés par un Disjoncteur de Fuite de Terre (GFCI) ou un appareil de courant résiduel (RCD).



**AVERTISSEMENT: Des modifications non autorisées pourraient créer un fonctionnement dangereux et une mauvaise performance du produit.** Ne pas changer la position des composants et ne pas effectuer d'autres modifications sur le système, sauf que ce qui est indiqué dans ce document, vu que ceci pourrait avoir un effet négatif sur la performance et le fonctionnement de l'appareil pourrait devenir dangereux. Kohler Co. décline toute responsabilité sous ses garanties quant à toutes blessures ou dommages causés par des modifications non autorisées.

Les matériaux de construction et le câblage doivent être acheminés loin des composants qui produisent de la chaleur.

Installer de façon à permettre l'accès pour l'entretien.

**Une mise à la terre est requise.** L'unité doit être installée par un représentant qualifié et être mise à la terre.



**AVERTISSEMENT: Risque d'électrocution.** Un électricien agréé devrait faire tous les branchements électriques.

## Informations importantes (cont.)



**AVERTISSEMENT: Risque d'électrocution.** Débrancher l'alimentation avant de procéder à l'entretien.

**AVIS: Respecter tous les codes de plomberie et électriques locaux.**

## Sommaire

Informations importantes	1
Outils et matériels	2
Avant de commencer	3
Identification des pièces	4
Construire le cadrage	5
Installer les conduites de drain et la plomberie brute	7
Retirer les supports pour l'expédition	8
Retirer la porte.	9
Retirer les ensembles de poulies et les supports de fixation	11
Retirer le plateau d'égouttement	13
Déconnecter les composants	14
Mettre la baignoire en place.	16
Niveler la baignoire	18
Fixer l'alimentation d'eau sur l'accumulateur.	19
Installer le plateau d'égouttement	20
Installer les ensembles de poulie et les supports de fixation	22
Installer la Porte	24
Attacher les contrepoids	25
Connecter les composants	27
Ajuster la porte de la baignoire	28
Confirmer le fonctionnement et rechercher des fuites	30
Installer les capuchons de garniture et le panneau d'accès	32
Installer le mur fini	34
Procédures de dépannage	34

## Outils et matériels

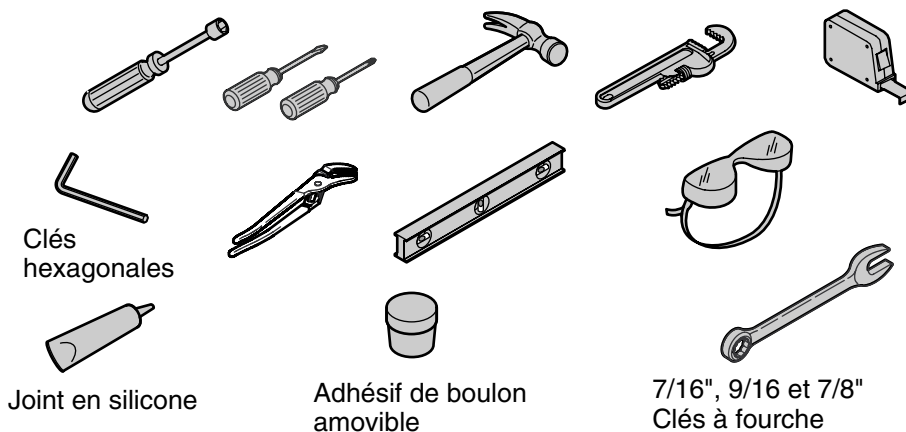

### Plus:

- Pince-monseigneur ou petit levier
- Cales métalliques
- Ruban-cache
- Crayon
- Toile de protection ou matériau protecteur
- Outils conventionnels de menuiserie et matériels



## Avant de commencer

**AVIS: Risque de blessures corporelles.** Manipuler la baignoire et le cadre avec précaution. Certains rebords peuvent être tranchants ou rugueux.

**AVIS: Risque d'endommagement du produit.** Manipuler la baignoire et le cadre avec précaution. La baignoire pourrait se casser ou mal fonctionner si elle n'est pas manipulée avec soin.

**AVIS: Risque d'endommagement du produit.** Ne pas supporter le poids de la baignoire par le périmètre du rebord. Pour éviter tout endommagement du produit, supporter le bain par sa base ou ses pieds.

**AVIS: Risque de blessures ou d'endommagement du produit.** En raison du poids et des difficultés d'installation du produit, il est recommandé que deux personnes effectuent cette installation. Plusieurs séquences d'installation sont difficiles à effectuer tout seul.

**IMPORTANT!** Procéder avec soin lors du retrait des vis. Toutes les vis seront réutilisées. Ne pas dégarnir les têtes.

**IMPORTANT!** Ne pas couper et ne retirer aucune attache de câble, sauf sur instruction spécifique. Elles sont utilisées pour maintenir des pièces de première importance en place, et elles sont conçues pour rester en place pendant toute l'installation.

**IMPORTANT!** Si le lieu d'installation se trouve dans une zone où se produisent des coupures de courant régulières ou prolongées, il est recommandé d'utiliser une alimentation électrique non interruptible (UPS) de 350 VA minimum comme source d'alimentation de secours. L'UPS garantit que la fonctionnalité de la porte n'est pas compromise en cas de coupure de courant.

- Respecter tous les codes de plomberie et électriques locaux.
- **Selon l'installation, il sera peut-être nécessaire de séparer la baignoire du cadre afin de pouvoir la faire passer par tous les passages de porte, les couloirs ou les escaliers, entre la zone de transit et la salle de bain. Cette installation comprend plusieurs étapes au cours desquelles on demande à l'installateur si un démontage supplémentaire est requis.**

**IMPORTANT! Conserver toutes les pièces.** Si un désassemblage est requis, conserver et organiser toutes les pièces. Les pièces seront réutilisées, sauf sur spécification contraire.

- Des installations supplémentaires sont situées sur l'arrière du panneau d'accès.
- **Cette baignoire exige trois drains avec des siphons P séparés. Prévoir trois drains dans l'installation.**
- Les instructions d'installation ne mentionnent que les pièces qui doivent être retirées ou désassemblées pendant la procédure d'installation. Bien qu'il semble que de nombreuses pièces sont amovibles, ne pas les désassembler, sauf sur instructions spécifiques.
- Déballez la baignoire dans une zone ouverte.
- Inspecter le dispositif afin d'y rechercher des dommages et s'assurer que les pièces supplémentaires comme les contrepoids, le panneau d'accès et les bouchons de garniture sont présents. L'appareil illustré dans ce manuel comprend un drain du côté gauche et pourrait sembler être différent de ce qui figure sur l'appareil acheté.
- Kohler Co. se réserve le droit d'apporter toutes modifications sur le design des produits et ceci sans préavis, tel que spécifié dans le catalogue des prix.

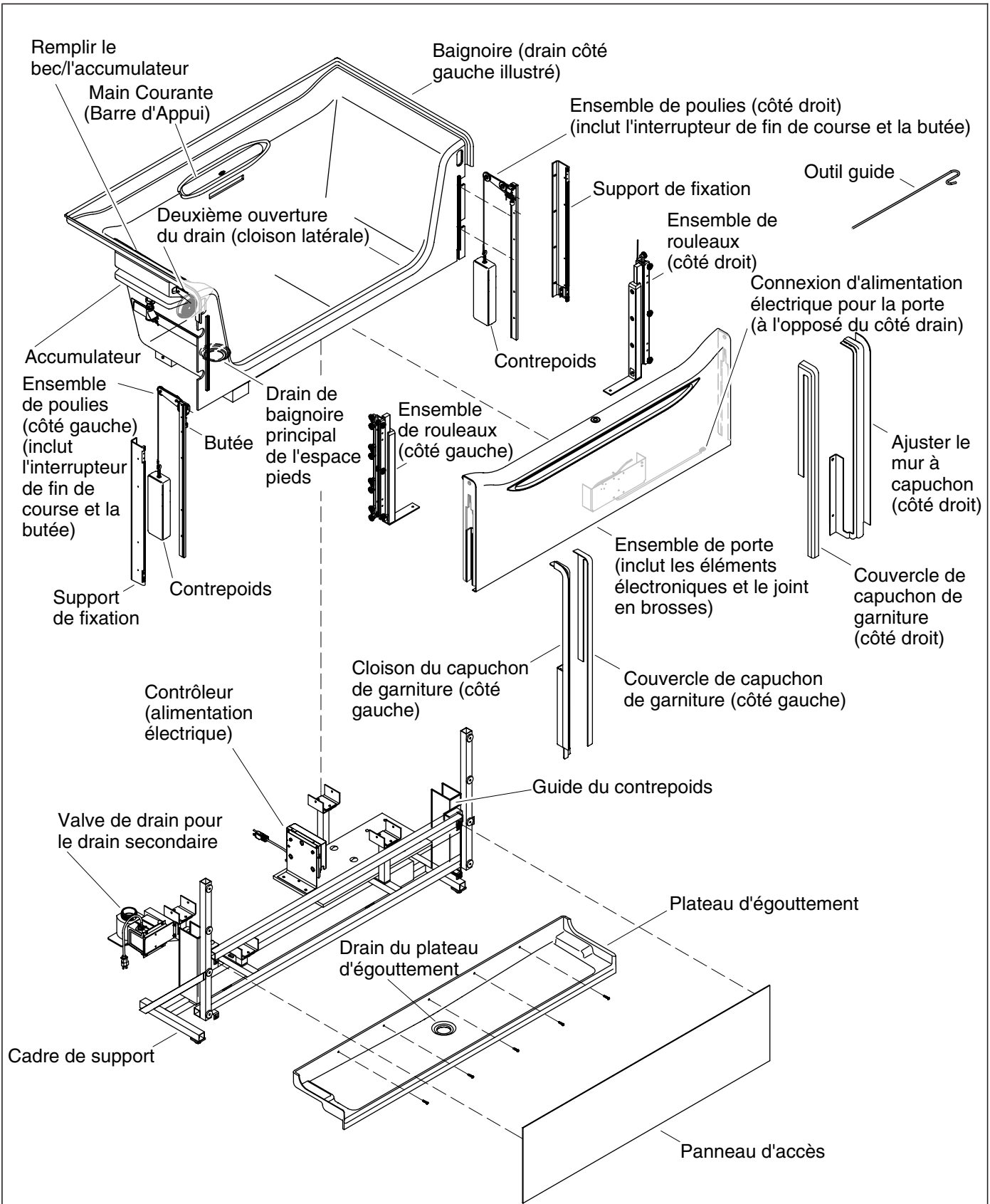

## Identification des pièces

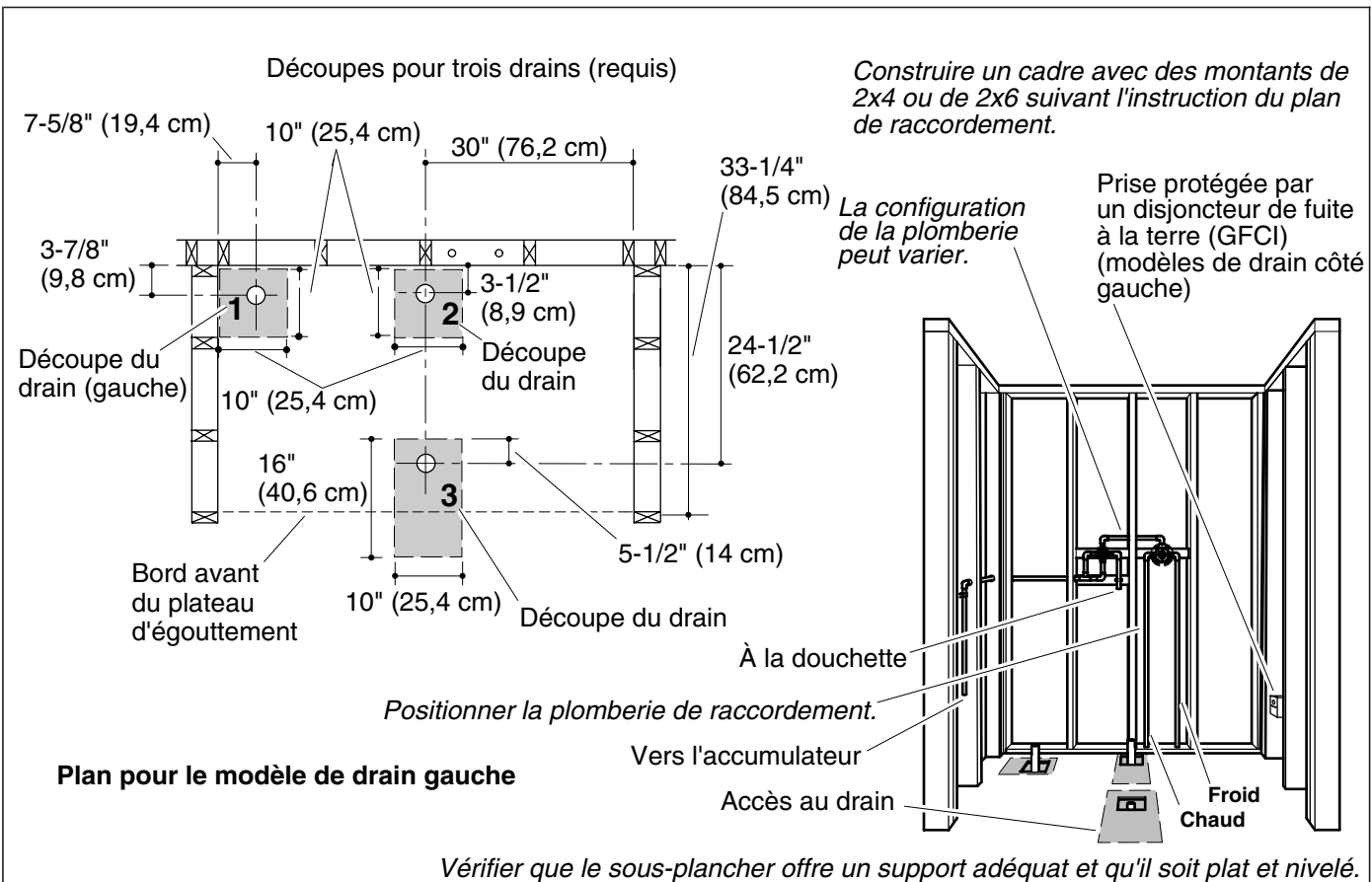

## 1. Construire le cadrage

### Toutes les installations

**AVIS:** Un support adéquat doit être fourni. Consulter la fiche du plan de raccordement pour les exigences spécifiques pour la charge supportée par le plancher.

**AVIS:** Ne pas supporter le poids de la baignoire par le périmètre du rebord. Pour éviter tout endommagement du produit, supporter le bain par sa base ou ses pieds.

**IMPORTANT!** Ce produit exige trois sorties de drain d'un diamètre de 1-1/2". Ne pas combiner les drains car cela pourrait affecter les performances du produit et augmenter le risque de reflux.

- Respecter tous les codes de plomberie et électriques locaux.
- Laisser la poche du montant ouverte et ne pas installer le mur fini tant que la baignoire n'a pas été installée. Cette installation est effectuée de la meilleure façon possible à partir de l'arrière des montants, particulièrement à partir de chaque côté.

**AVIS:** Respecter tous les codes de plomberie et électriques locaux.

- Installer une prise de 120 V, 15 A, 60 Hz protégée par un disjoncteur de fuite de terre ou un circuit RCD. La prise doit se trouver sur le côté de la baignoire, à l'opposé de la prise du drain de l'espace pieds, dans les 24 po (61 cm) du contrôleur.

**REMARQUE:** Le drain 1 est la sortie de la valve/du drain du mur latéral. Le drain 2 est la sortie du drain de l'espace pieds et du trop-plein. Le drain 3 est la sortie du drain du plateau d'égouttement.

**REMARQUE:** Trois drains sont requis pour ce produit. Les drains 1 et 2 exigent une découpe de 10" (25,4 cm) x 10" (25,4 cm).

### Construire le cadrage (cont.)

**REMARQUE:** Le drain 3, le drain du plateau d'égouttement, exige une découpe de 10" (25,4 cm) x 10" (25,4 cm) si un accès à partir du dessous est disponible. Si un accès au-dessus du plancher est requis pour effectuer les connexions, une découpe de 10" (25,4 cm) x 16" (40,6 cm) est requise pour permettre un accès.

- S'assurer que le plancher constitue un support adéquat pour la baignoire et que le sol soit plat et de niveau. Se référer au plan de raccordement pour obtenir des informations détaillées.
- Il est conseillé d'installer la baignoire dans une alcôve. Construire un cadre de 2x4 ou 2x6 selon l'information du plan de raccordement accompagnant la baignoire.
- Positionner la plomberie selon l'information du plan du raccordement. Boucher les alimentations et vérifier s'il y a des fuites.

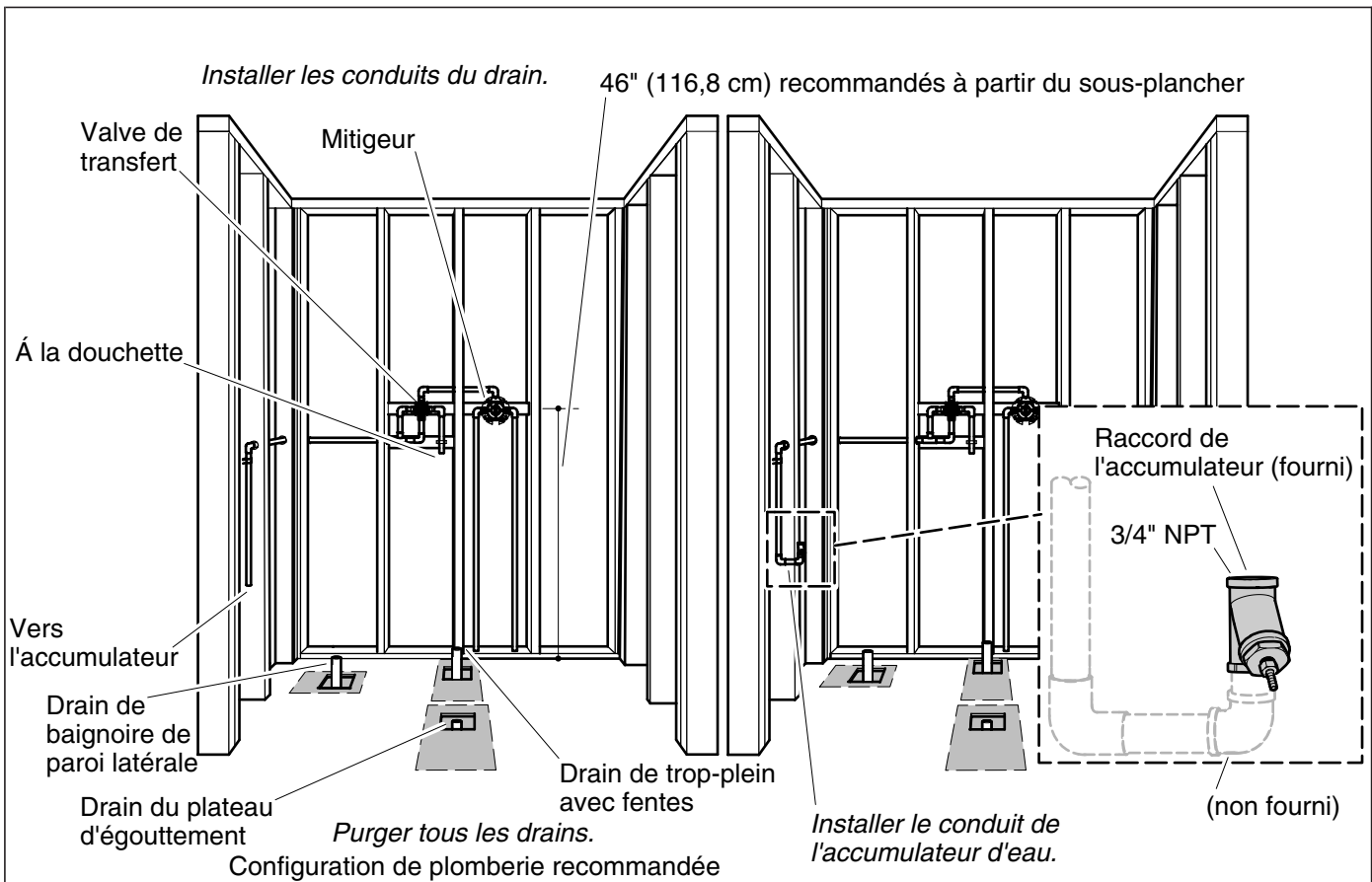

## 2. Installer les conduites de drain et la plomberie brute

### Toutes les installations

#### Considérations d'accès à la plomberie

- Confirmer que l'espace de montage et de raccordement est adéquat pour le robinet spécifié pour votre installation.
- **Si l'unité est installée sur un dalle dans un coin des parois externes:** Effectuer les connexions pour l'extrémité accessible ou fournir un accès aux connexions de la plomberie si cela ne peut être effectué en passant par le panneau d'accès avant.
- **Si l'unité est installée sur une dalle dos à dos contre les parois externes:** Prévoir suffisamment d'accès aux raccordements de plomberie. Un accès limité est disponible en passant par le panneau d'accès.
- **Lorsque l'unité est installée de façon à ce que le drain soit accessible par le dessous:** Les connexions peuvent généralement être réalisées à partir du dessous de l'unité.

#### Installer la plomberie de raccordement

- Installer les conduites de plomberie conformément aux instructions du fabricant de la valve et de la garniture. Les raccords et emplacements d'alimentation recommandés sont indiqués ci-dessus.
- Installer le conduit de drain du plateau d'égouttement.
- Installer le conduit de drain de la paroi latérale.
- Installer le conduit de drain du trop-plein avec fentes.
- Installer le conduit d'alimentation d'eau qui sera connecté à l'accumulateur. Ne pas connecter à ce point.

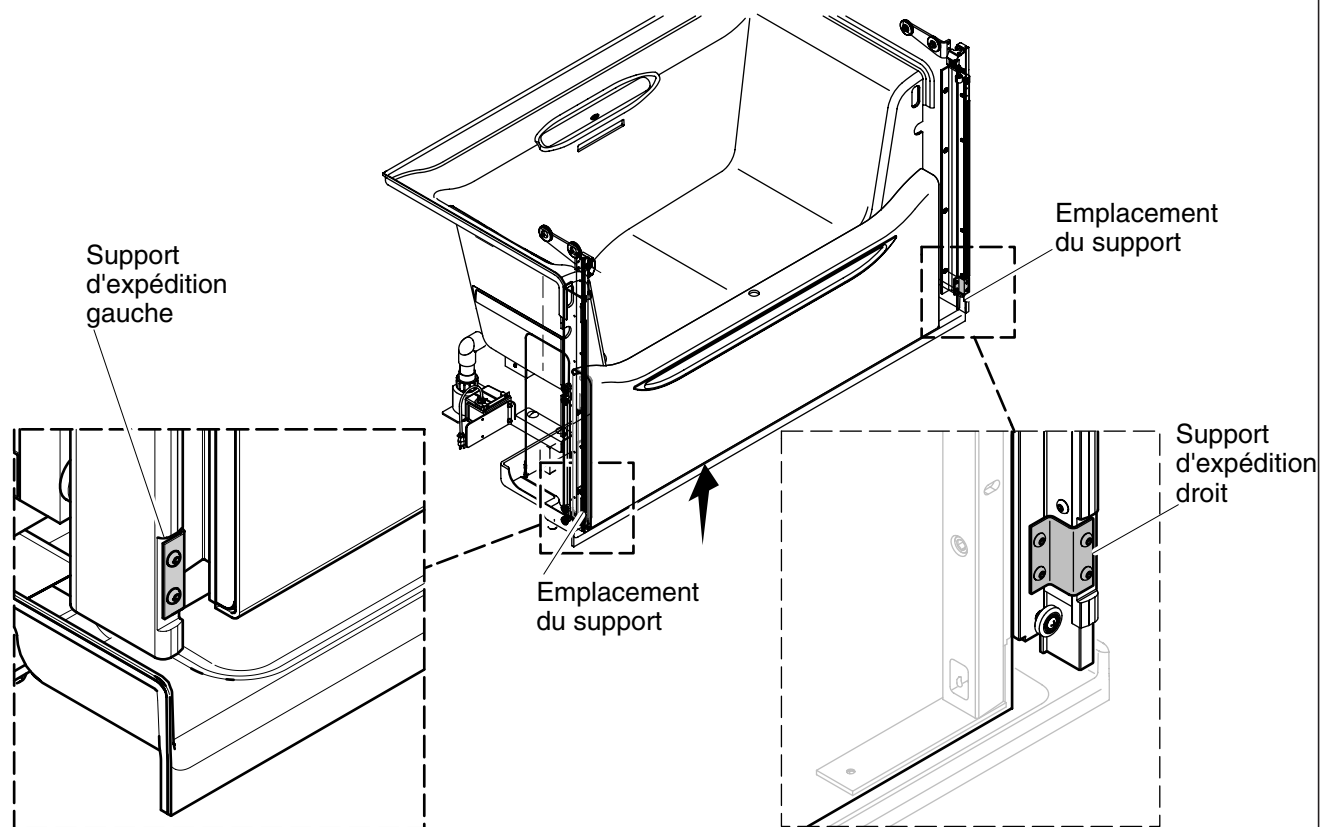

### 3. Retirer les supports pour l'expédition

#### Toutes les installations

- Retirer les supports pour l'expédition. Veiller à ne pas dégarnir les têtes des vis.

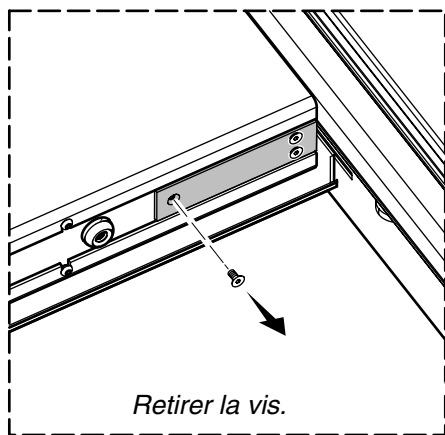

Vue du bas du drain à l'opposé de la porte

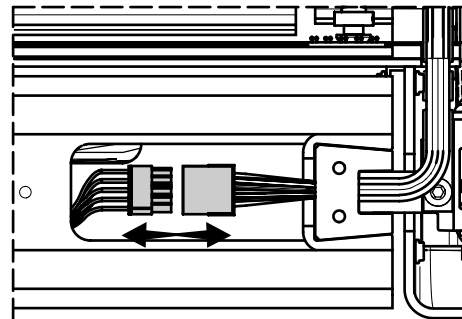

Vue du bas du drain à l'opposé de la porte

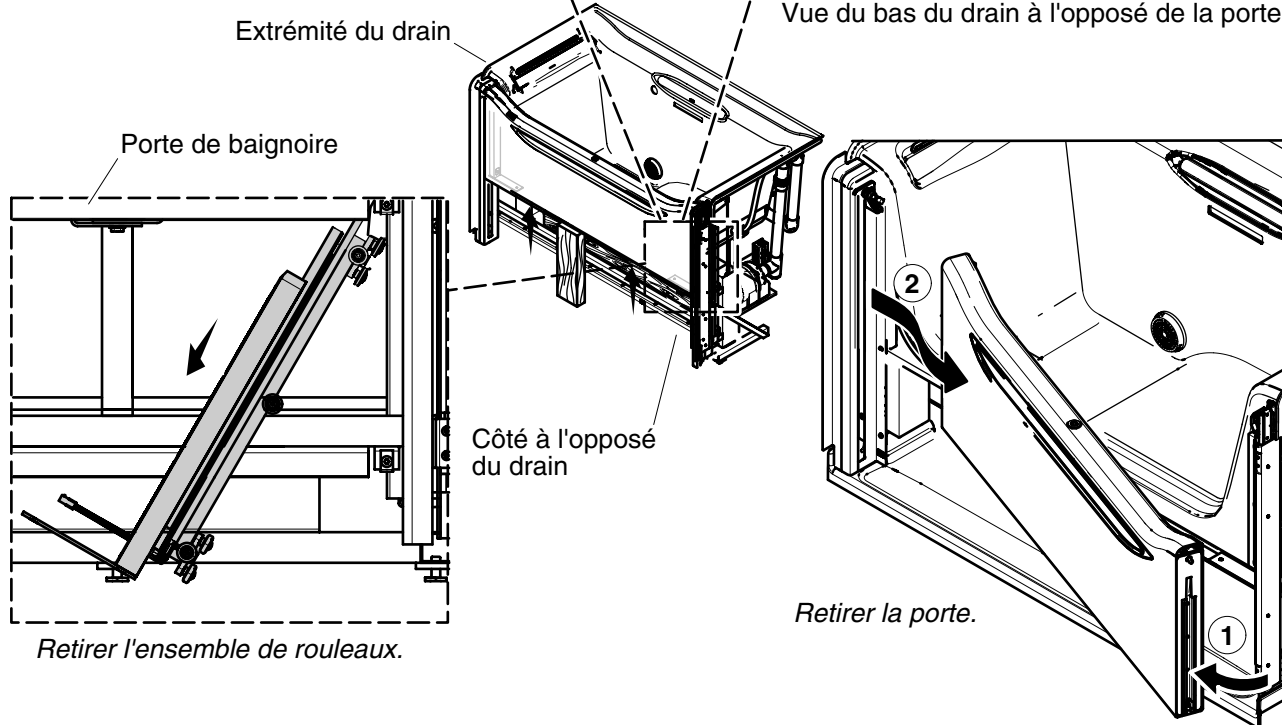

Retirer l'ensemble de rouleaux.

## 4. Retirer la porte.

### Installations nécessitant un désassemblage seulement

#### Point de contrôle de désassemblage n° 1

Les étapes de cette section ne seront peut-être pas nécessaires. S'assurer qu'il est nécessaire de retirer la porte. La baignoire peut quelquefois être mise en place alors qu'elle est entièrement assemblée.

Si la baignoire peut être mise en place sans qu'il soit nécessaire de suivre ces étapes, passer directement à la section "Positionner la baignoire".

#### Retirer la porte.

**ATTENTION:** La porte sera lourde et difficile à soulever tant que les contrepoids n'ont pas installés.

## Retirer la porte. (cont.)

**IMPORTANT!** Couvrir le plateau d'égouttement avec du matériau de protection afin d'éviter de l'endommager.

- Élever et verrouiller la porte.
- Demander au deuxième installateur de maintenir la porte vers le haut et placer un morceau 2x4 sous la porte, avec le côté du dessous de ce morceau 2x4 placé sur le sous-plancher (**non pas** sur le plateau d'égouttement).



**ATTENTION: Risque de dommage corporel ou d'endommagement du produit.** Lorsque la vis est retirée de la plaque de l'ensemble de rouleaux, la friction est la seule force qui maintient l'ensemble de rouleaux en place. S'assurer que la porte est maintenue par une deuxième personne ou une pièce 2x4 lorsque la plaque est retirée.

- Sur le côté de la porte à l'opposé du drain, retirer avec précaution la vis la plus proche de la butée de porte en caoutchouc qui fixe le panneau du couvercle et l'ensemble de rouleaux sur le bas de la porte. Veiller à ne pas dégrader les têtes des vis.
- Faire glisser l'ensemble de rouleaux vers le bas entre 2" (5,1 cm) et 4" (10,2 cm). S'il reste collé, soulever doucement l'ensemble de rouleaux ou taper sur celui-ci pour pouvoir l'abaisser.
- Débrancher le cordon d'alimentation à partir de l'intérieur de la porte en accédant au renforcement qui avait été recouvert par la plaque.
- Retirer le cordon d'alimentation de la porte, puis faire glisser l'ensemble de rouleaux entièrement vers le bas.

**IMPORTANT! Ne pas couper** les attaches de câbles qui fixent le cordon d'alimentation sur l'ensemble de rouleaux.

**REMARQUE:** Le cordon d'alimentation est maintenu en place par un support à la base de l'ensemble de rouleaux. Ne pas retirer le support sauf si nécessaire.

- Mettre l'ensemble de rouleaux sur le côté avec le cordon d'alimentation attaché.
- Retirer le morceau 2x4.

**REMARQUE:** L'ensemble de rouleaux situé sur le côté drain de la porte reste attaché.

- Comprimer la poignée de porte et faire pivoter la porte pour la sortir de la coulisse située à l'opposé du drain.
- Retirer la porte et placer de côté avec précaution.



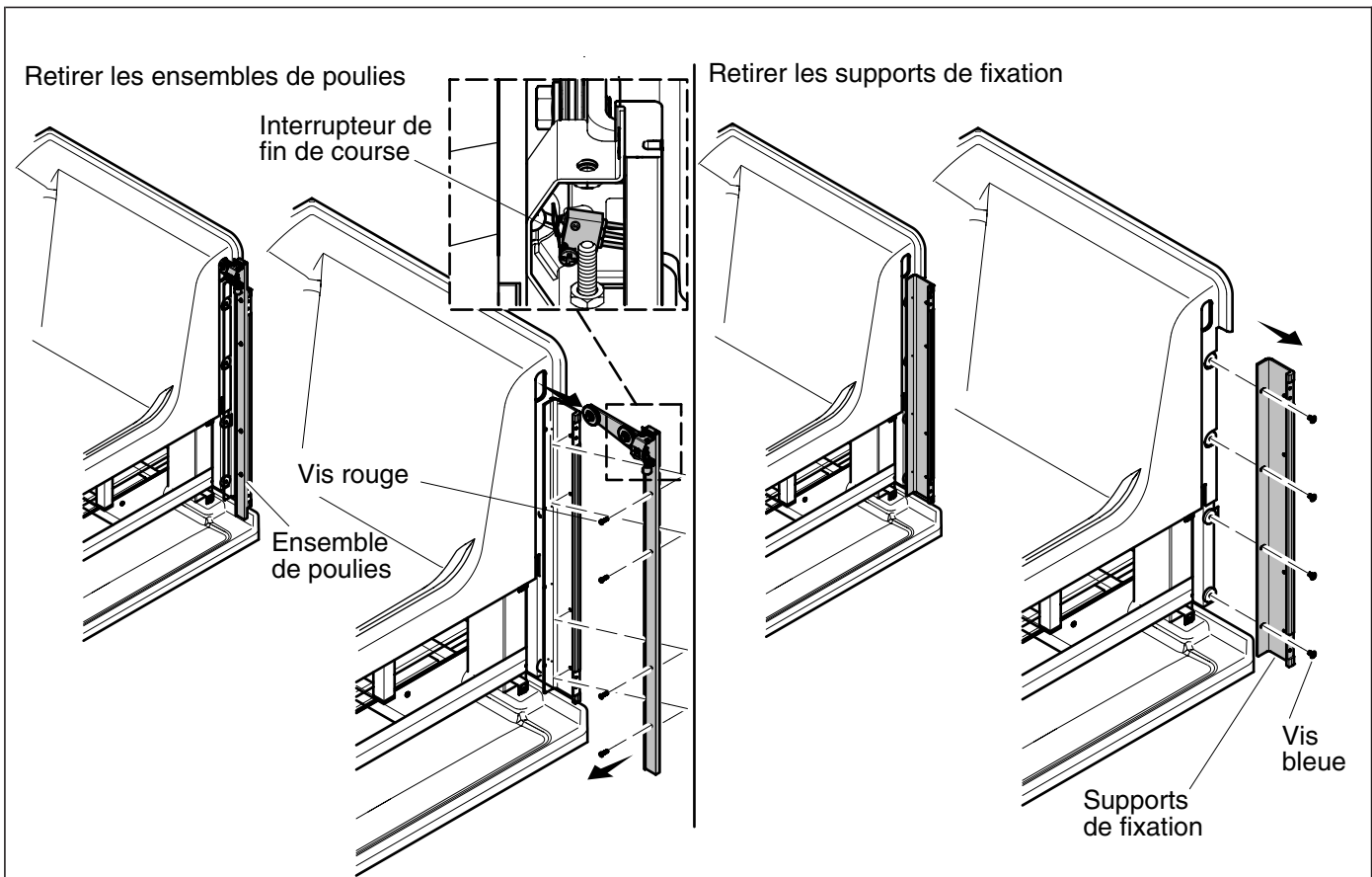

## 5. Retirer les ensembles de poulies et les supports de fixation

### Installations nécessitant un désassemblage seulement

#### Point de contrôle de désassemblage n° 2

Les étapes ci-dessus ne seront peut-être pas nécessaires. S'assurer qu'il est nécessaire de retirer les ensembles de poulies, de supports de fixation et/ou le plateau d'égouttement. La baignoire peut quelquefois être mise en place après le retrait de la porte.

Si la baignoire peut être amenée en place sans retirer les ensembles de poulies, les supports de fixation et/ou le plateau d'égouttement, passer directement à la section "Positionner la baignoire".

**IMPORTANT!** Conserver et organiser toutes les vis et toutes les autres pièces. Toutes les pièces seront réutilisées.

#### Retirer les ensembles de poulie

- Déconnecter les fils de l'interrupteur de fin de course dans le haut des ensembles de poulie sur les deux côtés de la baignoire.
- Retirer les quatre vis rouges du côté drain de la baignoire. Veiller à ne pas dégarnir les têtes des vis.
- Retirer l'ensemble de poulie du côté drain de la baignoire.
- Appliquer un ruban-cache sur l'ensemble de poulie côté drain et l'étiqueter avec le côté duquel il a été retiré. Il doit être réinstallé sur le côté drain de la baignoire.
- Retirer les quatre vis rouges de l'autre côté drain de la baignoire. Veiller à ne pas dégarnir les têtes des vis.

### **Retirer les ensembles de poulies et les supports de fixation (cont.)**

- Retirer l'ensemble de poulie de l'autre côté drain de la baignoire.

### **Retirer le support de fixation**

- Retirer les quatre vis bleues du côté drain de la baignoire. Veiller à ne pas dégarnir les têtes des vis.
- Retirer le support de fixation du côté drain de la baignoire.
- Retirer les quatre vis bleues de l'autre côté drain de la baignoire. Veiller à ne pas dégarnir les têtes des vis.
- Retirer le support de fixation de l'autre côté drain de la baignoire.

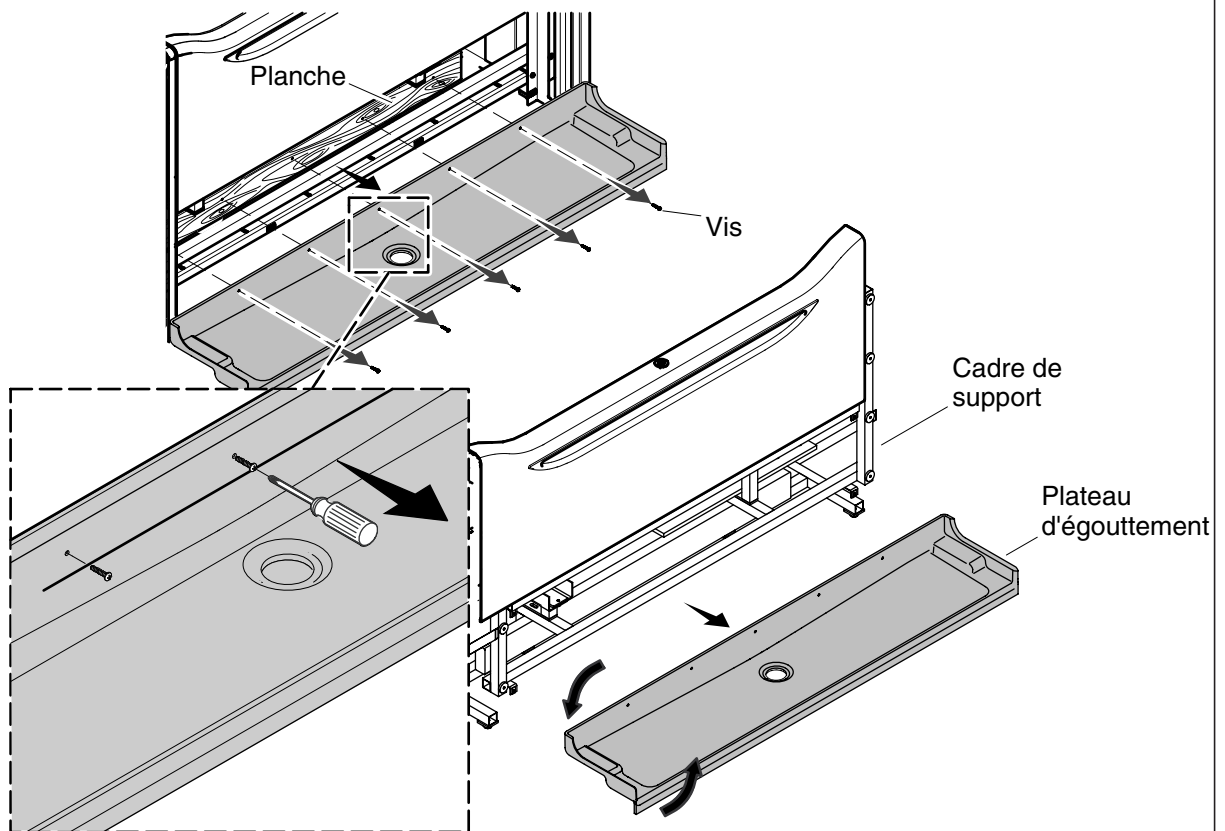

## 6. Retirer le plateau d'égouttement

### Installations nécessitant un désassemblage seulement

**REMARQUE:** Procéder avec soin afin d'éviter de rayer le plateau d'égouttement ou dénuder les têtes de vis lors de l'exécution de ces étapes.

- Retirer chacune des vis qui fixent le plateau d'égouttement sur le cadre. Veiller à ne pas dégarnir les têtes des vis.
- Retirer avec précaution le plateau d'égouttement en le faisant tourner vers le bas pour le faire sortir des guides du contrepoids.
- Placer le plateau d'égouttement de côté, dans un endroit sûr.

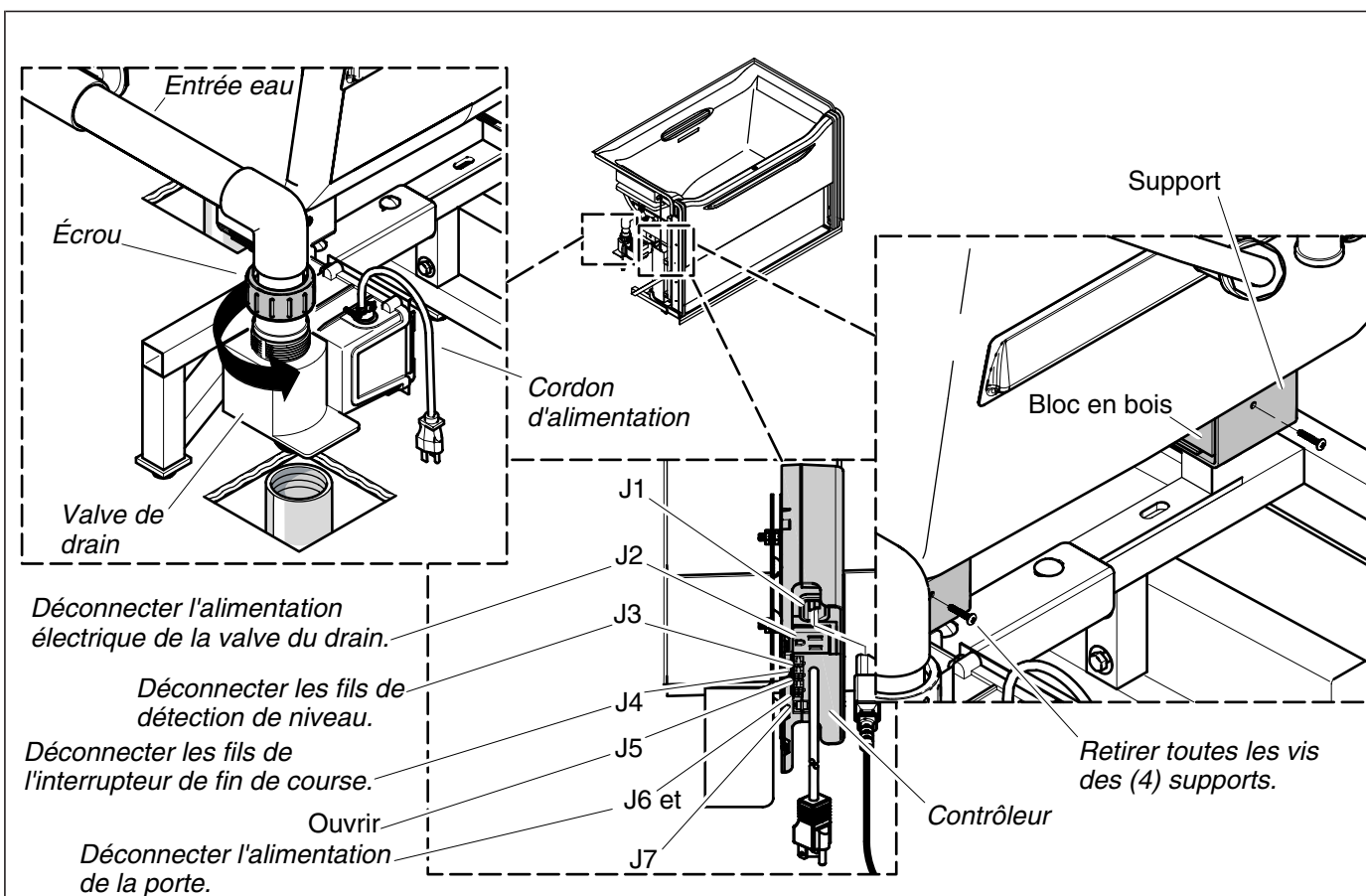

## 7. Déconnecter les composants

### Installations nécessitant un désassemblage seulement

#### Point de contrôle de désassemblage n° 3

Les étapes ci-dessus ne seront peut-être pas nécessaires. S'assurer de retirer la baignoire du cadre si requis. La baignoire peut sans doute être amenée en place pendant qu'elle est attachée sur le cadre.

Si la baignoire peut être mise en place sans qu'il soit nécessaire de suivre ces étapes, passer directement à la section "Positionner la baignoire".

**IMPORTANT!** Conserver et organiser toutes les vis et toutes les autres pièces. Toutes les pièces seront réutilisées.

- Déconnecter l'entrée d'eau de la valve de drain en desserrant l'écrou. Conserver le joint torique.
- Déconnecter les fils de détection de niveau au niveau du contrôleur.
- Déconnecter les fils de l'interrupteur de fin de course au niveau de l'ensemble du contrôleur et des poulies.
- Déconnecter le fil d'alimentation au niveau du contrôleur.

#### Déconnecter la baignoire du cadre

**IMPORTANT!** Veiller à ne pas dénuder ou endommager les vis lors de leur dépose. Lorsque la baignoire est réattachée, ils seront réutilisés, et les trous originaux se trouvant dans chacun des blocs en bois seront également réutilisés.

### **Déconnecter les composants (cont.)**

- Désassembler la baignoire du cadre de support au niveau de chacun des quatre supports en retirant les deux vis.
- Lever la baignoire avec précaution pour la sortir du cadre et la mettre de côté.
- Fixer temporairement tous les fils desserrés et les protéger contre tout endommagement.

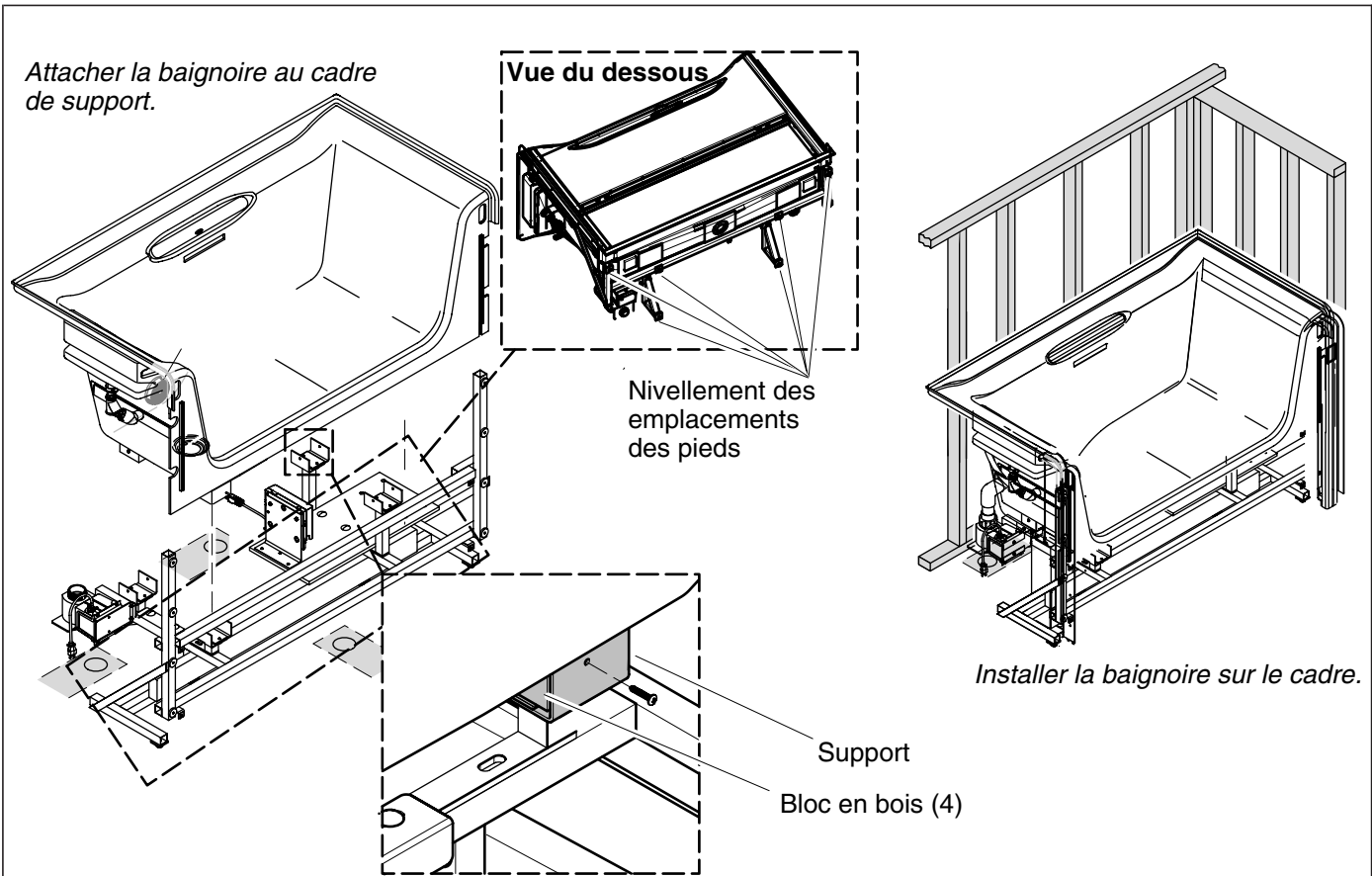

## 8. Mettre la baignoire en place.

### Toutes les installations

**IMPORTANT!** Si le lieu d'installation se trouve dans une zone où se produisent des coupures de courant régulières ou prolongées, il est recommandé d'utiliser une alimentation électrique non interruptible (UPS) de 350 VA minimum comme source d'alimentation de secours.

**IMPORTANT!** Si une douchette est installée, suivre les instructions fournies avec la douchette. S'assurer que l'installation de la douchette respecte toutes les exigences applicables pour la prévention de retour d'eau.

- Installer toutes les valves ou tous les accessoires.
- Ajuster chacun des six pieds de nivellement jusqu'à ce qu'ils s'étendent à une distance comprise entre 1/4" (6 mm) et 1/2" du cadre.
- Installer la barre d'appui et le drain de trop-plein à fentes en suivant les instructions d'installation. Si le tuyau en PVC inclus avec le drain est trop court, couper une nouvelle longueur en utilisant le tuyau PVC 1-1/2" Schedule 40 habituellement disponible.
- Si l'alimentation de secours UPS va être installée, l'installer maintenant en suivant les instructions du fabricant de l'UPS. Ne pas connecter la source d'alimentation à l'UPS pour l'instant.

### Réassembler la baignoire

**REMARQUE:** Les étapes suivantes ne sont pas requises si vous n'avez pas désassemblé la baignoire. Si la baignoire n'a pas été désassemblée, passer aux étapes "Amener la baignoire dans le logement des montants" ci-dessous.

- Recouvrir la zone du plancher de la baignoire sur laquelle la baignoire sera réassemblée avec un matériau de protection.

### **Mettre la baignoire en place. (cont.)**

- Amener la baignoire et le cadre de support de la zone de transit à la zone d'installation.
- Si la baignoire a été retirée du cadre, placer la baignoire sur le cadre avec précaution.
- S'assurer que chacun des pieds de support en bois est positionné correctement dans le support correspondant.
- S'assurer que les trous de vis situés dans le support sont alignés de près avec les trous situés dans les blocs en bois.
- Fixer chaque bloc en bois en place sur les supports en utilisant les vis et trous originaux.

### **Amener la baignoire dans le logement des montants**

- Installer le drain de sortie dans l'espace pieds sur la baignoire en suivant les instructions fournies avec le drain.
- Amener la baignoire assemblée dans la position d'installation finale dans le logement des montants.

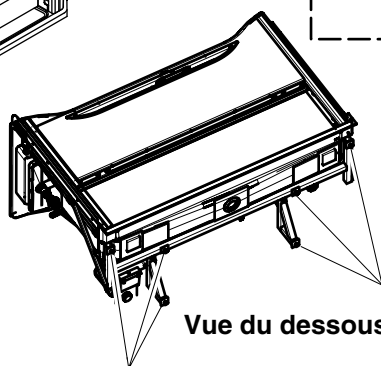
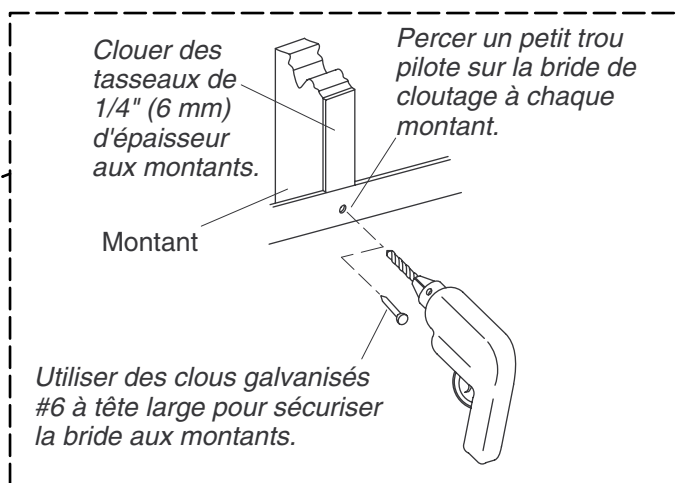
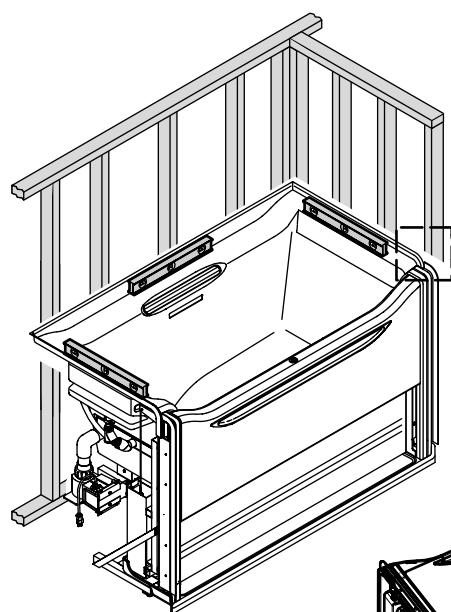

Nivellement des emplacements des pieds  
Vue du dessous

Nivellement des emplacements des pieds

## 9. Nivelier la baignoire

### Toutes les installations

**IMPORTANT!** Ne pas sécuriser la baignoire sur le logement des montants tant que de telles instructions ne le demandent pas.

**IMPORTANT!** Ne pas mettre la baignoire à niveau lorsque le contrepoids est installé. L'ensemble porte et contrepoids pourrait créer un déplacement de la baignoire et le nivellement serait incorrect.

- Installer des cales métalliques sous chacun des pieds de nivellement afin de protéger le plancher.
- Vérifier le niveau sur le bord arrière et sur chaque côté de la baignoire tel qu'illustré.
- Régler les pieds de nivellement selon les besoins pour nivelier la baignoire.
- Révérifier le nivellement.
- Renouveler l'opération jusqu'à ce que la baignoire soit nivelée.
- Inspecter chaque pied de nivellement et confirmer qu'ils entrent bien en contact avec les cales métalliques et le sous-plancher.
- Fixer la baignoire sur les montants avec des clous en utilisant la bride de clouage.



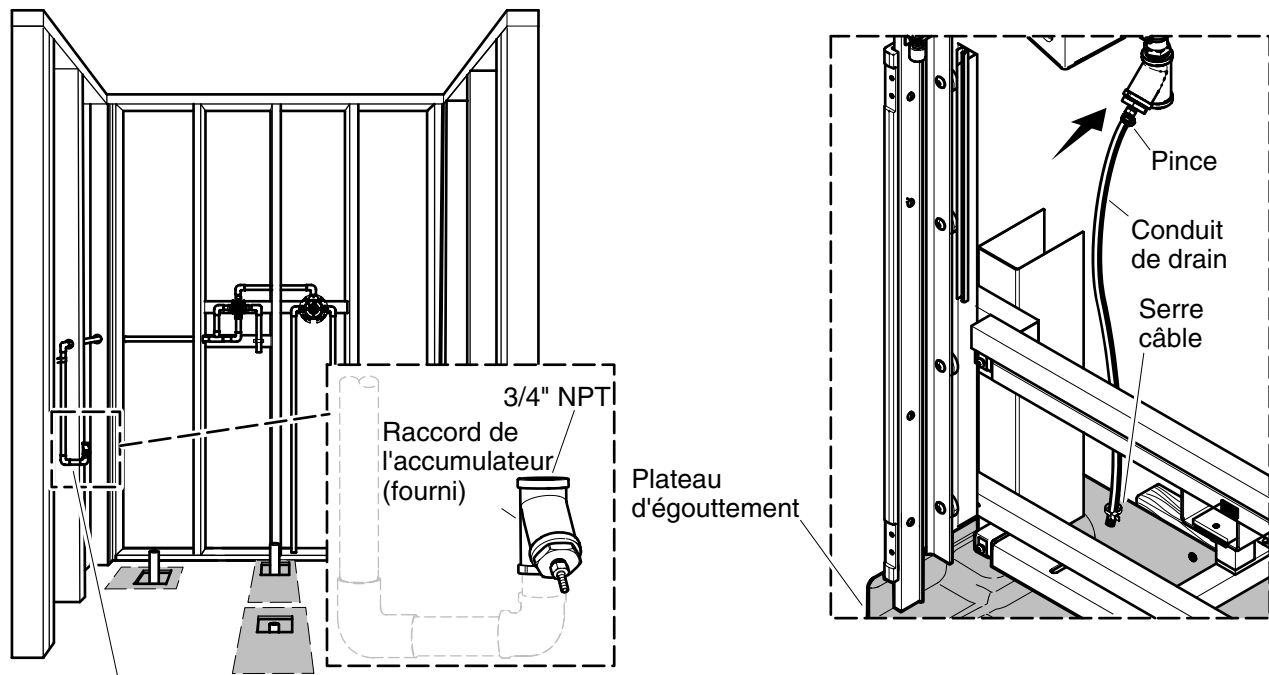

*Fixer l'alimentation d'eau sur l'accumulateur.*

## 10. Fixer l'alimentation d'eau sur l'accumulateur.

### Toutes les installations

- Fixer le conduit d'alimentation d'eau sur l'accumulateur d'eau au niveau de l'entrée (3/4" NPT).
- Déplacer le conduit de drain pour le dégager si le plateau d'égouttement doit être réinstallé.

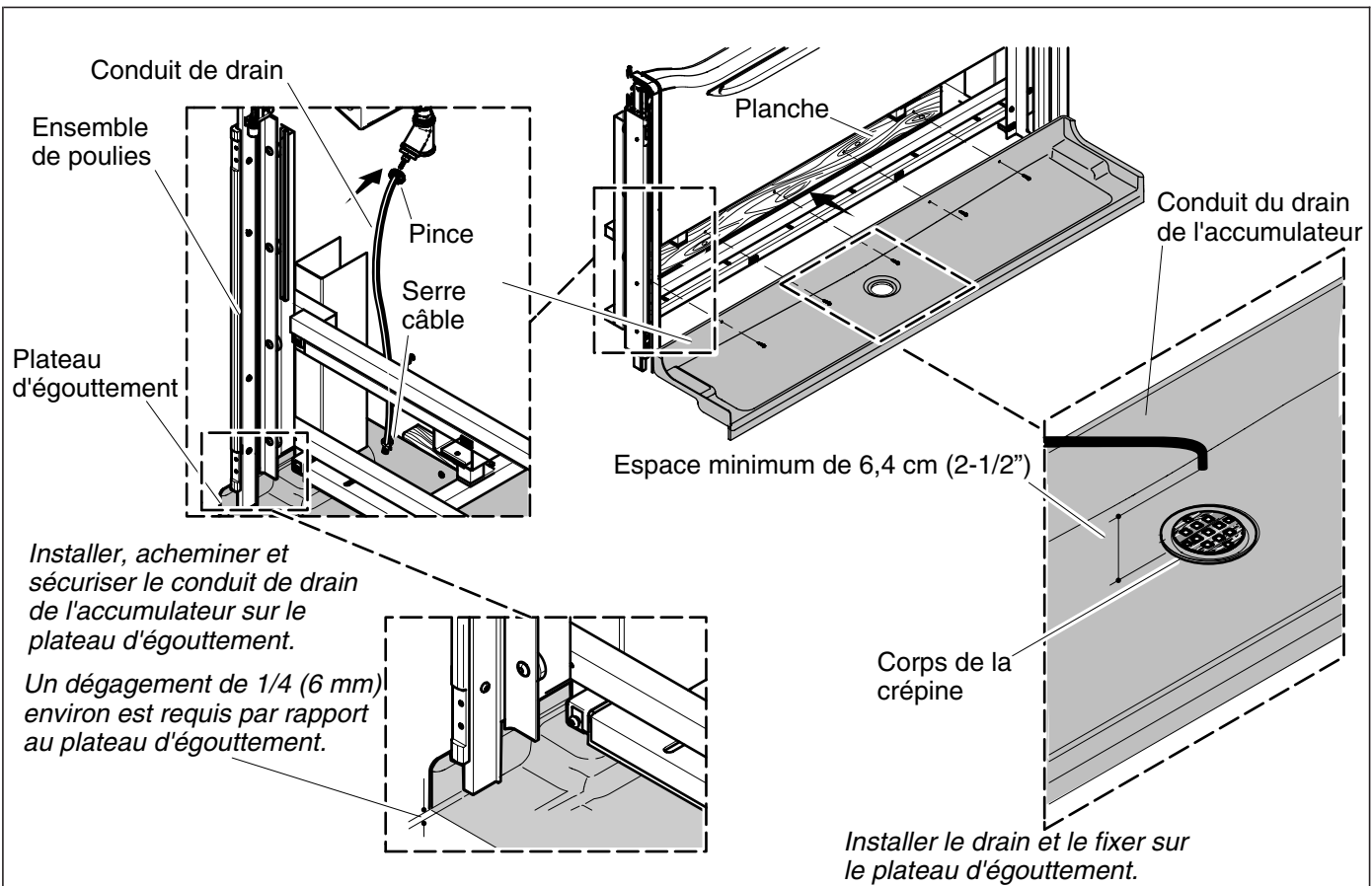

## 11. Installer le plateau d'égouttement

### Toutes les installations

- Installer le drain sur le plateau d'égouttement en suivant les instructions du fabricant du drain.

### Lors du remontage de la baignoire :

**REMARQUE:** Ces étapes ne sont pas requises si le plateau d'égouttement n'a pas été retiré lors d'une étape précédente. Si le plateau d'égouttement est déjà assemblé, passer à la section "Toutes les installations" ci-dessous.

- Installer le drain sur le plateau d'égouttement en suivant les instructions du fabricant du drain.
- Amener le plateau d'égouttement à la position voulue avec précaution, en le faisant tourner vers le haut et vers l'intérieur.
- Reconnecter le plateau d'égouttement sur le cadre en utilisant les trous existants et les vis qui ont été retirées auparavant.

**IMPORTANT!** S'assurer que le plateau d'égouttement et les ensembles de poulies n'entrent pas en contact avec l'un l'autre. Si le plateau d'égouttement et l'ensemble des poulies entrent en contact avec l'un l'autre, retirer le plateau d'égouttement, retirer toutes les obstructions avec le sous-plancher et repositionner le plateau d'égouttement selon les besoins.

**IMPORTANT!** Couvrir le plateau d'égouttement avec du matériau de protection afin d'éviter de l'endommager.

### Toutes les installations

- Raccorder le drain à la sortie du drain.

### **Installer le plateau d'égouttement (cont.)**

- Acheminer le conduit du drain de l'accumulateur sans serrer à travers l'attache de câble sur le plateau d'égouttement. Repérer la sortie du conduit du drain directement au dessus du drain avec un espace minimum de 6,4 cm (2-1/2").

**IMPORTANT!** Couvrir le plateau d'égouttement avec du matériau de protection afin d'éviter de l'endommager.

### Installer les supports de fixation

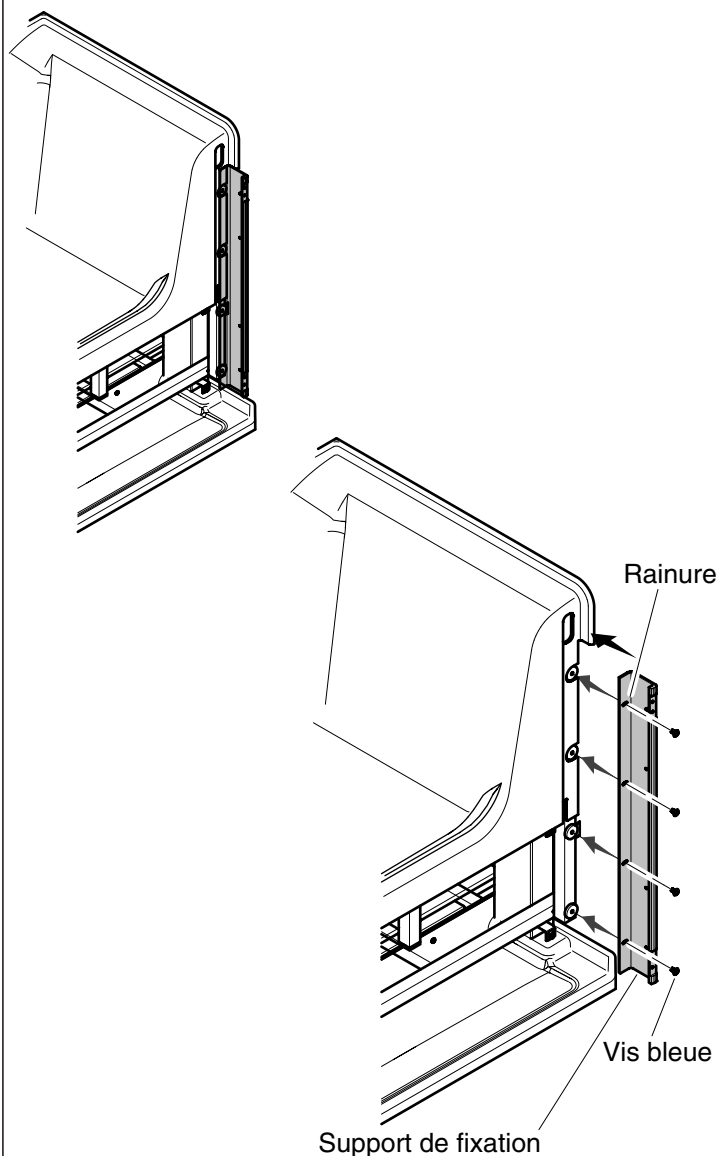

### Install Pulley Assemblies

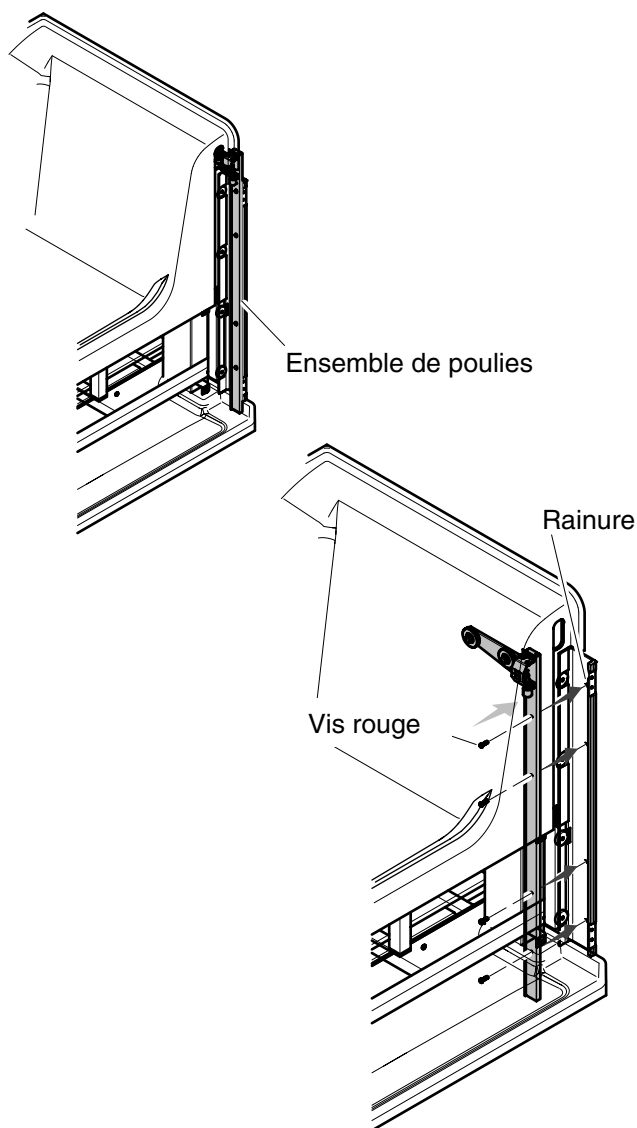

## 12. Installer les ensembles de poulie et les supports de fixation

### Installations nécessitant un désassemblage seulement

**REMARQUE:** Ces étapes ne sont pas requises si les supports de fixation et les ensembles de poulie n'ont pas été retirés lors d'une étape précédente. Si les brides de fixation et les ensembles de poulies n'ont pas été retirées, passer à la section "Installer la porte".

### Installer les supports de montage

- Aligner un support de fixation avec les trous dans la baignoire.
- Utiliser les quatre vis bleues fournies pour fixer le support de fixation sur la baignoire.
- Ajuster le support de fixation de manière à le centrer dans les fentes ou à les faire sortir aussi loin que les fentes le permettent.
- Serrer les vis.

### **Installer les ensembles de poulie et les supports de fixation (cont.)**

- Reconnecter le fil de l'interrupteur de fin de course.
- Faire de même avec le deuxième support de fixation.

### **Installer les ensembles de poulies**

**REMARQUE:** S'assurer que chaque ensemble de poulie se trouve sur le côté sur lequel il avait été installé au départ.

- Placer un ensemble de poulie sur le support de fixation.
- Aligner les trous de fixation dans le centre de la fente.
- Fixer l'ensemble de poulie sur le support de montage avec les vis rouges fournies.
- Répéter cette procédure avec le deuxième ensemble de poulie.

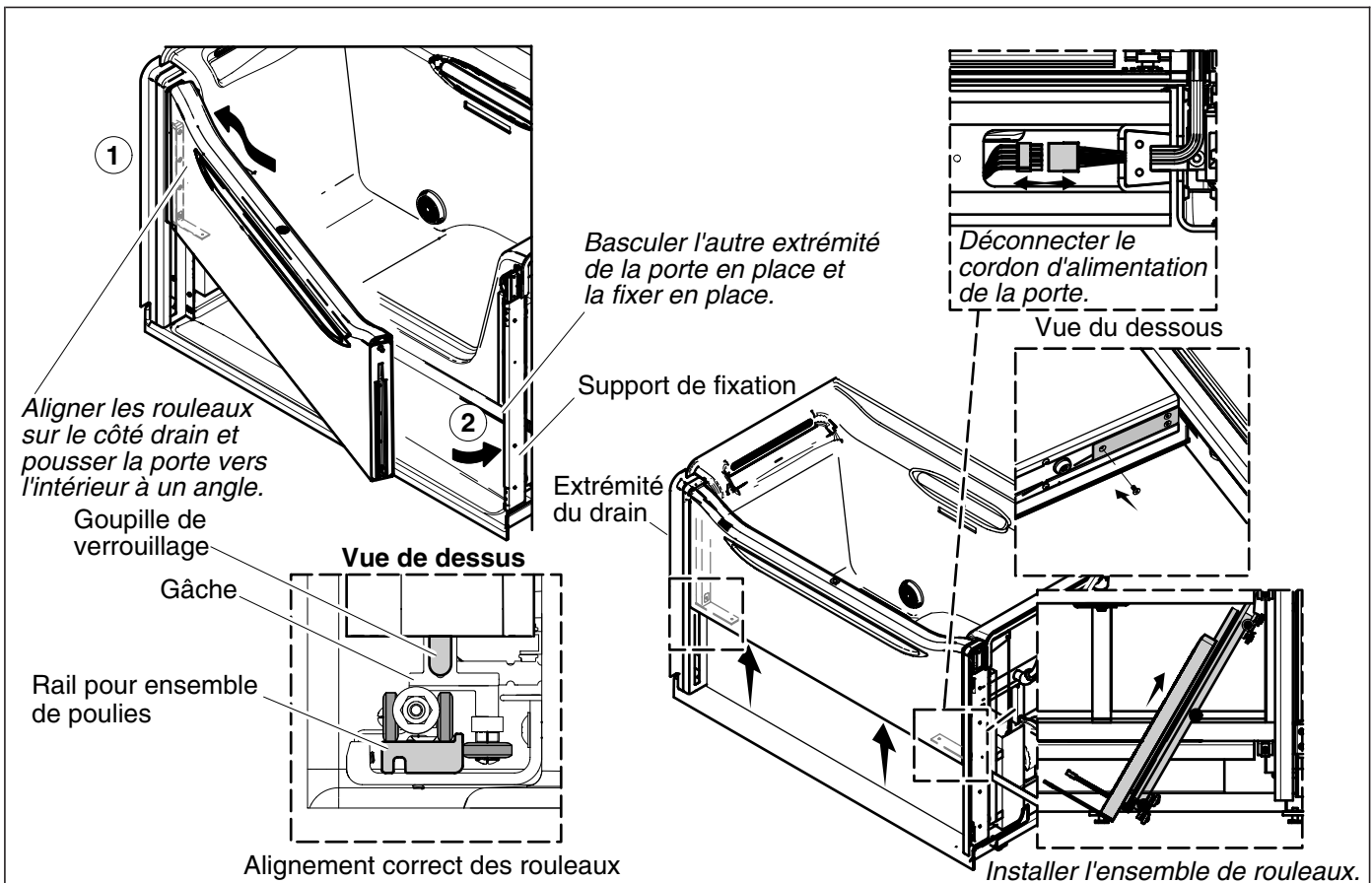

## 13. Installer la Porte

### Installations nécessitant un réassemblage seulement

**REMARQUE:** Ces étapes ne sont pas requises si la porte n'a pas été retirée lors d'une étape précédente. Si la porte n'a pas été retirée, passer à la section "Attacher les contrepoids".

- Aligner la porte et les rouleaux sur le côté drain de la baignoire.
- Pivoter l'autre côté de la porte vers l'intérieur jusqu'à ce que les goupilles de verrouillage s'engagent sur les deux côtés de la porte.
- Demander au deuxième installateur de maintenir la porte vers le haut et placer un morceau 2x4 sous la porte, avec le côté du dessous de ce morceau 2x4 placé sur le sous-plancher (**non pas** sur le plateau d'égouttement).
- Faire glisser l'ensemble de rouleaux vers le haut et partiellement dans la porte à partir du dessous, en s'assurant de réalimenter le cordon d'alimentation de la porte dans celle-ci.
- Si le support a été retiré, le refixer sur l'ensemble de rouleaux.
- Reconnecter le cordon d'alimentation sur la porte, puis faire glisser l'ensemble de rouleaux entièrement vers le haut, dans la porte.
- S'il est difficile d'amener l'ensemble de rouleaux en place, appliquer une petite quantité de lubrifiant. Desserrer les vis bleues des supports de fixation sur un côté, ou les deux côtés. Resserrer les vis bleues lorsque l'ensemble de rouleaux est en place.
- Réinstaller le panneau de couvercle sur la base de la porte et le fixer en place avec la ou les vis retirées auparavant.

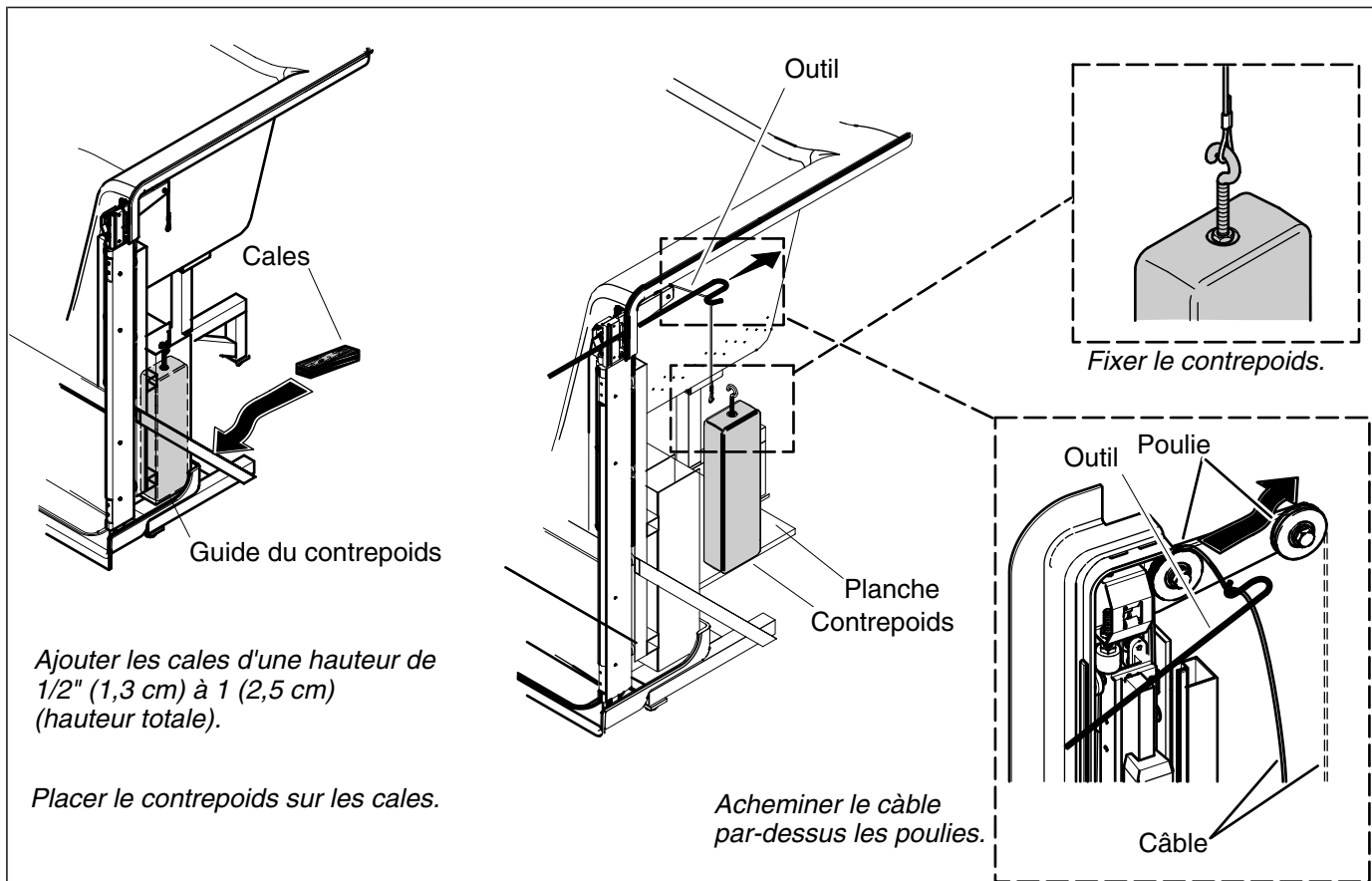

## 14. Attacher les contrepoids

### Toutes les installations



**ATTENTION: Risque d'écrasement ou de pincement.** Lors de l'installation du câble de la poulie, utiliser l'outil fourni. L'outil est conçu pour éliminer le risque d'écrasement ou de pincement des extrémités, entre le câble et les poulies lors du support des contrepoids.

**IMPORTANT!** La porte doit être en position levée pendant l'exécution de ces étapes. Soutenir la porte avec une pièce 2x4 ou demander au deuxième installateur de la maintenir en place pendant la fixation des contrepoids.

- Placer du matériel de protection supplémentaire sur le plateau d'égouttement sous les guides des contrepoids.
- Placer des cales d'une hauteur comprise entre 1/2" (1,3 cm) et 1" (2,5 cm) à l'intérieur de chaque guide de contrepoids.
- Sur le côté drain de la baignoire, positionner avec précaution un contrepoids sur les cales alignées avec le guide du contrepoids.
- Sur le côté de la baignoire situé à l'opposé du drain, positionner avec précaution le contrepoids sur les cales ou la planche, en l'alignant avec le guide du contrepoids.
- Sur chaque côté, acheminer le câble de la poulie directement sur les contrepoids, en s'assurant qu'il n'interfère pas avec les fils de l'interrupteur de fin de course et le câble d'alimentation de la porte.
- Attacher les câbles sur les contrepoids.
- Utiliser l'outil fourni pour placer chaque câble de poulie sur les deux poulies.
- Sur le côté drain de la baignoire, retirer les cales de support et abaisser les contrepoids avec précaution.

### **Attacher les contrepoids (cont.)**

- Sur le côté de la baignoire situé à l'opposé du drain, retirer les cales de support et abaisser les contrepoids avec précaution.
- S'assurer que les contrepoids n'entrent pas en contact avec le plateau d'égouttement.
- Si les contrepoids entrent en contact avec le plateau d'égouttement, s'assurer que le câble est positionné par-dessus les deux poulies.

**IMPORTANT!** Si le plateau d'égouttement et les contrepoids entrent en contact avec l'un l'autre, et si le câble est positionné sur les deux poulies, retirer le plateau d'égouttement, retirer toutes les obstructions avec le sous-plancher et repositionner le plateau d'égouttement selon les besoins.



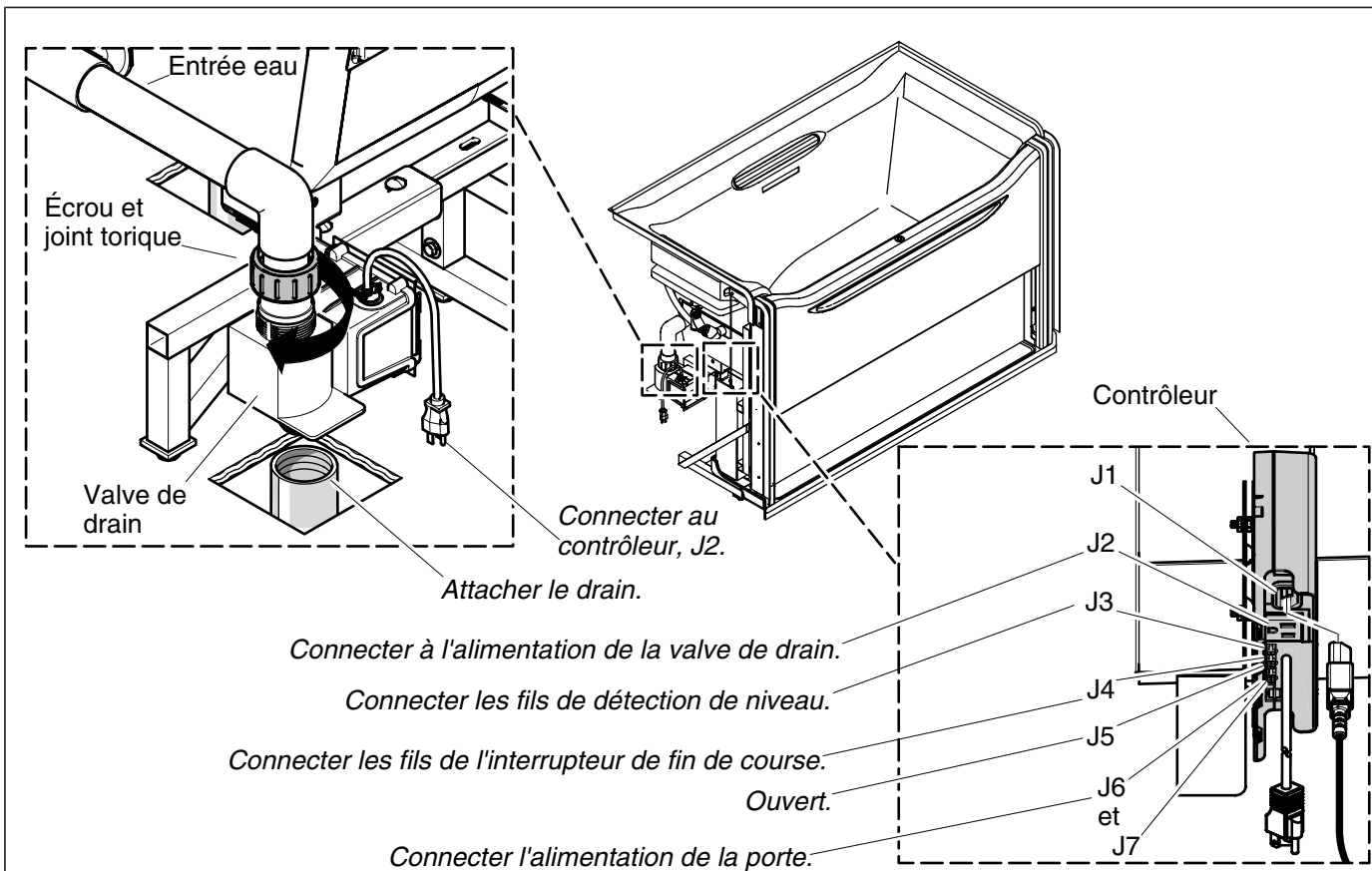

## 15. Connecter les composants

### Toutes les installations

**REMARQUE:** Selon le désassemblage, certains de ces composants pourraient encore être connectés.

- Confirmer que le joint torique est en place et connecter l'entrée d'eau sur la valve du drain en serrant l'écrou. Si une alimentation électrique non interruptible (UPS) est installée, connecter l'alimentation en suivant les instructions fournies avec l'UPS.
- Connecter l'alimentation de la valve de drain au niveau du contrôleur, au J2.
- Connecter les fils de détection de niveau au niveau du contrôleur, au J3.
- Connecter les interrupteurs de fin de course au niveau du contrôleur, au J4.

**REMARQUE:** Le port J5 ne doit pas être utilisé.

- Connecter l'alimentation de la porte au niveau du contrôleur, aux J6 et J7.

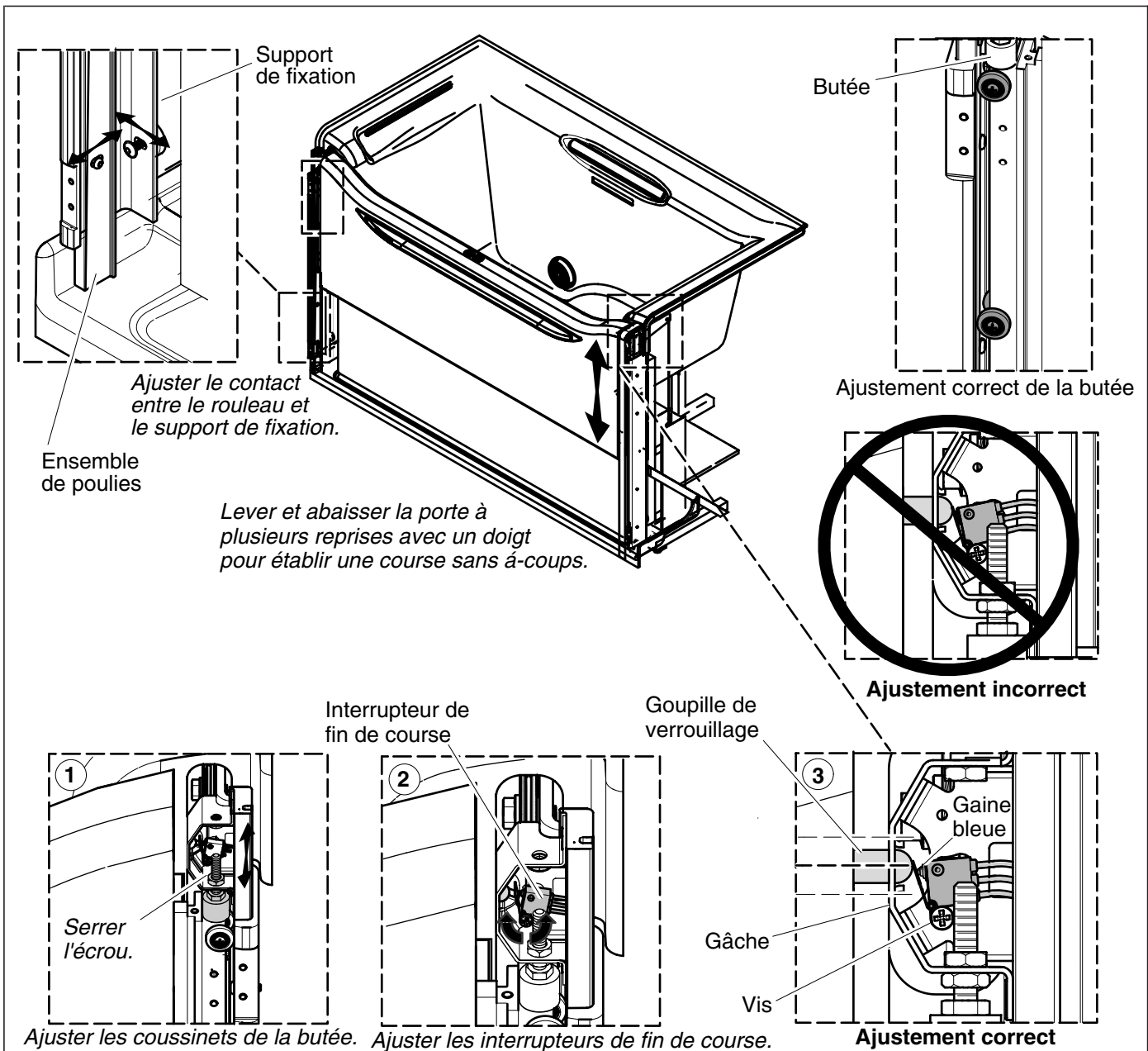

## 16. Ajuster la porte de la baignoire

### Toutes les installations

#### Vérifier le déplacement de la porte et ajuster celui-ci

- Déplacer la porte de la baignoire vers le haut et le bas à plusieurs reprises avec un doigt. Rechercher un déplacement inégal, un frottement ou un tremblement.
- Si la porte gigote ou n'est pas entièrement en équerre, ajuster un ou les deux supports de fixation vers l'intérieur en utilisant les fentes, jusqu'à ce qu'ils soient à ras des rouleaux.
- Lorsqu'elle est ajustée correctement, la porte doit pouvoir monter et descendre en utilisant un seul doigt.
- En cas de frottement ou de contact entre la baignoire et la porte, ajuster la porte vers l'extérieur en utilisant les fentes situées dans l'ensemble de poulies.
- Répéter jusqu'à ce que la porte opère en douceur.

### **Ajuster la porte de la baignoire (cont.)**

- S'assurer qu'aucun fil n'entre en contact avec une partie quelconque de pièces en déplacement, particulièrement lorsque la porte se déplace vers le haut et le bas. Un dégagement suffisant doit être maintenu pour empêcher tout endommagement des fils.

### **Ajuster l'alignement de la goupille de verrouillage**

- S'assurer que les goupilles de verrouillage sont centrées dans la gâche sur chaque côté de la porte lorsque la porte est verrouillée.
- Pour centrer la goupille de verrouillage, ajuster la butée supérieure sur le côté. L'ajustement est nécessaire jusqu'à ce que la butée entre en contact avec l'ensemble de rouleaux lorsque le loquet est centré dans la gâche.
- Serrer l'écrou de la butée pour fixer la butée en position.

### **Ajuster l'interrupteur de fin de course**

- S'assurer que l'interrupteur de fin de course est ajusté correctement. Si l'interrupteur de fin de course est positionné correctement la gâche entre légèrement en contact avec la gaine. Se reporter au diagramme dénommé "Ajustement correct" ci-dessus.
- Si un ajustement est nécessaire, desserrer la vis.
- Si la goupille de verrouillage entre en contact avec la gâche, basculer l'interrupteur de fin de course vers l'avant.
- Si la gâche comprime la gaine bleue trop loin, faire basculer l'interrupteur de fin de course vers l'arrière.
- Lorsqu'un alignement correct a été obtenu, serrer la vis.

### **Terminer les ajustements**

- Ajuster au sec les capuchons de garniture et tester la porte pour vérifier qu'elle fonctionne sans à-coups (non illustré; pour obtenir des informations supplémentaires, se reporter à la section "Installer les capuchons de garniture et le panneau d'accès").
- Révérifier le déplacement de la porte en utilisant un doigt pour déplacer la porte vers le haut et le bas.
- Lorsqu'elle est ajustée correctement, la porte doit pouvoir monter et descendre en utilisant un seul doigt.
- Ajuster le support de fixation et/ou les ensembles de poulies selon les besoins.
- Répéter jusqu'à ce que la porte opère en douceur.

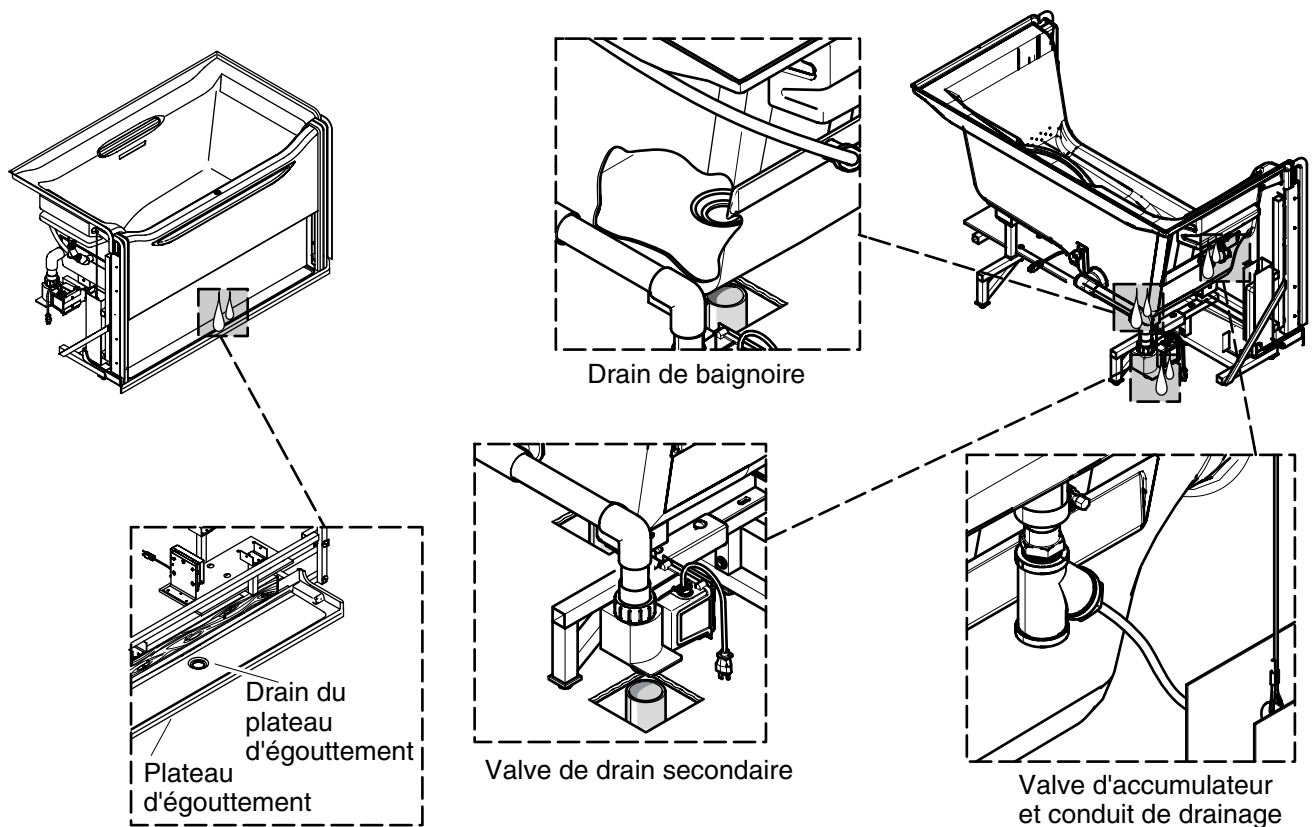

## 17. Confirmer le fonctionnement et rechercher des fuites

### Toutes les installations

Cette baignoire est conçue pour contenir de l'eau, mais de petites quantités d'eau s'échapperont pendant un fonctionnement normal.

Lorsque la baignoire fonctionne correctement, on peut voir ce qui suit:

Eau le long du panneau d'accès ou dans le plateau d'égouttement, particulièrement après le dégonflement du joint.

Eau sortant du tube du drain de l'accumulateur et entrant dans le plateau d'égouttement et le drain du plateau d'égouttement.

Une certaine quantité d'eau passant par-dessus le joint de la porte et entrant dans le plateau d'égouttement lorsque la personne qui prend le bain se déplace abruptement dans une baignoire entièrement remplie jusqu'au trop-plein.

Une petite quantité d'eau qui s'égoutte à partir du bas de la porte. Ceci se produit lorsque l'eau coule par-dessus le dessus du joint de la porte et entre dans l'écartement compris entre le joint principal et le joint secondaire. L'eau suit le chemin jusqu'au point le plus bas et peut s'égoutter dans le plateau d'égouttement qui s'y trouve, jusqu'à ce que le niveau de l'eau se stabilise.



**AVERTISSEMENT: Risque d'électrocution.** Raccorder le contrôleur à un réceptacle de type de mise à la terre et mis à la terre de manière adéquate, et protégé par un disjoncteur de fuite de Terre (GFCI) ou un appareil de courant résiduel (RCD). Ne pas retirer les broches de mise à la terre de la fiche. Ne pas utiliser d'adaptateurs de mise à la terre.

### Confirmer le fonctionnement et rechercher des fuites (cont.)

- Connecter le cordon d'alimentation du contrôleur à une prise de 120 V protégée par un disjoncteur de fuite de terre (GFCI) ou un appareil de courant résiduel (RCD), et mettre l'alimentation électrique principale sous tension. Si un UPS est installé, connecter l'alimentation en suivant les instructions fournies avec l'UPS.

**REMARQUE:** Si l'une des actions ci-dessous ne se produit pas, consulter la section "Procédures de dépannage" de ce guide.

- Élever la porte. S'assurer que la valve de drain se ferme et que la porte se gonfle lorsqu'elle est verrouillée.

**IMPORTANT!** Les deux interrupteurs de fin de course doivent entrer en contact avec le joint pour permettre le gonflement. Ne pas effectuer un ajustage excessif.

- Ajuster l'interrupteur de fin de course pour effectuer un contact régulier avec la goupille de verrouillage si nécessaire. Consulter la section "Régler l'interrupteur de fin de course" de la section "Ajuster la porte de la baignoire" pour des illustrations et des instructions.
- Fermer le drain de l'espace pieds et remplir la baignoire avec de l'eau jusqu'au trop-plein.
- S'assurer de l'absence de fuites. Faire particulièrement attention à la zone autour de la porte. Il ne devrait y avoir aucune indication de fuite en l'absence d'éclaboussures ou de déplacement d'eau.
- En présence de fuite, vider la baignoire et nettoyer tous les débris se trouvant sur le joint. Révérifier s'il y a des fuites.
- Si une fuite est toujours présente, ajuster la porte vers l'intérieur en utilisant les fentes situées dans l'ensemble des rouleaux.
- Effectuer un nouvel essai et continuer ces étapes ou consulter la section "Procédures de dépannage" incluse dans ce document.
- Appuyer sur le contacteur de porte et confirmer que la valve de drain s'ouvre. Ouvrir le drain de l'espace pieds.
- Lorsque le niveau d'eau tombe au-dessous des capteurs de niveau dans l'espace pieds, confirmer que le joint s'est dégonflé.
- Comprimer la poignée de la porte et abaisser celle-ci.

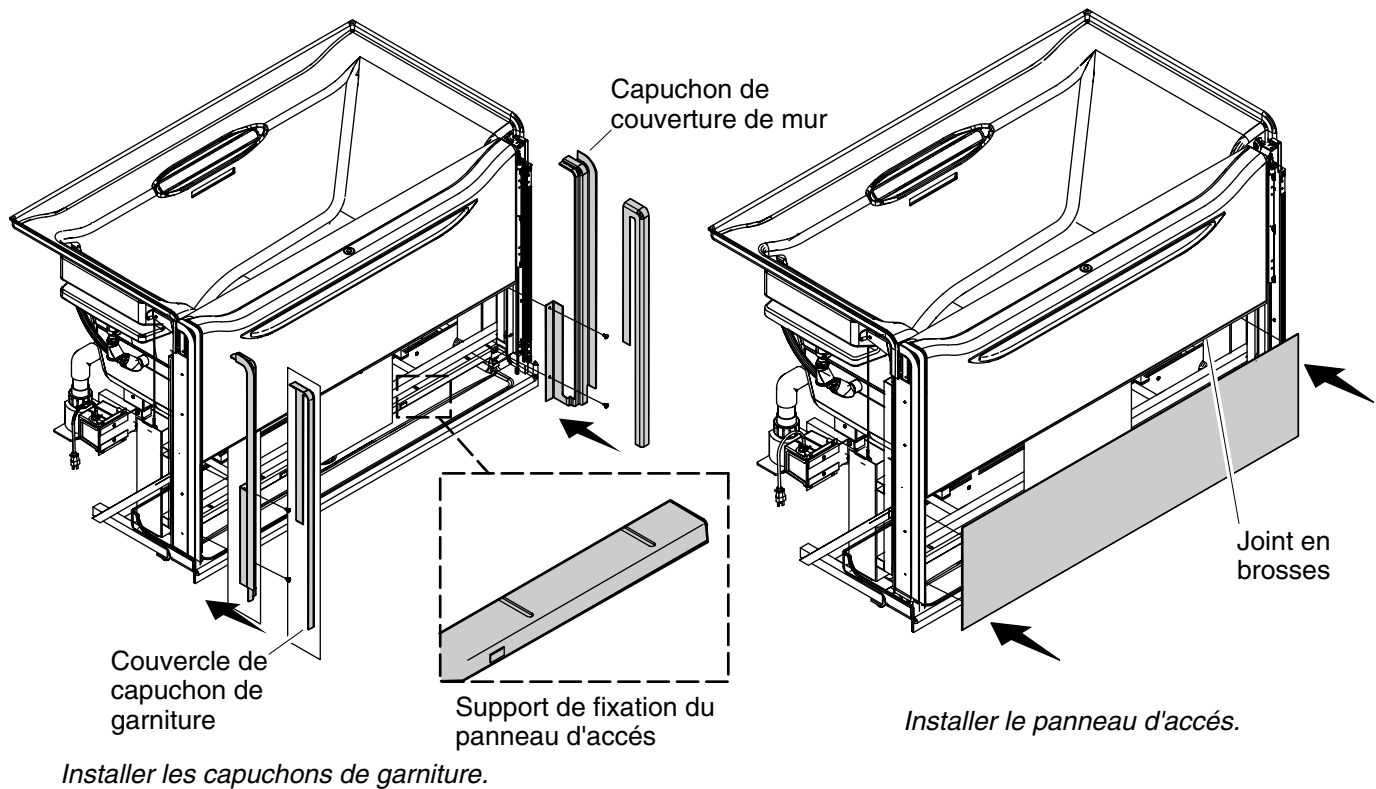

## 18. Installer les capuchons de garniture et le panneau d'accès

### Toutes les installations

- Fixer les capuchons de garniture du mur sur les montants.
- Aligner la bride de clouage du capuchon de garniture du mur sur la bride de clouage de la baignoire.
- Fixer le capuchon de garniture du mur sur les montants à l'aide de clous.
- Installer les couvercles des capuchons de garniture sur les capuchons de garniture du mur en utilisant des aimants.
- Fixer le panneau d'accès en place en utilisant les dispositifs d'attache. Si le panneau d'accès n'est pas aligné correctement, passer à la section "Ajustements optionnels du joint à brosse et du support du panneau d'accès" ci-dessous.

### Vérifier le fonctionnement de la porte

- Revérifier le déplacement de la porte en utilisant un doigt pour déplacer la porte vers le haut et le bas.
- Lorsqu'elle est ajustée correctement, la porte doit pouvoir monter et descendre en utilisant un seul doigt.
- Effectuer les ajustements nécessaires ("Ajustements optionnels du joint à brosse et des supports du panneau d'accès").
- Répéter jusqu'à ce que la porte opère en douceur.

### Ajustements optionnels du joint à brosse et des supports du panneau d'accès

### Installer les capuchons de garniture et le panneau d'accès (cont.)

**REMARQUE:** Le joint à brosse, situé sur le bas de la porte, est conçu pour disperser l'eau dégagée lorsque le joint se dégonfle, et permet d'éliminer ainsi les éclaboussures au-delà du plateau d'égouttement.

Si le joint est ajusté incorrectement, l'eau peut éclabousser au-delà du plateau d'égouttement, ou elle peut avoir une interférence avec le panneau d'accès.

- Ajuster le joint à brosse situé sur le dessous de la porte, si cela est nécessaire. Desserrer légèrement les vis et le faire glisser vers l'arrière pour éliminer le contact avec le panneau d'accès ou vers l'avant pour éliminer les éclaboussures.
- Ajuster les deux supports du panneau d'accès avec fentes selon les besoins, afin d'éliminer le contact entre le joint à brosse et le panneau d'accès.

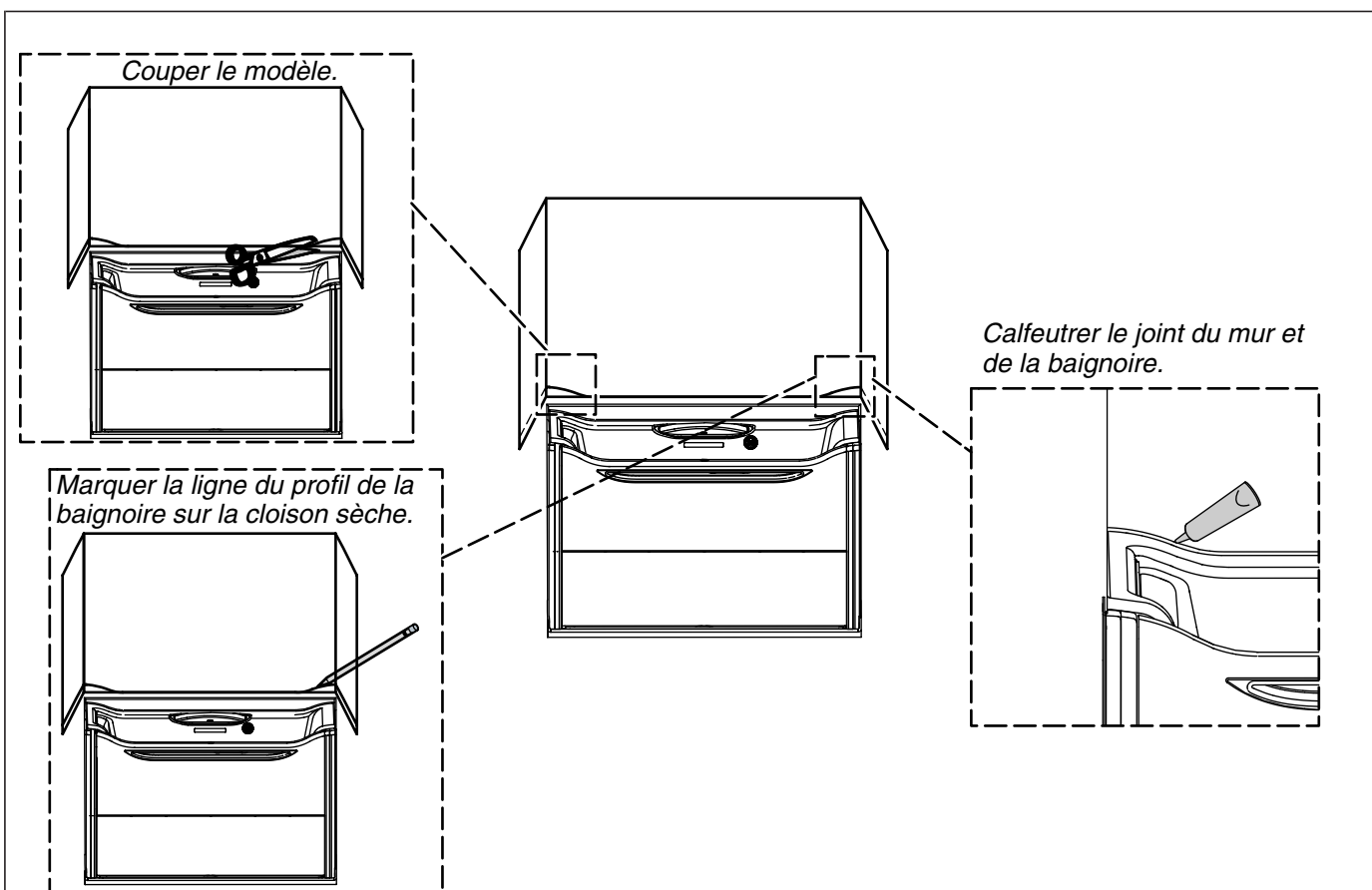

## 19. Installer le mur fini

### Toutes les installations

- Retirer soigneusement toute pellicule de protection recouvrant le rebord de la baignoire si cela n'a pas déjà été fait.

**REMARQUE:** Utiliser le gabarit fourni (le cas échéant) pour couper le bas du matériau du mur afin de correspondre au contour sur l'arrière de la baignoire.

- Recouvrir le cadrage avec du matériau hydrorésistant. Sécuriser les joints entre le rebord de la baignoire et le matériau du mur hydrorésistant à l'aide de mastic à la silicone.
- Poser et appliquer le matériau hydrorésistant du mur. Installer le mur fini sur le matériau hydrorésistant du mur à 1/16" (2 mm) au-dessus de la surface de la baignoire. Sécuriser les joints entre le rebord de la baignoire et le mur fini à l'aide de mastic à la silicone.
- Installer la garniture du robinet suivant les instructions emballées avec celle-ci.

## 20. Procédures de dépannage

Ce guide de dépannage est seulement destiné à une aide générale. Seul un technicien agréé Kohler ou un électricien qualifié devrait corriger tous les problèmes électriques. Pour une réparation sous garantie, contacter le vendeur ou distributeur.

### Un fonctionnement normal inclut:

Pendant le remplissage de la baignoire avec de l'eau, cette dernière est acheminée vers le plateau d'égouttement et se vidange en passant par le tuyau de vidange de l'accumulateur. Il est normal de voir ou d'entendre un mince filet d'eau soit pendant le remplissage, soit immédiatement après. L'accumulateur se vidange dans le plateau d'égouttement.



## Procédures de dépannage (cont.)

Il est normal d'entendre le compresseur fonctionner jusqu'à 90 secondes après l'élévation de la porte. Le compresseur est situé à l'intérieur de la porte et gonfle le joint de la porte.

Si la porte est entièrement élevée pendant plus de 20 minutes lorsqu'il n'y a pas d'eau dans la baignoire, les joints se dégonflent automatiquement.

Il est normal d'entendre l'électrovalve, située à l'intérieur de la porte, qui s'ouvre et expulse de l'air lorsque le niveau d'eau descend au-dessous des capteurs. La valve dégonfle le joint de la porte.

La présence d'eau qui vient du bas de la porte et qui entre dans le plateau d'égouttement est normale lorsqu'elle est causée par l'utilisateur qui bouge dans la baignoire lorsque celle-ci est entièrement remplie. Des éclaboussures excessives font en sorte que l'eau coule sur le dessus des joints gonflés et entre dans le plateau d'égouttement.

Un égouttement d'eau dans le plateau d'égouttement pendant le dégonflement du joint est normal. L'eau est recueillie sur le joint pendant son utilisation et entre dans le plateau d'égouttement lorsque les joints se dégonflent.

Symptômes	Causes probables	Action recommandée
1. Il est difficile d'élever ou d'abaisser la porte.	A. Un contrepoids ou les deux contrepoids ne sont pas attachés.	A. Rattacher le(s) contrepoids.
	B. Un câble de contrepoids ou les deux câbles de contrepoids ne sont pas acheminés par les poulies.	B. Utiliser l'outil fourni pour faire passer le câble du contrepoids sur les poulies.
	C. La baignoire n'a pas été nivelée correctement, ce qui crée un frottement des contrepoids.	C. Nivelier la baignoire.
	D. Le support de fixation n'est pas ajusté correctement.	D. Réduire la pression sur la porte en ajustant les supports de fixation vers l'extérieur, en utilisant les fentes.
	E. La porte frotte contre la baignoire ou le panneau d'accès.	E. Ajuster la porte vers l'extérieur en utilisant les fentes situées dans l'ensemble de poulies. Si nécessaire, ajuster les supports du panneau d'accès.
	F. Un rouleau est endommagé ou est tombé.	F. Remplacer le rouleau.
	G. Une usure excessive se produit sur la goupille de verrouillage et/ou la gâche.	G. Appliquer une ou deux gouttes d'huile sur l'avant de la gâche et remettre celle-ci en place, ou appeler le centre de service à la clientèle en utilisant les informations fournies sur la page arrière de ce manuel.
2. La porte gigote ou secoue.	A. Le support de fixation a besoin d'être ajusté.	A. Ajuster un support de fixation ou les deux vers l'intérieur en utilisant les fentes, jusqu'à ce qu'ils soient à ras des rouleaux.
3. De l'eau fuit/s'écoule de l'accumulateur.	A. Ceci peut se produire avec un fonctionnement normal.	A. Consulter la rubrique "Un fonctionnement normal inclut" de la section "Procédures de dépannage".

## Procédures de dépannage (cont.)

Symptômes	Causes probables	Action recommandée	
	<b>B.</b> La connexion d'alimentation d'eau est desserrée ou endommagée.	<b>B.</b> Resceller les connexions d'entrée d'eau et/ou les reconnecter.	
	<b>C.</b> Le ou les raccords de l'accumulateur sont desserrés ou déconnectés.	<b>C.</b> Remettre le ou les raccords de connexion de l'accumulateur en place.	
	<b>D.</b> Le tuyau de vidange de l'accumulateur est déconnecté ou fuit.	<b>D.</b> Reconnecter ou serrer la connexion du conduit de vidange de l'accumulateur.	
4. La baignoire ne se remplit pas entièrement jusqu'au trop-plein.	<b>A.</b> La connexion d'alimentation d'eau est desserrée ou endommagée.	<b>A.</b> Resceller les connexions d'entrée d'eau et les reconnecter.	
	<b>B.</b> Le drain trou pointe ne se ferme pas ou fuit.	<b>B.</b> Nettoyer l'ensemble trou pointe. Resceller et refixer le drain en place. Remplacer si nécessaire.	
	<b>C.</b> Les fils du capteur de niveau sont trop rapprochés, ce qui crée une interférence.	<b>C.</b> Placer les fils du capteur de niveau de manière à ce qu'ils soient plus espacés.	
	<b>D.</b> Un ou deux capteurs de niveau ne sont pas connectés correctement.	<b>D.</b> Connecter fermement les fils du capteur de niveau, aux deux extrémités.	
	<b>E.</b> Pas d'alimentation au contrôleur de la baignoire.	<b>E.</b> Brancher les deux extrémité du cordon d'alimentation du contrôleur ou réinitialiser le disjoncteur.	
	<b>F.</b> Un code d'erreur a été activé dans le contrôleur (son de bip).		<b>F1.</b> Remettre le contrôleur à zéro. Pour effectuer ceci: <ul style="list-style-type: none"> <li><input type="checkbox"/> abaisser la porte.</li> <li><input type="checkbox"/> taper rapidement sur le contacteur de porte 5 fois</li> <li><input type="checkbox"/> attendre 3 secondes, puis taper 11 fois sur le contacteur, en l'espace de 5 secondes</li> <li><input type="checkbox"/> le contrôleur doit émettre entre 3 et 5 bips pour indiquer que le problème a été résolu, puis il devient silencieux.</li> </ul>
			<b>F2.</b> Si le code d'erreur est toujours activé ou s'il réapparaît, débrancher l'alimentation et appeler le service d'assistance à la clientèle en utilisant les informations fournies sur la page arrière de ce manuel.
	<b>G.</b> La valve de drain n'est pas branchée dans le contrôleur (pas d'alimentation).	<b>G.</b> Brancher le cordon d'alimentation dans le contrôleur situé sous la baignoire.	
<b>H.</b> Un ou les deux interrupteurs de fin de course n'entrent pas en contact ou sont endommagés.		<b>H1.</b> Ajuster le ou les interrupteurs de fin de course jusqu'à ce qu'un contact ait lieu.	
		<b>H2.</b> L'interrupteur ou les interrupteurs de fin de course doivent être remplacés. Appeler le service d'assistance à la clientèle en utilisant les informations fournies sur la dernière page de ce manuel.	

## Procédures de dépannage (cont.)

Symptômes	Causes probables	Action recommandée
	I. La valve de drain est endommagée.	I. Remplacer la valve de drain.
	J. Présence d'une connexion de fil desserré vers le contrôleur de la baignoire à l'extérieur de la porte.	J. Inspecter toutes les connexions de fils vers le contrôleur.
	K. Les connexions de fils internes dans la porte sont desserrées.	K. Appeler le service d'assistance à la clientèle en utilisant les informations fournies sur la dernière page de ce manuel.
	L. Le tuyau du conduit d'air est pincé ou déconnecté à l'intérieur de la porte.	L. Appeler le service d'assistance à la clientèle en utilisant les informations fournies sur la dernière page de ce manuel.
	M. Le compresseur ne fonctionne pas.	M. Le compresseur doit être remplacé. Appeler le service d'assistance à la clientèle en utilisant les informations fournies sur la dernière page de ce manuel.
	N. Le commutateur de pression d'air ne fonctionne pas.	N. Le commutateur de pression d'air doit être remplacé. Appeler le service d'assistance à la clientèle en utilisant les informations fournies sur la dernière page de ce manuel.
	O. L'électrovalve ne fonctionne pas.	O. L'électrovalve doit être remplacée. Appeler le service d'assistance à la clientèle en utilisant les informations fournies sur la dernière page de ce manuel.
	P. Le contrôleur ne fonctionne pas.	P. Remplacer le contrôleur ou appeler le service d'assistance à la clientèle en utilisant les informations fournies sur la page arrière du présent manuel.
5. L'eau fuit dans le plateau d'égouttement.	A. Il est normal que l'eau fuit dans le plateau d'égouttement en provenance du tuyau de vidange de l'accumulateur, lorsque l'eau s'écoule sur le dessus des joints de la porte, ou en provenance du bas de la porte lorsque le joint se dégonfle. Cette eau est recueillie par le plateau d'égouttement.	A. Aucune action n'est nécessaire si l'eau entre dans le plateau d'égouttement pendant un fonctionnement normal.
	B. L'eau s'éclabousse par-dessus le dessus du joint.	B. Ne pas remplir la baignoire aussi haut ou réduire tout mouvement soudain pendant le bain.
	C. Des débris sont présents entre la porte et le joint.	C. Nettoyer tous les débris se trouvant sur le joint en utilisant une cartouche d'air comprimé.
	D. L'écart de la porte est trop grand parce que l'ensemble de poulies n'est pas ajusté correctement.	D. Ajuster l'ensemble de poulies vers l'intérieur en utilisant les fentes.
	E. Le système de joint principal ne fonctionne pas correctement.	E. Appeler le service d'assistance à la clientèle en utilisant les informations fournies sur la dernière page de ce manuel.

**Procédures de dépannage (cont.)**

Symptômes	Causes probables	Action recommandée
	<p><b>F.</b> Les systèmes de joints secondaires ne fonctionnent pas correctement.</p>	<p><b>F.</b> Appeler le service d'assistance à la clientèle en utilisant les informations fournies sur la dernière page de ce manuel.</p>
<p><b>6.</b> Le contrôleur émet un bruit de sifflement aigu ou des bips.</p>	<p><b>A.</b> Un code d'erreur a été activé dans le contrôleur (son de bip).</p>	<p><b>A1.</b> Remettre le contrôleur à zéro. Pour effectuer ceci:</p> <ul style="list-style-type: none"> <li><input type="checkbox"/> abaisser la porte.</li> <li><input type="checkbox"/> taper rapidement sur le contacteur de porte 5 fois</li> <li><input type="checkbox"/> attendre 3 secondes, puis taper 11 fois sur le contacteur, en l'espace de 5 secondes</li> <li><input type="checkbox"/> le contrôleur doit émettre entre 3 et 5 bips pour indiquer que le problème a été résolu, puis il devient silencieux.</li> </ul> <p><b>A2.</b> Si le code d'erreur est toujours activé ou s'il réapparaît, débrancher l'alimentation et appeler le service d'assistance à la clientèle en utilisant les informations fournies sur la page arrière de ce manuel.</p>
<p><b>7.</b> La porte ne s'abaisse pas et les goupilles de verrouillage ne se rétractent pas.</p>	<p><b>A.</b> Le support de fixation n'est pas ajusté correctement.</p> <p><b>B.</b> Les butées de la gâche doivent être ajustées.</p> <p><b>C.</b> Le mécanisme de verrouillage de la poignée dans la porte ne fonctionne pas.</p> <p><b>D.</b> Une usure excessive se produit sur la goupille de verrouillage et/ou la gâche.</p> <p><b>E.</b> Un rouleau est endommagé ou est tombé.</p>	<p><b>A.</b> Ajuster les supports de fixation vers l'extérieur en utilisant les fentes.</p> <p><b>B.</b> Ajuster les butées selon les besoins.</p> <p><b>C.</b> Appeler le service d'assistance à la clientèle en utilisant les informations fournies sur la dernière page de ce manuel.</p> <p><b>D.</b> Appliquer une petite quantité d'huile sur l'avant de la gâche et remettre celle-ci en place, ou appeler le centre de service à la clientèle en utilisant les informations fournies sur la page arrière de ce manuel.</p> <p><b>E.</b> Remplacer le rouleau.</p>
<p><b>8.</b> La porte ne s'abaisse pas et le joint ne se dégonfle pas lorsque la baignoire est vide.</p>	<p><b>A.</b> La valve de drain est connectée à une autre prise de 120 V et/ou n'est pas branchée dans le contrôleur.</p>	<p><b>A.</b> Brancher la valve de drain directement dans le contrôleur.</p>

## Procédures de dépannage (cont.)

Symptômes	Causes probables	Action recommandée
	<b>B.</b> Un code d'erreur a été activé dans le contrôleur (son de bip).	<p><b>B1.</b> Remettre le contrôleur à zéro. Pour effectuer ceci:</p> <ul style="list-style-type: none"> <li><input type="checkbox"/> abaisser la porte.</li> <li><input type="checkbox"/> taper rapidement sur le contacteur de porte 5 fois</li> <li><input type="checkbox"/> attendre 3 secondes, puis taper 11 fois sur le contacteur, en l'espace de 5 secondes</li> <li><input type="checkbox"/> le contrôleur doit émettre entre 3 et 5 bips pour indiquer que le problème a été résolu, puis il devient silencieux.</li> </ul> <p><b>B2.</b> Si le code d'erreur est toujours activé ou s'il réapparaît, débrancher l'alimentation et appeler le service d'assistance à la clientèle en utilisant les informations fournies sur la page arrière de ce manuel.</p>
	<b>C.</b> L'électrovalve ne fonctionne pas.	<b>C.</b> L'électrovalve doit être remplacée. Appeler le service d'assistance à la clientèle en utilisant les informations fournies sur la dernière page de ce manuel.
	<b>D.</b> Le système de joint principal ne fonctionne pas correctement.	<b>D.</b> Appeler le service d'assistance à la clientèle en utilisant les informations fournies sur la dernière page de ce manuel.
	<b>E.</b> Les systèmes de joints secondaires ne fonctionnent pas correctement.	<b>E.</b> Appeler le service d'assistance à la clientèle en utilisant les informations fournies sur la dernière page de ce manuel.
	<b>F.</b> Le contrôleur ne fonctionne pas.	<b>F.</b> Remplacer le contrôleur ou appeler le service d'assistance à la clientèle en utilisant les informations fournies sur la page arrière du présent manuel.
<b>9.</b> La baignoire ne se vide pas ou se vide lentement après avoir appuyé sur l'interrupteur.	<b>A.</b> Le drain trou pointe ne s'ouvre pas.	<b>A.</b> Fermer et/ou nettoyer l'ensemble du trou pointe. Resceller et refixer le drain en place. Remplacer si nécessaire.
	<b>B.</b> L'appui sur le contacteur de porte n'a pas été effectué correctement.	<b>B.</b> Appuyer une fois et légèrement sur le centre du bouton du contacteur de porte.
	<b>C.</b> Un drain ou les deux drains sont bloqués.	<b>C.</b> Retirer ce qui bouche.
	<b>D.</b> La valve de drain est connectée à une autre prise de 120 V et/ou n'est pas branchée dans le contrôleur.	<b>D.</b> Brancher la valve de drain directement dans le port J2 du contrôleur.
	<b>E.</b> La valve de drain ne fonctionne pas.	<b>E.</b> Remplacer la valve de drain ou appeler le service d'assistance à la clientèle en utilisant les informations fournies sur la page arrière du présent manuel.

## Procédures de dépannage (cont.)

Symptômes	Causes probables	Action recommandée
	F. Un code d'erreur a été activé dans le contrôleur (son de bip).	<p><b>F1.</b> Remettre le contrôleur à zéro. Pour effectuer ceci:</p> <ul style="list-style-type: none"> <li><input type="checkbox"/> abaisser la porte.</li> <li><input type="checkbox"/> taper rapidement sur le contacteur de porte</li> <li><input type="checkbox"/> au bout d'une pause de 3 secondes, et taper 11 fois sur le contacteur en l'espace de 5 secondes</li> <li><input type="checkbox"/> le contrôleur doit émettre entre 3 et 5 bips pour indiquer que le problème a été résolu, puis il devient silencieux.</li> </ul> <p><b>F2.</b> Si le code d'erreur est toujours activé ou s'il réapparaît, débrancher l'alimentation et appeler le service d'assistance à la clientèle en utilisant les informations fournies sur la page arrière de ce manuel.</p>
	G. Une connexion de fil est desserrée dans la porte.	<b>G.</b> Appeler le service d'assistance à la clientèle en utilisant les informations fournies sur la dernière page de ce manuel.
	H. L'interrupteur de fin de course ne fonctionne pas.	<b>H.</b> L'interrupteur de fin de course doit être remplacé. Appeler le service d'assistance à la clientèle en utilisant les informations fournies sur la dernière page de ce manuel.
	I. Le contrôleur ne fonctionne pas.	<b>I.</b> Remplacer le contrôleur ou appeler le service d'assistance à la clientèle en utilisant les informations fournies sur la page arrière du présent manuel.
10. L'eau du bain se vide prématurément.	A. Le drain trou pointe est ouvert et ne se ferme pas ou fuit.	<b>A.</b> Fermer et/ou nettoyer l'ensemble du trou pointe. Resceller et refixer le drain en place. Remplacer si nécessaire.
	B. Les fils du capteur de niveau sont trop rapprochés, ce qui crée une interférence.	<b>B.</b> Séparer les fils de la sonde de niveau aux deux extrémités.
	C. Un ou deux capteurs de niveau ne sont pas connectés correctement.	<b>C.</b> Connecter fermement le capteur de niveau.
	D. Un ou les deux interrupteurs de fin de course n'entrent pas en contact ou sont endommagés.	<b>D1.</b> Ajuster le ou les interrupteurs de fin de course jusqu'à ce qu'un contact ait lieu.
		<b>D2.</b> L'interrupteur ou les interrupteurs de fin de course doivent être remplacés. Appeler le service d'assistance à la clientèle en utilisant les informations fournies sur la dernière page de ce manuel.
E. La valve de drain est connectée à une autre prise de 120 V et/ou n'est pas branchée dans le contrôleur.	<b>E.</b> Brancher la valve de drain directement dans le port J2 du contrôleur.	

## Procédures de dépannage (cont.)

Symptômes	Causes probables	Action recommandée
	F. Un code d'erreur a été activé dans le contrôleur (son de bip).	<p><b>F1.</b> Remettre le contrôleur à zéro. Pour effectuer ceci:</p> <ul style="list-style-type: none"> <li><input type="checkbox"/> abaisser la porte.</li> <li><input type="checkbox"/> taper rapidement sur le contacteur de porte 5 fois</li> <li><input type="checkbox"/> attendre 3 secondes, puis taper 11 fois sur le contacteur, en l'espace de 5 secondes</li> <li><input type="checkbox"/> le contrôleur doit émettre entre 3 et 5 bips pour indiquer que le problème a été résolu, puis il devient silencieux.</li> </ul> <p><b>F2.</b> Si le code d'erreur est toujours activé ou s'il réapparaît, débrancher l'alimentation et appeler le service d'assistance à la clientèle en utilisant les informations fournies sur la page arrière de ce manuel.</p>
	G. La valve de drain ne fonctionne pas.	G. Remplacer la valve de drain ou appeler le service d'assistance à la clientèle en utilisant les informations fournies sur la page arrière du présent manuel.
	H. Le contrôleur ne fonctionne pas.	H. Remplacer le contrôleur ou appeler le service d'assistance à la clientèle en utilisant les informations fournies sur la page arrière du présent manuel.
11. Le joint essaie continuellement de se gonfler pendant que la baignoire est pleine.	A. Le système de joint principal ne fonctionne pas correctement.	A. Appeler le service d'assistance à la clientèle en utilisant les informations fournies sur la dernière page de ce manuel.
	B. Les systèmes de joints secondaires ne fonctionnent pas correctement.	B. Appeler le service d'assistance à la clientèle en utilisant les informations fournies sur la dernière page de ce manuel.
	C. Le tuyau du conduit d'air est pincé ou déconnecté à l'intérieur de la porte.	C. Appeler le service d'assistance à la clientèle en utilisant les informations fournies sur la dernière page de ce manuel.
	D. Le commutateur de pression d'air ne fonctionne pas.	D. Le commutateur de pression d'air doit être remplacé. Appeler le service d'assistance à la clientèle en utilisant les informations fournies sur la dernière page de ce manuel.
	E. Le compresseur est endommagé.	E. Le compresseur doit être remplacé. Appeler le service d'assistance à la clientèle en utilisant les informations fournies sur la dernière page de ce manuel.



## Procédures de dépannage (cont.)

Symptômes	Causes probables	Action recommandée
	<p><b>F.</b> Un code d'erreur a été activé dans le contrôleur (son de bip).</p>	<p><b>F1.</b> Remettre le contrôleur à zéro. Pour effectuer ceci:</p> <ul style="list-style-type: none"> <li><input type="checkbox"/> abaisser la porte.</li> <li><input type="checkbox"/> taper rapidement sur le contacteur de porte 5 fois</li> <li><input type="checkbox"/> attendre 3 secondes, puis taper 11 fois sur le contacteur, en l'espace de 5 secondes</li> <li><input type="checkbox"/> le contrôleur doit émettre entre 3 et 5 bips pour indiquer que le problème a été résolu, puis il devient silencieux.</li> </ul> <p><b>F2.</b> Si le code d'erreur est toujours activé, débrancher l'alimentation et appeler le service d'assistance à la clientèle en utilisant les informations fournies sur la page arrière de ce manuel.</p>
	<p><b>G.</b> Le contrôleur ne fonctionne pas.</p>	<p><b>G.</b> Remplacer le contrôleur ou appeler le service d'assistance à la clientèle en utilisant les informations fournies sur la page arrière du présent manuel.</p>
12. Fonctionnement bruyant.	<p><b>A.</b> Lorsque la baignoire est remplie, l'eau s'écoule de l'accumulateur vers le drain du plateau d'égouttement. Ceci crée du bruit.</p>	<p><b>A.</b> Consulter la rubrique "Un fonctionnement normal inclut" de la section dépannage.</p>
	<p><b>B.</b> La baignoire n'est pas correctement nivelée et les contrepoids entrent en contact.</p>	<p><b>B.</b> Inspecter le rebord arrière et les côtés de la baignoire pour assurer que celle-ci est nivelée. Ajuster les pieds jusqu'à ce que la baignoire soit nivelée si nécessaire. Vérifier le dégagement des contrepoids.</p>
	<p><b>C.</b> Le ou les guides des contrepoids ne sont pas en place.</p>	<p><b>C.</b> Réinstaller les guides des contrepoids dans la position correcte.</p>
	<p><b>D.</b> Le compresseur fait trop de bruit.</p>	<p><b>D.</b> Appeler le service d'assistance à la clientèle en utilisant les informations fournies sur la dernière page de ce manuel.</p>
13. Une décoloration est observée sur l'avant de la baignoire.	<p><b>A.</b> L'eau s'éclabousse par-dessus le dessus du joint.</p>	<p><b>A.</b> Abaisser le niveau d'eau lors du remplissage de la baignoire. Un nettoyage périodique sur la partie avant de la baignoire est normal.</p>
	<p><b>B.</b> Le panneau de la porte frotte contre la baignoire.</p>	<p><b>B.</b> Ajuster la porte vers l'extérieur en utilisant les fentes situées dans l'ensemble de poulies.</p>
14. Une présence d'eau est vue ou entendue pendant ou après le remplissage de la baignoire.	<p><b>A.</b> Pendant un fonctionnement normal, il est normal que de l'eau soit déchargée du tuyau de vidange de l'accumulateur ou que de petites quantités d'eau se déversent par-dessus les joints et qu'elles descendent vers le plateau d'égouttement.</p>	<p><b>A.</b> Consulter la rubrique "Un fonctionnement normal inclut" de la section dépannage.</p>



## Procédures de dépannage (cont.)

Symptômes	Causes probables	Action recommandée
	<b>B.</b> La pièce d'attache de l'accumulateur est endommagée ou elle fuit.	<b>B.</b> Reconnecter ou serrer la connexion du conduit de vidange de l'accumulateur.
	<b>C.</b> L'eau s'éclabousse par-dessus le dessus du joint.	<b>C.</b> Abaisser le niveau d'eau lors du remplissage de la baignoire. Réduire les mouvements soudains pendant le bain.
	<b>D.</b> L'écart de la porte est trop grand parce que l'ensemble de poulies n'est pas ajusté correctement.	<b>D.</b> Ajuster l'ensemble de poulies vers l'intérieur.
	<b>E.</b> Le système de joint principal ne fonctionne pas correctement.	<b>E.</b> Appeler le service d'assistance à la clientèle en utilisant les informations fournies sur la dernière page de ce manuel.
	<b>F.</b> Les systèmes de joints secondaires ne fonctionnent pas correctement.	<b>F.</b> Appeler le service d'assistance à la clientèle en utilisant les informations fournies sur la dernière page de ce manuel.
<b>15.</b> La baignoire se remplit jusqu'au trop-plein, mais ne peut pas conserver son niveau d'eau.	<b>A.</b> Le drain trou pointe est ouvert, ne se ferme pas, ou fuit.	<b>A.</b> Fermer et/ou nettoyer l'ensemble du trou pointe. Resceller et refixer le drain en place. Remplacer si nécessaire.
	<b>B.</b> Un ou les deux interrupteurs de fin de course n'entrent pas en contact ou sont endommagés.	<b>B1.</b> Ajuster le ou les interrupteurs de fin de course jusqu'à ce qu'un contact ait lieu.
		<b>B2.</b> L'interrupteur ou les interrupteurs de fin de course doivent être remplacés. Appeler le service d'assistance à la clientèle en utilisant les informations fournies sur la dernière page de ce manuel.
	<b>C.</b> L'eau s'éclabousse par-dessus le dessus du joint.	<b>C.</b> Abaisser le niveau d'eau lors du remplissage de la baignoire. Réduire les mouvements soudains pendant le bain.
	<b>D.</b> Des débris sont présents entre la porte et le joint.	<b>D.</b> Nettoyer tous les débris se trouvant sur le joint en utilisant une cartouche d'air comprimé.
	<b>E.</b> La valve de drain ne fonctionne pas.	<b>E.</b> La valve de drain doit être remplacée. Remplacer la valve de drain ou appeler le service d'assistance à la clientèle en utilisant les informations fournies sur la page arrière du présent manuel.
	<b>F.</b> Le contrôleur ne fonctionne pas.	<b>F.</b> Remplacer le contrôleur ou appeler le service d'assistance à la clientèle en utilisant les informations fournies sur la page arrière du présent manuel.
<b>16.</b> Le joint ne se gonfle pas.	<b>A.</b> Le contrôleur ou la baignoire ne sont pas alimentés.	<b>A1.</b> Connecter le contrôleur sur l'alimentation électrique.
		<b>A2.</b> Réinitialiser le disjoncteur.
		<b>A3.</b> Connecter le cordon d'alimentation de la baignoire sur le port J1 du contrôleur.

**Procédures de dépannage (cont.)**

Symptômes	Causes probables	Action recommandée
	<b>B.</b> La connexion de câblage d'alimentation de la porte vers le contrôleur est desserrée.	<b>B.</b> Connecter le cordon d'alimentation de la porte sur le port J6 du contrôleur.
	<b>C.</b> Un ou les deux interrupteurs de fin de course n'entrent pas en contact ou sont endommagés.	<b>C1.</b> Ajuster le ou les interrupteurs de fin de course jusqu'à ce qu'un contact ait lieu. <b>C2.</b> L'interrupteur ou les interrupteurs de fin de course doivent être remplacés. Appeler le service d'assistance à la clientèle en utilisant les informations fournies sur la dernière page de ce manuel.
	<b>D.</b> La connexion de câblage d'alimentation de la porte vers la porte est desserrée.	<b>D.</b> Reconnecter le fil d'alimentation à l'intérieur de la porte à partir du dessous.
	<b>E.</b> Le tuyau du conduit d'air est pincé ou déconnecté à l'intérieur de la porte.	<b>E.</b> Inspecter le conduit d'air et reconnecter ou réacheminer pour éliminer le pincement. Appeler le service d'assistance à la clientèle en utilisant les informations fournies sur la dernière page de ce manuel.
	<b>F.</b> Un code d'erreur a été activé dans le contrôleur (son de bip).	<b>F1.</b> Remettre le contrôleur à zéro. Pour effectuer ceci: <input type="checkbox"/> abaisser la porte. <input type="checkbox"/> taper rapidement sur le contacteur de porte 5 fois <input type="checkbox"/> attendre 3 secondes, puis taper 11 fois sur le contacteur, en l'espace de 5 secondes <input type="checkbox"/> le contrôleur doit émettre entre 3 et 5 bips pour indiquer que le problème a été résolu, puis il devient silencieux. <b>F2.</b> Si le code d'erreur est toujours activé ou s'il réapparaît, débrancher l'alimentation et appeler le service d'assistance à la clientèle en utilisant les informations fournies sur la page arrière de ce manuel.
	<b>G.</b> Le système de joint principal ne fonctionne pas correctement.	<b>G.</b> Appeler le service d'assistance à la clientèle en utilisant les informations fournies sur la dernière page de ce manuel.
	<b>H.</b> Les systèmes de joints secondaires ne fonctionnent pas correctement.	<b>H.</b> Appeler le service d'assistance à la clientèle en utilisant les informations fournies sur la dernière page de ce manuel.
	<b>I.</b> Le compresseur ne fonctionne pas.	<b>I.</b> Le compresseur doit être remplacé. Appeler le service d'assistance à la clientèle en utilisant les informations fournies sur la dernière page de ce manuel.
	<b>J.</b> Le contrôleur ne fonctionne pas.	<b>J.</b> Le contrôleur doit être remplacé. Appeler le service d'assistance à la clientèle en utilisant les informations fournies sur la dernière page de ce manuel.

**Procédures de dépannage (cont.)**

<b>Symptômes</b>	<b>Causes probables</b>	<b>Action recommandée</b>
17. De l'eau s'éclabousse du plateau d'égouttement vers le plancher.	A. Le joint à brosse n'est pas installé ou il n'est pas ajusté correctement.	A. Installer ou ajuster le joint à brosse.
	B. La baignoire n'est pas nivelée correctement.	B. Inspecter le rebord arrière et les côtés de la baignoire pour assurer que celle-ci est nivelée. Ajuster les pieds jusqu'à ce que la baignoire soit nivelée si nécessaire.
	C. L'écart de la porte est trop grand parce que l'ensemble de poulies n'est pas ajusté correctement.	C. Ajuster l'ensemble de poulies vers l'intérieur.
	D. L'eau s'éclabousse par-dessus le dessus du joint.	D. Abaisser le niveau d'eau lors du remplissage de la baignoire. Réduire les mouvements soudains pendant le bain.
18. La porte ne reste pas en position relevée.	A. Un contrepoids ou les deux contrepoids ne sont pas attachés.	A. Attacher le(s) contrepoids.
	B. La butée de la porte doit être ajustée.	B. Ajuster la butée de la porte selon les besoins.
	C. Le support de fixation n'est pas ajusté correctement.	C. Ajuster les supports de fixation vers l'intérieur en utilisant les fentes.
	D. Une usure excessive se produit sur la goupille de verrouillage et/ou la gâche.	D. Appliquer une petite quantité d'huile sur l'avant de la gâche et remettre celle-ci en place, ou appeler le centre de service à la clientèle en utilisant les informations fournies sur la page arrière de ce manuel.
	E. Le mécanisme de verrouillage/de la poignée se trouvant à l'intérieur de la porte ne fonctionne pas.	E. Appeler le service d'assistance à la clientèle en utilisant les informations fournies sur la dernière page de ce manuel.

# Guía de instalación

## Bañera de pared ascendente

### Información importante



**ADVERTENCIA: Riesgo de lesiones personales o daños a la propiedad.** Lea atentamente todas las instrucciones antes de comenzar la instalación, incluyendo los requisitos detallados a continuación.



**ADVERTENCIA: Al usar aparatos eléctricos, siga siempre las precauciones básicas, incluyendo las siguientes:**



**PELIGRO: Riesgo de descarga eléctrica.** Conecte sólo a circuitos protegidos con un interruptor de circuito con pérdida a tierra (GFCI) o dispositivo de corriente residual (RCD).



**ADVERTENCIA: Las modificaciones no autorizadas pueden causar el funcionamiento peligroso y el bajo rendimiento del producto.** No cambie la ubicación de los componentes, ni haga otras modificaciones al sistema que no se indiquen en este documento, pues esto podría tener un efecto adverso en el rendimiento y en el funcionamiento seguro. Kohler Co. no se hace responsable bajo esta garantía o de ninguna otra forma, de las lesiones personales o los daños provocados por modificaciones no autorizadas.

Los materiales de construcción y el cableado se debe instalar lejos de componentes que produzcan calor.

Instale la unidad de manera que se permita el acceso para darle servicio.

**La conexión a tierra es un requisito.** Un representante de servicio autorizado debe instalar esta unidad y conectarla a tierra.



**ADVERTENCIA: Riesgo de descarga eléctrica.** Un electricista calificado debe realizar todas las conexiones eléctricas.

## Información importante (cont.)



**ADVERTENCIA: Riesgo de descarga eléctrica.** Desconecte el suministro eléctrico antes de dar servicio.

**AVISO: Cumpla con todos los códigos locales de electricidad y de plomería.**

## Contenido

Información importante .....	1
Herramientas y materiales .....	2
Antes de comenzar .....	3
Identificación de las piezas .....	4
Construya la estructura de postes de madera .....	5
Instale las líneas de desagüe y la tubería de plomería .....	7
Retire los soportes de envío .....	8
Retire la puerta .....	9
Retire los montajes de polea y los soportes de montaje .....	11
Retire la bandeja de goteo .....	13
Desconecte los componentes .....	14
Coloque la bañera .....	16
Nivele la bañera .....	18
Fije el suministro de agua al acumulador .....	19
Instale la bandeja de goteo .....	20
Instale los montajes de polea y los soportes de montaje .....	22
Instale la puerta .....	24
Fije los contrapesos .....	25
Conecte los componentes .....	27
Ajuste la puerta de la bañera .....	28
Confirme el funcionamiento y verifique que no haya fugas .....	30
Instale las tapas de guarnición y el panel de acceso .....	32
Instale la pared acabada .....	34
Procedimientos para resolver problemas .....	34

## Herramientas y materiales

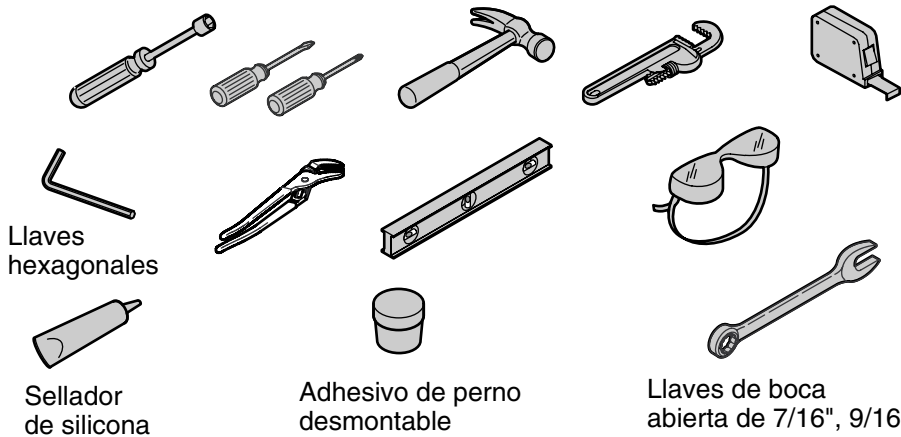

Llaves hexagonales

Sellador de silicona

Adhesivo de perno desmontable

Llaves de boca abierta de 7/16", 9/16

### Más:

- Palanca de pie de cabra o palanca pequeña
- Cuñas de metal
- Cinta de enmascarar
- Lápiz
- Lona o material de protección
- Herramientas y materiales convencionales de carpintería

## Antes de comenzar

**AVISO: Riesgo de lesiones personales.** Maneje la bañera y el marco con cuidado. Algunos filos pueden estar filosos o ásperos.

**AVISO: Riesgo de daños al producto.** Maneje la bañera y el marco con cuidado. La bañera se romperá o no funcionará bien si no se maneja con cuidado.

**AVISO: Riesgo de daños al producto.** No apoye el peso de la bañera en el perímetro del borde. Para evitar daño al producto, apoye la bañera en su base o pies.

**AVISO: Riesgo de lesiones personales y daños al producto.** Debido al peso y la dificultad de instalación del producto, se recomienda que dos personas realicen esta instalación. Hay varias secuencias de instalación que son muy difíciles de hacer uno solo.

**¡IMPORTANTE!** Tenga cuidado al retirar tornillos. Todos los tornillos se volverán a usar. No dañe las cabezas.

**¡IMPORTANTE!** No corte ni retire los sujetadores de cables a menos que se le indique. Estos se utilizan para mantener las piezas en su lugar y están diseñados para que se queden en su lugar durante toda la instalación.

**¡IMPORTANTE!** Si el sitio de la instalación es un área donde ocurren cortes de energía eléctrica frecuentes o prolongados, se recomienda instalar un Suministro de Energía Eléctrica Ininterrumpible (UPS) de 350 VA mínimo, como fuente de energía eléctrica de reserva. El UPS asegurará que la funcionalidad de la puerta no se afecte en caso de un corte de energía eléctrica.

- Cumpla con todos los códigos locales de electricidad y de plomería.
- Dependiendo de la instalación, puede ser necesario separar la bañera de su marco para poder pasar por marcos de puertas, pasillos y escaleras entre el área de preparación y el baño. Habrá diferentes puntos en la instalación donde se le preguntará al instalador si es necesario desensamblar más.**

**¡IMPORTANTE!** **Guarde todos los herrajes.** Si se requiere el desensamble, guarde y organice todos los herrajes. Los herrajes se vuelven a utilizar, a menos que se especifique lo contrario.

- Hay instrucciones de instalación suplementarias en la parte posterior del panel de acceso.
- Esta bañera requiere tres desagües con trampas en P por separado. Provea para los tres desagües en su instalación.**
- Las instrucciones de instalación describen las piezas que se tienen que retirar o desensamblar durante el proceso de instalación. Aunque muchas de las piezas pueden parecer desmontables, no desensamble nada a menos que se le indique.
- Desempaque la bañera en un área abierta.
- Revise la unidad para asegurarse de que no tenga daño y que haya recibido las piezas adicionales tales como contrapesos, panel de acceso y tapas de guarnición. La unidad que se muestra en este manual tiene el desagüe a la izquierda y puede ser diferente de la unidad que usted adquirió.
- Kohler Co. se reserva el derecho de modificar el diseño de los productos sin previo aviso, tal como se especifica en la lista de precios.

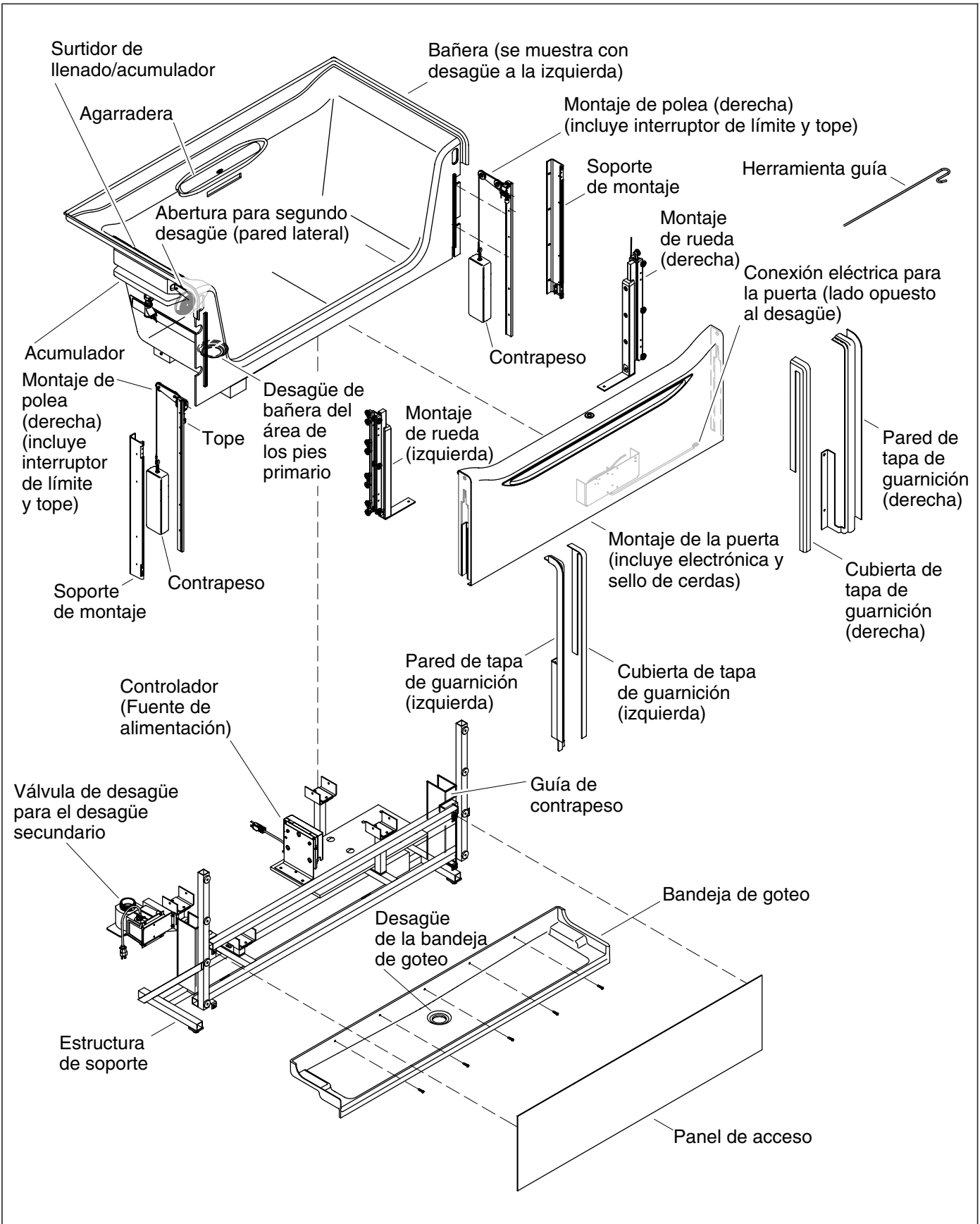

## Identificación de las piezas

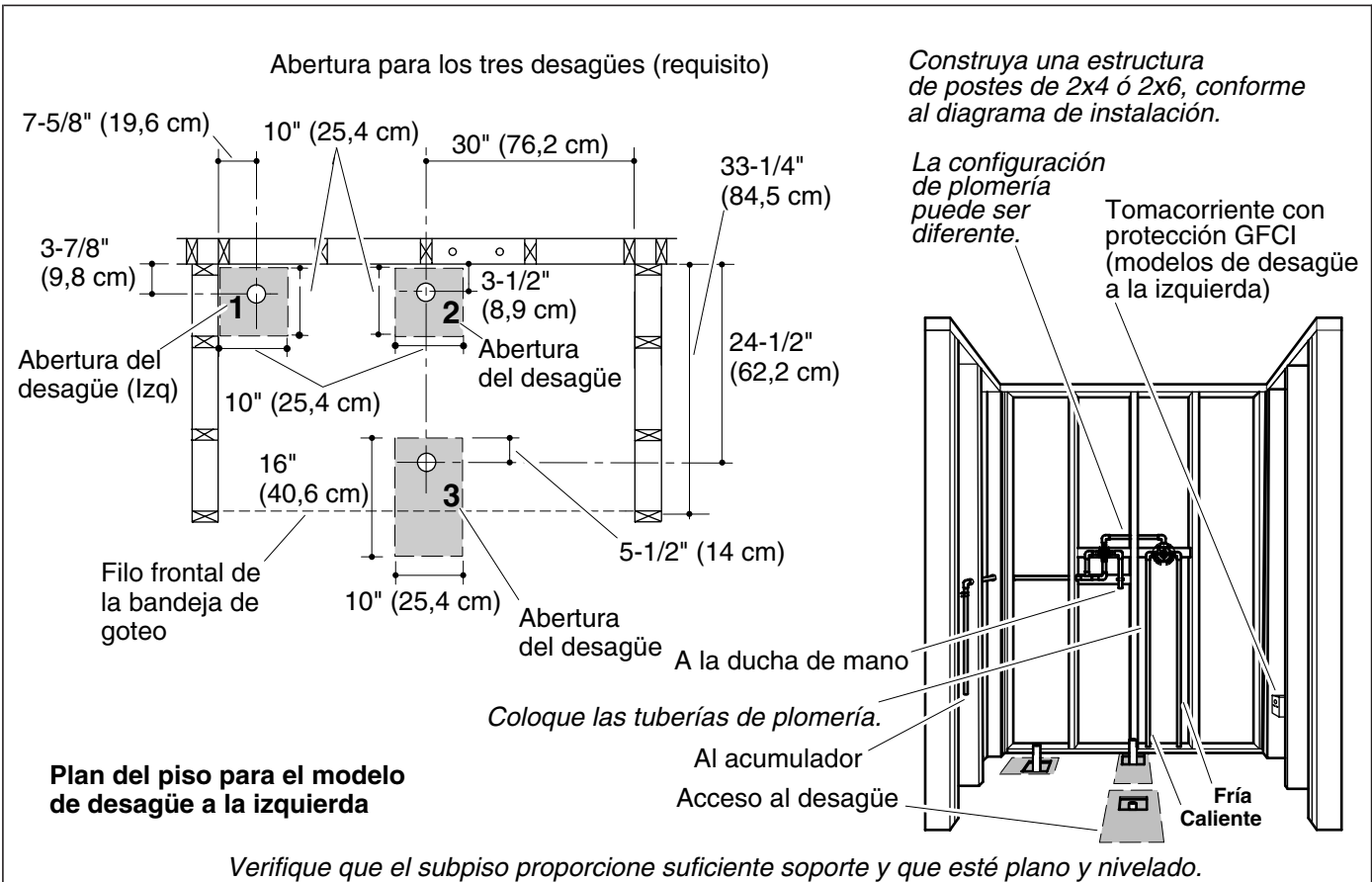

## 1. Construya la estructura de postes de madera

### Todas las instalaciones

**AVISO:** Se debe proveer el soporte de piso adecuado. Consulte la hoja del diagrama de instalación para obtener los requisitos de carga específicos para el piso.

**AVISO:** No apoye el peso de la bañera en el perímetro del borde. Para evitar daño al producto, apoye la bañera en su base o pies.

**¡IMPORTANTE!** Este producto requiere tres salidas de desagüe de 1-1/2" de diámetro. No combine ninguno de los desagües pues puede reducirse el rendimiento y aumentará el riesgo de contraflujo.

- Cumpla con todos los códigos locales de electricidad y de plomería.
- Deje abierto el encajonado de postes de madera y no instale la pared acabada hasta después de instalada la bañera. Esta instalación se hace mejor con acceso desde el lado posterior de los postes de madera, particularmente en cada lado.

**AVISO:** Cumpla con todos los códigos locales de electricidad y de plomería.

- Instale un tomacorriente de 120 V, 15 A, 60 Hz protegido por un interruptor GFCI o un RCD. La salida se debe ubicar en el lado de la bañera opuesto a la salida del desagüe del área de los pies dentro de una distancia de 24" (61 cm) del controlador.

**NOTA:** El desagüe 1 es la salida de la válvula/desagüe de la pared lateral. El desagüe 2 es la salida de rebosadero y del desagüe del área de los pies. El desagüe 3 es la salida del desagüe de la bandeja de goteo.

**NOTA:** Este producto requiere tres desagües. Los desagües 1 y 2 requieren una abertura de 10" (25,4 cm) x 10" (25,4 cm).



### **Construya la estructura de postes de madera (cont.)**

**NOTA:** El desagüe 3, desagüe de la bandeja de goteo, requiere una abertura de 10" (25,4 cm) x 10" (25,4 cm) si hay disponible acceso desde abajo. Si se requiere el acceso arriba del nivel de piso para hacer las conexiones, se requiere una abertura de 10" (25,4 cm) x 16" (40,6 cm) para permitir el acceso.

- Verifique que el piso suministre soporte adecuado a la bañera y que el subpiso esté plano y nivelado. Consulte el documento del diagrama de instalación para obtener detalles.
- La bañera debe instalarse encajonada entre tres paredes. Construya una estructura de 2x4 ó 2x6 conforme al diagrama de instalación provisto con la bañera.
- Coloque las tuberías según el diagrama de instalación. Tape los suministros y verifique que no haya fugas.

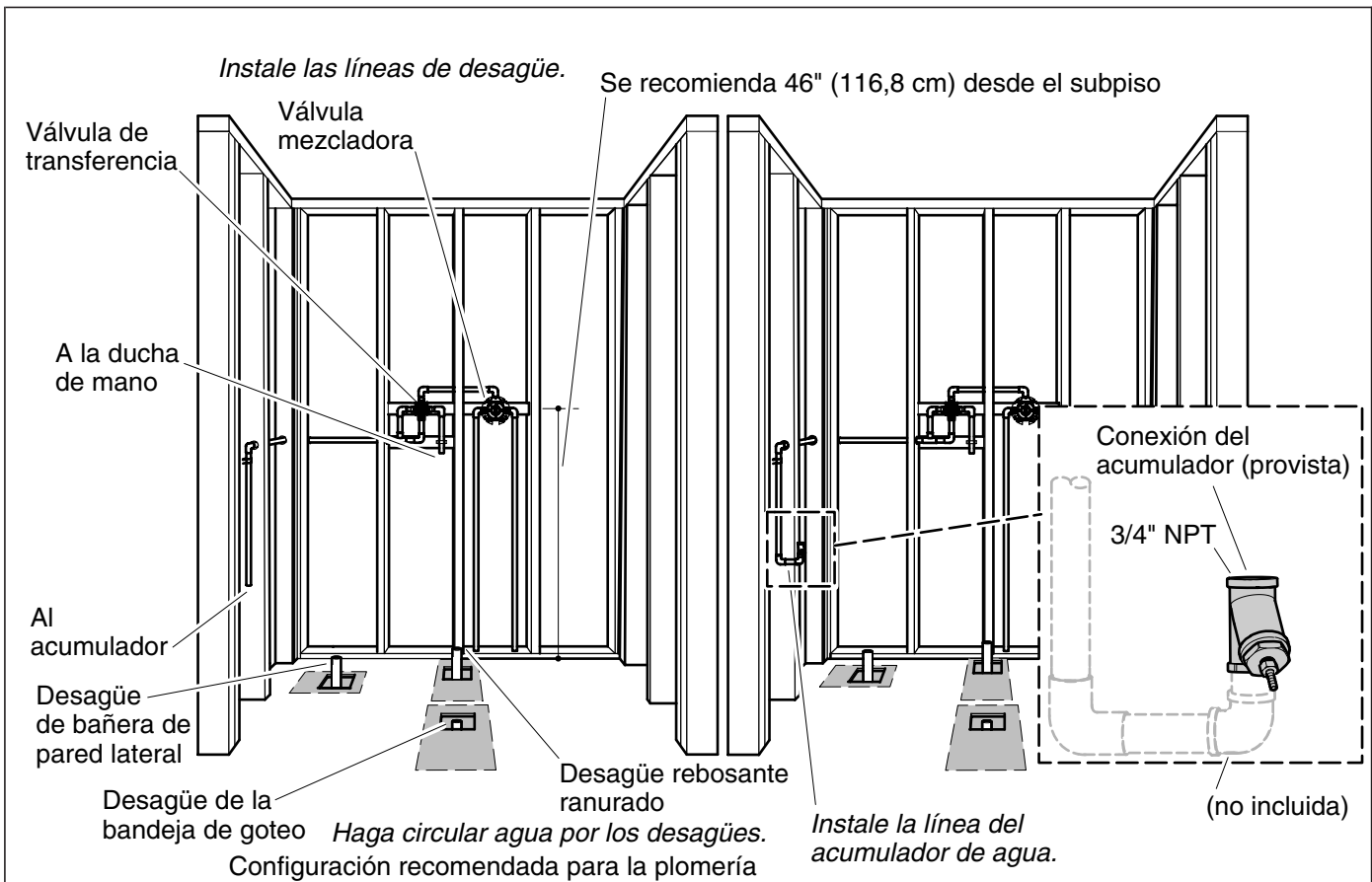

## 2. Instale las líneas de desagüe y la tubería de plomería

### Todas las instalaciones

#### Consideraciones de acceso a las conexiones de plomería

- Confirme que haya suficiente espacio para montar y conectar la grifería especificada para su instalación.
- **Si la unidad se instala sobre una losa de concreto en una esquina de las paredes exteriores:** Haga las conexiones al extremo accesible, o provea acceso a las conexiones de plomería si no le es posible hacerlo a través del panel de acceso frontal.
- **Si la unidad se instala sobre una losa de concreto en una configuración contigua contra las paredes exteriores:** Planifique proveer el acceso adecuado a las conexiones de plomería. El panel de acceso ofrece un acceso limitado.
- **Si la unidad se instala en lugares en los que las conexiones del desagüe son accesibles desde abajo:** Generalmente las conexiones se pueden hacer desde la parte de abajo de la unidad.

#### Instale las tuberías de plomería

- Instale las líneas de plomería según las instrucciones del fabricante de la válvula y la guarnición. Arriba se muestran los lugares y las conexiones de suministro recomendados.
- Instale la línea de la bandeja de goteo.
- Instale la línea del desagüe de la pared lateral.
- Instale la línea del desagüe del rebosadero ranurado.
- Instale la línea del suministro de agua que conectará al acumulador. No conecte en este momento.

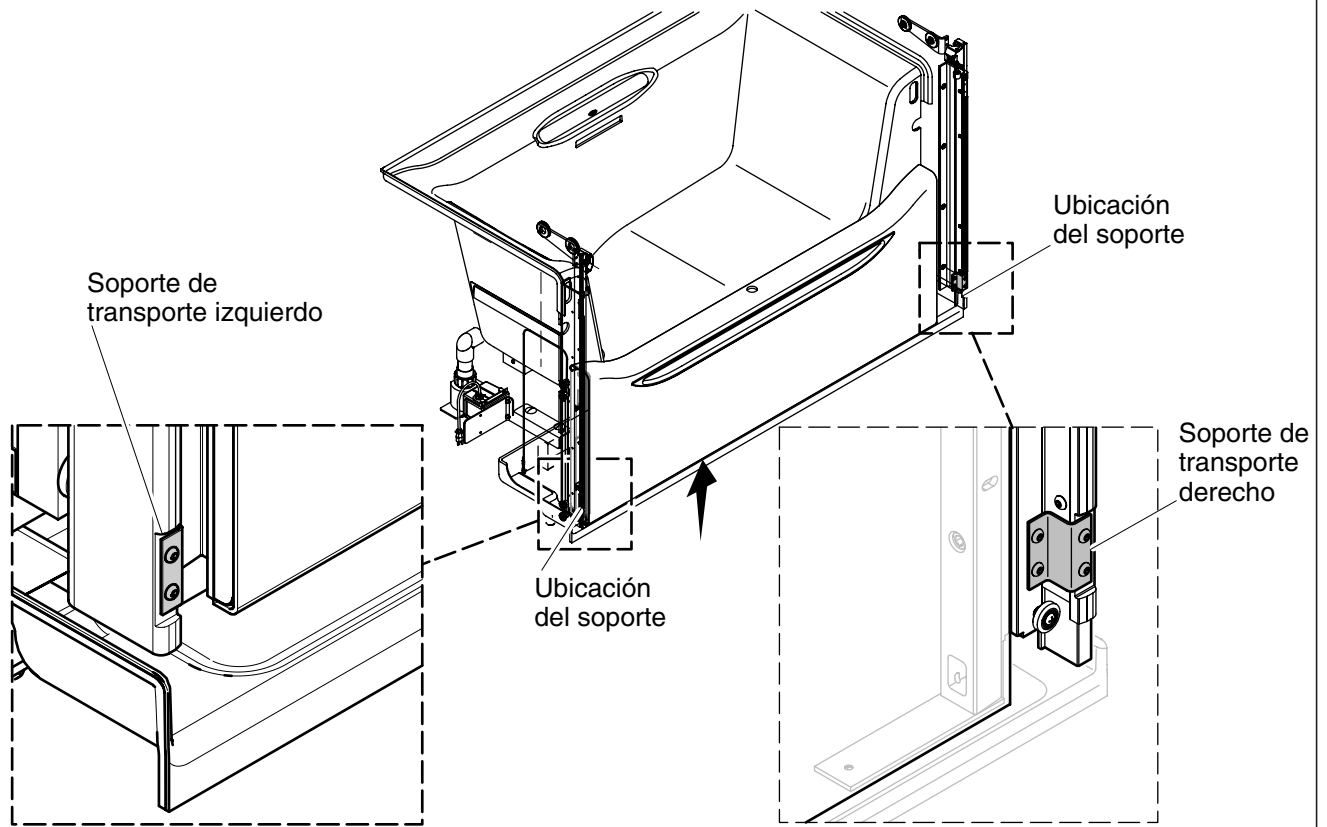

### 3. Retire los soportes de envío

#### Todas las instalaciones

- Retire los soportes de envío. Tenga cuidado de no dañar las cabezas de los tornillos.

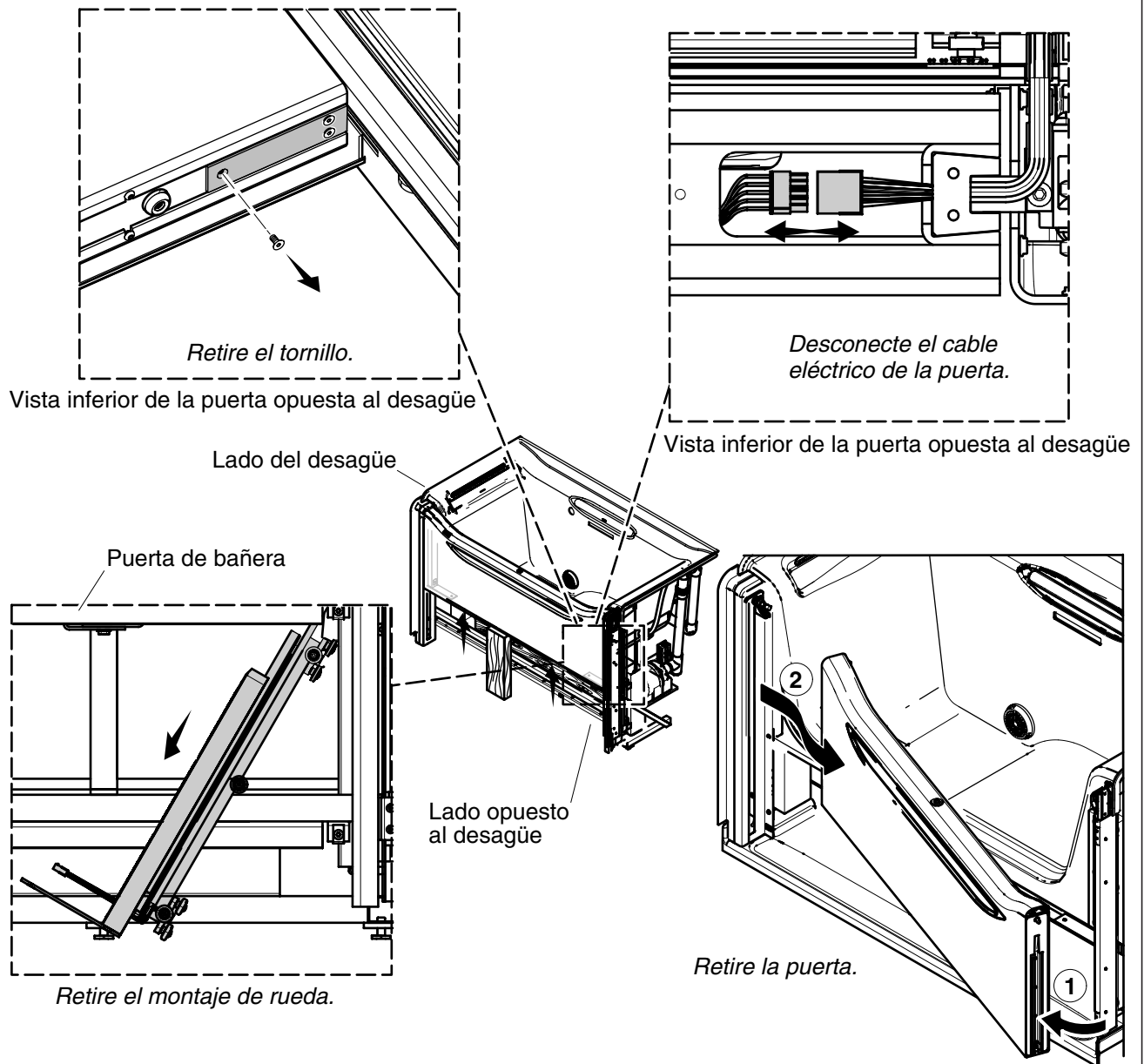

## 4. Retire la puerta

### Sólo instalaciones que requieren desensamble

#### Punto de verificación de desensamble #1

Los pasos que se presentan en esta sección pueden no ser necesarios. Asegúrese de que sea necesario retirar la puerta. La bañera se puede mover a su lugar completamente ensamblada.

Si la bañera se puede mover a su lugar sin llevar a cabo estos pasos, vaya directamente a "Coloque la bañera".

#### Retire la puerta

**PRECAUCIÓN:** La puerta es pesada y difícil de levantar hasta que se instalen los contrapesos.

## Retire la puerta (cont.)

¡**IMPORTANTE!** Cubra la bandeja de goteo con material de protección para evitar dañarla.

- Suba y cierre la puerta.
- Pida al segundo instalador que sostenga la puerta elevada y coloque un poste de 2x4 debajo de la puerta, con el extremo inferior del poste de 2x4 en el subpiso (**no** en la bandeja de goteo).



**PRECAUCIÓN: Riesgo de lesiones personales y daños al producto.** Al retirar el tornillo de la placa del montaje de rueda, la fricción es la única fuerza que mantiene el montaje de rueda en su lugar. Asegúrese de que una segunda persona o un poste de 2x4 esté sosteniendo la puerta cuando se retire la placa.

- En el lado de la puerta opuesto al desagüe, con cuidado retire el tornillo que esté más cerca al tope de goma de la puerta, que asegura la placa tapa y el montaje de rueda en la parte inferior de la puerta. Tenga cuidado de no dañar las cabezas de los tornillos.
- Deslice el montaje de rueda hacia abajo 2" (5,1 cm) a 4" (10,2 cm). Si se atora, apalanque suavemente o golpee suavemente el montaje de rueda para ayudar a bajarlo.
- Desenchufe el cable eléctrico del interior de la puerta, alcanzando en el empotrado que cubría la placa.
- Retire el cable eléctrico de la puerta, luego deslice el montaje de rueda hasta abajo.

¡**IMPORTANTE!** No corte el sujeta cables que asegura el cable eléctrico al montaje de rueda.

**NOTA:** El cable eléctrico se sostiene en lugar mediante un soporte en la base del montaje de rueda. No retire el soporte a menos que sea necesario.

- Coloque el montaje de rueda a un lado con el cable eléctrico.
- Retire el poste de 2x4.

**NOTA:** El montaje de rueda en el lado del desagüe de la puerta se quedará instalado.

- Apriete la manija de la puerta y pivotee la puerta hacia fuera del carril en el lado opuesto al desagüe.
- Retire la puerta y colóquela con cuidado a un lado.

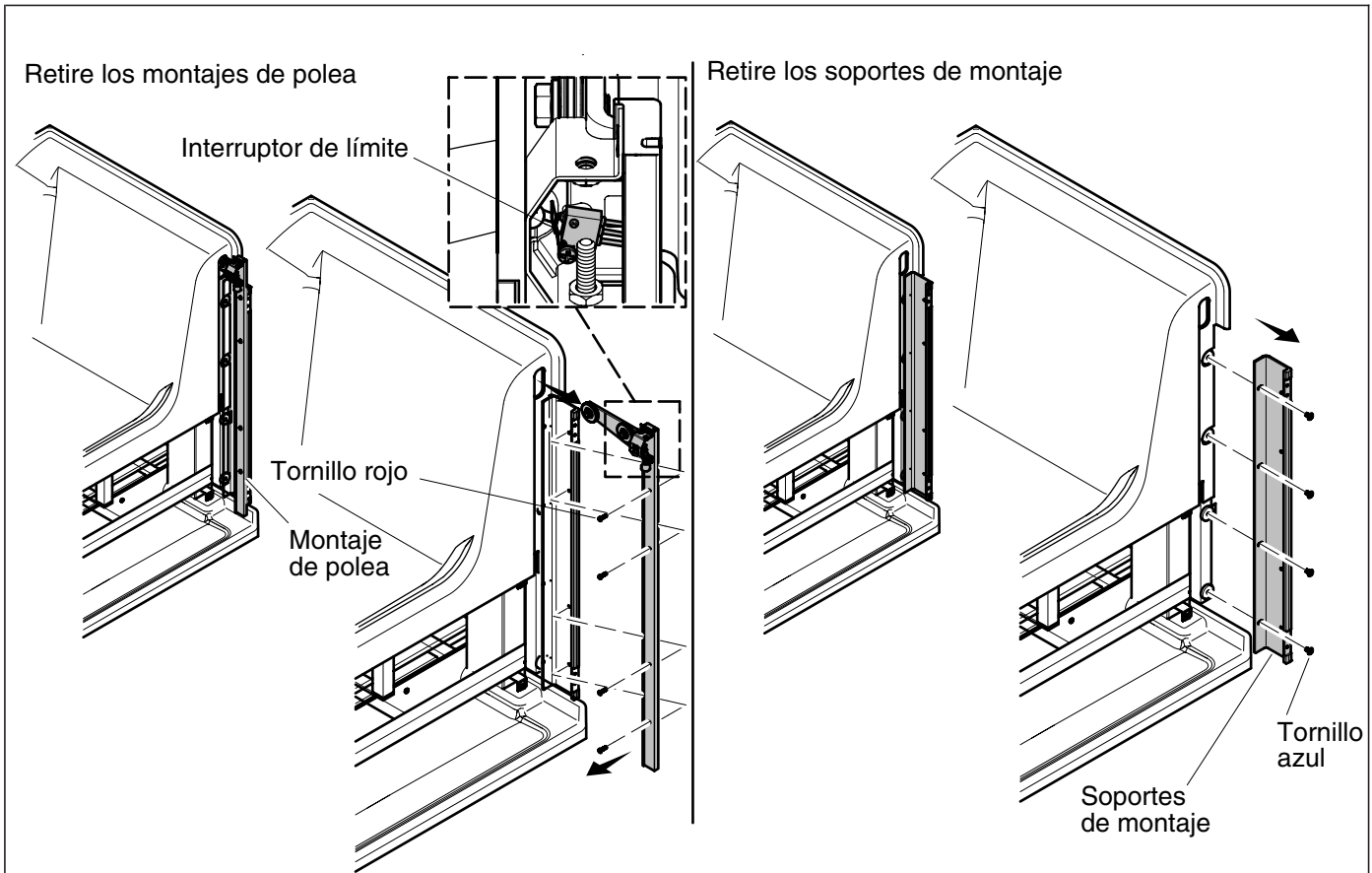

## 5. Retire los montajes de polea y los soportes de montaje

### Sólo instalaciones que requieren desensamble

#### Punto de verificación de desensamble #2

Los pasos que se presentan a continuación pueden no ser necesarios. Asegúrese de que sea necesario retirar los montajes de polea, los soportes de montaje y/o la bandeja de goteo. Algunas veces, la bañera se puede mover a su lugar después de retirar la puerta.

Si la bañera se puede mover a su lugar sin retirar los montajes de polea, los soportes de montaje y/o la bandeja de goteo, vaya directamente a "Coloque la bañera".

**¡IMPORTANTE!** Guarde y organice todos los tornillos y los herrajes. Las piezas se volverán a usar.

#### Retire los montajes de polea

- Desconecte los cables del interruptor de límite en la parte superior de los montajes de polea en ambos lados de la bañera.
- Retire los cuatro tornillos rojos del lado del desagüe de la bañera. Tenga cuidado de no dañar las cabezas de los tornillos.
- Retire el montaje de polea del lado del desagüe de la bañera.
- Aplique cinta de enmascarar al montaje de polea del lado del desagüe e identifíquelo con el lado del que se retiró. Se debe volver a instalar en el lado del desagüe de la bañera.
- Retire los cuatro tornillos rojos del otro lado de la bañera. Tenga cuidado de no dañar las cabezas de los tornillos.
- Retire el montaje de polea del otro lado de la bañera.

## **Retire los montajes de polea y los soportes de montaje (cont.)**

### **Retire el soporte de montaje**

- Retire los cuatro tornillos azules del lado del desagüe de la bañera. Tenga cuidado de no dañar las cabezas de los tornillos.
- Retire el soporte de montaje del lado del desagüe de la bañera.
- Retire los cuatro tornillos azules del otro lado de la bañera. Tenga cuidado de no dañar las cabezas de los tornillos.
- Retire el soporte de montaje del otro lado de la bañera.

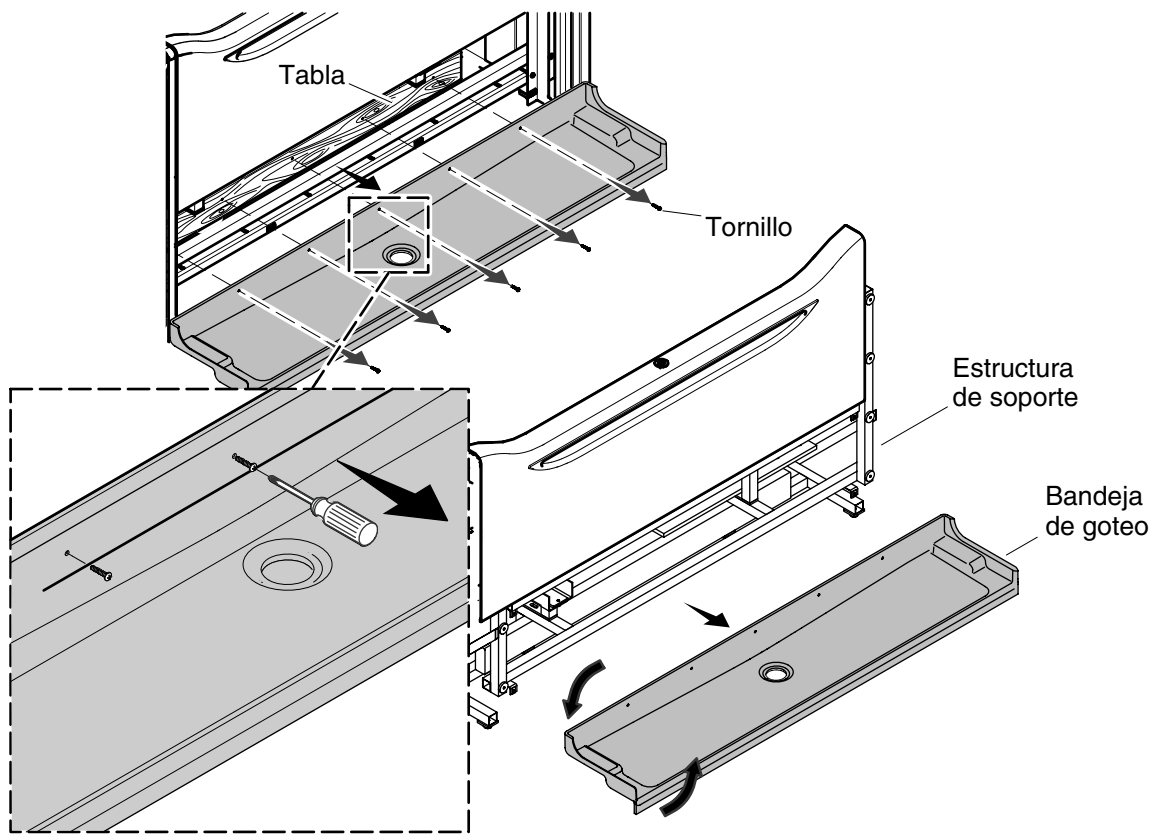

## 6. Retire la bandeja de goteo

### Sólo instalaciones que requieren desensamble

**NOTA:** Tenga cuidado de no rayar la bandeja de goteo ni dañar las cabezas de los tornillos al llevar a cabo estos pasos.

- Retire cada uno de los tornillos que fijan la bandeja de goteo al marco. Tenga cuidado de no dañar las cabezas de los tornillos.
- Retire con cuidado la bandeja de goteo girándola hacia abajo y hacia fuera de las guías del contrapeso.
- Coloque a un lado la bandeja de goteo en un lugar seguro.



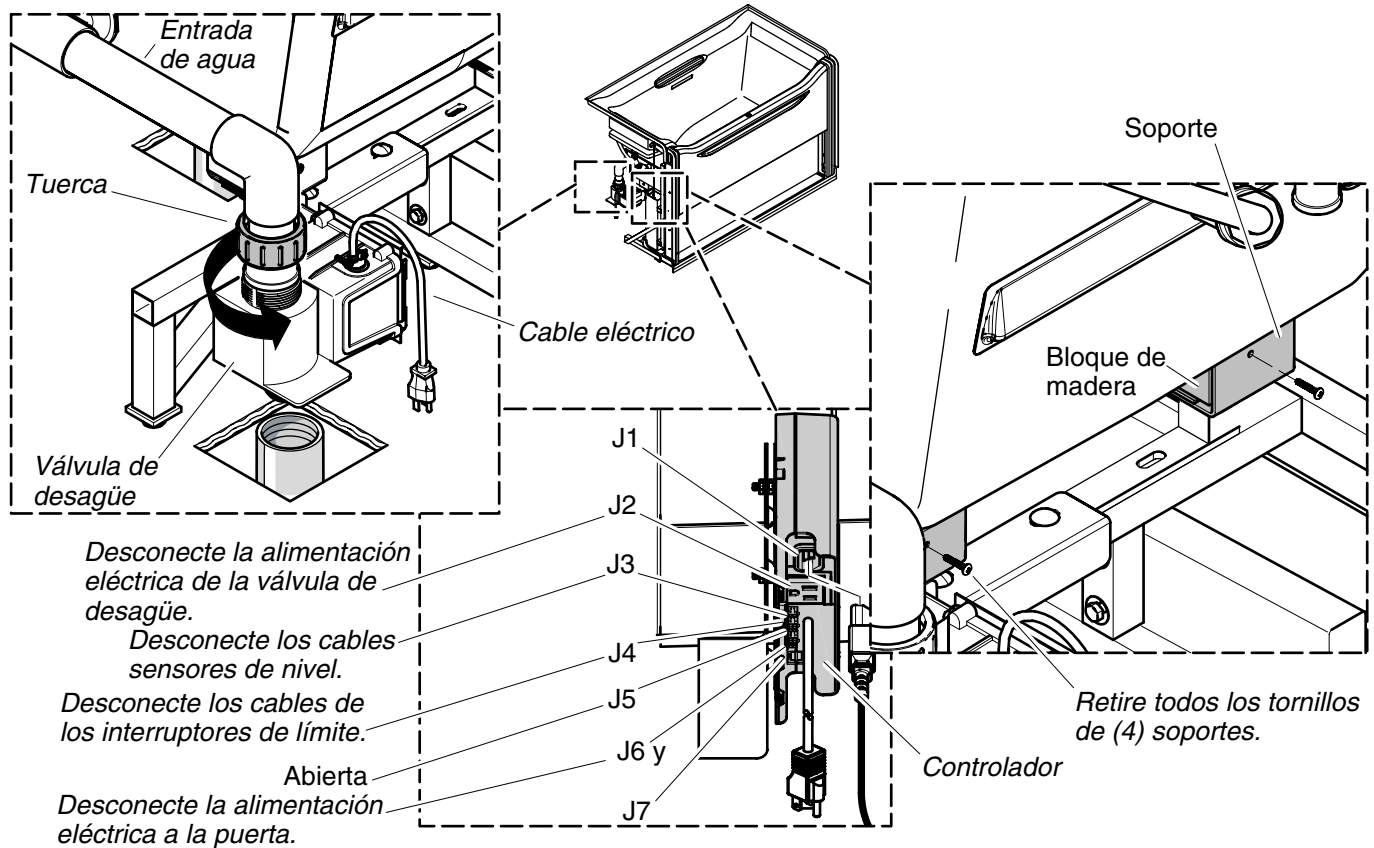

## 7. Desconecte los componentes

### Sólo instalaciones que requieren desensamble

#### Punto de verificación de desensamble #3

Los pasos que se presentan a continuación pueden no ser necesarios. Asegúrese de que sea necesario retirar la bañera del marco. Es probable que la bañera se pueda mover a su lugar estando instalada en el marco.

Si la bañera se puede mover a su lugar sin llevar a cabo estos pasos, vaya directamente a "Coloque la bañera".

**¡IMPORTANTE!** Guarde y organice todos los tornillos y los herrajes. Las piezas se volverán a usar.

- Desconecte la entrada de agua de la válvula de desagüe aflojando la tuerca. Guarde el arosello.
- Desconecte los cables sensores de nivel en el controlador.
- Desconecte los cables de los interruptores de límite en el controlador y montaje de polea.
- Desconecte el cable eléctrico de la puerta en el controlador.

#### Desconecte la bañera del marco

**¡IMPORTANTE!** Tenga cuidado de no dañar los tornillos al retirarlos. Éstos se volverán a utilizar al volver a conectar la bañera, así como los orificios originales en cada uno de los bloques de madera.

- Desensamble la bañera del marco de soporte en cada uno de los cuatro soportes, retirando los dos tornillos.
- Levante con cuidado la bañera librando el marco y coloque a un lado.

**Desconecte los componentes (cont.)**

- Fije provisionalmente los cables sueltos y protéjalos para que no se dañen.

Fije la bañera a la estructura de soporte.

Vista inferior

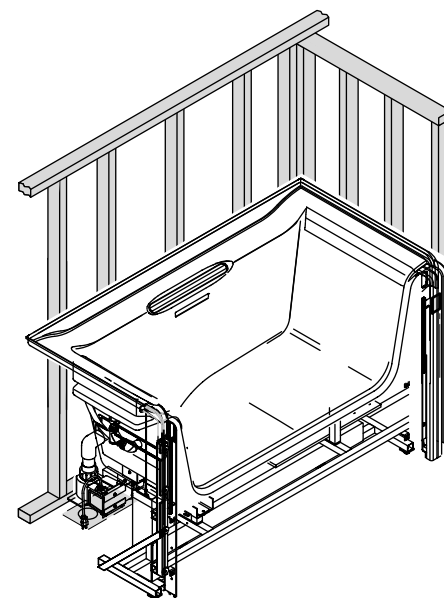
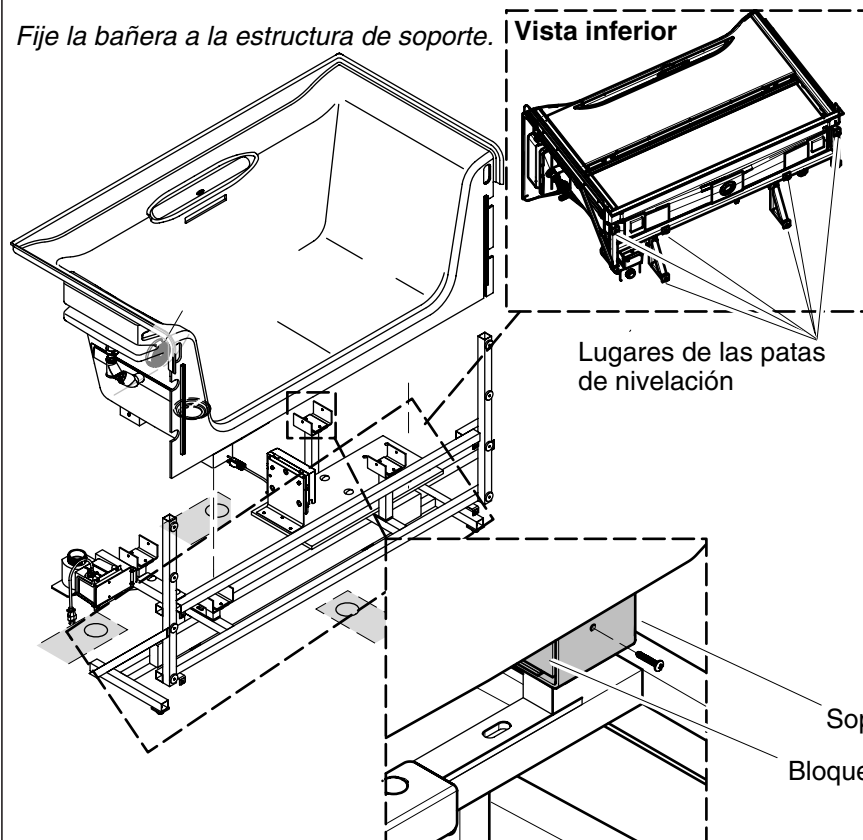

Instale la bañera al marco.

Soporte  
Bloque de madera (4)

## 8. Coloque la bañera

### Todas las instalaciones

¡**IMPORTANTE!** Si el sitio de la instalación es un área donde ocurren cortes de energía eléctrica frecuentes o prolongados, se recomienda instalar un Suministro de Energía Eléctrica Ininterrumpible (UPS) de 350 VA mínimo, como fuente de energía eléctrica de reserva.

¡**IMPORTANTE!** Si va a instalar una ducha de mano, siga las instrucciones provistas con la ducha de mano. Asegúrese de que la instalación de la ducha de mano cumpla con todos los requisitos aplicables para evitar el contraflujo.

- Instale las válvulas y los accesorios.
- Ajuste cada uno de los seis pies de nivelación hasta que se extiendan 1/4" (6 mm) a 1/2" (1,3 cm) del marco.
- Instale la agarradera y el desagüe del rebosadero ranurado siguiendo sus instrucciones de instalación. Si el tubo de PVC que viene con el desagüe es demasiado corto, corte una longitud nueva utilizando tubo disponible comúnmente de 1-1/2" Schedule 40 PVC.
- Si va a instalar un suministro de energía eléctrica de reserva UPS, instálelo ahora siguiendo las instrucciones del fabricante del UPS. Aún no conecte la fuente de alimentación eléctrica al UPS.

### Vuelva a ensamblar la bañera

**NOTA:** Los pasos siguientes no son necesarios si usted no desensambló la bañera. Si la bañera no se ha desensamblado, continúe en los pasos "Mueva la bañera al encajonado de postes de madera" a continuación.

- Cubra el área del piso del baño donde va a volver a ensamblar la bañera con un material de protección.

### **Coloque la bañera (cont.)**

- Mueva la bañera y el marco de soporte del área de preparación al área de instalación.
- Si retiró la bañera del marco, coloque con cuidado la bañera en el marco.
- Asegúrese de que cada pie de soporte de madera esté bien colocado en el soporte correspondiente.
- Verifique que los orificios para tornillo en los soportes estén alineados con los orificios en los bloques de madera.
- Fije cada bloque de madera a los soportes utilizando los tornillos y los orificios originales.

### **Mueva la bañera al encajonado de postes de madera**

- Instale el desagüe de salida en el área de los pies a la bañera siguiendo las instrucciones provistas con el desagüe.
- Mueva la bañera ensamblada a su posición final de instalación en el encajonado de postes de madera.

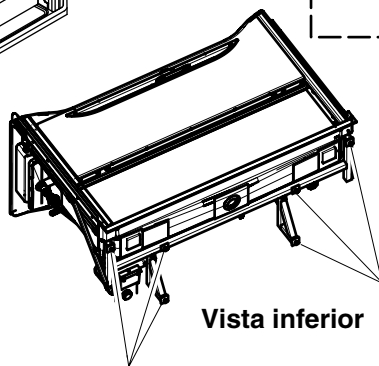
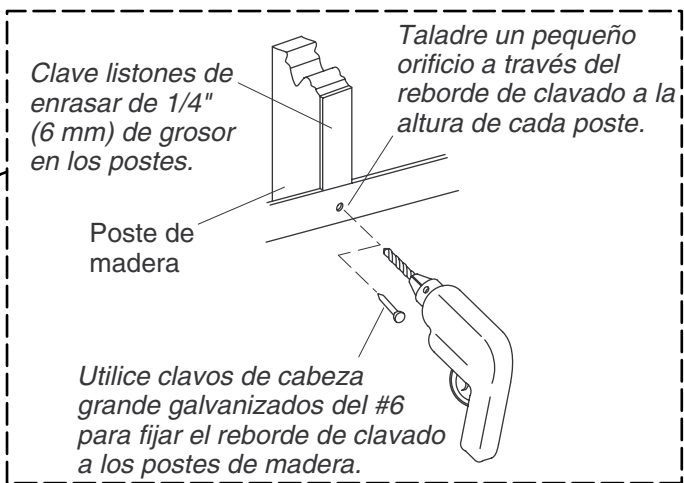
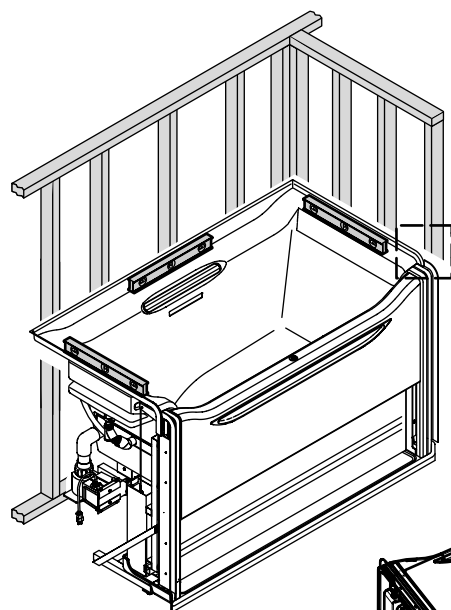

Lugares de las patas de nivelación

Vista inferior

Lugares de las patas de nivelación

## 9. Nivele la bañera

### Todas las instalaciones

**¡IMPORTANTE!** No fije la bañera al encajonado de postes de madera hasta que se le indique.

**¡IMPORTANTE!** No nivele la bañera con los contrapesos instalados. Los contrapesos y el montaje de la puerta pueden causar que la bañera se desplace, resultando en una nivelación incorrecta.

- Instale cuñas de metal debajo de cada pie nivelador para proteger el piso.
- Verifique el nivel en el filo posterior y en cada lado de la bañera como se muestra.
- Ajuste los pies niveladores según sea necesario para nivelar la bañera.
- Vuelva a verificar que esté a nivel.
- Repita este procedimiento hasta que la bañera esté nivelada.
- Revise cada uno de los pies niveladores y confirme que hagan contacto firme con las cuñas de metal y el subpiso.
- Fije la bañera a los postes de madera con clavos utilizando el reborde de clavado.

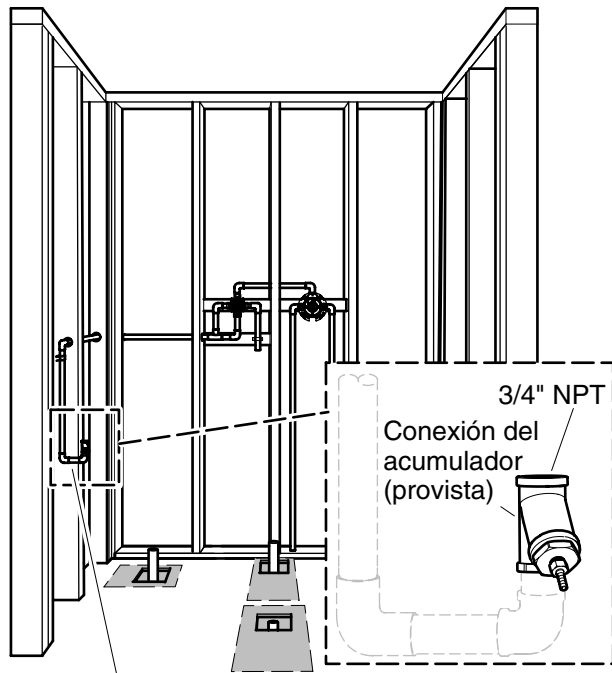

*Conecte el suministro de agua al acumulador.*

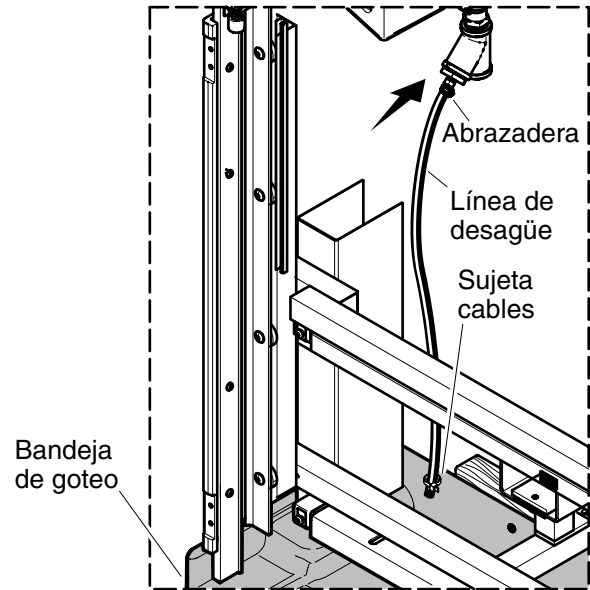

## 10. Fije el suministro de agua al acumulador

### Todas las instalaciones

- Conecte la línea de suministro de agua al acumulador de agua en la entrada (3/4" NPT).
- Mueva la línea de desagüe a un lado si la bandeja de goteo se tiene que volver a instalar.

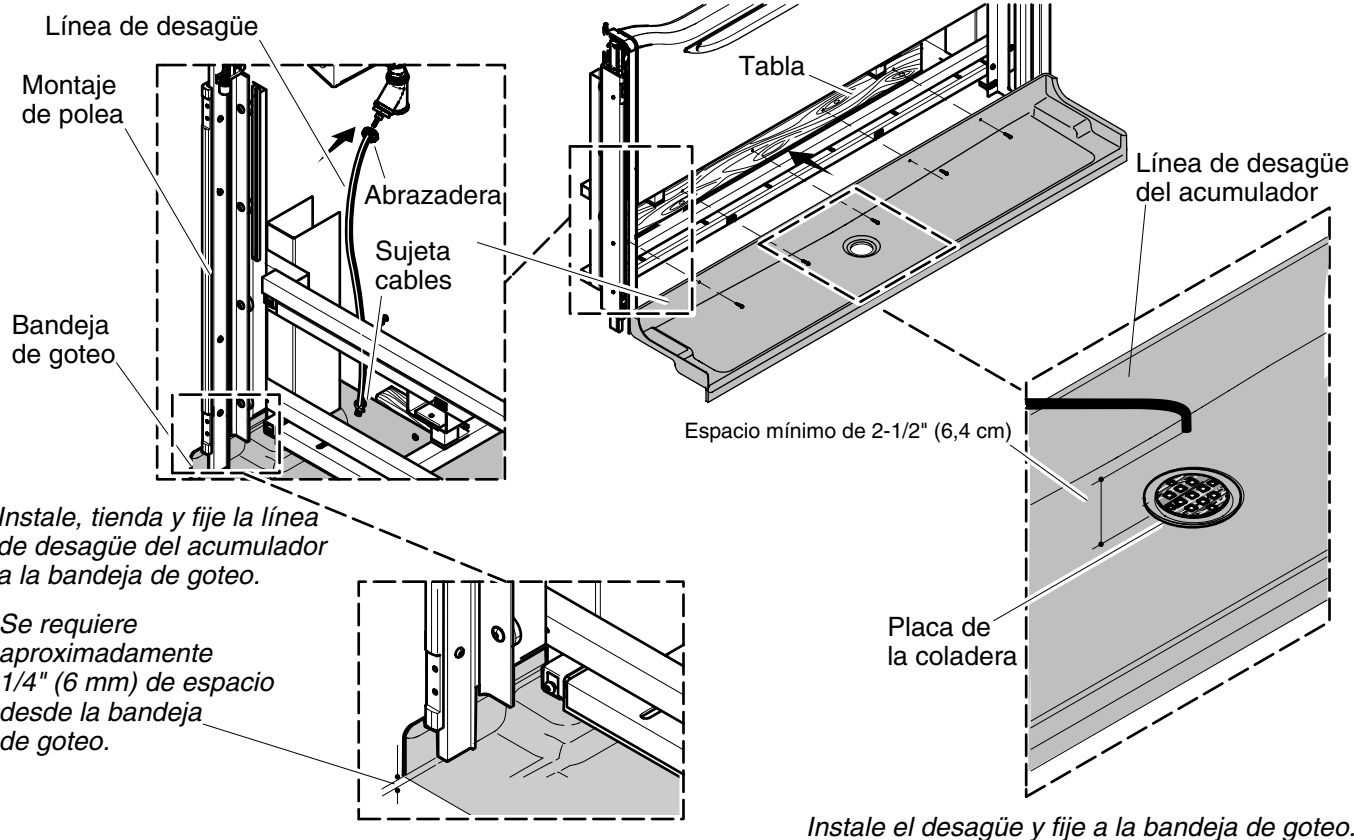

## 11. Instale la bandeja de goteo

### Todas las instalaciones

- Instale el desagüe a la bandeja de goteo siguiendo las instrucciones del fabricante del desagüe.

### Al volver a ensamblar la bañera:

**NOTA:** Estos pasos no se requieren si la bandeja de goteo no se retiró en un paso anterior. Si la bandeja de goteo ya está ensamblada, vaya a "Todas las instalaciones" a continuación.

- Instale el desagüe a la bandeja de goteo siguiendo las instrucciones del fabricante del desagüe.
- Con cuidado mueva la bandeja de goteo a su posición, girándola hacia arriba y hacia dentro.
- Vuelva a conectar la bandeja de goteo al marco utilizando los orificios existentes y los tornillos que se retiraron anteriormente.

**¡IMPORTANTE!** Asegúrese de que la bandeja de goteo y los montajes de polea no hagan contacto uno con el otro. Si la bandeja de goteo y el montaje de polea hacen contacto uno con el otro, retire la bandeja de goteo, retire las obstrucciones que pueda haber con el subpiso, y vuelva a colocar la bandeja de goteo según sea necesario.

**¡IMPORTANTE!** Cubra la bandeja de goteo con material de protección para evitar dañarla.

### Todas las instalaciones

- Conecte el desagüe a la salida del desagüe.
- Tienda sin apretar la línea del desagüe del acumulador a través del sujeta cables instalado a la bandeja de goteo. Coloque la salida de la línea del desagüe directamente sobre el desagüe, con un espacio mínimo de 2-1/2" (6,4 cm).

**Instale la bandeja de goteo (cont.)**

¡IMPORTANTE! Cubra la bandeja de goteo con material de protección para evitar dañarla.



### Instale los soportes de montaje

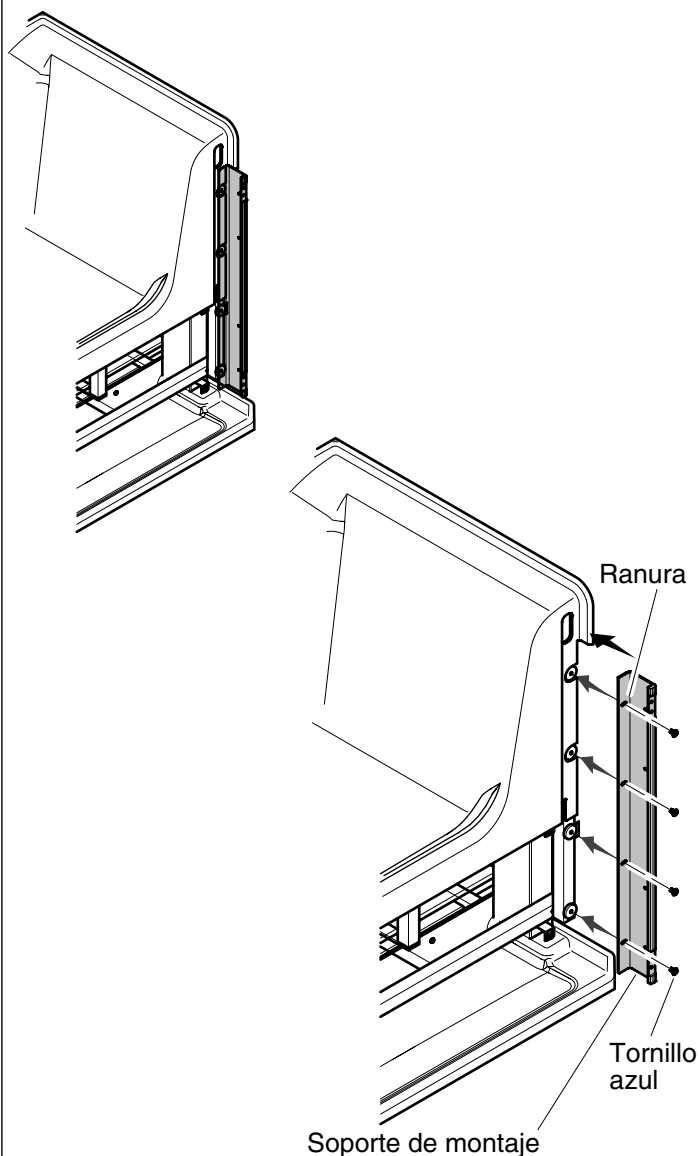

### Instale los montajes de polea

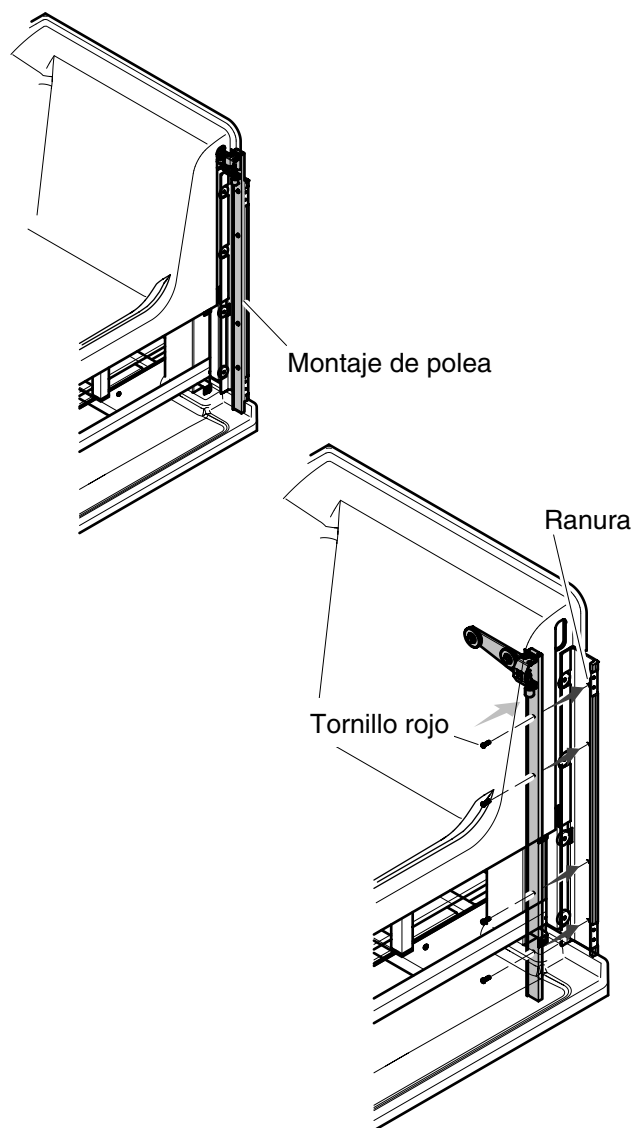

## 12. Instale los montajes de polea y los soportes de montaje

### Sólo instalaciones que requieren desensamble

**NOTA:** Estos pasos no se requieren si los soportes de montaje y los montajes de polea no se retiraron en un paso anterior. Si los soportes de montaje y los montajes de polea no se retiraron, continúe en la sección "Instale la puerta".

#### Instale los soportes de montaje

- Alinee un soporte de montaje con los orificios de la bañera.
- Utilice los cuatro tornillos azules provistos para fijar el soporte de montaje a la bañera.
- Ajuste el soporte de montaje de manera que quede centrado en las ranuras o lo más fuera según lo permitan las ranuras.
- Apriete los tornillos.

### **Instale los montajes de polea y los soportes de montaje (cont.)**

- Vuelva a conectar el cable del interruptor de límite.
- Repita este procedimiento con el segundo soporte de montaje.

### **Instale los montajes de polea**

**NOTA:** Asegúrese de que cada montaje de polea esté ubicado en el lado que estaba instalado originalmente.

- Coloque un montaje de polea en el soporte de montaje.
- Alinee los orificios de montaje en el centro de la ranura.
- Fije el montaje de polea al soporte de montaje con los tornillos rojos provistos.
- Repita el procedimiento con el segundo montaje de polea.

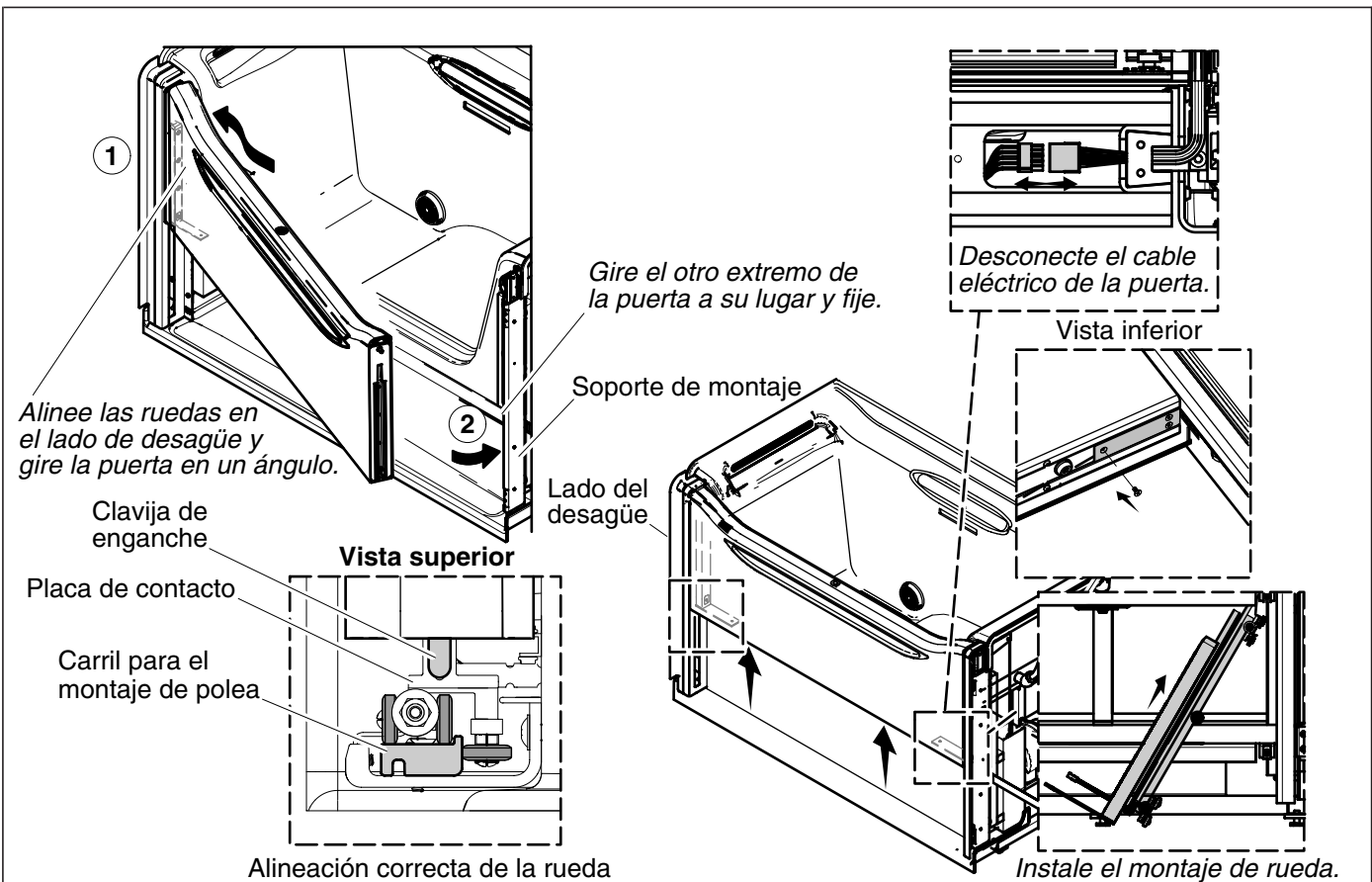

### 13. Instale la puerta

#### Sólo instalaciones que requieren reensamble

**NOTA:** Estos pasos no se requieren si la puerta no se retiró en un paso anterior. Si la puerta no se retiró, continúe en la sección "Fije los contrapesos".

- Alinee la puerta y las ruedas en el lado del desagüe de la bañera.
- Pivotee el otro lado de la puerta hacia dentro hasta que las clavijas de enganche encajen en ambos lados de la puerta.
- Pida al segundo instalador que sostenga la puerta elevada y coloque un poste de 2x4 debajo de la puerta, con el extremo inferior del poste de 2x4 en el subpiso (**no** en la bandeja de goteo).
- Desde abajo, deslice el montaje de rueda hacia arriba y parcialmente dentro de la puerta, asegurándose de pasar el cable eléctrico de la puerta dentro de la puerta.
- Si se retiró el soporte, vuelva a fijarlo al montaje de rueda.
- Vuelva a conectar el cable eléctrico a la puerta, luego deslice el montaje de rueda completamente hasta arriba dentro de la puerta.
- Si es difícil mover el montaje de rueda a su lugar, aplique una pequeña cantidad de lubricante. Afloje los tornillos azules de los soportes de montaje en uno o ambos lados. Vuelva a apretar los tornillos azules cuando el montaje de rueda esté en su lugar.
- Vuelva a instalar la placa tapa en la base de la puerta y fije con el o los tornillos que retiró anteriormente.

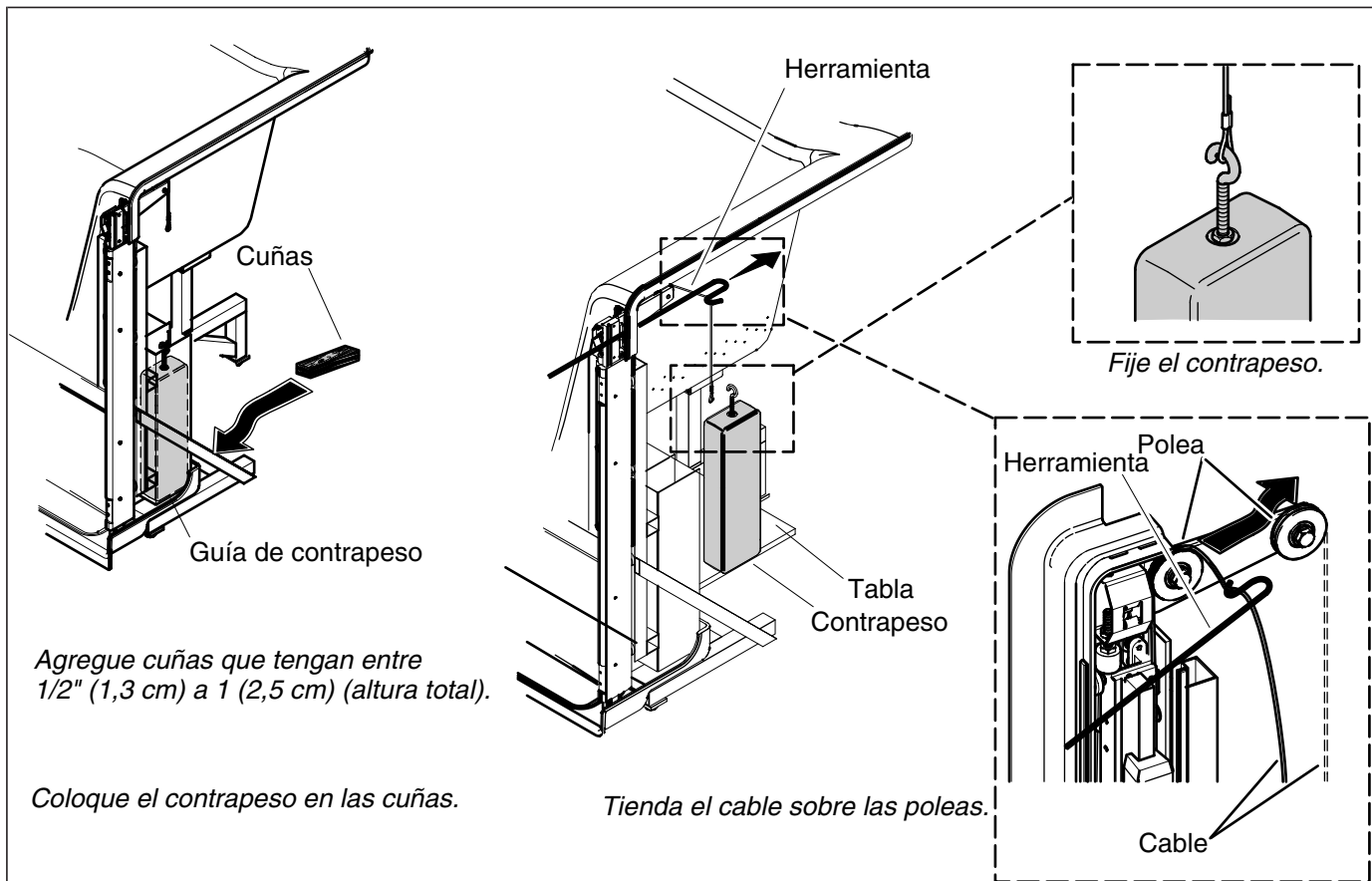

Agregue cuñas que tengan entre 1/2" (1,3 cm) a 1" (2,5 cm) (altura total).

Coloque el contrapeso en las cuñas.

Tienda el cable sobre las poleas.

## 14. Fije los contrapesos

### Todas las instalaciones



**PRECAUCIÓN: Riesgo de aplastar pellizcar.** Al instalar el cable de polea, utilice la herramienta provista. La herramienta está diseñada para eliminar el riesgo de que las extremidades se aplasten o pellizquen entre el cable y las poleas al soportar los contrapesos.

**¡IMPORTANTE!** La puerta debe estar en la posición elevada al realizar estos pasos. Soporte la puerta con un poste de 2x4 o pida al segundo instalador que la sostenga hasta que los contrapesos queden instalados.

- Coloque material de protección adicional en la bandeja de goteo debajo de las guías del contrapeso.
- Coloque cuñas de 1/2" (1,3 cm) a 1" (2,5 cm) de alto dentro de cada una de las guías de contrapeso.
- En el lado del desagüe de la bañera, coloque con cuidado un contrapeso en cuñas alineado con la guía de contrapeso.
- En el lado de la bañera opuesto al desagüe, coloque con cuidado un contrapeso en cuñas o la tabla, alineado con la guía de contrapeso.
- En cada lado, con cuidado pase el cable de polea directamente a los contrapesos, asegurándose de que no interfiera con los cables de interruptores de límite y el cable eléctrico de la puerta.
- Fije los cables a los contrapesos.
- Utilice la herramienta provista para colocar cada cable de polea sobre ambas poleas.
- En el lado del desagüe de la bañera, retire las cuñas de soporte y baje con cuidado los contrapesos.
- En el lado de la bañera opuesto al desagüe, retire las cuñas de soporte y baje con cuidado los contrapesos.
- Verifique para asegurarse de que los contrapesos no entren en contacto con la bandeja de goteo.

### **Fije los contrapesos (cont.)**

- Si los contrapesos hacen contacto con la bandeja de goteo, asegúrese de que el cable esté colocado sobre ambas poleas.

**¡IMPORTANTE!** Si la bandeja de goteo y los contrapesos hacen contacto uno con el otro, y el cable está colocado en ambas poleas, retire la bandeja de goteo, retire las obstrucciones que pueda haber con el subpiso, y vuelva a colocar la bandeja de goteo según sea necesario.

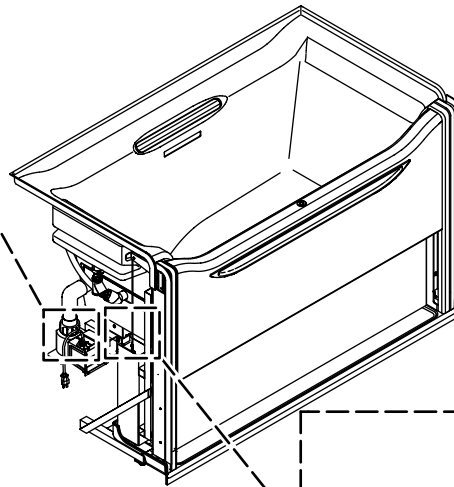
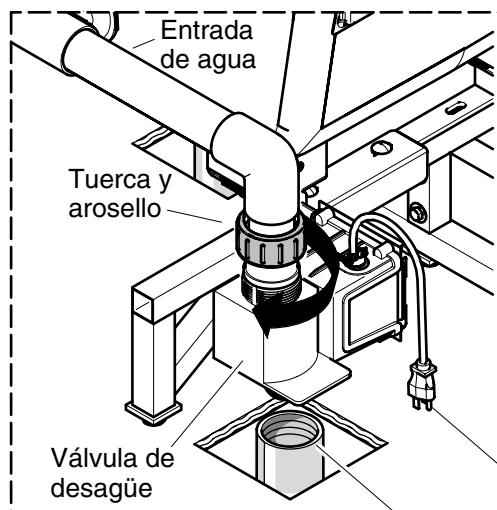

Conecte al controlador, J2.  
Fije el desagüe.

Conecte la alimentación eléctrica de la válvula de desagüe.

Desconecte los cables sensores de nivel.

Conecte los cables de los interruptores de límite.

Abra.

Conecte la alimentación eléctrica a la puerta.

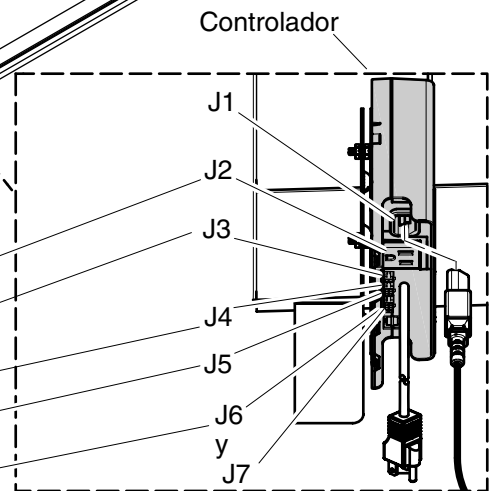

## 15. Conecte los componentes

### Todas las instalaciones

**NOTA:** Dependiendo del desensamblado, algunos de estos componentes pueden aún estar conectados.

- Confirme que el arosello esté en su lugar y conecte la entrada de agua a la válvula del desagüe apretando la tuerca. Si ha instalado un Suministro de Energía Eléctrica Ininterrumpible (UPS), conecte la energía eléctrica según las instrucciones provistas con el UPS.
- Conecte la alimentación eléctrica de la válvula de desagüe al controlador, J2.
- Conecte los cables sensores de nivel al controlador, J3.
- Conecte los interruptores de límite al controlador, J4.

**NOTA:** El puerto J5 debe permanecer sin usar.

- Conecte la alimentación eléctrica de la puerta al controlador, J6 y J7.

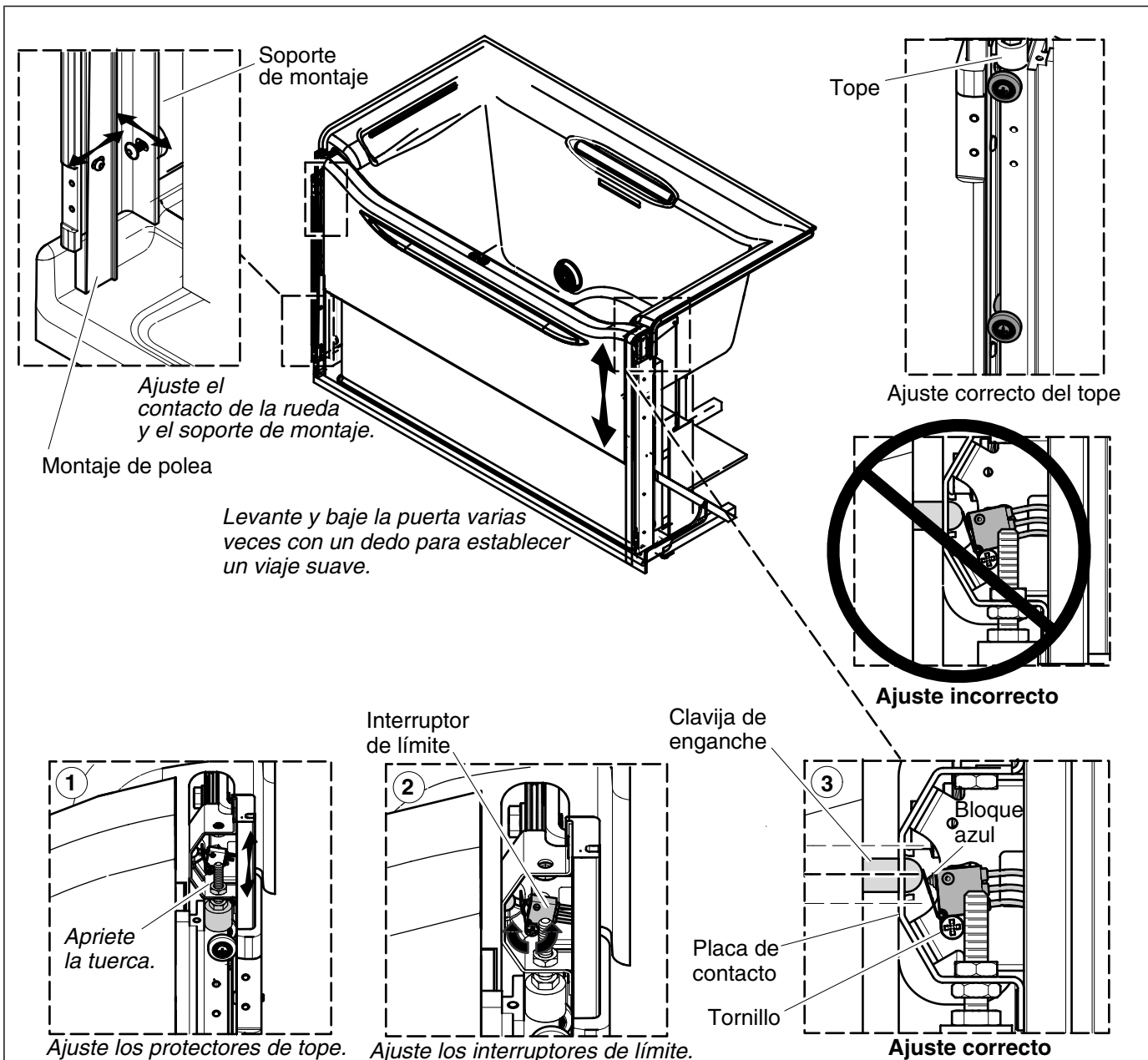

## 16. Ajuste la puerta de la bañera

### Todas las instalaciones

#### Revise y ajuste el movimiento de la puerta

- Mueva la puerta de la bañera hacia arriba y hacia abajo varias veces con un dedo. Verifique que no haya movimiento disparejo, roce o vibración.
- Si la puerta tiene un movimiento en pasos, ajuste uno o ambos de los soportes de montaje hacia dentro utilizando las ranuras, hasta que estén ajustados contra las ruedas.
- Cuando la puerta está bien ajustada se debe mover hacia arriba y hacia abajo utilizando un dedo.
- Si hay roce o contacto entre la bañera y la puerta, ajuste la puerta hacia fuera utilizando las ranuras en el montaje de polea.
- Repita hasta que la puerta funcione sin problemas.

### **Ajuste la puerta de la bañera (cont.)**

- Asegúrese de que ningún cable entre en contacto con alguna pieza movable, particularmente cuando la puerta se mueve hacia arriba y hacia abajo. Se debe mantener suficiente espacio libre para evitar dañar los cables.

### **Ajuste la alineación de la clavija de enganche**

- Asegúrese de que las clavijas de enganche estén centradas en la placa de contacto en cada lado de la puerta cuando la puerta esté enganchada.
- Para centrar la clavija de enganche, ajuste el tope superior en el lado que necesite ajuste hasta que el tope haga contacto con el montaje de rueda cuando el enganche esté centrado en la placa de contacto.
- Apriete la tuerca del tope para fijar el tope en posición.

### **Ajuste el interruptor de límite**

- Verifique que el interruptor de límite esté bien ajustado. Si el interruptor de límite está bien colocado, la placa de contacto hace contacto leve con el bloque. Consulte el diagrama identificado como "Ajuste correcto" arriba.
- Si es necesario realizar ajustes, afloje el tornillo.
- Si la clavija de enganche no entre en contacto con la placa de contacto, incline hacia delante el interruptor de límite.
- Si la placa de contacto comprime mucho el bloque azul, incline el interruptor de límite hacia atrás.
- Cuando haya logrado la alineación correcta, apriete el tornillo.

### **Termine los ajustes**

- Instale en seco las tapas de guarnición y pruebe la puerta para asegurar un funcionamiento suave (no se muestra; para información adicional consulte "Instale las tapas de guarnición y el panel de acceso").
- Vuelva a revisar el movimiento de la puerta, utilizando un dedo para mover la puerta hacia arriba y hacia abajo.
- Cuando la puerta está bien ajustada se debe mover hacia arriba y hacia abajo utilizando un dedo.
- Ajuste el soporte de montaje y/o los montaje de polea según sea necesario.
- Repita hasta que la puerta funcione sin problemas.



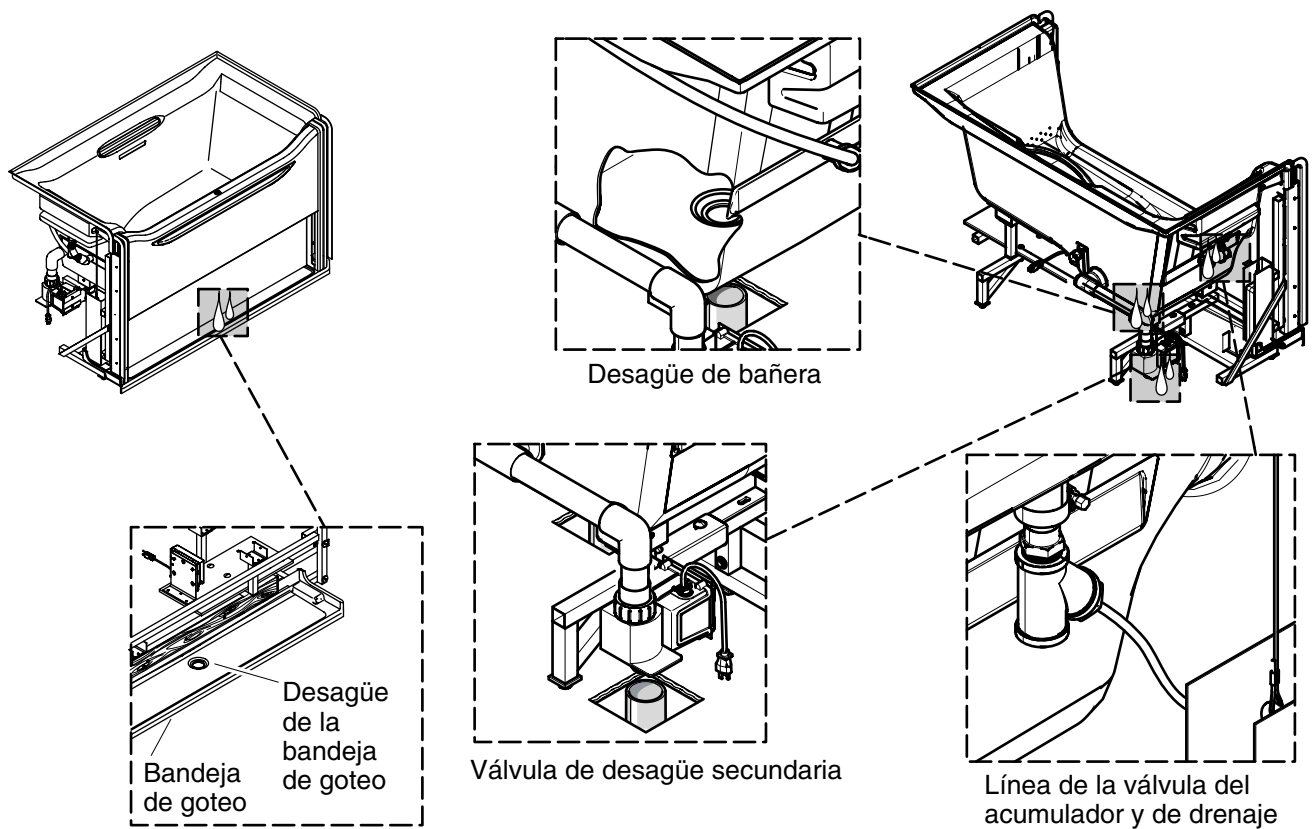

## 17. Confirme el funcionamiento y verifique que no haya fugas

### Todas las instalaciones

Esta bañera está diseñada para contener agua, pero cantidades pequeñas de agua escapan durante el funcionamiento normal.

Cuando la bañera está funcionando correctamente, usted puede ver:

Agua a lo largo del panel de acceso o en la bandeja de goteo, particularmente después de que se desinfla el sello.

Agua que sale del tubo de desagüe del acumulador y que entra a la bandeja de goteo y al desagüe de la bandeja de goteo.

Un poco de agua sobre el sello de la puerta y que entra a la bandeja de goteo cuando la persona que se baña se mueva repentinamente en la bañera completamente llena hasta el rebosadero.

Una pequeña cantidad de agua que gotea desde la parte inferior de la puerta. Esto ocurre cuando el agua que corre sobre la parte superior del sello de la puerta entra en la separación entre los sellos primario y secundario. El agua sigue la ruta hasta el punto más bajo y puede gotear en la bandeja de goteo hasta que el nivel de agua se estabiliza.



**ADVERTENCIA: Riesgo de descarga eléctrica.** Conecte el controlador a un tomacorriente conectado a tierra apropiadamente, protegido por un interruptor de circuito con pérdida a tierra (GFCI) o dispositivo de corriente residual (RCD). No retire las clavijas de conexión a tierra de los enchufes. No utilice adaptadores de conexión a tierra.

### Confirme el funcionamiento y verifique que no haya fugas (cont.)

- Conecte el cable eléctrico del controlador a un tomacorriente con protección GFCI o RCD de 120 V y encienda el suministro principal de energía eléctrica. Si ha instalado un UPS, conecte la energía eléctrica según las instrucciones provistas con el UPS.

**NOTA:** Si alguna de las acciones que se presentan a continuación no ocurren, consulte la sección "Procedimientos de resolución de problemas" en esta guía.

- Eleve la puerta. Asegúrese de que la válvula del desagüe se cierre y que la puerta se infle cuando la puerta se enganche.

**¡IMPORTANTE!** Ambos interruptores de límite tienen que hacer contacto para que el sello se infle. No ajuste demasiado.

- Ajuste el interruptor de límite para que haya un contacto constante con la clavija de enganche, si es necesario. Consulte la porción "Ajuste el interruptor de límite" de la sección "Ajuste la puerta de la bañera" para ver las ilustraciones y las instrucciones.
- Cierre el desagüe del piso del área de los pies y llene la bañera de agua hasta el rebosadero.
- Verifique que no haya fugas. Ponga atención particular al área alrededor de la puerta. No debe haber indicación de fugas si no hay salpicadura ni movimiento del agua.
- Si observa fugas, drene la bañera y limpie las partículas o residuos que pueda haber en el sello. Pruebe otra vez para verificar que no haya fugas.
- Si aun observa fugas, ajuste la puerta hacia dentro utilizando las ranuras del montaje de ruedas.
- Vuelva a probar y continúe con estos pasos o consulte la sección "Procedimientos de resolución de problemas" que se incluyen en este documento.
- Presione el interruptor de la puerta y confirme que la válvula del desagüe se abre. Abra el desagüe del área de los pies.
- Cuando el nivel de agua cae debajo de los sensores de nivel en el área de los pies, confirme que el sello se ha desinflado.
- Apriete la manija de la puerta y baje la puerta.

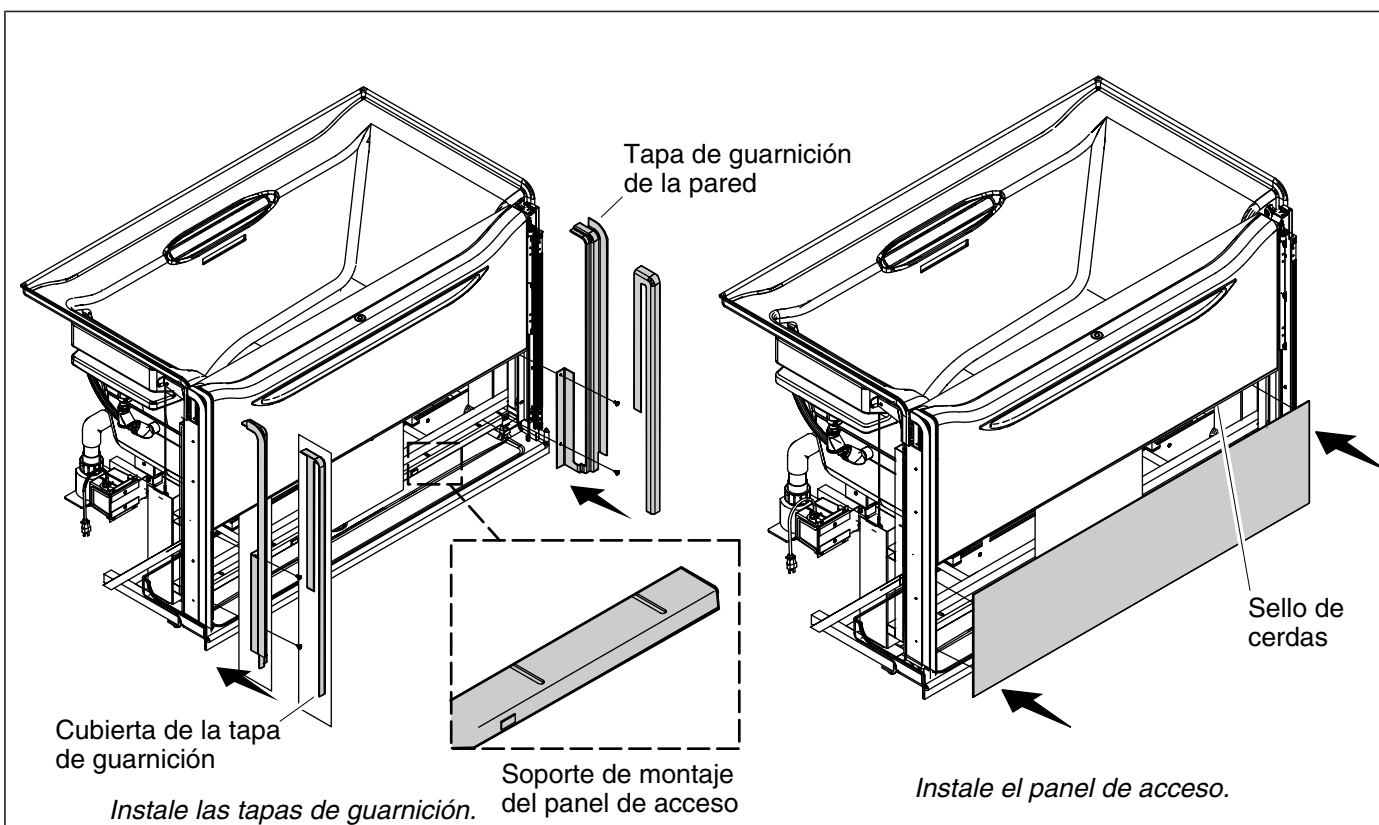

## 18. Instale las tapas de guarnición y el panel de acceso

### Todas las instalaciones

- Fije las tapas de guarnición de la pared a los postes de madera.
- Alinee el reborde de clavado de la tapa de guarnición de la pared con el reborde de clavado de la bañera.
- Fije la tapa de guarnición de la pared a los postes de madera utilizando clavos.
- Instale las cubiertas de las tapas de guarnición sobre las tapas de guarnición de la pared utilizando los imanes.
- Fije el panel de acceso utilizando los herrajes incluidos. Si el panel de acceso no se alinea correctamente, vaya a "Ajustes opcionales del sello de cerdas y soporte del panel de acceso" a continuación.

### Verifique el funcionamiento de la puerta

- Vuelva a revisar el movimiento de la puerta, utilizando un dedo para mover la puerta hacia arriba y hacia abajo.
- Cuando la puerta está bien ajustada se debe mover hacia arriba y hacia abajo utilizando un dedo.
- Ajuste según sea necesario ("Ajustes opcionales del sello de cerdas y soportes del panel de acceso").
- Repita hasta que la puerta funcione sin problemas.

### Ajustes opcionales del sello de cerdas y soportes del panel de acceso

**NOTA:** El sello de cerdas, ubicado en la parte inferior de la puerta, está diseñado para dispersar agua liberada cuando el sello se desinfla, eliminando salpicaduras más allá de la bandeja de goteo.

### **Instale las tapas de guarnición y el panel de acceso (cont.)**

Si el sello está ajustado incorrectamente, el agua puede salpicar más allá de la bandeja de goteo o puede interferir con el panel de acceso.

- Ajuste el sello de cerdas ubicado en el lado inferior de la puerta si es necesario. Afloje los tornillos levemente y deslícelo hacia atrás para eliminar el contacto con el panel de acceso o hacia delante para eliminar la salpicadura.
- Ajuste los dos soportes ranurados del panel de acceso según sea necesario para eliminar el contacto entre el sello de cerdas y el panel de acceso.

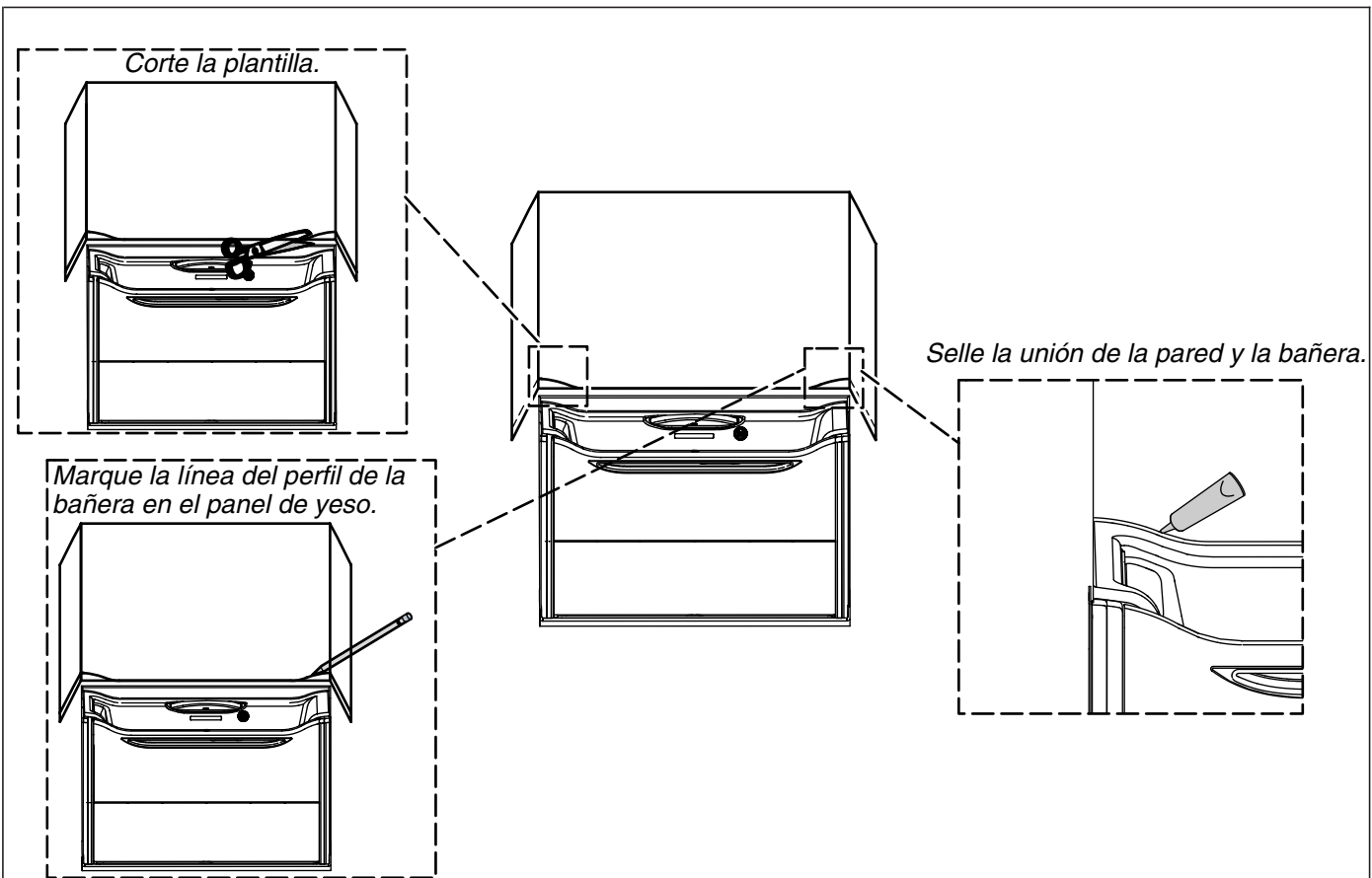

## 19. Instale la pared acabada

### Todas las instalaciones

- Retire con cuidado la cinta protectora del borde de la bañera, si aún no lo ha hecho.

**NOTA:** Utilice la plantilla provista (si es necesario) para cortar la parte inferior del material de la pared para igualar el contorno en la parte trasera de la bañera.

- Cubra la estructura de postes de madera con material de pared resistente al agua. Selle las juntas entre el filo del borde de la bañera y el material de pared resistente al agua con sellador de silicona.
- Adhiera el material de pared resistente al agua con cinta y yeso. Instale la pared acabada al material de la pared resistente al agua, de manera que esté a 1/16" (2 mm) arriba de la superficie de la bañera. Selle las uniones entre el borde de la bañera y la pared acabada con sellador de silicona.
- Instale la guarnición de la grifería conforme a las instrucciones incluidas con la guarnición.

## 20. Procedimientos para resolver problemas

Esta guía para resolver problemas está diseñada únicamente como ayuda general. Todos los problemas eléctricos deben ser resueltos por un representante de servicio autorizado de Kohler o un electricista calificado. Para obtener servicio cubierto por la garantía, póngase en contacto con el vendedor o el distribuidor mayorista.

### El funcionamiento normal incluye:

Mientras llena la bañera con agua, un poco de agua fluye a la bandeja de goteo y el desagüe a través de la manguera del desagüe del acumulador. Es normal ver o escuchar el movimiento de un poco de agua durante o inmediatamente después del llenado. El acumulador drena a la bandeja de goteo.

## Procedimientos para resolver problemas (cont.)

Es normal escuchar que el compresor funcione por hasta 90 segundos después de elevada la puerta. El compresor se encuentra dentro de la puerta y está inflando el sello de la puerta.

Si la puerta está completamente elevada por más de 20 minutos cuando no hay agua en la bañera, los sellos se desinflarán automáticamente.

Es normal escuchar que la válvula solenoide, ubicada dentro de la puerta, se abre y libera aire cuando el nivel de agua cae debajo de los sensores. La válvula está desinflando el sello de la puerta.

Es normal que venga agua desde la parte inferior de la puerta y entre a la bandeja de goteo cuando es causado por la persona que se baña al moverse en la bañera cuando ésta está completamente llena. Las salpicaduras excesivas causarán que el agua fluya sobre la parte superior de los sellos inflados y dentro de la bandeja de goteo.

Es normal que gotee agua en la bandeja de goteo al irse desinflando los sellos. El agua se acumula en el sello durante el uso y fluye a la bandeja de goteo cuando los sellos se desinflan.

Síntomas	Causas probables	Acción recomendada
1. Es difícil subir y bajar la puerta.	A. Uno o ambos de los contrapesos no están instalados.	A. Vuelva a instalar el o los contrapesos.
	B. Uno o ambos de los cables de contrapeso no están en las poleas.	B. Utilice la herramienta provista para pasar el cable de contrapeso en las poleas.
	C. La bañera no está bien nivelada, causando que los contrapesos rocen.	C. Nivele la bañera.
	D. El soporte de montaje no está bien ajustado.	D. Reduzca la presión en la puerta ajustando los soportes de montaje hacia fuera utilizando las ranuras.
	E. La puerta está rozando contra la bañera o panel de acceso.	E. Ajuste la puerta hacia fuera utilizando las ranuras en el montaje de polea. Si es necesario ajuste los soportes del panel de acceso.
	F. Una rueda está dañada o se ha caído.	F. Reemplace la rueda.
	G. Hay excesivo desgaste en la clavija de enganche y/o la placa de contacto.	G. Aplique una gota o dos de aceite a la cara de la placa de contacto, reemplace la placa de contacto, o llave al centro de atención al cliente utilizando la información provista en la página posterior de este manual.
2. La puerta vibra o se mueve en pasos.	A. El soporte de montaje requiere ajuste.	A. Ajuste uno o ambos de los soportes de montaje hacia dentro utilizando las ranuras, hasta que esté ajustado contra las ruedas.
3. Sale agua o hay fugas del acumulador.	A. Esto puede ocurrir con el funcionamiento normal.	A. Consulte la porción "El funcionamiento normal incluye" de los "Procedimientos de resolución de problemas".
	B. La conexión del suministro de agua está floja o dañada.	B. Vuelva a sellar las conexiones de entrada del agua y/o vuélvalas a conectar.

**Procedimientos para resolver problemas (cont.)**

Síntomas	Causas probables	Acción recomendada
	C. La conexión o conexiones del acumulador están flojas o desconectadas.	C. Reemplace la conexión o conexiones del acumulador.
	D. La manguera de desagüe del acumulador está desconectada o presenta fugas.	D. Vuelva a conectar o apriete la conexión de la línea del desagüe del acumulador.
4. La bañera no se llena hasta el rebosadero.	A. La conexión del suministro de agua está floja o dañada.	A. Vuelva a sellar las conexiones de entrada del agua y vuélvalas a conectar.
	B. El desagüe de abrir y cerrar con el dedo del pie no cierra o presenta fugas.	B. Limpie el montaje del abrir y cerrar con el dedo del pie. Vuelva a sellar y a conectar el desagüe. Reemplace de ser necesario.
	C. Los cables del sensor de nivel están muy juntos, lo que ocasiona interferencia.	C. Coloque los cables del sensor de nivel más separados.
	D. Uno o ambos de los sensores de nivel no están bien conectados.	D. Conecte con firmeza los cables del sensor de nivel en ambos extremos.
	E. El controlador de la bañera no tiene alimentación eléctrica.	E. Tape ambos extremos del cable eléctrico del controlador y restablezca el interruptor de circuitos.
	F. Se ha activado el código de error en el controlador (se escucha un sonido de bip).	F1. Restablezca el controlador. Para ello: <input type="checkbox"/> baje la puerta <input type="checkbox"/> golpee leve y rápidamente cinco veces el interruptor de la puerta <input type="checkbox"/> espere 3 segundos, luego golpee leve el interruptor 11 veces dentro de un lapso de 5 segundos <input type="checkbox"/> el controlador debe emitir un bip 3 a 5 veces para indicar que el problema se ha resuelto, luego se debe silenciar.
	G. La válvula de desagüe no está enchufada al controlador (no tiene alimentación eléctrica).	G. Enchufe el cable de alimentación al controlador ubicado debajo de la bañera.
H. Uno o ambos de los interruptores de límite no están haciendo contacto o están dañados.	H1. Ajuste el interruptor/interruptores de límite hasta que hagan contacto.	
	H2. El interruptor/interruptores de límite se tienen que reemplazar. Llame al departamento de atención al cliente utilizando la información provista en la página posterior de este manual.	

**Procedimientos para resolver problemas (cont.)**

Síntomas	Causas probables	Acción recomendada
	I. La válvula de desagüe está dañada.	I. Reemplace la válvula de desagüe.
	J. Existe una conexión de cable floja al controlador de la bañera afuera de la puerta.	J. Revise todas las conexiones de cable al controlador.
	K. Las conexiones de cable internas en la puerta están flojas.	K. Llame al departamento de atención al cliente utilizando la información de la página posterior de este manual.
	L. La manguera de la línea de aire está pellizcada o desconectada dentro de la puerta.	L. Llame al departamento de atención al cliente utilizando la información provista en la página posterior de este manual.
	M. El compresor no funciona.	M. Es necesario reemplazar el compresor. Llame al departamento de atención al cliente utilizando la información provista en la página posterior de este manual.
	N. El interruptor de presión de aire no funciona.	N. Es necesario reemplazar el interruptor de presión de aire. Llame al departamento de atención al cliente utilizando la información provista en la página posterior de este manual.
	O. La válvula solenoide no funciona.	O. Es necesario reemplazar la válvula solenoide. Llame al departamento de atención al cliente utilizando la información provista en la página posterior de este manual.
	P. El controlador no funciona.	P. Reemplace el controlador o llame al departamento de atención al cliente utilizando la información provista en la página posterior de este manual.
5. Hay fugas de agua a la bandeja de goteo.	A. Es normal que el agua fluya a la bandeja de goteo desde la manguera del desagüe del acumulador, cuando el agua salpica sobre la parte superior de los sellos de la puerta, o desde la parte inferior de la puerta cuando el sello se desinfla. La bandeja de goteo captura este agua.	A. No es necesario tomar ninguna acción si el agua entra a la bandeja de goteo debido al funcionamiento normal.
	B. Salpica agua sobre la parte superior del sello.	B. No llene la bañera tan alto o reduzca los movimientos repentinos mientras se baña.
	C. Hay residuos entre la puerta y el sello.	C. Limpie todos los residuos del sello utilizando una lata de aire comprimido.
	D. La separación de la puerta es muy grande porque el montaje de polea no está bien ajustado.	D. Ajuste el montaje de polea hacia dentro utilizando las ranuras.
	E. El sistema de sello primario no está funcionando correctamente.	E. Llame al departamento de atención al cliente utilizando la información provista en la página posterior de este manual.



**Procedimientos para resolver problemas (cont.)**

Síntomas	Causas probables	Acción recomendada
	<p><b>F.</b> Los sistemas de sello secundario no están funcionando correctamente.</p>	<p><b>F.</b> Llame al departamento de atención al cliente utilizando la información provista en la página posterior de este manual.</p>
<p><b>6.</b> El controlador está haciendo un ruido de rechinado alto o sonido de bip.</p>	<p><b>A.</b> Se ha activado el código de error en el controlador (se escucha un sonido de bip).</p>	<p><b>A1.</b> Restablezca el controlador. Para ello:</p> <ul style="list-style-type: none"> <li><input type="checkbox"/> baje la puerta</li> <li><input type="checkbox"/> golpee leve y rápidamente cinco veces el interruptor de la puerta</li> <li><input type="checkbox"/> espere 3 segundos, luego golpee leve el interruptor 11 veces dentro de un lapso de 5 segundos</li> <li><input type="checkbox"/> el controlador debe emitir un bip 3 a 5 veces para indicar que el problema se ha resuelto, luego se debe silenciar.</li> </ul> <p><b>A2.</b> Si el código de error aún está activado o vuelve a ocurrir, desenchufe la alimentación eléctrica y llame al departamento de atención al cliente, utilizando la información provista en la página posterior de este manual.</p>
<p><b>7.</b> La puerta no se baja y las clavijas de enganche no se retraen.</p>	<p><b>A.</b> El soporte de montaje no está bien ajustado.</p> <p><b>B.</b> Los topes en la placa de contacto requieren ajuste.</p> <p><b>C.</b> El mecanismo de enganche de la manija de la puerta no está funcionando.</p> <p><b>D.</b> Hay excesivo desgaste en la clavija de enganche y/o la placa de contacto.</p> <p><b>E.</b> Una rueda está dañada o se ha caído.</p>	<p><b>A.</b> Ajuste los soportes de montaje hacia fuera utilizando las ranuras.</p> <p><b>B.</b> Ajuste los topes según sea necesario.</p> <p><b>C.</b> Llame al departamento de atención al cliente utilizando la información provista en la página posterior de este manual.</p> <p><b>D.</b> Aplique una pequeña cantidad de aceite a la cara de la placa de contacto, reemplace la placa de contacto, o llave al centro de atención al cliente utilizando la información provista en la página posterior de este manual.</p> <p><b>E.</b> Reemplace la rueda.</p>
<p><b>8.</b> La puerta no se baja y el sello no se desinfla con la bañera vacía.</p>	<p><b>A.</b> La válvula de desagüe está conectada a otro tomacorrientes de 120 V y/o no está enchufada al controlador.</p>	<p><b>A.</b> Enchufe la válvula de desagüe directamente en el controlador.</p>

**Procedimientos para resolver problemas (cont.)**

Síntomas	Causas probables	Acción recomendada
	<p><b>B.</b> Se ha activado el código de error en el controlador (se escucha un sonido de bip).</p>	<p><b>B1.</b> Restablezca el controlador. Para ello:</p> <ul style="list-style-type: none"> <li>□ baje la puerta</li> <li>□ golpee leve y rápidamente cinco veces el interruptor de la puerta</li> <li>□ espere 3 segundos, luego golpee leve el interruptor 11 veces dentro de un lapso de 5 segundos</li> <li>□ el controlador debe emitir un bip 3 a 5 veces para indicar que el problema se ha resuelto, luego se debe silenciar.</li> </ul> <p><b>B2.</b> Si el código de error aún está activado o vuelve a ocurrir, desenchufe la alimentación eléctrica y llame al departamento de atención al cliente, utilizando la información provista en la página posterior de este manual.</p>
	<p><b>C.</b> La válvula solenoide no funciona.</p>	<p><b>C.</b> Es necesario reemplazar la válvula solenoide. Llame al departamento de atención al cliente utilizando la información provista en la página posterior de este manual.</p>
	<p><b>D.</b> El sistema de sello primario no está funcionando correctamente.</p>	<p><b>D.</b> Llame al departamento de atención al cliente utilizando la información provista en la página posterior de este manual.</p>
	<p><b>E.</b> Los sistemas de sello secundario no están funcionando correctamente.</p>	<p><b>E.</b> Llame al departamento de atención al cliente utilizando la información provista en la página posterior de este manual.</p>
	<p><b>F.</b> El controlador no funciona.</p>	<p><b>F.</b> Reemplace el controlador o llame al departamento de atención al cliente utilizando la información provista en la página posterior de este manual.</p>
	<p><b>9.</b> La bañera no se drena o drena muy lentamente después de oprimir el interruptor.</p>	<p><b>A.</b> El desagüe de abrir y cerrar con el dedo del pie no se abre.</p>
<p><b>B.</b> El interruptor de la puerta no se está oprimiendo correctamente.</p>	<p><b>B.</b> Oprima ligeramente el centro del botón del interruptor de la puerta una vez.</p>	
<p><b>C.</b> Uno o ambos de los desagües están obstruidos.</p>	<p><b>C.</b> Elimine la obstrucción.</p>	
<p><b>D.</b> La válvula de desagüe está conectada a otro tomacorrientes de 120 V y/o no está enchufada al controlador.</p>	<p><b>D.</b> Enchufe la válvula de desagüe directamente en J2 en el controlador.</p>	

**Procedimientos para resolver problemas (cont.)**

Síntomas	Causas probables	Acción recomendada
	E. La válvula de desagüe no funciona.	E. Reemplace la válvula de desagüe o llame al departamento de atención al cliente utilizando la información provista en la página posterior de este manual.
	F. Se ha activado el código de error en el controlador (se escucha un sonido de bip).	<b>F1.</b> Restablezca el controlador. Para ello: <ul style="list-style-type: none"> <li>□ baje la puerta</li> <li>□ golpee leve y rápidamente el interruptor de la puerta</li> <li>□ después de una pausa de 3 segundos golpee levemente el interruptor 11 veces dentro de un lapso de 5 segundos</li> <li>□ el controlador debe emitir un bip 3 a 5 veces para indicar que el problema se ha resuelto, luego se debe silenciar.</li> </ul> <b>F2.</b> Si el código de error aún está activado o vuelve a ocurrir, desenchufe la alimentación eléctrica y llame al departamento de atención al cliente, utilizando la información provista en la página posterior de este manual.
	G. Hay una conexión de cable floja en la puerta.	G. Llame al departamento de atención al cliente utilizando la información provista en la página posterior de este manual.
	H. El interruptor de límite no funciona.	H. El interruptor de límite se tiene que reemplazar. Llame al departamento de atención al cliente utilizando la información provista en la página posterior de este manual.
	I. El controlador no funciona.	I. Reemplace el controlador o llame al departamento de atención al cliente utilizando la información provista en la página posterior de este manual.
	10. El agua de la bañera se vacía prematuramente.	A. El desagüe de abrir y cerrar con el dedo del pie está abierto y no cierra o presenta fugas.
B. Los cables del sensor de nivel están muy juntos, lo que ocasiona interferencia.	B. Separe los cables del sensor de nivel en ambos extremos.	
C. Uno o ambos de los sensores de nivel no están bien conectados.	C. Conecte firmemente el sensor de nivel.	
D. Uno o ambos de los interruptores de límite no están haciendo contacto o están dañados.	<b>D1.</b> Ajuste el interruptor/interruptores de límite hasta que hagan contacto. <b>D2.</b> El interruptor/interruptores de límite se tienen que reemplazar. Llame al departamento de atención al cliente utilizando la información provista en la página posterior de este manual.	

**Procedimientos para resolver problemas (cont.)**

Síntomas	Causas probables	Acción recomendada
	<p><b>E.</b> La válvula de desagüe está conectada a otro tomacorrientes de 120 V y/o no está enchufada al controlador.</p>	<p><b>E.</b> Enchufe la válvula de desagüe directamente en J2 en el controlador.</p>
	<p><b>F.</b> Se ha activado el código de error en el controlador (se escucha un sonido de bip).</p>	<p><b>F1.</b> Restablezca el controlador. Para ello:</p> <ul style="list-style-type: none"> <li><input type="checkbox"/> baje la puerta</li> <li><input type="checkbox"/> golpee leve y rápidamente cinco veces el interruptor de la puerta</li> <li><input type="checkbox"/> espere 3 segundos, luego golpee leve el interruptor 11 veces dentro de un lapso de 5 segundos</li> <li><input type="checkbox"/> el controlador debe emitir un bip 3 a 5 veces para indicar que el problema se ha resuelto, luego se debe silenciar.</li> </ul> <p><b>F2.</b> Si el código de error aún está activado o vuelve a ocurrir, desenchufe la alimentación eléctrica y llame al departamento de atención al cliente, utilizando la información provista en la página posterior de este manual.</p>
	<p><b>G.</b> La válvula de desagüe no funciona.</p>	<p><b>G.</b> Reemplace la válvula de desagüe o llame al departamento de atención al cliente utilizando la información provista en la página posterior de este manual.</p>
	<p><b>H.</b> El controlador no funciona.</p>	<p><b>H.</b> Reemplace el controlador o llame al departamento de atención al cliente utilizando la información provista en la página posterior de este manual.</p>
<p><b>11.</b> El sello trata continuamente de inflarse mientras la bañera está llena.</p>	<p><b>A.</b> El sistema de sello primario no está funcionando correctamente.</p>	<p><b>A.</b> Llame al departamento de atención al cliente utilizando la información provista en la página posterior de este manual.</p>
	<p><b>B.</b> Los sistemas de sello secundario no están funcionando correctamente.</p>	<p><b>B.</b> Llame al departamento de atención al cliente utilizando la información provista en la página posterior de este manual.</p>
	<p><b>C.</b> La manguera de la línea de aire está pellizcada o desconectada dentro de la puerta.</p>	<p><b>C.</b> Llame al departamento de atención al cliente utilizando la información provista en la página posterior de este manual.</p>
	<p><b>D.</b> El interruptor de presión de aire no funciona.</p>	<p><b>D.</b> Es necesario reemplazar el interruptor de presión de aire. Llame al departamento de atención al cliente utilizando la información provista en la página posterior de este manual.</p>

**Procedimientos para resolver problemas (cont.)**

Síntomas	Causas probables	Acción recomendada
	E. El compresor está dañado.	E. Es necesario reemplazar el compresor. Llame al departamento de atención al cliente utilizando la información provista en la página posterior de este manual.
	F. Se ha activado el código de error en el controlador (se escucha un sonido de bip).	<b>F1.</b> Restablezca el controlador. Para ello: <ul style="list-style-type: none"> <li><input type="checkbox"/> baje la puerta</li> <li><input type="checkbox"/> golpee leve y rápidamente cinco veces el interruptor de la puerta</li> <li><input type="checkbox"/> espere 3 segundos, luego golpee leve el interruptor 11 veces dentro de un lapso de 5 segundos</li> <li><input type="checkbox"/> el controlador debe emitir un bip 3 a 5 veces para indicar que el problema se ha resuelto, luego se debe silenciar.</li> </ul> <b>F2.</b> Si el código de error aún está activado, desenchufe la alimentación eléctrica y llame al departamento de atención al cliente, utilizando la información provista en la página posterior de este manual.
	G. El controlador no funciona.	G. Reemplace el controlador o llame al departamento de atención al cliente utilizando la información provista en la página posterior de este manual.
	12. Funcionamiento ruidoso.	A. Después de llenar la bañera, drena agua del acumulador al desagüe de la bandeja de goteo. Esto creará ruido.
	B. La bañera no está bien nivelada y los contrapesos hacen contacto.	B. Revise el reborde posterior y los lados de la bañera para asegurarse que estén a nivel. Ajuste los pies según sea necesario hasta nivelar la bañera. Revise el espacio libre de los contrapesos.
	C. La guía o guías de los contrapesos no están en su lugar.	C. Vuelva a instalar las guías de contrapeso en la posición correcta.
	D. El compresor está haciendo ruido excesivo.	D. Llame al departamento de atención al cliente utilizando la información provista en la página posterior de este manual.
13. Se observa decoloración en el frente de la bañera.	A. Salpica agua sobre la parte superior del sello.	A. Baje el nivel de agua al llenar la bañera. La limpieza periódica de la cara de la bañera es normal.
	B. El panel de la puerta está rozando contra la bañera.	B. Ajuste la puerta hacia fuera utilizando las ranuras en el montaje de polea.

**Procedimientos para resolver problemas (cont.)**

<b>Síntomas</b>	<b>Causas probables</b>	<b>Acción recomendada</b>
<b>14.</b> Se ve o se escucha agua durante o después de llenar la bañera.	<b>A.</b> Durante el funcionamiento normal, es normal que el agua salga de la manguera del desagüe del acumulador o que pequeñas cantidades de agua se derramen sobre los sellos y fluya hacia la bandeja de goteo.	<b>A.</b> Consulte la porción "El funcionamiento normal incluye" del procedimiento de resolución de problemas.
	<b>B.</b> El acoplamiento del acumulador está dañado o presenta fugas.	<b>B.</b> Vuelva a conectar o apriete la conexión de la línea del desagüe del acumulador.
	<b>C.</b> Salpica agua sobre la parte superior del sello.	<b>C.</b> Baje el nivel de agua al llenar la bañera. Reduzca los movimientos repentinos mientras se baña.
	<b>D.</b> La separación de la puerta es muy grande porque el montaje de polea no está bien ajustado.	<b>D.</b> Ajuste el montaje de polea hacia dentro.
	<b>E.</b> El sistema de sello primario no está funcionando correctamente.	<b>E.</b> Llame al departamento de atención al cliente utilizando la información provista en la página posterior de este manual.
	<b>F.</b> Los sistemas de sello secundario no están funcionando correctamente.	<b>F.</b> Llame al departamento de atención al cliente utilizando la información provista en la página posterior de este manual.
<b>15.</b> La bañera se llena hasta el rebosadero, pero no mantiene ese nivel de agua.	<b>A.</b> El desagüe de abrir y cerrar con el dedo del pie está abierto, no se cierra o presenta fugas.	<b>A.</b> Cierre y/o limpie el montaje del abrir y cerrar con el dedo del pie. Vuelva a sellar y a conectar el desagüe. Reemplace de ser necesario.
	<b>B.</b> Uno o ambos de los interruptores de límite no están haciendo contacto o están dañados.	<b>B1.</b> Ajuste el interruptor/interruptores de límite hasta que hagan contacto.
		<b>B2.</b> El interruptor/interruptores de límite se tienen que reemplazar. Llame al departamento de atención al cliente utilizando la información provista en la página posterior de este manual.
	<b>C.</b> Salpica agua sobre la parte superior del sello.	<b>C.</b> Baje el nivel de agua al llenar la bañera. Reduzca los movimientos repentinos mientras se baña.
	<b>D.</b> Hay residuos entre la puerta y el sello.	<b>D.</b> Limpie todos los residuos del sello utilizando una lata de aire comprimido.
	<b>E.</b> La válvula de desagüe no funciona.	<b>E.</b> Es necesario reemplazar la válvula de desagüe. Reemplace la válvula de desagüe o llame al departamento de atención al cliente utilizando la información provista en la página posterior de este manual.
<b>F.</b> El controlador no funciona.	<b>F.</b> Reemplace el controlador o llame al departamento de atención al cliente utilizando la información provista en la página posterior de este manual.	

**Procedimientos para resolver problemas (cont.)**

Síntomas	Causas probables	Acción recomendada
16. El sello no se infla.	A. El controlador o la bañera no tiene alimentación eléctrica.	<p>A1. Conecte el controlador a la fuente de alimentación eléctrica.</p> <p>A2. Restablezca la corriente eléctrica (reset) del interruptor de circuito.</p> <p>A3. Conecte el cable eléctrico de la bañera al puerto J1 del controlador.</p>
	B. La conexión del cable eléctrico de la puerta al controlador está floja.	B. Conecte el cable eléctrico de la puerta al puerto J6 del controlador.
	C. Uno o ambos de los interruptores de límite no están haciendo contacto o están dañados.	C1. Ajuste el interruptor/interruptores de límite hasta que hagan contacto.
		C2. El interruptor/interruptores de límite se tienen que reemplazar. Llame al departamento de atención al cliente utilizando la información provista en la página posterior de este manual.
	D. La conexión del cable eléctrico de la puerta a la puerta está floja.	D. Vuelva a conectar el cable eléctrico dentro de la puerta desde abajo.
	E. La manguera de la línea de aire está pellizcada o desconectada dentro de la puerta.	E. Revise la línea de aire y vuelva a conectar o tienda nuevamente para eliminar el pellizcado. Llame al departamento de atención al cliente utilizando la información provista en la página posterior de este manual.
	F. Se ha activado el código de error en el controlador (se escucha un sonido de bip).	<p>F1. Restablezca el controlador. Para ello:</p> <ul style="list-style-type: none"> <li><input type="checkbox"/> baje la puerta</li> <li><input type="checkbox"/> golpee leve y rápidamente cinco veces el interruptor de la puerta</li> <li><input type="checkbox"/> espere 3 segundos, luego golpee leve el interruptor 11 veces dentro de un lapso de 5 segundos</li> <li><input type="checkbox"/> el controlador debe emitir un bip 3 a 5 veces para indicar que el problema se ha resuelto, luego se debe silenciar.</li> </ul>
		F2. Si el código de error aún está activado o vuelve a ocurrir, desenchufe la alimentación eléctrica y llame al departamento de atención al cliente, utilizando la información provista en la página posterior de este manual.
	G. El sistema de sello primario no está funcionando correctamente.	G. Llame al departamento de atención al cliente utilizando la información provista en la página posterior de este manual.
	H. Los sistemas de sello secundario no están funcionando correctamente.	H. Llame al departamento de atención al cliente utilizando la información provista en la página posterior de este manual.

**Procedimientos para resolver problemas (cont.)**

Síntomas	Causas probables	Acción recomendada
	I. El compresor no funciona.	I. Es necesario reemplazar el compresor. Llame al departamento de atención al cliente utilizando la información provista en la página posterior de este manual.
	J. El controlador no funciona.	J. Es necesario reemplazar el controlador. Llame al departamento de atención al cliente utilizando la información provista en la página posterior de este manual.
17. El agua salpica de la bandeja de goteo al piso.	A. El sello de cerdas no está instalado o no está ajustado correctamente.	A. Instale o ajuste el sello de cerdas.
	B. La bañera no está bien nivelada.	B. Revise el reborde posterior y los lados de la bañera para asegurarse que estén a nivel. Ajuste los pies según sea necesario hasta nivelar la bañera.
	C. La separación de la puerta es muy grande porque el montaje de polea no está bien ajustado.	C. Ajuste el montaje de polea hacia dentro.
	D. Salpica agua sobre la parte superior del sello.	D. Baje el nivel de agua al llenar la bañera. Reduzca los movimientos repentinos mientras se baña.
18. La puerta no se queda en la posición elevada.	A. Uno o ambos de los contrapesos no están instalados.	A. Instale el o los contrapesos.
	B. El tope de la puerta requiere ajuste.	B. Ajuste el tope de la puerta según sea necesario.
	C. El soporte de montaje no está bien ajustado.	C. Ajuste los soportes de montaje hacia dentro utilizando las ranuras.
	D. Hay excesivo desgaste en la clavija de enganche y/o la placa de contacto.	D. Aplique una pequeña cantidad de aceite a la cara de la placa de contacto, reemplace la placa de contacto, o llave al centro de atención al cliente utilizando la información provista en la página posterior de este manual.
	E. El mecanismo de enganche/manija dentro de la puerta no está funcionando.	E. Llame al departamento de atención al cliente utilizando la información provista en la página posterior de este manual.









USA/Canada: 1-800-4KOHLER

México: 001-800-456-4537

[kohler.com](http://kohler.com)

THE BOLD LOOK  
OF **KOHLER**®

©2010 Kohler Co.

1128532-2-C