

**BEFORE YOU BEGIN**

**NOTES**

- Observe all local plumbing and building codes.
- Prior to installation, unpack the new lavatory and inspect it for damage. Return the lavatory to its protective carton until you are ready to install it.
- These instructions are for installing the lavatory to wood frame construction. For other installations, supply suitable bracing and fastening devices of sufficient size and strength.
- The walls and floor must be square, plumb, and level.

**ROUGHING-IN**

(S) Supply 9" (22.9cm) (Based on 12" (30.5cm) riser which may require cutting).

(T) Pop-up drain typically 14-1/4" (36.2cm).

Fixture dimensions are nominal and conform to tolerances in ASME Standard A112.19.2M.

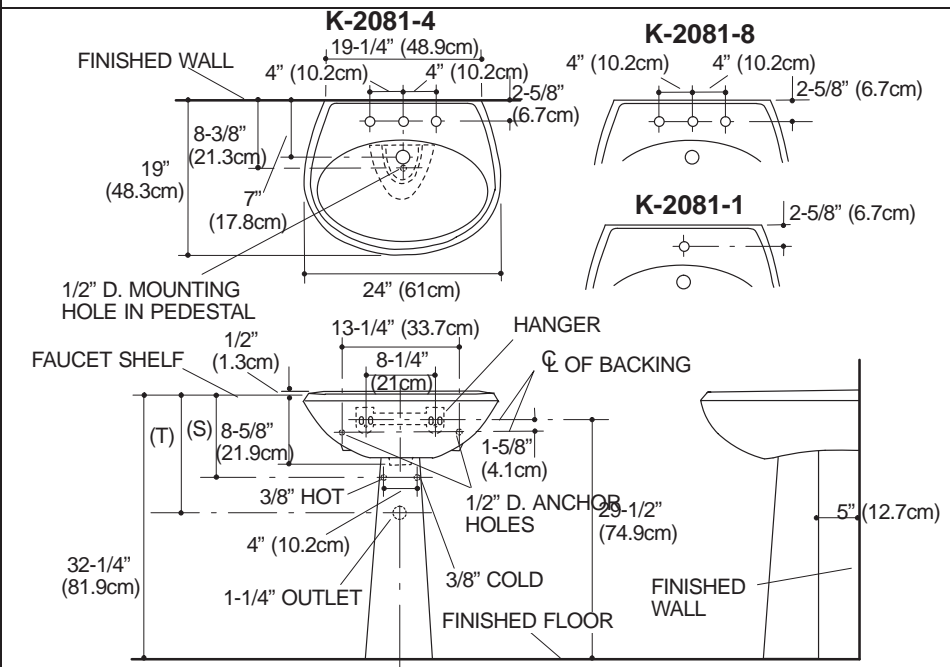



### TOOLS REQUIRED

- Level
- Drill with assorted bits
- Socket wrench with 8" (20.3cm) extension and assorted sockets
- Tape measure
- Framing square

### MATERIALS REQUIRED

- 1/4" lag bolts and washers (6)
- Wood screw and washer (1)

## INSTALLATION

- Rough-in the supplies and drain piping and trap.

**NOTE:** The supply stop handles cannot extend more than 4-3/4" (12.1cm) from the finished wall when in the open position.

- Install sufficient backing behind the finished wall to provide a secure material for the anchoring devices.
- Install hanger to wall according to roughing-in dimensions.

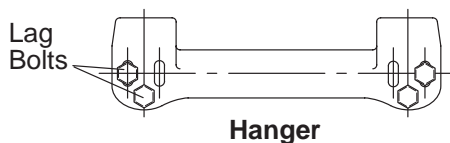

- Apply four self-adhesive gaskets (provided) on the top edge of the pedestal

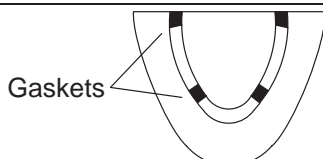

Top of Pedestal

- Mark the centerline on the floor.
- Position the pedestal on the floor centerline so the mounting hole is approximately 8-3/8" (21.3cm) from the finished wall.
- Position the lavatory on the hanger and pedestal.
- Move the pedestal as required to ensure proper fit in the desired location.

**NOTE:** The lavatory **must** be supported by the hanger **and** pedestal.

- Check the lavatory placement.
- Mark the center of each anchoring hole on the wall, and mark the floor through the hole in the pedestal bottom.
- Carefully remove the lavatory from the pedestal. Then move the pedestal from the area.

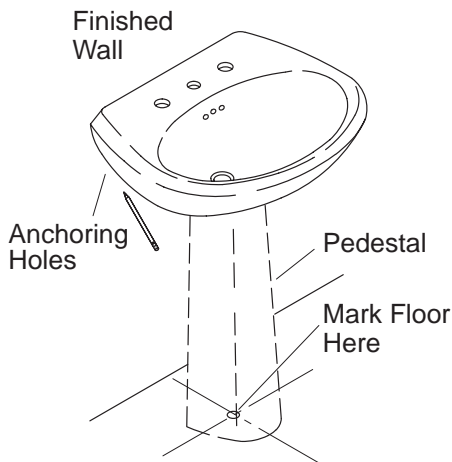

- Drill mounting holes at the marks on the floor and wall.

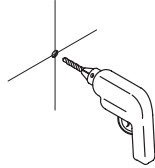

- Install the faucet and drain to the lavatory according to the manufacturer's instructions.

**NOTE:** Do not fully tighten slip-joint drain connections at this time.

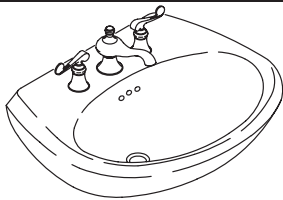

- Position the pedestal mounting hole over the hole in the floor.
- Secure the pedestal to the floor with the wood screw and washer. Tighten the screw until it is snug.

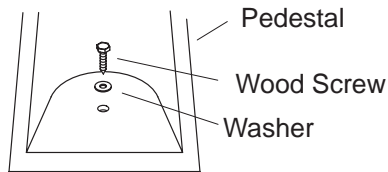

**CAUTION: Risk of product damage.** Do not overtighten. Overtightening may cause damage to the product.

- Set the lavatory on the hanger and pedestal, and level the lavatory using leveling pads.
- Secure the lavatory to the wall with lag bolts and washers.



**CAUTION: Risk of product damage.** Do not overtighten lag bolts. Overtightening may cause damage to the product.

- Connect and tighten the trap to drain. Connect the hot and cold water supplies to the faucet.

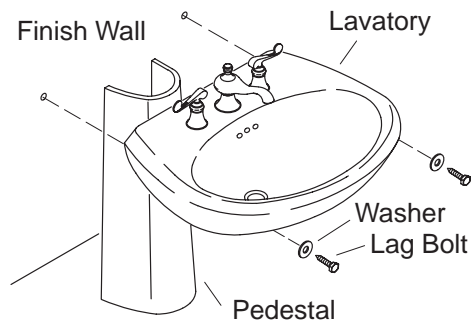

## IMPORTANT CONSUMER INFORMATION

### CARE AND CLEANING

Clean the outside surface of your vitreous china product with mild soap and warm water. Wipe the entire surface completely dry with a clean, soft cloth. If the surface of your vitreous china product becomes excessively dirty, you can use a general purpose cleaner such as: Fantastik®, Lysol® Foaming Disinfectant, Dow Bathroom Cleaner Liquid, Scrub Free® Soap Scum Remover, Soft Scrub®, Spic and Span, or Mr. Clean®.

### CALL US FOR HELP

Here's what you need to do if you require service:

First review the installation instructions to ensure correct installation. For additional assistance in the USA, call our Customer Service Department for direct help. You may also contact us at our web site listed below.

**Call 1-800-4-KOHLER within the U.S.**

**Call 001-877-680-1310 within Mexico**

**Call 1-800-964-5590 within Canada**

THE BOLD LOOK  
OF **KOHLER**®

[www.kohlerco.com](http://www.kohlerco.com)

# KOHLER®

## INSTRUCCIONES DE INSTALACIÓN

# CHABLIS™

## LAVABO CON PEDESTAL DE LOZA VÍTREA

### K-2081

### ANTES DE COMENZAR

#### NOTAS

- Cumpla con todos los códigos locales de plomería y de construcción.
- Antes de la instalación, revise con cuidado todas las piezas para ver si están dañadas. Después, coloque el lavabo nuevamente en su empaque como protección, hasta el momento de la instalación.
- Estas instrucciones son para la instalación del lavabo en un marco de madera. Para otras instalaciones, suministre soporte adecuado y sujetadores de suficiente tamaño y solidez.
- Las paredes deben ser niveladas, cuadradas y plomadas.

#### DIAGRAMA DE INSTALACIÓN

(S) Suministro de 9" (22,9cm) (Bastado en una tubería vertical de 12" (30,5cm) que puede requerir cortes).

(T) Drenaje levantable, generalmente de 14-1/4" (36,2cm).

Las dimensiones de los aparatos sanitarios son nominales y cumplen con las tolerancias de la norma ASME A112.19.2M.

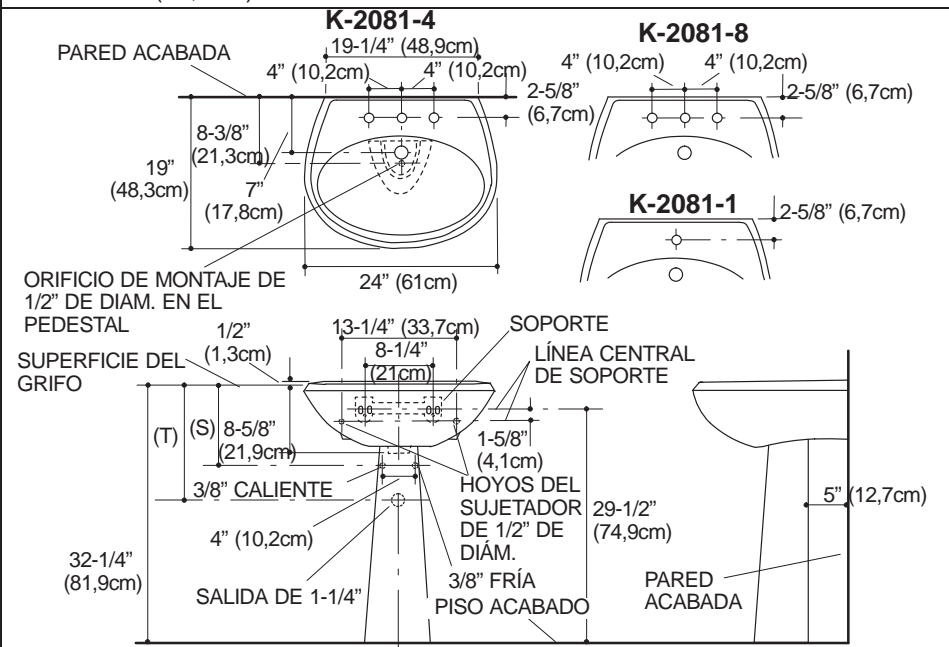

## HERRAMIENTAS REQUERIDAS

- Nivel
- Taladro con variedad de brocas
- Llave de cubo con adaptador de 8" (20,3) y variedad de casquillos
- Cinta métrica
- Escuadra

## MATERIALES REQUERIDOS

- Pernos de fijación de 1/4" y arandelas (6)
- Tornillo para madera y arandela (1)

## INSTALACIÓN

- Marque la instalación de los suministros y de la tubería de desagüe.

**NOTA:** Las llaves de paso no pueden extenderse más de 4-3/4" (12,1cm) de la pared acabada cuando están abiertas.

- Instale suficiente soporte detrás de la pared acabada para los sujetadores.
- Instale el soporte colgante según las dimensiones del diagrama de instalación.

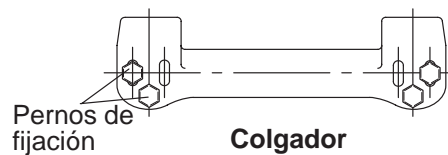

- Aplique cuatro empaques autoadhesivos (incluidos) en el borde superior del pedestal.

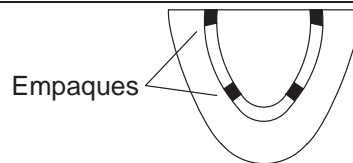

Parte superior de pedestal

- Marque la línea central en el piso.
- Coloque el pedestal sobre la línea central del piso, de manera que el orificio de montaje esté aprox. a 8-3/8" (18,4cm) de la pared acabada.
- Coloque el lavabo sobre el colgador y el pedestal.
- Mueva el pedestal según sea necesario para asegurar su buen ajuste.

**NOTA:** Es necesario que el soporte colgante y el pedestal sostengan al lavabo.

- Revise la posición del lavabo.
- Marque el centro de cada orificio de los sujetadores en la pared y marque el piso a través del orificio en el fondo del pedestal.
- Con cuidado, remueva el lavabo del pedestal. Luego, remueva el pedestal de su posición.

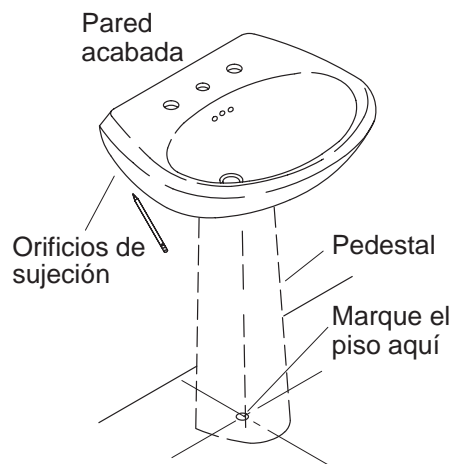

- Perfore los orificios de fijación en las marcas de la pared y el piso.

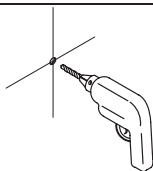

- Instale el grifo y el drenaje en el lavabo según las instrucciones del fabricante.

**NOTA:** No asegure completamente el drenaje de junta deslizante en este momento.

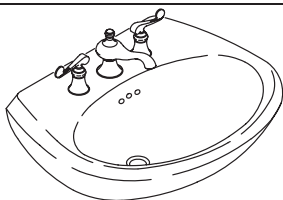

- Sobreponga el orificio de montaje del pedestal sobre el orificio en el piso.
- Fije el pedestal al piso con el tornillo para madera y la arandela. Asegure el tornillo.

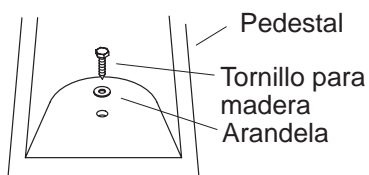

**PRECAUCIÓN: Riesgo de daños al producto.** No asegure en exceso. El asegurar en exceso puede dañar el producto.

- Coloque el lavabo en el soporte colgante y el pedestal, y nivele con cojinetes.
- Fije el lavabo a la pared con arandelas y pernos de fijación.



**PRECAUCIÓN: Riesgo de daños al producto.** No asegure en exceso los pernos de fijación. El asegurar en exceso puede dañar el producto.

- Conecte y asegure el sifón al drenaje. Conecte los suministros del agua fría y caliente al grifo.

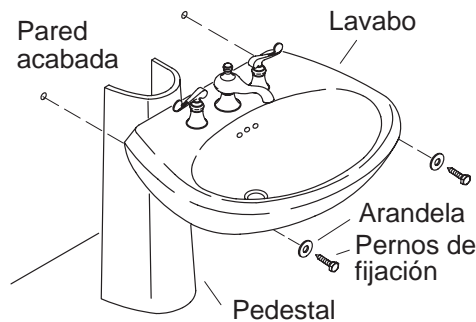

## INFORMACIÓN IMPORTANTE PARA EL CONSUMIDOR

### CUIDADO Y LIMPIEZA

Limpie la superficie exterior de su producto de loza vítrea con un detergente suave y agua tibia. Seque toda la superficie exterior con un paño limpio y suave. Si la superficie de su accesorio de loza vítrea se ensucia con frecuencia, se puede utilizar un limpiador para uso general, tal como: Fantastik®, Lysol® Foaming Disinfectant, Dow Bathroom Cleaner Liquid, Scrub Free® Soap Scum Remover, Soft Scrub®, Spic y Span, o Mr. Clean®.

### PARA ASISTENCIA

Siga los siguientes pasos al solicitar servicio:

Primero, revise las instrucciones para asegurarse de haber realizado la instalación correcta. Si no logra solucionar el problema, llame al Departamento de Atención al Cliente para obtener asistencia directa. También puede localizarnos en la página web escrita abajo.

**Llame al 1-800-4-KOHLER (En los Estados Unidos)**

**Llame al 001-877-680-1310 (En México)**

**Llame al 1-800-964-5590 (En Canadá)**

THE BOLD LOOK  
OF **KOHLER**®

[www.kohlerco.com](http://www.kohlerco.com)



## AVANT DE COMMENCER

### NOTES

- Respecter tous les codes de plomberie et de bâtiment locaux.
- Avant l'installation, déballez le nouveau lavabo et l'examinez pour déceler tout dommage. Remettez le lavabo dans l'emballage de protection en attendant de commencer l'installation.
- Ces instructions visent l'installation du lavabo contre un mur en ossature de bois. Pour les autres types d'installation, fournissez les dispositifs d'entretoisement et d'attache ayant les dimensions et la résistance appropriées.
- Les murs et le plancher doivent être d'aplomb, à l'équerre et de niveau.

### DIAGRAMME DE RACCORDEMENT

(S) Arrivée d'eau 9 po (22,9 cm) (basée sur un tube de 12 po (30,5 cm) de longueur qu'on aura à couper).

(T) Tringle de la bonde de vidage, d'ordinaire 14-1/4 po (36,2 cm).

Les dimensions du lavabo sont nominales et conformes aux tolérances données par la norme ASME A112.19.2M.

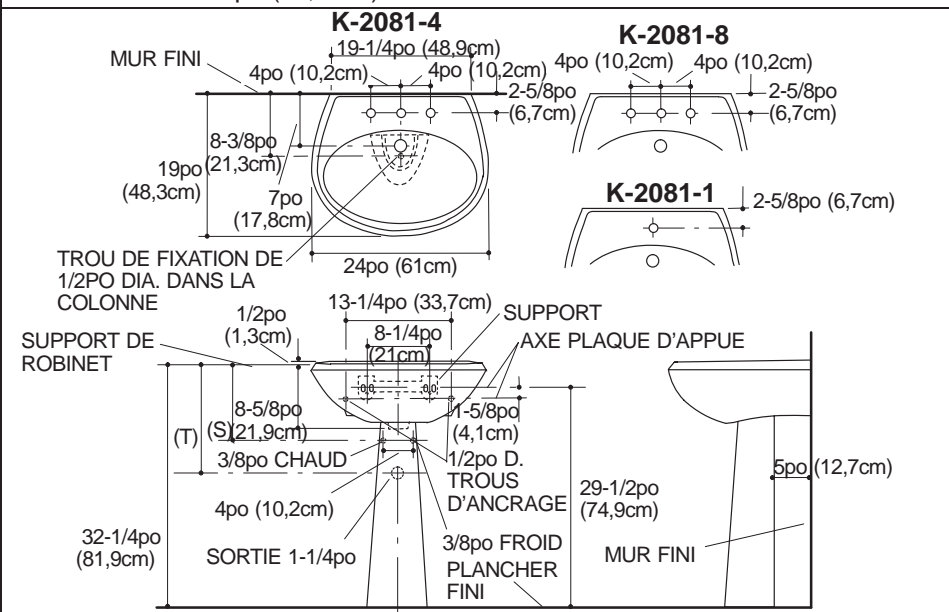

## OUTILS REQUIS

- Niveau
- Perceuse et mèches variées
- Clé à rochet avec douilles et rallonge de 8 po (20,3 cm)
- Ruban à mesurer
- Équerre pour structure

## MATÉRIAUX REQUIS

- Tire-fonds de 1/4 po et rondelles (6)
- Vis à bois et rondelle (1)

## INSTALLATION

- Installer les tubes d'arrivée d'eau, le tuyau d'évacuation et le siphon selon le diagramme de raccordement.

**REMARQUE :** Les manettes des robinets d'arrêt en position d'ouverture ne peuvent pas s'étendre de plus de 4-3/4 po (11,4 cm) à partir de la face du mur.

- Installer derrière le mur fini une plaque d'appui suffisamment robuste pour recevoir les ancrages.
- Installer le support au mur selon le diagramme de raccordement.

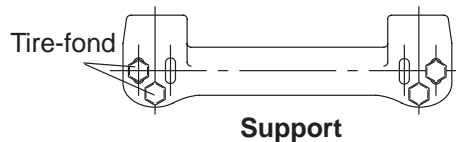

- Appliquer quatre butées autocollantes (fournies) sur le bord supérieur de la colonne.

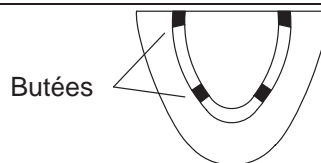

- Marquer l'axe sur le plancher.
- Placer la colonne sur l'axe marqué sur le plancher de manière à garder un écart d'environ 8-3/8 po (16,5 cm) entre le trou de fixation et la face du mur fini.
- Placer le lavabo sur le support et la colonne.
- Déplacer la colonne au besoin pour assurer un ajustement approprié à l'endroit désiré.

**REMARQUE :** Le lavabo **doit** s'appuyer sur le support **et** la colonne.

- Vérifier l'assise du lavabo.
- Marquer le centre de chaque trou d'ancrage sur le mur et marquer le plancher à travers l'ouverture du bas de la colonne.
- Enlever le lavabo du dessus de la colonne. Retirer la colonne de la zone de travail.

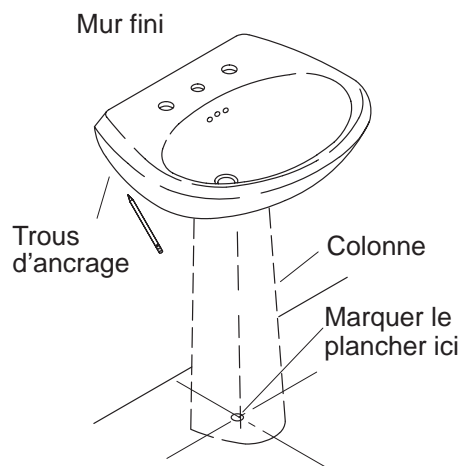

- Percer des trous de fixation aux points marqués sur le plancher et le mur.

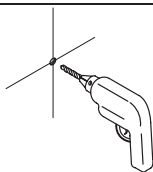

- Assembler le robinet et le tuyau d'évacuation au lavabo conformément à la notice du fabricant.

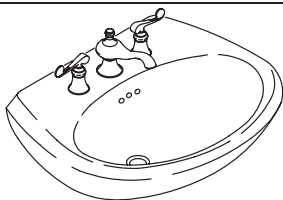

**REMARQUE :** Pour le moment, ne pas serrer à fond les raccords à joint coulissant de l'évacuation.

- Placer le trou de fixation de la colonne sur le trou percé dans le plancher.
- Assujettir la colonne au plancher à l'aide de la vis à bois et la rondelle. Serrer la vis jusqu'à ce qu'elle soit en appui.

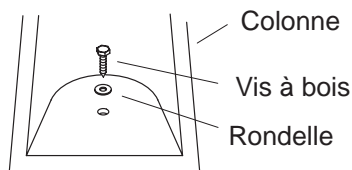

**ATTENTION : Risque d'endommagement du produit.** Ne pas trop serrer. Le serrage excessif peut endommager le produit.

- Placer le lavabo sur le support et la colonne et mettre le lavabo de niveau à l'aide de cales.
- Assujettir le lavabo au mur à l'aide des tire-fond et des rondelles.



**ATTENTION : Risque d'endommagement du produit.** Ne pas trop serrer les tire-fond. Le serrage excessif peut endommager le produit.

- Raccorder le siphon à l'évacuation et serrer. Raccorder les robinets d'arrivée d'eau chaude et froide.

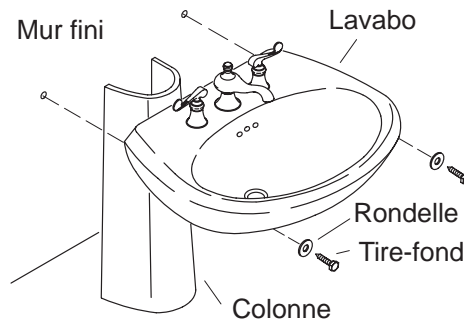

## NOTICE IMPORTANTE AU CONSOMMATEUR

### ENTRETIEN ET NETTOYAGE

Nettoyez la surface extérieure du produit en porcelaine vitrifiée avec un savon doux et de l'eau tiède. Essuyer à fond toute la surface avec un linge doux et propre. Si la surface du produit en porcelaine vitrifiée devient excessivement sale, vous pouvez utiliser un nettoyant d'usage général, tel que: Fantastik®, désinfectant-mousse Lysol®, nettoyant liquide pour salles de bain Dow, Scrub Free® nettoyant à désencrasser, Soft Scrub®, Spic and Span ou Mr. Clean®.

### BESOIN D'AIDE ?

Pour demander du service, voici comment faire.

Revoir d'abord la notice d'installation pour s'assurer d'une installation correcte. Pour toute assistance additionnelle, contactez notre département de service à la clientèle. Vous pouvez aussi nous joindre sur notre site Web à l'adresse donnée ci-dessous.

**Aux É.-U., composer le 1-800-4-KOHLER**  
**Au Mexique, composer le 001-877-680-1310**  
**Au Canada, composer le 1-800-964-5590**

THE BOLD LOOK  
 OF **KOHLER**®

[www.kohlerco.com](http://www.kohlerco.com)