

Plus/Plus : /Más:
 • 1/2" IPS Copper Tube
 Tube en cuivre IPS 1/2 po
 Tubería de cobre de 1/2 pulg. IPS
 • Emery Paper
 Papier d'éméri
 Papel de lija

Record your model number.
 Noter le numéro de modèle.
 Anote su número de modelo.



⚠ WARNING: Risk of scalding. High water temperature can cause severe burns. Set the valve water temperature at or below 120°F (49°C). Refer to the temperature adjustment instructions for the valve.

⚠ AVERTISSEMENT : Risque de brûlures. Une température d'eau élevée peut causer des brûlures graves. Réglez la température de l'eau du robinet à 120 °F (49 °C) ou moins. Consulter les instructions de réglage de température pour le robinet.

⚠ AVISO: Riesgo de sufrir quemaduras. El agua a alta temperatura puede ocasionar quemaduras graves. Establezca la temperatura del agua de la válvula a un máximo de 120 °F (49 °C). Consulte las instrucciones de ajuste de temperatura para la válvula.

For a thin or thick wall kit, refer to the Specification Sheet on your product page at www.kohler.com.

Pour une trousse pour mur fin ou épais, consulter la fiche technique sur la page du produit à www.kohler.com.

Para consultar información sobre el kit para paredes delgadas o gruesas, consulte la hoja de especificaciones en la página de su producto en www.kohler.com.

Follow all local plumbing and building codes.

Turn OFF the water supplies.

Respecter tous les codes de plomberie et du bâtiment locaux.

Couper les alimentations en eau.

Cumpla todos los códigos locales de plomería y construcción.

Cierre los suministros de agua.

1 Slip-Fit Spout: Install the tube 2-1/2" (64 mm) – 2-3/4" (70 mm) from the wall.

Bec à ajustement glissant : Installer le tube entre 2-1/2 po (64 mm) et 2-3/4 po (70 mm) du mur.

Surtidor de montaje deslizante: Instale el tubo entre 2-1/2" (64 mm) y 2-3/4" (70 mm) de la pared.

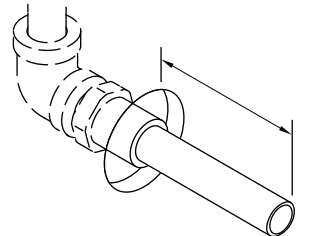

Use emery paper to remove burrs. Clean debris.

Éliminer les ébarbures au papier d'éméri. Nettoyer les débris.

Retire las rebabas con papel de lija. Limpie los residuos.

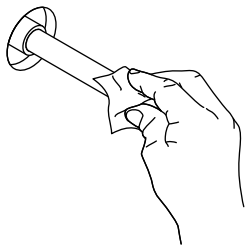

Slide the spout onto the tube. Tighten the setscrew.

Enfiler le bec sur le tube. Serrer la vis d'arrêt.

Introduzca el surtidor en el tubo. Apriete el tornillo de fijación.

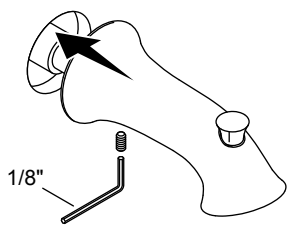

2 Apply silicone sealant, leaving a gap at the bottom. Wipe away excess.

Appliquer du mastic à la silicone en laissant un espace à la base. Essuyer l'excédent.

Aplique sellador de silicona, y deje una separación en la parte inferior. Limpie el exceso.

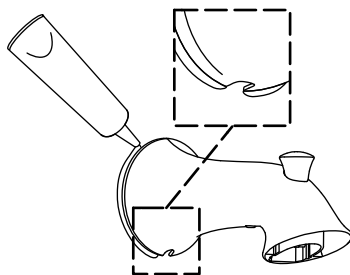

3 Slide the wall plate onto the shower arm. Apply sealant tape.

Enfiler l'applique sur le bras de douche. Appliquer du ruban d'étanchéité.

Introduzca la placa mural en el brazo de ducha. Aplique cinta selladora.

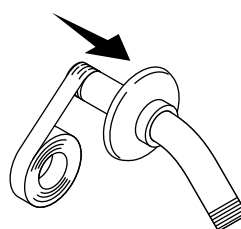

4 Install the shower arm. Slide the plate against the wall.

Installer le bras de douche. Glisser l'applique contre le mur.

Instale el brazo de ducha. Deslice la placa contra la pared.

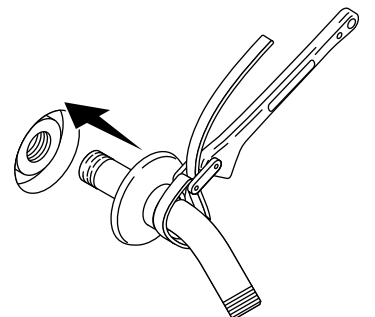

5 Using the guard as a handle, turn on the water.

Mettre l'eau en marche en utilisant le dispositif de protection comme poignée.

Use el protector como manija para abrir el agua.

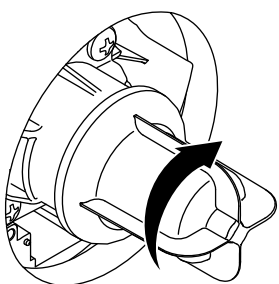

6 To adjust maximum water temperature, refer to the Homeowners Guide at kohler.com.

Pour régler la température maximale de l'eau, se reporter au guide du propriétaire à kohler.com.

Para ajustar la temperatura máxima del agua, consulte la guía del propietario en kohler.com.

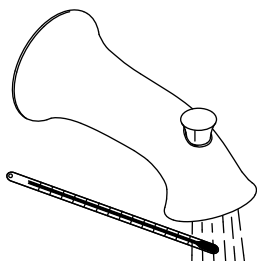

7 Turn OFF the water. Remove the guard.

Couper l'eau. Retirer le dispositif de protection.

Cierre el agua. Retire el protector.

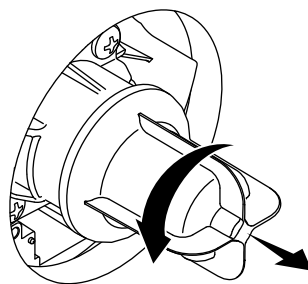

8 Measure "Y" from the finished wall.

Mesurer « Y » à partir du mur fini.

Mida la dimensión "Y" a partir de la pared acabada.

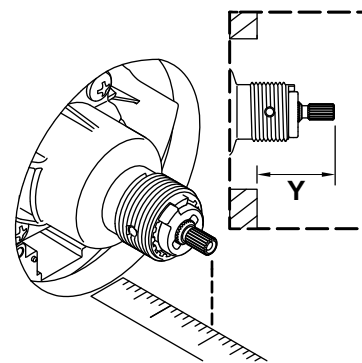

9 Orient according to "Y."

Orienter conformément à « Y ».

Oriente de acuerdo a la dimensión "Y".

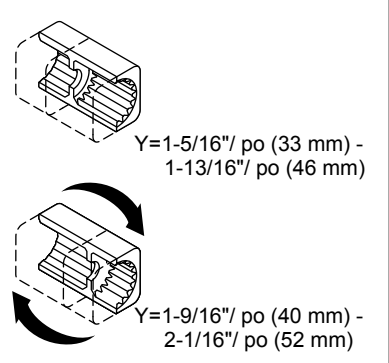

10 Make sure the valve is closed.

S'assurer que le robinet est fermé.

Verifique que la válvula esté cerrada.

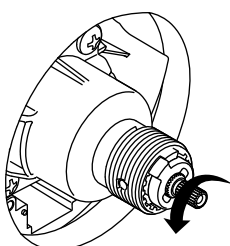

11 Install the correct orientation. Verify level.

Installer dans l'orientation correcte. Vérifier le niveau.

Instale en la orientación correcta. Verifique la nivelación.

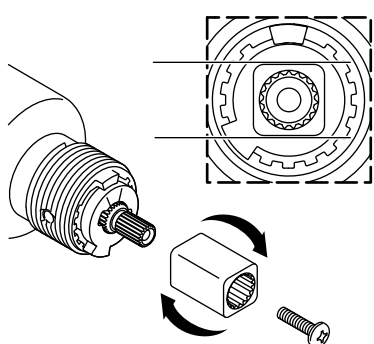

12 Make sure the foam gasket is installed to the back of the faceplate.

S'assurer que le joint d'étanchéité en mousse est installé sur l'arrière du plateau de garniture.

Asegúrese de que el empaque de hule espuma quede instalado en la parte posterior de la placa frontal.

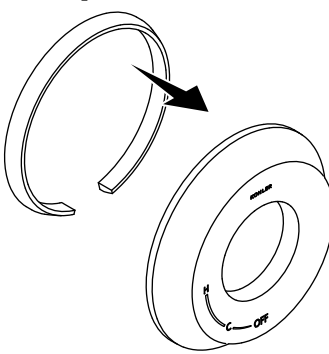

13 Fit the faceplate over the valve with the notch down.

Engager le plateau de montage sur le robinet avec l'encoche tournée vers le bas.

Coloque la placa frontal sobre la válvula, con la muesca hacia abajo.

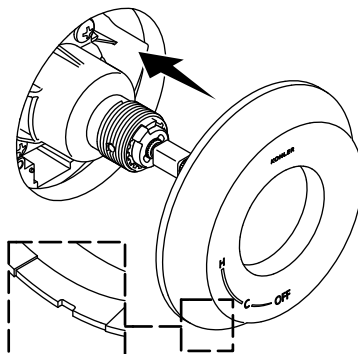

14 Point the handle down.

Handtighten the bonnet.

Pointer la poignée vers le bas. Serrer le chapeau à la main.

Apunte la manija hacia abajo. Apriete a mano el bonete.

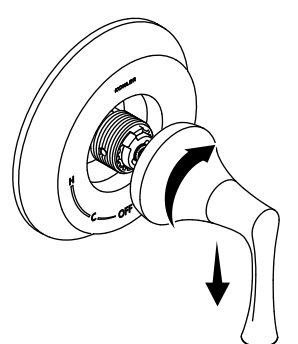

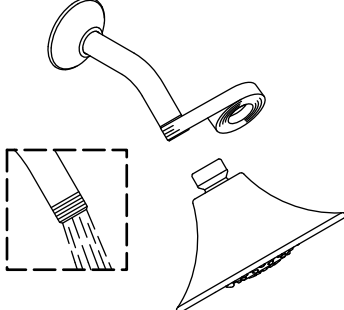
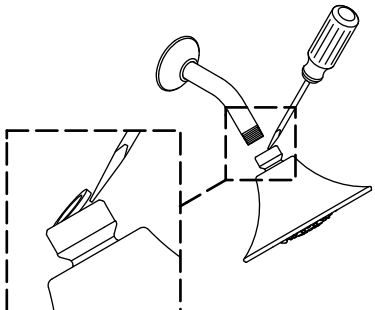
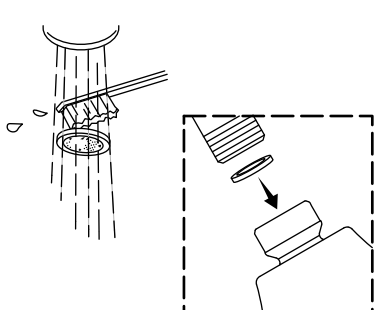
<p>15 Run water to remove debris. Apply thread sealant tape. Install the showerhead.</p> <p>Faire couler l'eau pour éliminer les débris. Appliquez du ruban d'étanchéité pour filets. Installez la pomme de douche.</p> <p>Deje correr agua para eliminar los residuos. Aplique cinta selladora de roscas. Instale la cabeza de ducha.</p> 	<p>Maintenance – Clean the Screen: Remove the showerhead and screen washer.</p> <p>Entretien - Nettoyer le tamis : Retirez la pomme de douche et la rondelle du tamis.</p> <p>Mantenimiento – Limpie la rejilla: Retire la cabeza de ducha y la arandela de rejilla.</p> 	<p>Clean the screen washer, then reinstall.</p> <p>Nettoyer la rondelle du tamis puis la réinstaller.</p> <p>Limpie la arandela de rejilla, y luego vuelva a instalarla.</p> 		
--	---	---	--	--

Need help? Contact our Customer Care Center.

- USA/Canada: 1-800-4KOHLER (1-800-456-4537)
Mexico: 001-800-456-4537
- **Service parts:** kohler.com/serviceparts
- **Care and cleaning:** kohler.com/clean
- **Patents:** kohlercompany.com/patents

This product is covered under the **KOHLER® Faucet Lifetime Limited Warranty**, found at kohler.com/warranty. For a hardcopy of warranty terms, contact the Customer Care Center.

Besoin d'aide? Appeler notre centre de services à la clientèle.

- USA/Canada : 1-800-4KOHLER (1-800-456-4537)
Mexique : 001-800-456-4537
- **Pièces d'entretien :** kohler.com/serviceparts
- **Entretien et nettoyage :** kohler.com/clean
- **Brevets :** kohlercompany.com/patents

Ce produit est couvert sous la **garantie à vie limitée des robinets KOHLER®**, fournie sur le site kohler.com/warranty. Pour obtenir une copie imprimée des termes de la garantie, s'adresser au centre de services à la clientèle.

¿Necesita ayuda? Comuníquese con nuestro Centro de Atención al Cliente.

- EE. UU./Canadá: 1-800-4KOHLER (1-800-456-4537)
México: 001-800-456-4537
- **Piezas de repuesto:** kohler.com/serviceparts
- **Cuidado y limpieza:** kohler.com/clean
- **Patentes:** kohlercompany.com/patents

A este producto lo cubre la **garantía limitada de por vida para griferías de KOHLER®**, que puede consultarse en kohler.com/warranty. Si lo desea, solicite al Centro de Atención al Cliente una copia impresa de los términos de la garantía.