

*Call the Customer Care Center to order replacement parts.
**Finish/color code must be specified when ordering.
Retain this document for future servicing.
Record model number from box for reference.

Model Number: _____

1220848-2-C

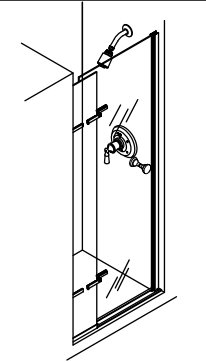

Pivot Shower Doors

USA/Canada: 1-800-4KOHLER
México: 001-800-456-4537
www.kohler.com

- WARNING: Risk of serious injury.** Damage prior to installation can result in glass shattering. Inspect the glass and all parts for damage before installation.
- WARNING: Risk of serious injury.** Improper installation can result in glass shattering. Follow all installation instructions.
- NOTICE:** Do not touch the edges of the tempered glass with tools or any other hard objects. Do not set the unframed tempered glass directly on the floor or any hard surface.
- WARNING: Risk of serious injury.** Do not cut tempered glass. Tempered glass will shatter if cut.
- WARNING: Risk of serious injury.** Shower door and side panels can shatter. Regularly inspect the glass and all parts for damage, missing, or loose parts.

WARNING: Risk of serious injury. Always wear safety glasses while cutting and drilling.

IMPORTANT: Leave this manual for the end user.

Read these instructions before installing or using this product. Keep these instructions in a safe location for future reference. These instructions can also be found at www.kohler.com

- Walls must be within 3/8" (10 mm) of plumb. This unit will not function properly if the walls are more than 3/8" (10 mm) out-of-plumb.
- Cover the drain with tape to avoid loss of small parts.
- Follow the silicone sealant manufacturer's instructions for application and curing time.
- Perform this installation with two people.

Required Tools

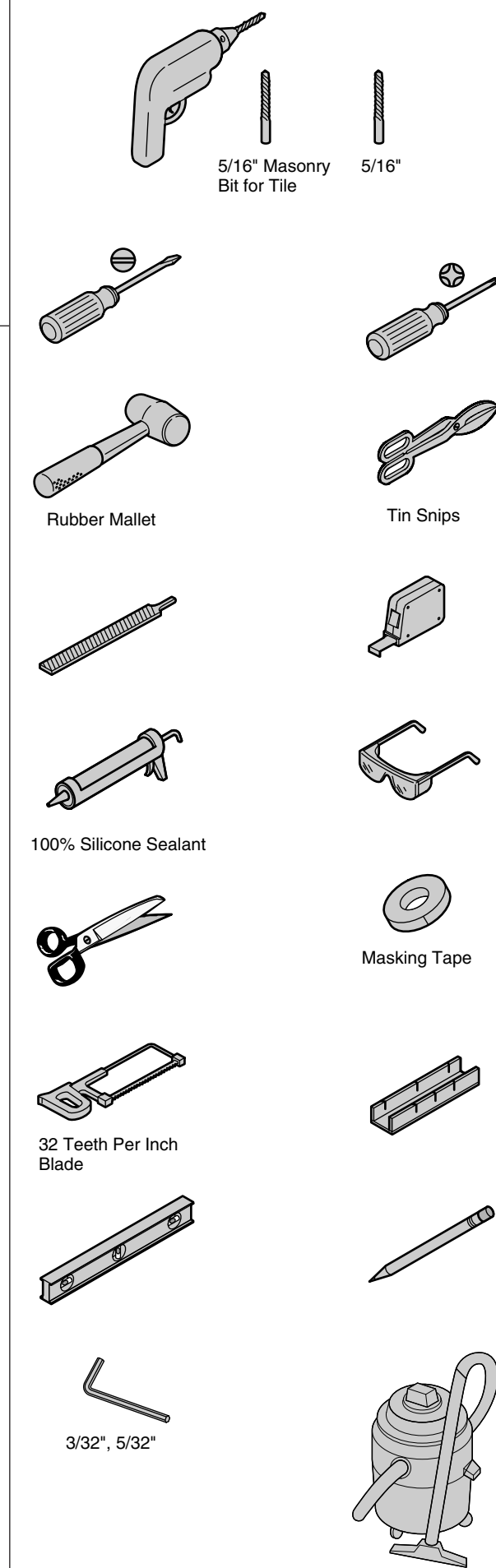

Parts Identification

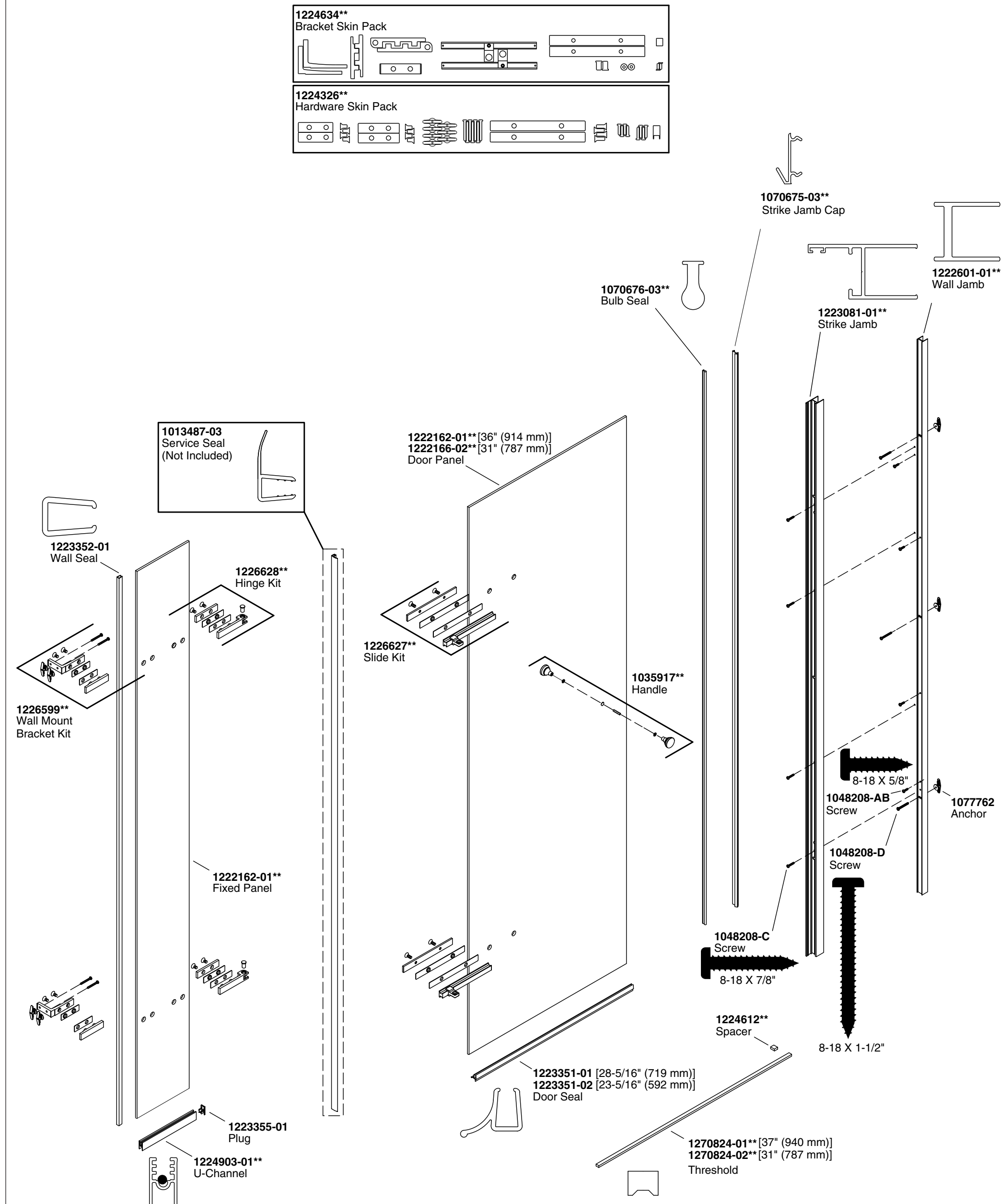

<p>1 Determine which side of the door will open. A right side pivot is shown below. A left side pivot is shown below. The handle installs on the showerhead side and the pivot installs on the side opposite the showerhead.</p>	<p>2 Left side pivot shown below. A left side pivot is shown throughout the instructions. The handle installs on the showerhead side and the pivot installs opposite the showerhead.</p>	<p>3 Measure distance "A." Mark and cut the threshold 1/16" (2 mm) or the width of a saw blade less than "A." Dry fit the threshold. If needed, file the ends to match the corners and remove burrs.</p>	<p>4 Position the threshold 1/4" (6 mm) from the front of the ledge. Mark the location. Remove and apply silicone sealant in the channel on the bottom of the threshold. Install the threshold on the ledge, tight against the wall with the showerhead.</p>	<p>5 Confirm the black insert is in place in the U-channel. If needed file the end of the U-channel to align with the corner wall contour. Install the U-channel on the pivot side of the threshold.</p>
<p>6 Position the bracket gaskets, #1222949, on the L-bracket and front plate. Confirm the gaskets are correctly oriented. On the side opposite the Clean Coat label, position the L-bracket. Install the front plate to the fixed panel and secure. Install the clear plastic seal, leaving a 1/2" (13 mm) gap at the bottom.</p>	<p>7 With a partner, position the fixed panel in the U-channel. Plumb the fixed panel using a level. Confirm the L-brackets are level. Mark the locations of the four L-bracket screw holes with a nail or other sharp object, using the bracket holes as a template. Remove the fixed panel.</p>	<p>8 At each of the four marks, drill 5/16" holes with a drill bit appropriate for the wall material. Install anchors in each hole. Clean the surface of the shower to avoid damage.</p>	<p>9 Apply silicone sealant along the entire length on the inside of the U-channel.</p>	<p>10 Install the fixed panel in the U-channel. Loosely secure the L-brackets to the wall. Level the brackets and fixed panel. Tighten the screws while maintaining level. Press the plug into the U-channel end. Adjust the seal tight against the wall to cover any gaps.</p>

11 Position #1222950 pivot gaskets on the back plate and hinge bracket. Confirm the pivot gaskets are correctly oriented. On the fixed panel, position the back plate on the L-bracket side and hinge bracket on the Clean Coat label side and secure.

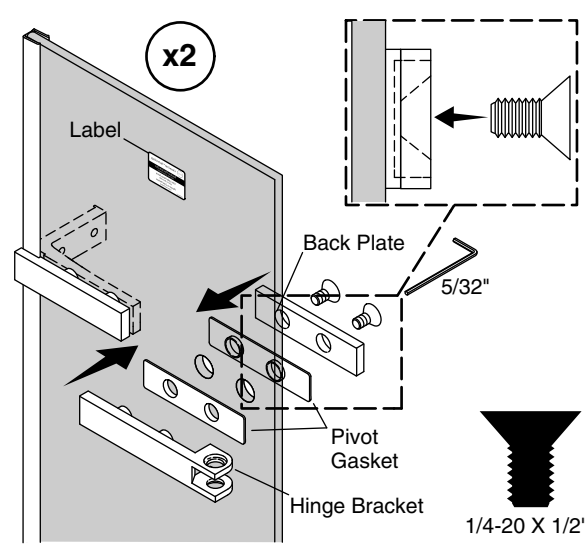

12 Check the hinge brackets for level and alignment with the L-brackets. Loosen the screws and adjust the hinge bracket as needed. Retighten the screws securely.

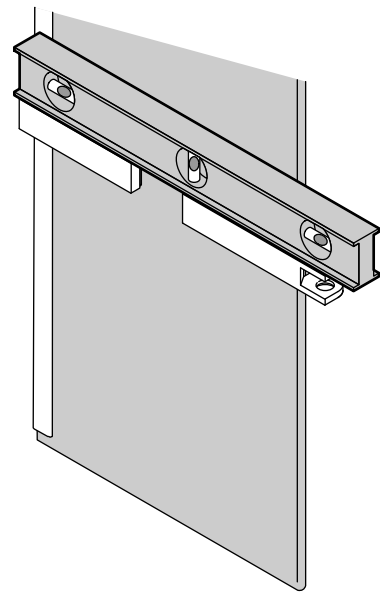

13 Position the slider gaskets on the back plate and bracket. Position the bracket on the CleanCoat label side of the door panel, pins oriented toward the ground. Attach the back plate. Tighten with a 5/32\"

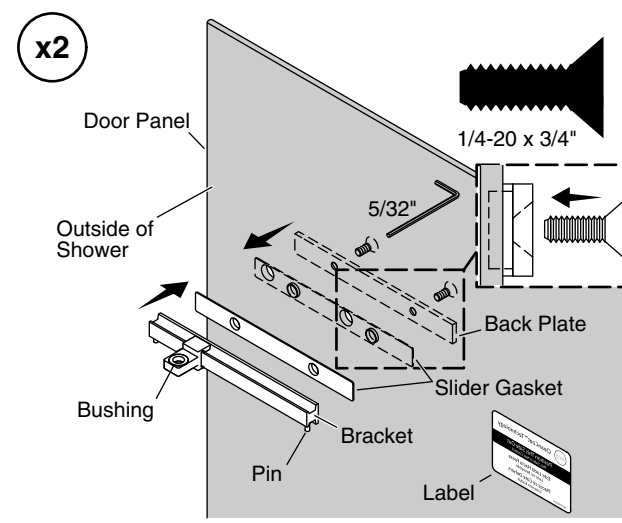

14 Measure the distance "B" from the wall to the front of the hinge location at each hinge. Subtract 1-3/8\"

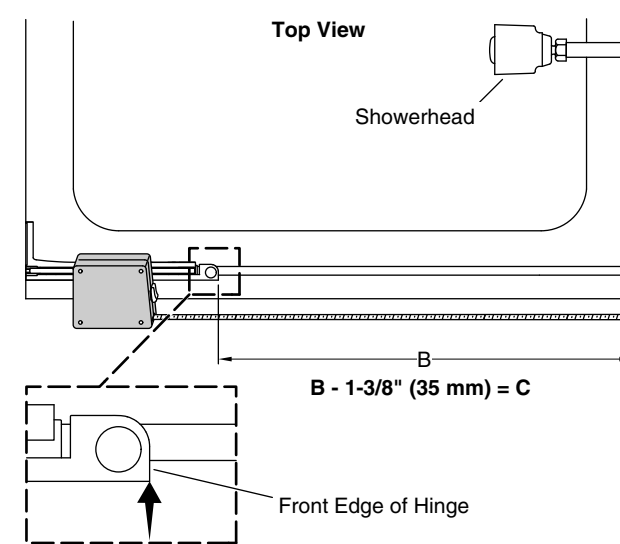

15 Loosen the setscrew on the bottom of the pivot. Adjust the front of each hinge to "C."

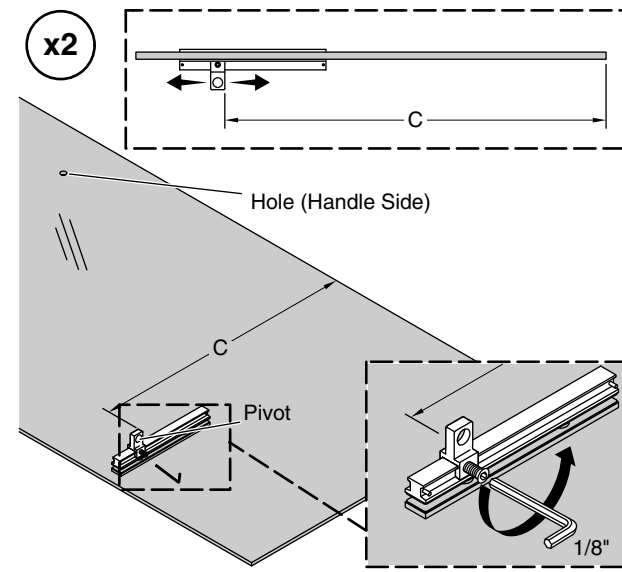

16 Tighten the setscrew on the hinge. Install the threshold seal to the door panel, leg on the side opposite the pivot hinge. Leave a 1/2\"

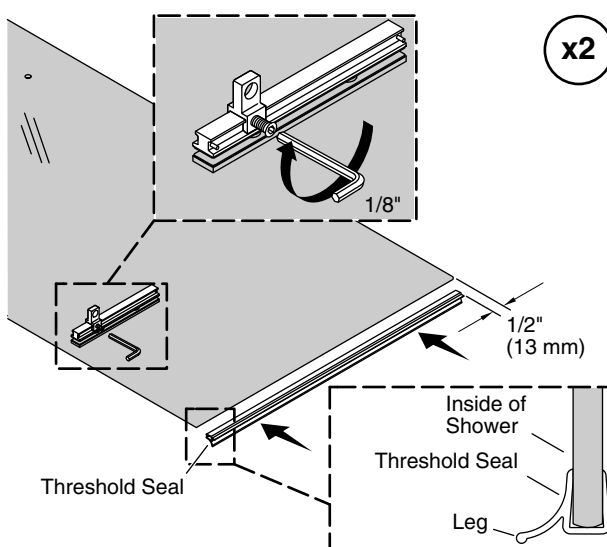

17 With a partner, position the door panel with the hinge and pivot aligned. Install the hinge pins. Position the plastic washer on the screws. While holding the pin in place from above, secure the pins with the screws from below. Tighten using a Phillips screwdriver.

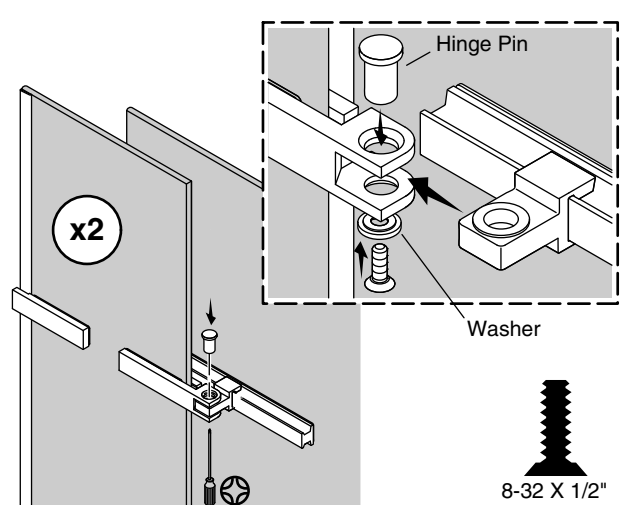

18 Remove the tape cover from the adhesive on the spacer block. Install the spacer block on the showerhead side of the threshold, tight against the threshold, long side against the wall. Move the wall jamb and strike jamb into place against the spacer block.

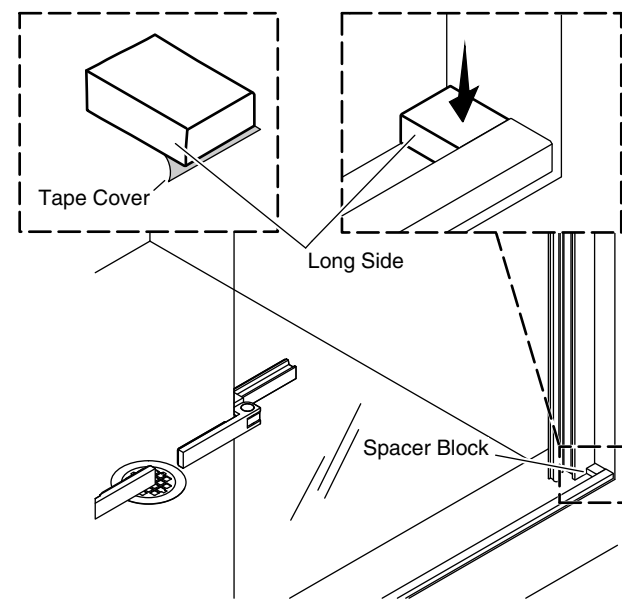

19 Slide the bulb seal into the channel in the strike jamb from the top. Close the door. While one person holds the strike jamb and wall jamb in place, close the door and visually align the strike jamb with the door. Adjust as needed.

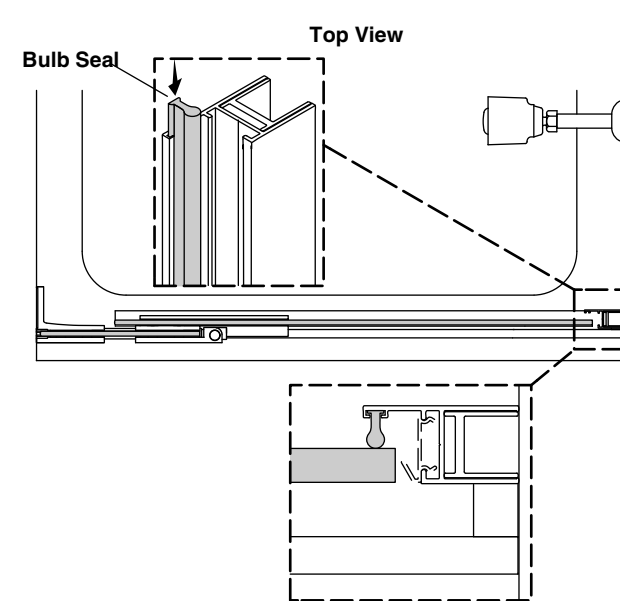

20 Open the door. Mark the three wall jamb slot locations with a nail or other sharp object using the slots as a template. Remove the strike jamb and wall jamb and set them aside.

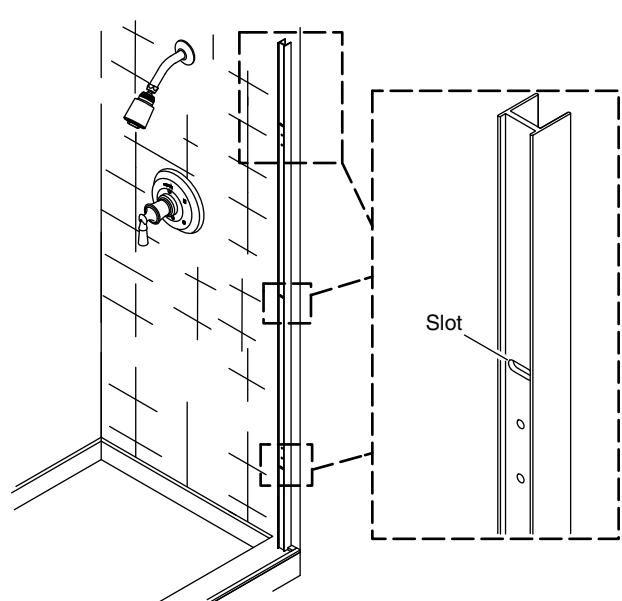

21 Drill 5/16\"

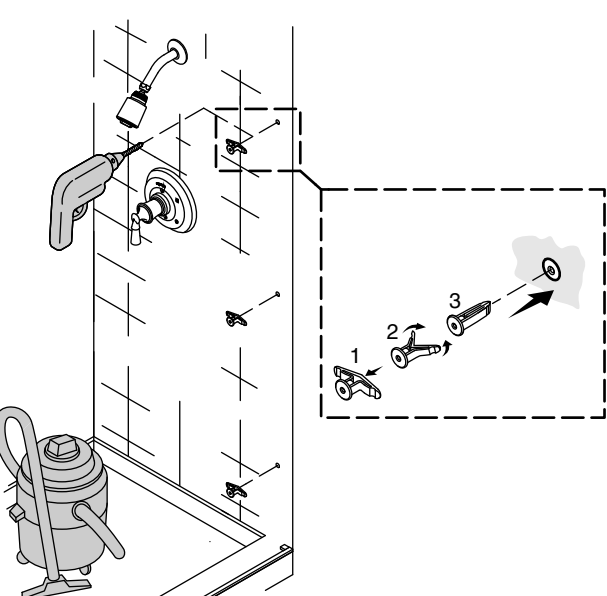

22 Move the wall jamb back into place. Secure the wall jamb with three #8-18 x 1-1/2\"

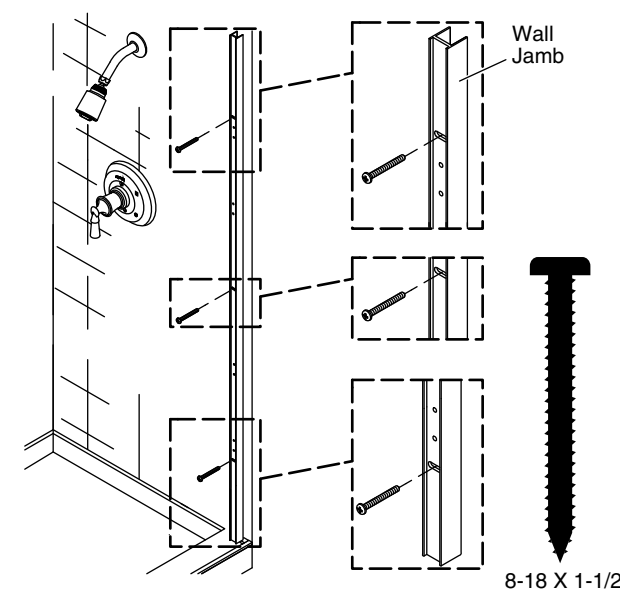

23 Install the four #8-18 x 5/8\"

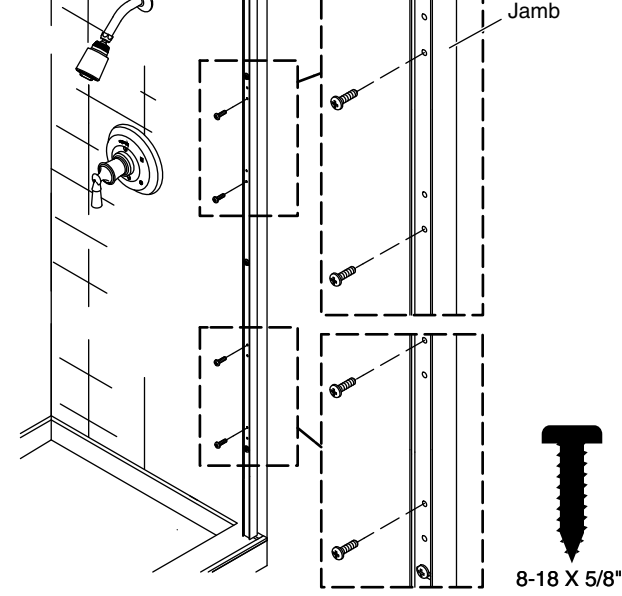

24 Move the strike jamb into place and secure it to the wall jamb using four #8-18 x 7/8\"

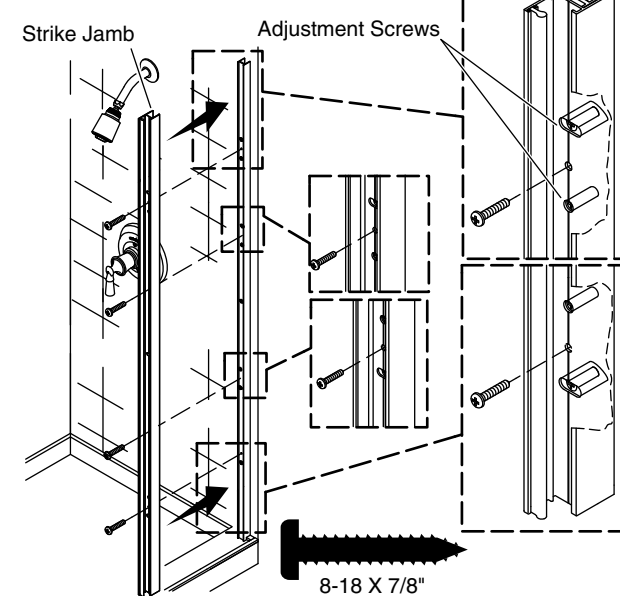

25 Snap the strike jamb seal into place.

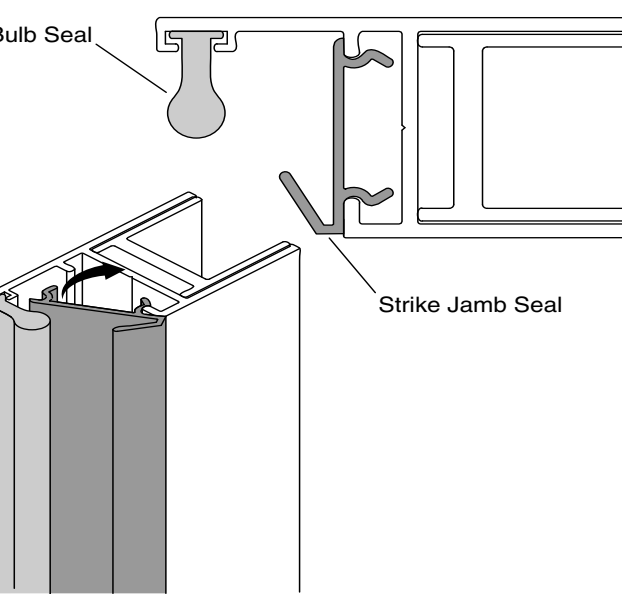

26 Confirm the door panel is correctly aligned with the strike jamb. The edge of the door panel should contact the bulb seal and strike jamb seals (see the arrows) when closed. The door panel should align evenly with the strike jamb along the entire length. Steps 27 and 28 provide adjustment instructions.

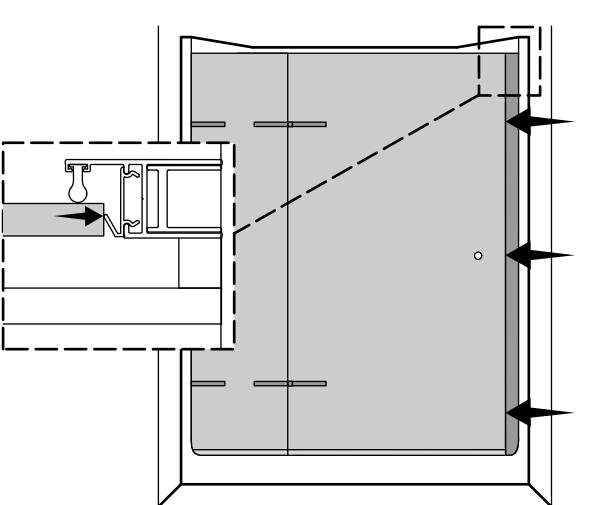

27 The door panel should contact the strike jamb seal when closed. If the wall is out-of-plumb, use the adjustment screws to align the strike jamb with the door panel. To adjust the strike jamb toward the door panel, loosen the #8-18 x 7/8\"

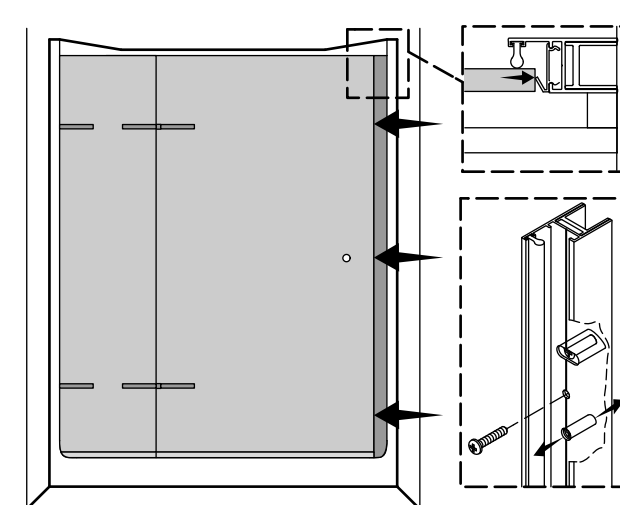

28 The door panel should contact the bulb seal when closed. Correct orientation is shown from above. To adjust the wall and strike jambs along the wall, loosen the screws in the slots at the areas the door is out of alignment. Reposition the jambs, confirm alignment, and retighten the screws at each location.

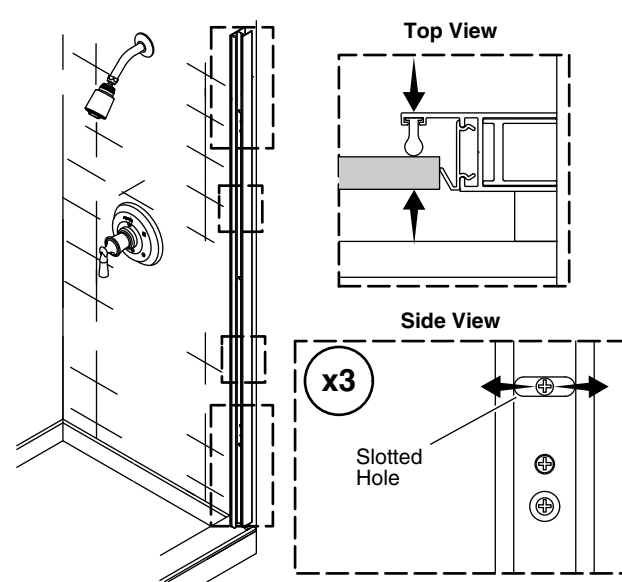

29 Assemble and install the door handles as shown, so the logo is to the outside. Handtighten the handles so the logo is properly oriented.

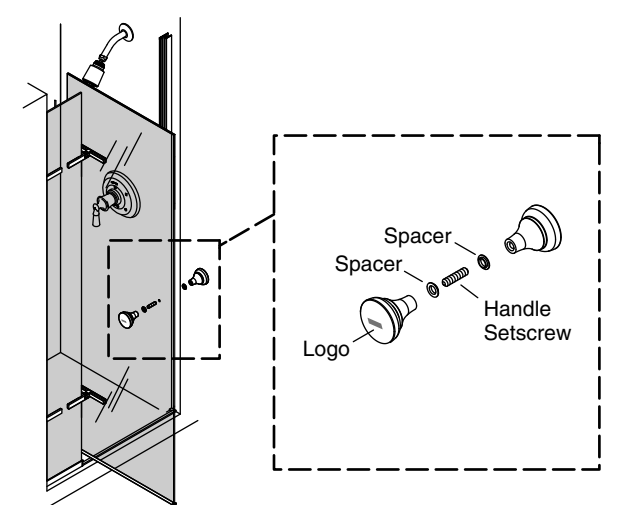

30 If the strike jamb seal was removed for adjustments, reinstall it now. Apply silicone sealant as shown. A bead of sealant should also be applied along the entire length of the wall seal to wall seam on the inside of the shower (not shown).

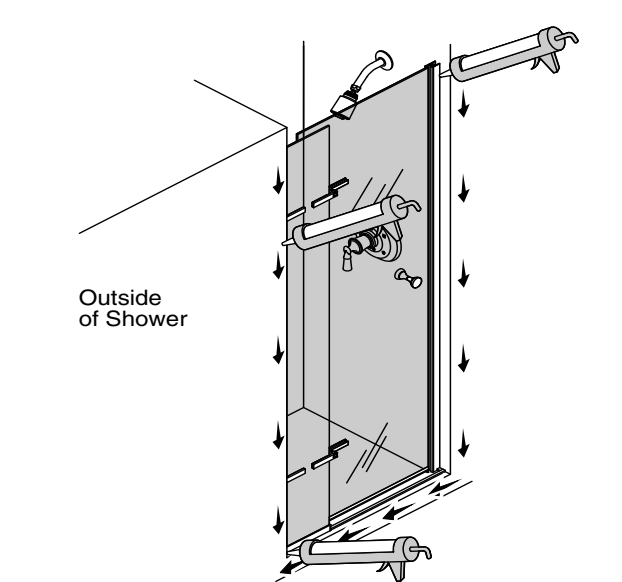

Troubleshooting

Symptom	Recommended Action
Symptom: Threshold is too short.	Recommended Action A. Move the threshold tight against the wall on the showerhead side. The U-channel will cover the gap on the pivot side.
Symptom: Alignment	Recommended Action
1. The wall jamb and strike jamb are out-of-plumb.	A. Determine whether the top or bottom of the jambs are closer to the wall, and then adjust the adjustment screws out where the jambs are furthest from the door following the instructions.
2. There is a gap between the fixed panel and the wall.	A. Push the seal on the wall side of the fixed panel tight against the wall.
3. The wall is not plumb on the fixed panel side of the installation.	A. Push the seal on the wall side of the fixed panel tight against the wall. B. While a partner holds the fixed panel in place, carefully loosen the screws on the L brackets and adjust the door as needed. Tighten the screws. C. Shim the bracket to account for the out-of-plumb condition.
4. The door panel does not touch the bulb seal along its entire length.	A. Adjust the strike jamb closer to the door panel following the instructions.
5. The door panel does not touch the bulb seal when closed.	A. Adjust the strike jamb closer to the door panel following the instructions for side-to-side adjustment or width adjustment.
6. The door panel does not align parallel to the strike jamb. The top or bottom are closer.	A. Determine whether the top or bottom of the door panel is closer to the wall, and then adjust the #8-18 x 5/8\"
Symptom: Water Leaks	Recommended Action
1. Water leaks between the door panel and fixed panel.	A. When showering, make sure the fixed panel is against the showerhead wall. B. Install the optional door seal, #1013487-03. Order the seal by calling 1-800-4KOHLER or visiting www.kohler.com/serviceparts.
2. Water leaks between the strike jamb and the door panel.	A. Adjust the strike jamb closer to the door panel.
3. Water leaks under the threshold.	A. Check for proper silicone sealant application. Apply additional silicone sealant in the leak location.
4. Water leaks around the wall jamb area.	A. Check for proper silicone sealant application. Apply additional silicone sealant in the leak location.
5. Water leaks over the threshold.	A. Confirm the seal on the bottom of the door jamb is properly installed. Install or adjust as needed.
Symptom: Operation (open/close)	Recommended Action
1. The bottom of the door rubs on the threshold when opened or closed.	A. Confirm the front edge of the door panel is the same height as the back edge. Confirm the bracket screws are tight, tighten if needed. B. Tighten the setscrews in the pivot hinges. C. While a partner holds the fixed panel in place, carefully loosen the screws on the door panel brackets and adjust the door as needed. Tighten the screws.

Warranty

ONE-YEAR LIMITED WARRANTY
 KOHLER plumbing products are warranted to be free of defects in material and workmanship for one year from date of installation.
 Kohler Co. will, at its election, repair, replace or make appropriate adjustment where Kohler Co. inspection discloses any such defects occurring in normal usage within one (1) year after installation. Kohler Co. is not responsible for removal or installation costs. **Use of in-tank toilet cleaners will void the warranty.**
 To obtain warranty service contact Kohler Co. either through your Dealer, Plumbing Contractor, Home Center or E-tailer, or by writing Kohler Co., Attn.: Customer Care Center, 444 Highland Drive, Kohler, WI 53044, USA, or by calling 1-800-4KOHLER (1-800-456-4537) from within the USA and Canada, and 001-800-456-4537 from within Mexico, or visit www.kohler.com within the USA, www.ca.kohler.com from within Canada, or www.mx.kohler.com in Mexico.
IMPLIED WARRANTIES INCLUDING THAT OF MERCHANTABILITY AND FITNESS FOR A PARTICULAR PURPOSE ARE EXPRESSLY LIMITED IN DURATION TO THE DURATION OF THIS WARRANTY. KOHLER CO. AND/OR SELLER DISCLAIM ANY LIABILITY FOR SPECIAL, INCIDENTAL OR CONSEQUENTIAL DAMAGES. Some states/provinces do not allow limitations on how long an implied warranty lasts, or the exclusion or limitation of special, incidental or consequential damages, so these limitations and exclusions may not apply to you. This warranty gives you specific legal rights. You may also have other rights which vary from state/province to state/province.
This is Kohler Co.'s exclusive written warranty.

1220848-2-C

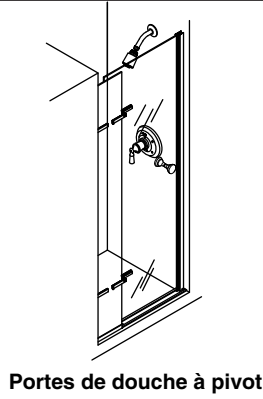

Portes de douche à pivot

É.-U./Canada: 1-800-4KOHLER
Mexique: 001-800-456-4537
www.kohler.com

AVERTISSEMENT: Risque de blessures graves. Des dommages avant l'installation peuvent entraîner des éclatements de verre. Inspecter le verre et toutes les pièces pour y rechercher des dommages avant l'installation.

AVERTISSEMENT: Risque de blessures graves. Une installation incorrecte peut entraîner des éclatements de verre. Suivre toutes les instructions d'installation.

AVIS: Ne pas toucher les bords du verre trempé avec des outils ou d'autres objets durs. Ne pas poser le verre trempé non encadré directement sur le plancher ou sur une surface dure.

AVERTISSEMENT: Risque de blessures graves. Ne pas couper le verre trempé. Le verre trempé éclate lorsqu'il est coupé.

AVERTISSEMENT: Risque de blessures graves. La porte de la douche et les panneaux latéraux peuvent éclater. Inspecter régulièrement le verre et toutes les pièces pour y rechercher des dommages, ou des pièces manquantes ou desserrées.

AVERTISSEMENT: Risque de blessures graves. Toujours porter des lunettes de sécurité pendant la découpe et le perçage.

IMPORTANT: Laisser ce manuel pour l'utilisateur final.

Lire ces instructions avant d'installer ou d'utiliser ce produit. Conserver ces instructions dans un emplacement sûr pour référence ultérieure.

Ces instructions sont également disponibles sur le site www.kohler.com.

• Les murs doivent être compris dans un espace de 3/8" (10 mm) de l'aplomb. Cette unité ne fonctionne pas correctement si les murs sont hors d'aplomb à plus de 3/8" (10 mm).

• Couvrir l'écoulement avec du ruban adhésif pour éviter de perdre les petites pièces.

• Suivre les instructions du fabricant du mastic à la silicone en ce qui concerne l'application et le temps de prise.

• Effectuer cette installation avec deux personnes.

Outils requis

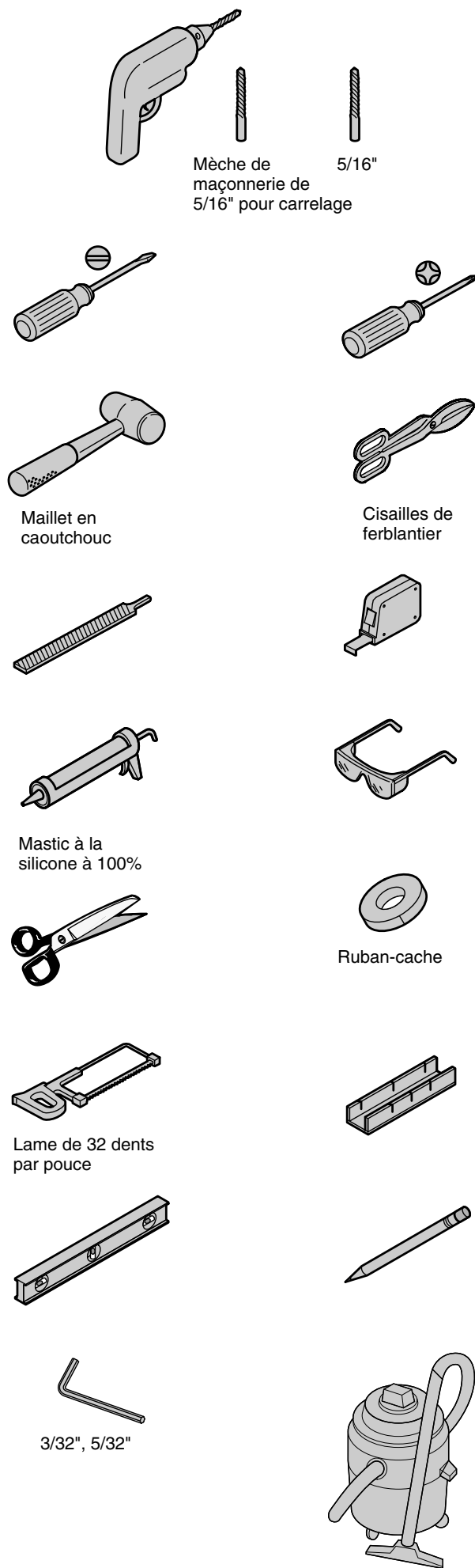

Identification des pièces

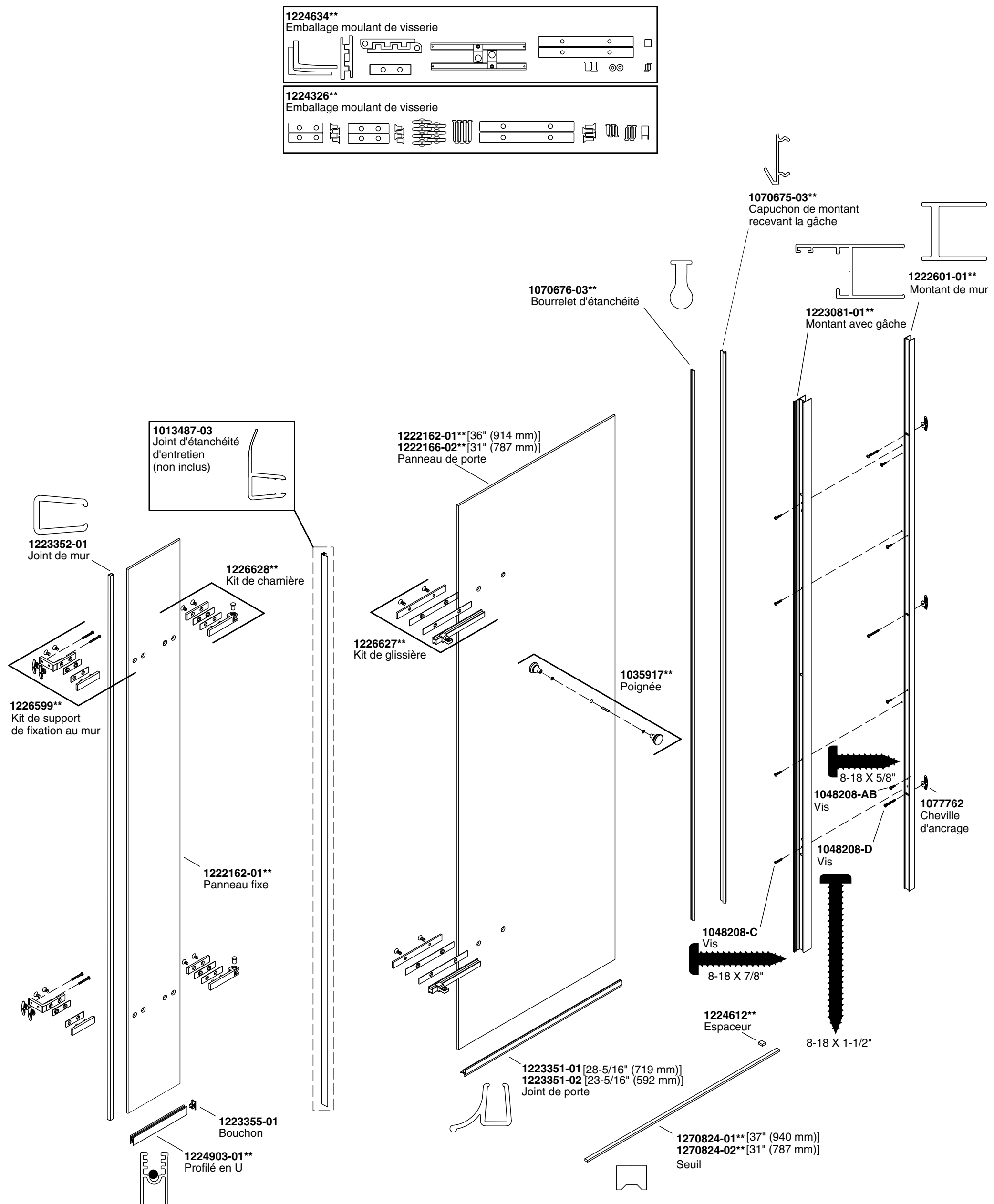

*Appeler le service d'assistance à la clientèle pour commander des pièces de rechange.
**Les codes de finition et/ou de couleur doivent être fournis au moment de la commande.
Conservé ce document pour référence.
Noter le numéro de modèle sur le carton d'emballage à titre de référence.

N° du modèle: _____

1 Déterminer quel sera le côté de la porte qui s'ouvrira. Un pivot côté droit est illustré ci-dessous. La poignée est installée sur le côté opposé de la pomme de douche.

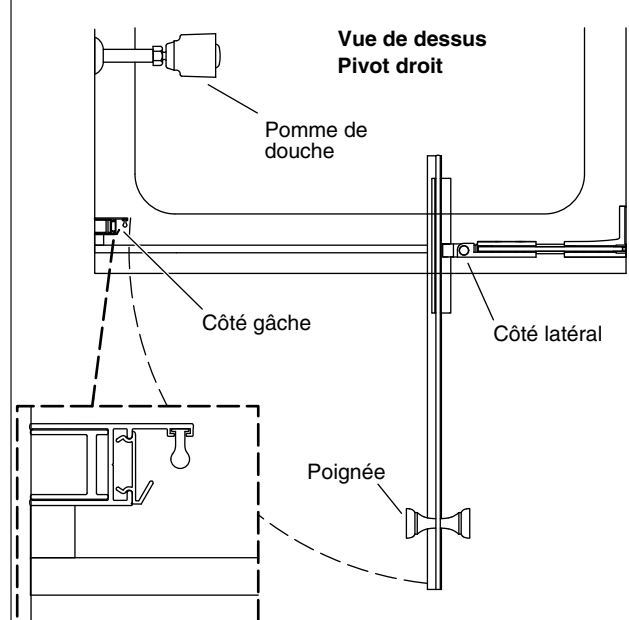

2 Un pivot côté gauche est illustré ci-dessous. Un pivot côté gauche est illustré dans les instructions. La poignée est installée sur le côté opposé de la pomme de douche et le pivot est installé du côté opposé de celle-ci.

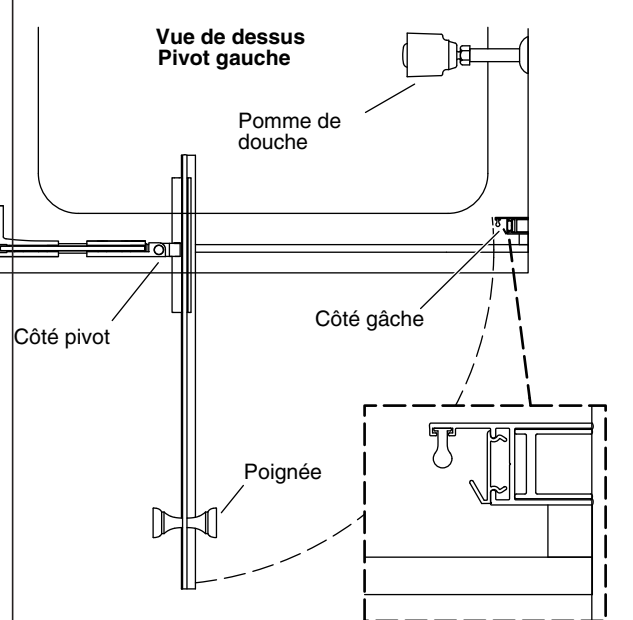

3 Mesurer la distance "A". Marquer et couper le seuil à 1/16" (2 mm) ou à la largeur d'une lame de scie inférieure à "A.". Adapter le seuil à sec. Si nécessaire, limer les extrémités pour faire correspondre les coins et retirer les bavures.

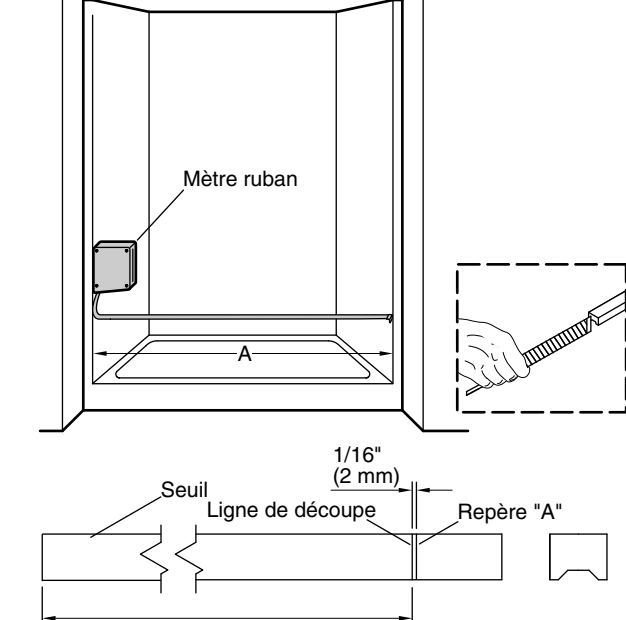

4 Positionner le seuil à 1/4" (6 mm) de l'avant du rebord. Marquer l'emplacement. Retirer et appliquer du mastic à la silicone dans le canal se trouvant dans le bas du seuil. Installer le seuil sur le rebord, de manière serrée contre le mur avec la pomme de douche.

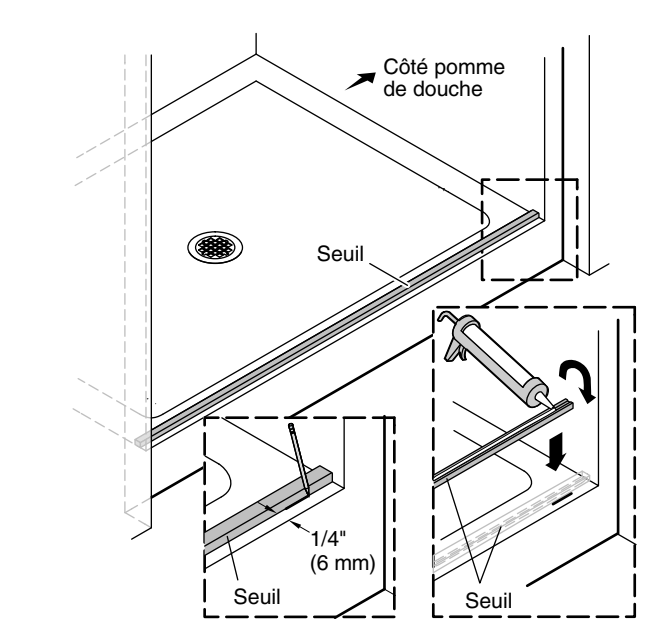

5 Vérifier que l'insertion noire est en place dans le profilé en U. Si nécessaire, limer l'extrémité du profilé en U pour l'aligner avec le contour du mur en coin. Installer le profilé en U sur le côté pivot du seuil.

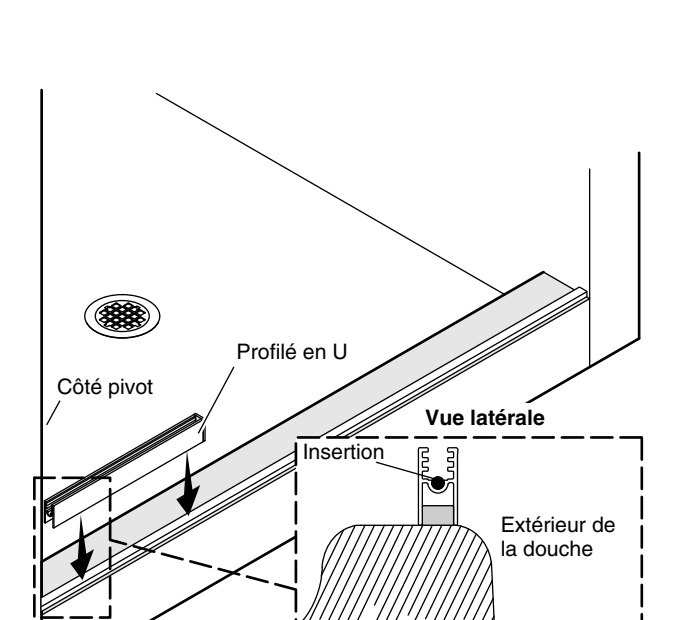

6 Positionner les joints statiques, #1222949 sur le support en L et la plaque avant. Vérifier que les joints statiques sont dirigés correctement. Positionner le support en L sur le côté opposé de l'étiquette Clean Coat. Installer la plaque avant sur le panneau fixe et fixer en place. Installer le joint en plastique transparent, en laissant un écart de 1/2" (13 mm) sur le bas.

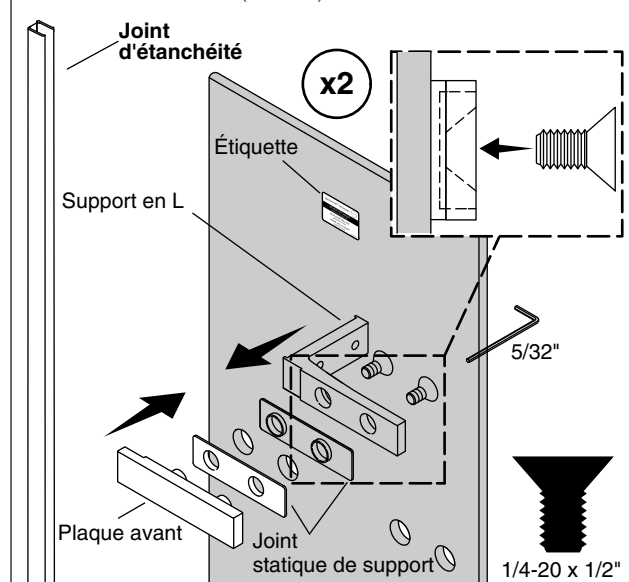

7 Avec un partenaire, positionner le panneau fixe dans le profilé en U. Mettre le panneau fixe d'aplomb en utilisant un niveau. Vérifier que les supports en L sont de niveau. Marquer l'emplacement des quatre trous de vis du support en L avec un clou ou un autre objet tranchant en utilisant les trous du support comme modèle. Retirer le panneau fixe.

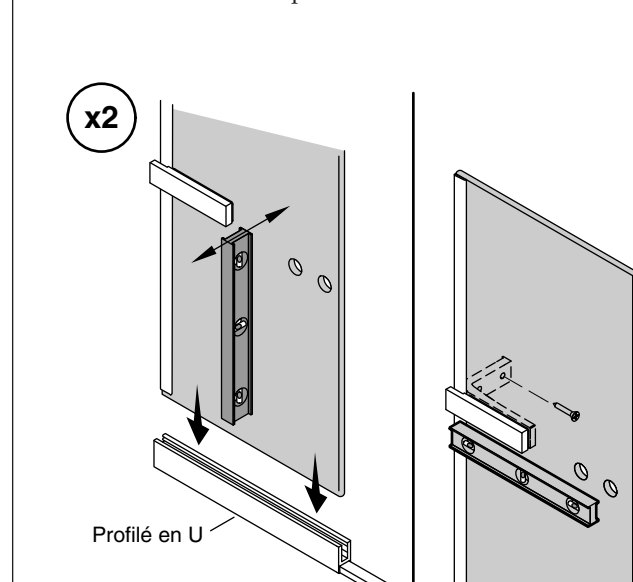

8 À chacun des quatre repères, percer des trous de 5/16" avec une mèche appropriée pour le matériau des murs. Installer des chevilles d'ancrage dans chaque trou. Nettoyer la surface de la douche pour éviter des dommages.

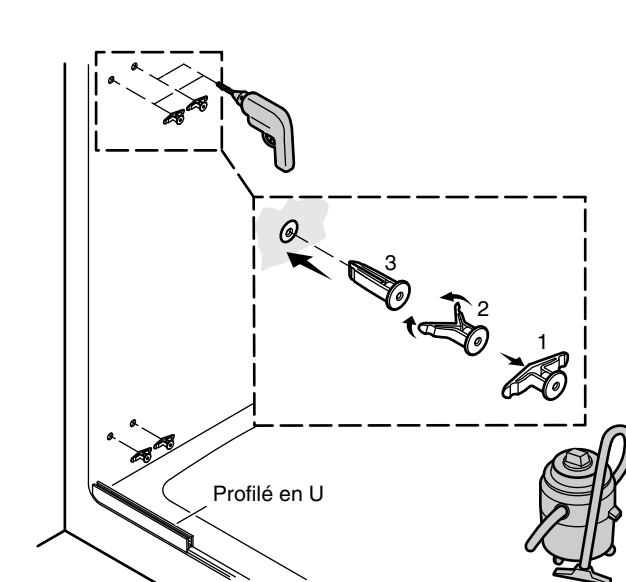

9 Appliquer du mastic à la silicone le long de toute la longueur sur l'intérieur du profilé en U.

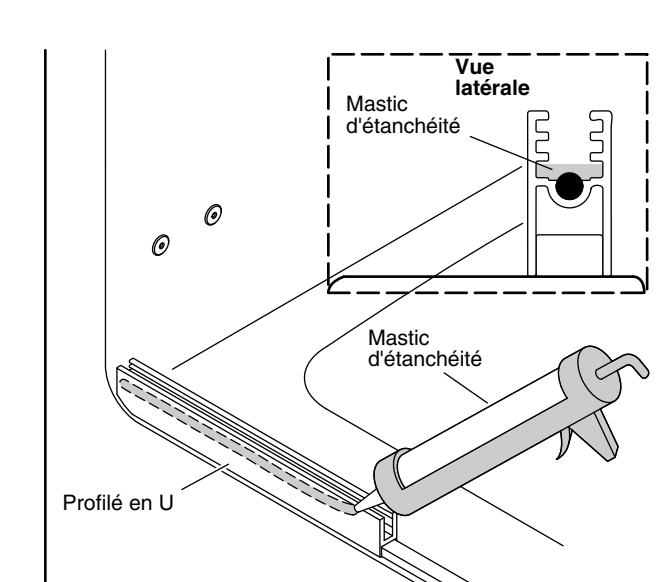

10 Installer le panneau fixe dans le profilé en U. Fixer sans serrer les supports en L sur le mur. Mettre les supports et le panneau fixe de niveau. Serrer les vis tout en maintenant le niveau. Enfoncer le bouchon dans l'extrémité du profilé en U. Ajuster le joint de manière serrée contre le mur pour couvrir les écarts.

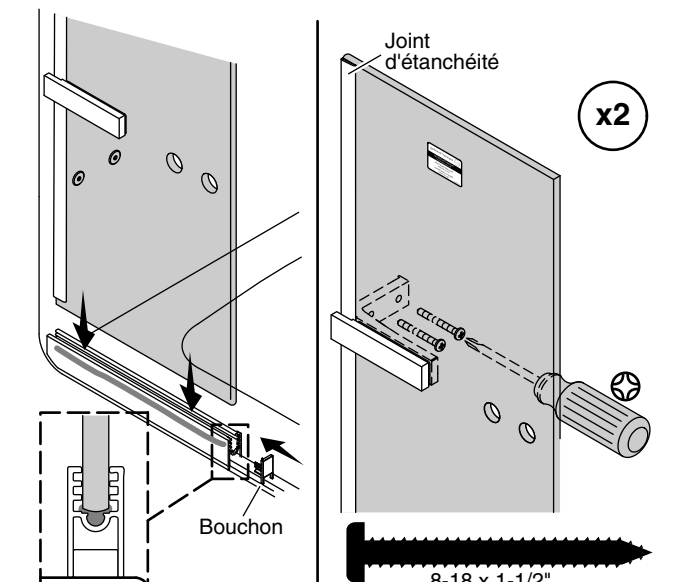

11 Positionner les joints statiques du pivot #1222950 sur la plaque arrière et le support à charnière. Vérifier que les joints statiques du pivot sont dirigés correctement. Sur le panneau fixe, positionner la plaque arrière sur le côté avec support en L et le support à charnière sur l'étiquette Clean Coat et fixer en place.

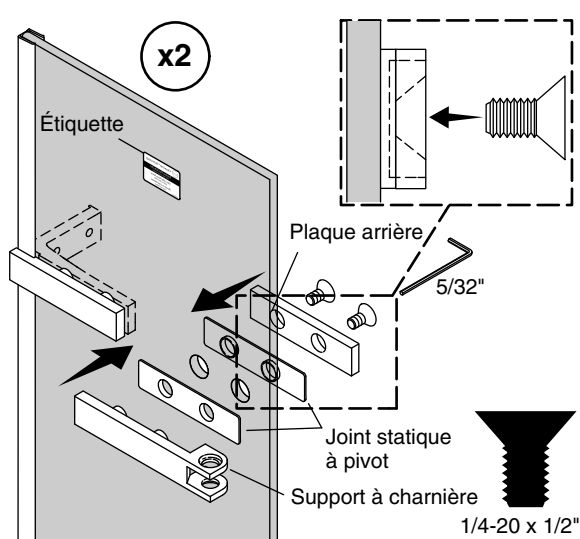

12 Vérifier que les supports à charnière sont de niveau et vérifier l'alignement avec les supports en L. Desserrer les vis et ajuster le support à charnière selon les besoins. Resserrer les vis en toute sécurité.

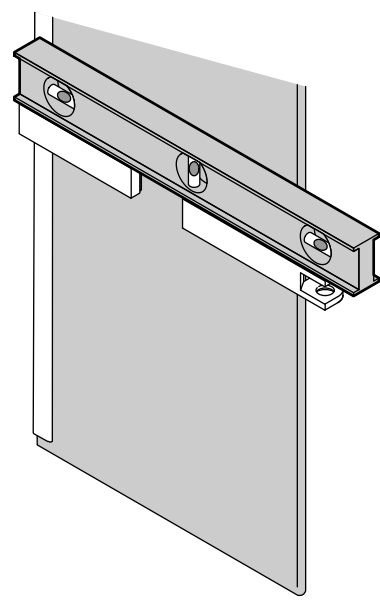

13 Positionner les joints de la coulisse sur la plaque arrière et le support. Positionner le support sur le côté de l'étiquette CleanCoat du panneau de porte, avec les goupilles orientées vers le sol. Attacher la plaque arrière. Serrer avec une clé hexagonale de 5/32\".

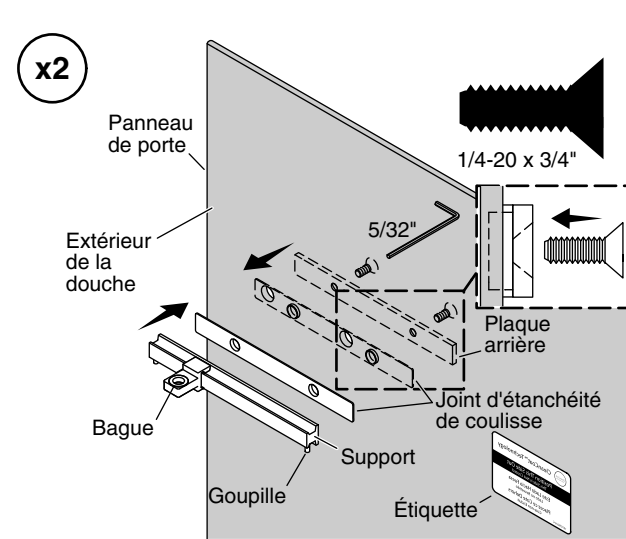

14 Mesurer la distance "B" entre le mur et l'avant de l'emplacement de la charnière au niveau de chaque charnière. Soustraire 1-3/8" (35 mm) de "B" pour déterminer la dimension "C".

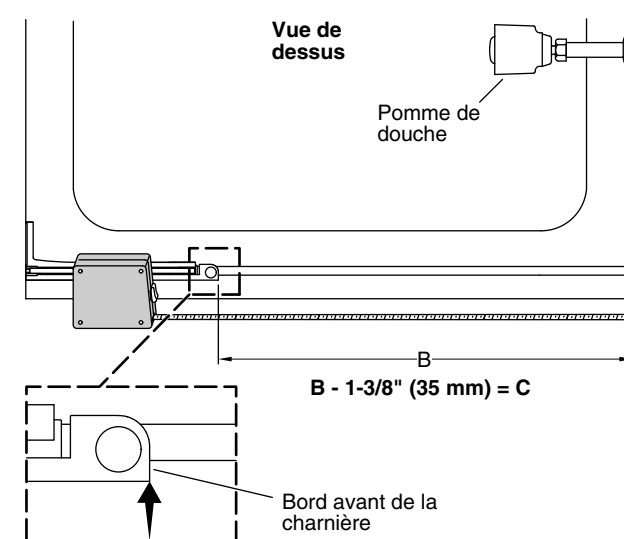

15 Desserrer la vis d'arrêt sur le bas du pivot. Ajuster l'avant de chaque charnière à "C".

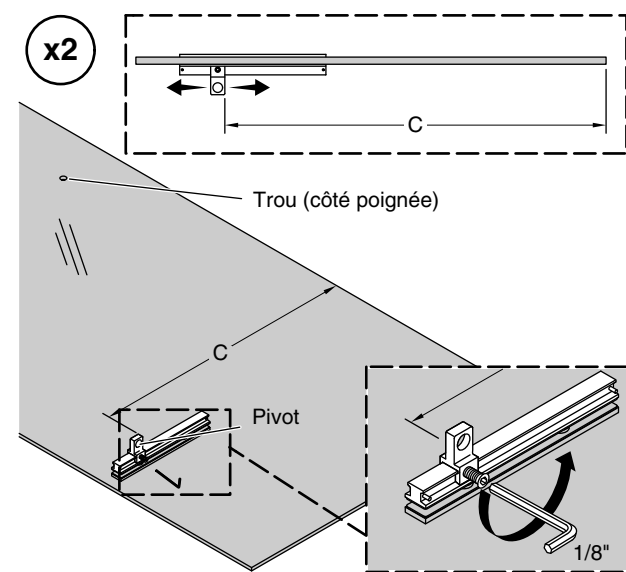

16 Serrer la vis d'arrêt sur la charnière. Installer le joint du seuil sur le panneau de porte, le pied sur le côté opposé de la charnière à pivot. Laisser un écart de 1/2" (13 mm) au niveau du côté poignée du panneau de la porte.

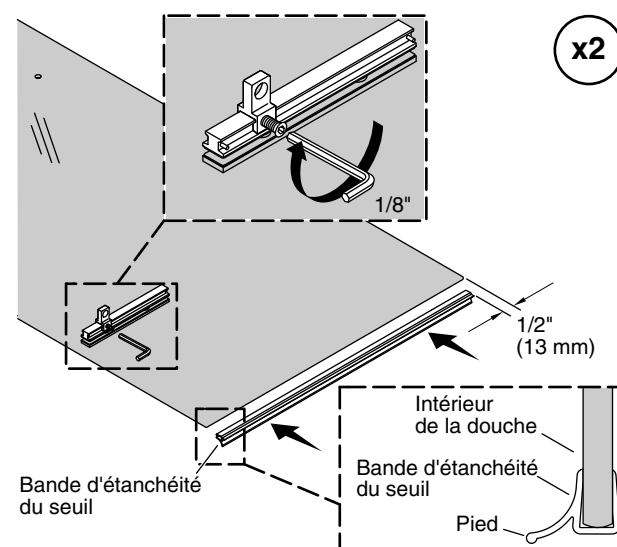

17 Avec un partenaire, positionner le panneau de porte avec la charnière et le pivot alignés. Installer les goupilles de la charnière. Positionner la rondelle en plastique sur les vis. Tout en maintenant la goupille en place à partir du dessus, fixer les goupilles avec les vis à partir du dessous. Serrer en utilisant un tournevis cruciforme.

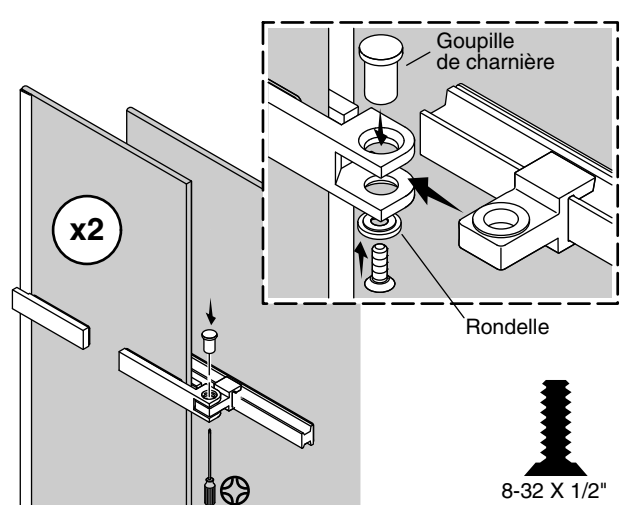

18 Retirer le couvercle du ruban de l'adhésif sur la cale d'écartement. Installer la cale d'écartement sur le côté pomme de douche du seuil, de manière serrée contre le seuil, avec le côté long contre le mur. Mettre le montant de mur et le montant à gâche en place contre la cale d'écartement.

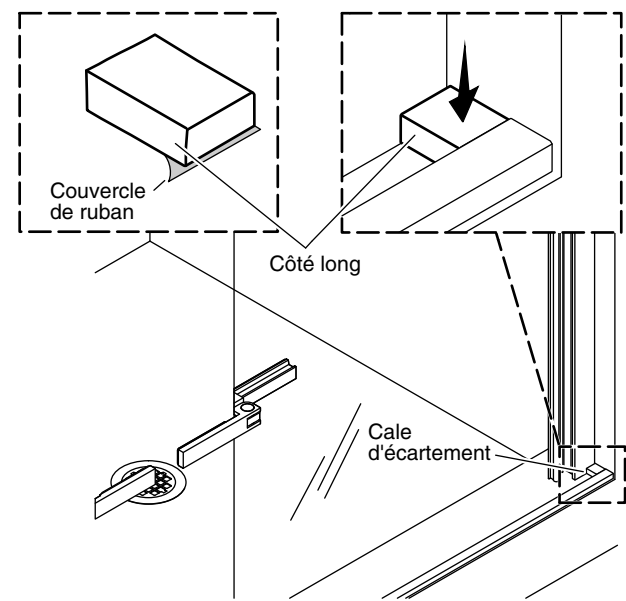

19 Faire glisser le bourrelet d'étanchéité dans le profilé dans le montant à gâche à partir du haut. Fermer la porte. Pendant qu'une personne maintient le montant à gâche et le montant du mur en place, fermer la porte et aligner visuellement le montant à gâche avec la porte. Ajuster selon les besoins.

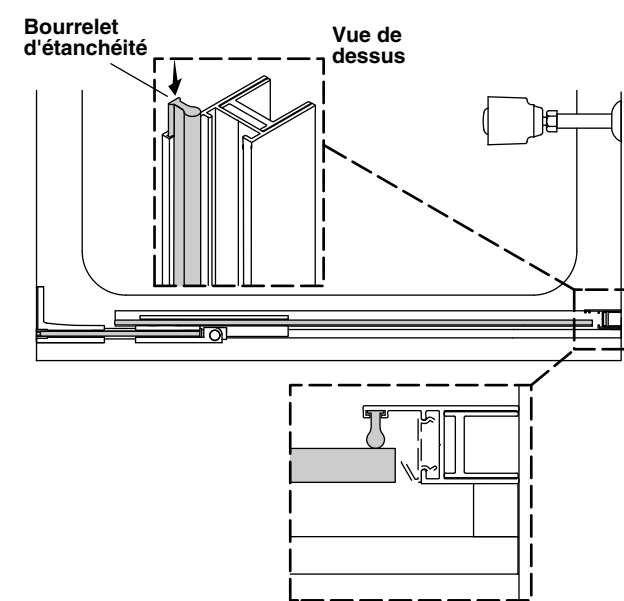

20 Ouvrir la porte. Marquer les trois emplacements de fentes du montant de mur avec un clou ou un autre objet tranchant en utilisant les fentes comme modèle. Retirer le montant avec gâche et le montant de mur et les mettre de côté.

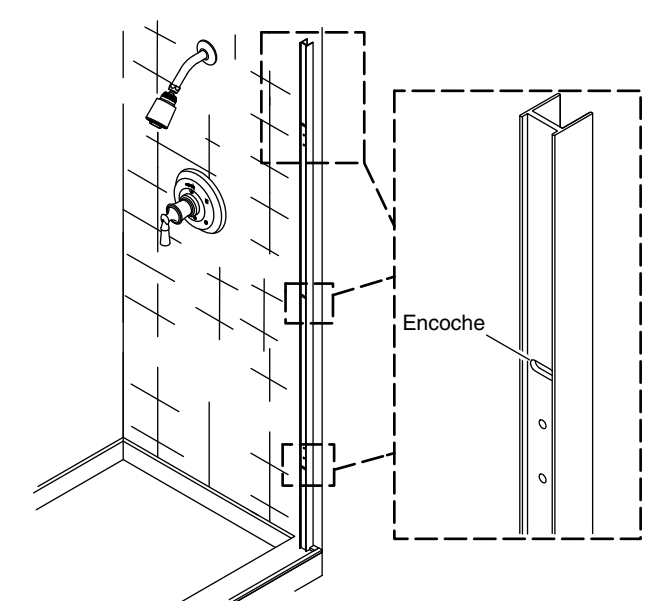

21 Percer des trous de 5/16" à chacune des marques. Installer les dispositifs d'ancrage fournis. Nettoyer la surface de la douche pour éviter des dommages.

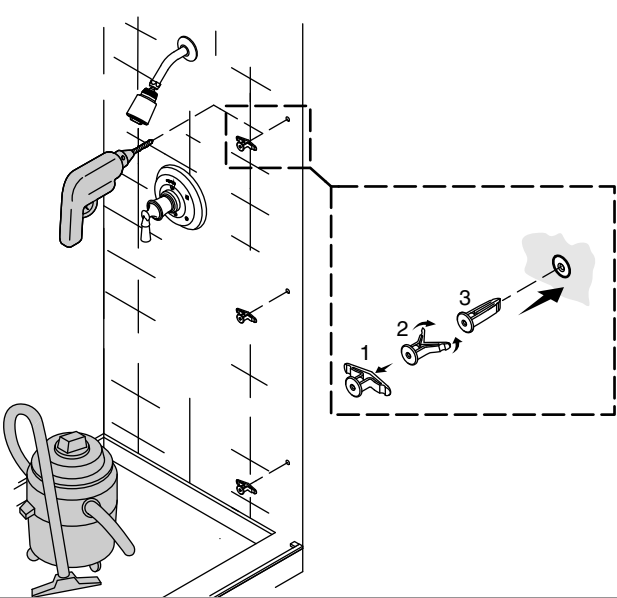

22 Ramener le montant de mur en place. Fixer le montant de mur en place avec trois vis #18 x 1-1/2" dans les trous avec fentes.

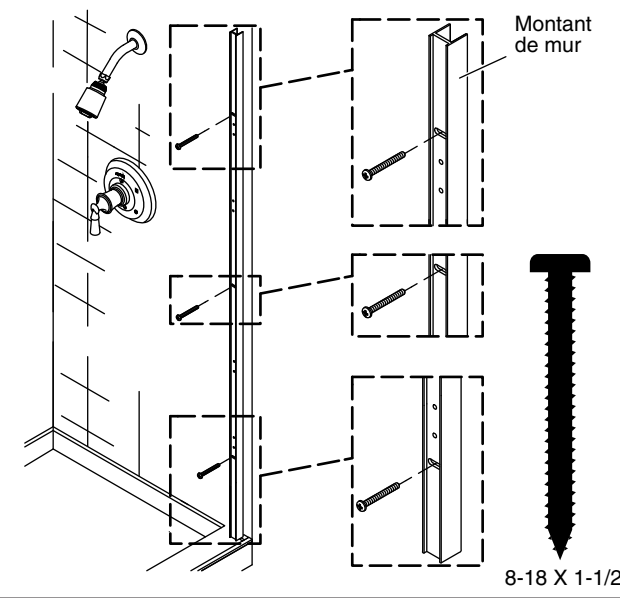

23 Installer les quatre vis de réglage #8-18 x 5/8" dans les emplacements des trous comme sur l'illustration. Ces vis permettent d'ajuster le montant avec gâche hors du montant de mur.

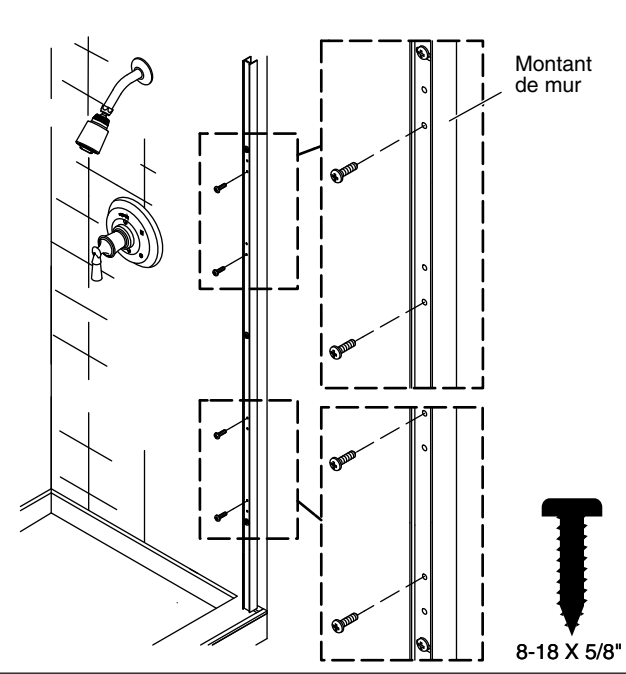

24 Amener le montant avec gâche en place et le fixer sur le montant du mur avec quatre vis #8-18 x 7/8". Pendant le serrage, vérifier que les têtes de vis de réglage sont alignées sur les trous dans le montant avec gâche.

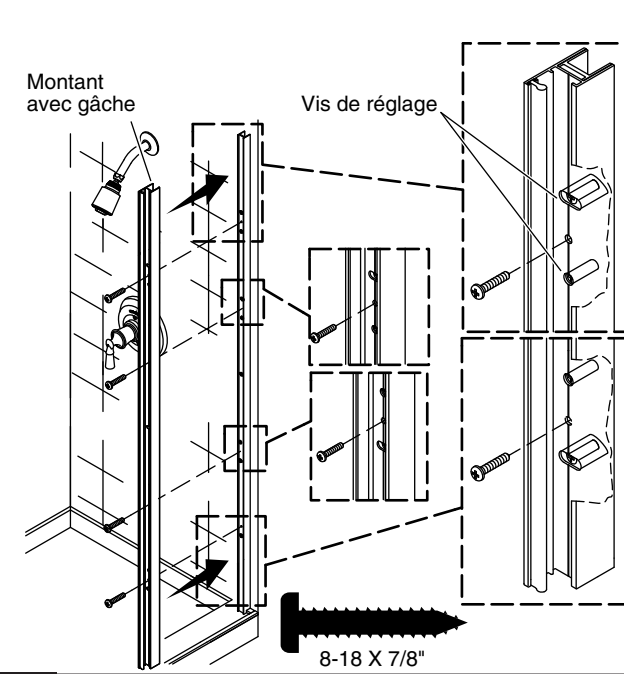

25 Enclencher le joint du montant avec gâche en place.

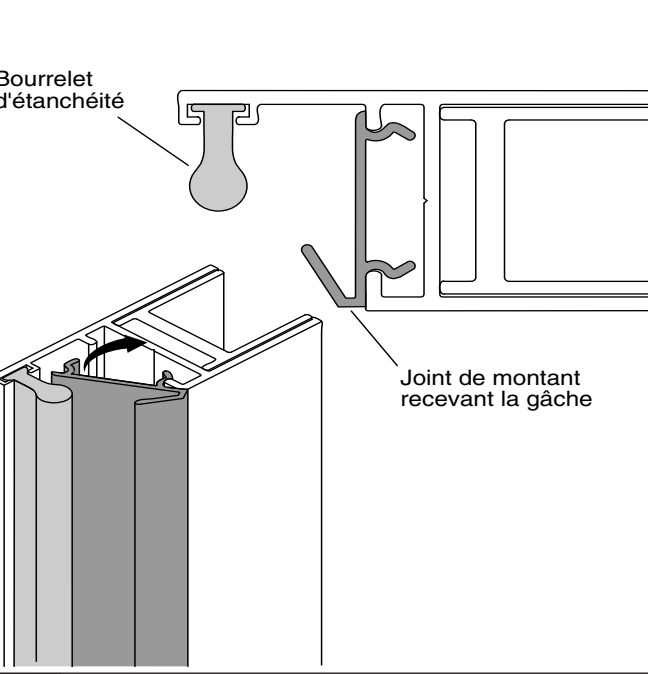

26 Vérifier que le panneau de porte est aligné correctement avec le montant avec gâche. Le bord du panneau de porte doit entrer en contact avec le bourrelet d'étanchéité et les joints du montant avec gâche (voir les flèches) quand il est fermé. Le panneau de porte doit être aligné de manière égale avec le montant avec gâche le long de toute la longueur. Les étapes 27 et 28 fournissent des instructions de réglage.

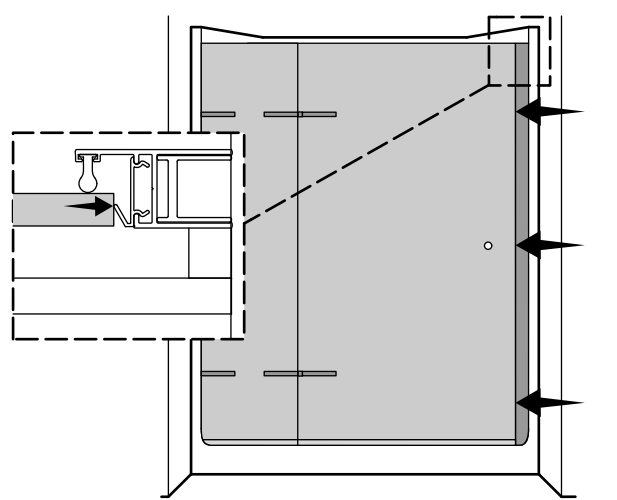

27 Le panneau de porte doit entrer en contact avec le joint du montant avec gâche lorsqu'il est fermé. Si le mur est hors d'aplomb, utiliser les vis de réglage pour aligner le montant avec gâche sur le panneau de porte. Pour ajuster le montant avec gâche vers le panneau de porte, desserrer les vis de fixation #8-18 x 7/8". Ajuster ensuite les vis #8-18 x 5/8" vers l'extérieur selon les besoins.

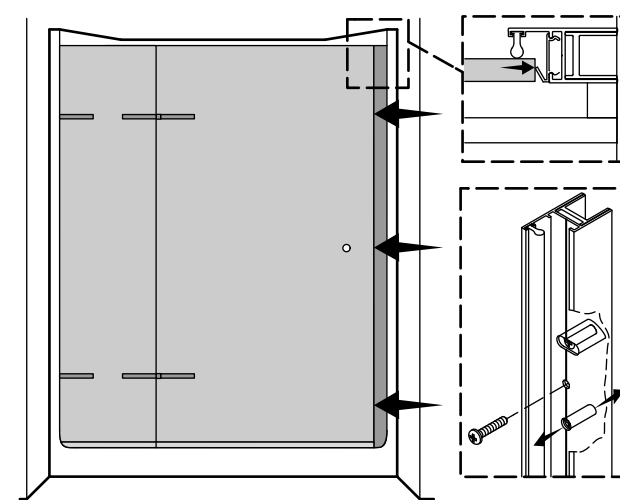

28 Le panneau de porte doit entrer en contact avec le bourrelet d'étanchéité lorsqu'il est fermé. L'orientation correcte est illustrée à partir du dessus. Pour ajuster les montants de mur et à gâche le long du mur, desserrer les vis dans les fentes aux emplacements où la porte n'est pas alignée. Repositionner les montants, vérifier l'alignement, et resserrer les vis à chaque emplacement.

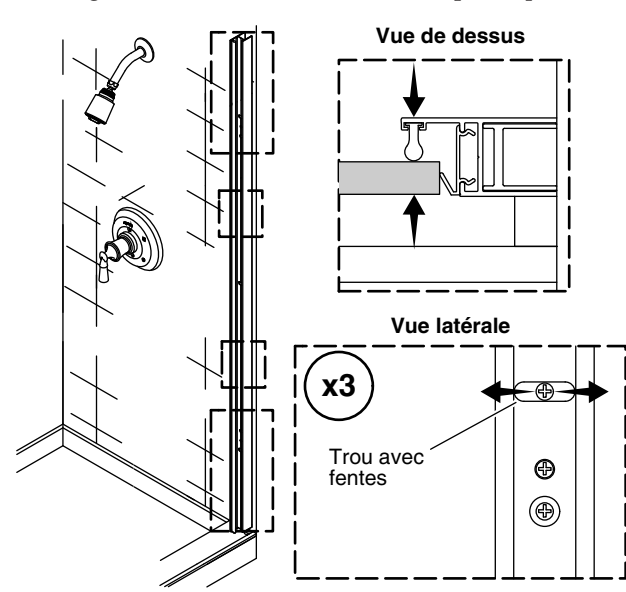

29 Assembler et installer les poignées de porte comme sur l'illustration, de manière à ce que le logo se trouve sur l'extérieur. Serrer les poignées à la main, de manière à ce que le logo soit orienté de manière adéquate.

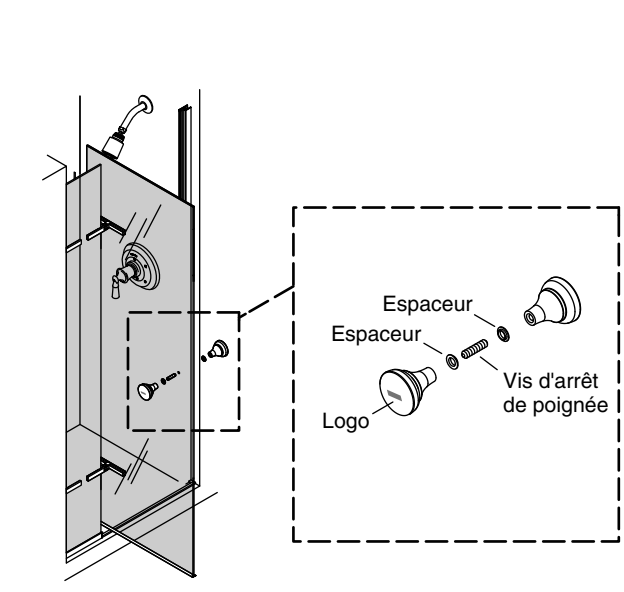

30 Si le joint d'étanchéité du montant avec gâche a été retiré pour effectuer des réglages, réinstaller ce joint maintenant. Appliquer du mastic à la silicone comme sur l'illustration. Un boudin de mastic doit également être appliqué le long de toute la longueur entre le joint d'étanchéité du mur et le raccordement au mur sur l'intérieur de la douche (non illustré).

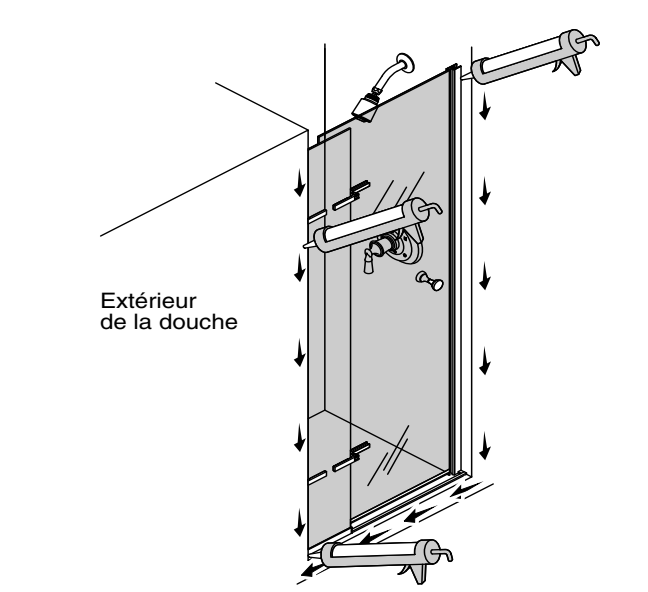

Dépannage	
Symptôme: Le seuil est trop court.	Action recommandée
1. Il y a un écart entre le seuil et le mur sur le côté pomme de douche.	A. Déplacer le seuil de manière serrée contre le mur du côté pomme de douche. Le profilé en U couvre l'écartement sur le côté pivot.
Symptôme: Alignement	Action recommandée
1. Le montant de mur et le montant avec gâche ne sont pas d'aplomb.	A. Déterminer si le haut ou le bas des montants sont plus proches du mur, puis régler les vis d'ajustement vers l'extérieur à l'emplacement où les montants sont le plus loin de la porte en suivant les instructions.
2. Il y a un écartement entre le panneau fixe et le mur.	A. Appuyer sur le joint d'étanchéité sur le côté mur du panneau fixe de manière serrée contre le mur.
3. Le mur n'est pas d'aplomb sur le côté panneau fixe de l'installation.	A. Appuyer sur le joint d'étanchéité sur le côté mur du panneau fixe de manière serrée contre le mur. B. Pendant qu'un partenaire maintient le panneau fixe en place, desserrer avec précaution les vis sur les supports en L et ajuster la porte selon les besoins. Serrer les vis. C. Caler le support pour tenir compte de l'état hors d'aplomb.
4. Le panneau de porte ne touche pas le bourrelet d'étanchéité le long de toute sa longueur.	A. Ajuster le montant avec gâche de manière à ce qu'il soit plus proche du panneau de porte en suivant les instructions.
5. Le panneau de porte ne doit pas entrer en contact avec le bourrelet d'étanchéité lorsqu'il est fermé.	A. Ajuster le montant avec gâche de manière à ce qu'il soit plus proche du panneau de porte en suivant les instructions pour un ajustement d'un côté à l'autre ou un ajustement de la largeur.
6. Le panneau de la porte ne s'aligne pas parallèlement au montant avec gâche. Le haut ou le bas sont plus proches.	A. Déterminer si le haut ou le bas du panneau de porte est plus proche du mur, puis ajuster les vis de réglage #8-18 x 5/8" en suivant les instructions.
Symptôme: Il y a des fuites d'eau	Action recommandée
1. Fuites d'eau entre le panneau de porte et le panneau fixe.	A. Lors de la douche, s'assurer que le panneau fixe se trouve contre le mur de la pomme de douche. B. Installer le joint de porte optionnel, #1013487-03. Commander le joint d'étanchéité en appelant le 1-800-4KOHLER ou en visitant le site www.kohler.com/serviceparts .
2. Fuites d'eau entre le montant avec gâche et le panneau de la porte.	A. Ajuster le montant avec gâche de manière à ce qu'il soit plus proche du panneau de porte.
3. Fuites d'eau sous le seuil.	A. Vérifier que le mastic à la silicone est appliqué correctement. Appliquer du mastic à la silicone supplémentaire à l'emplacement de la fuite.
4. Fuites d'eau autour de la zone du montant de mur.	A. Vérifier que le mastic à la silicone est appliqué correctement. Appliquer du mastic à la silicone supplémentaire à l'emplacement de la fuite.
5. Fuites d'eau par-dessus le seuil.	A. Vérifier que le joint se trouvant dans le bas du montant de porte est installé correctement. Installer ou ajuster selon les besoins.
Symptôme: Fonctionnement (ouverture/fermeture)	Action recommandée
1. Le bas de la porte frotte contre le seuil lorsqu'il est ouvert ou fermé.	A. Vérifier que le bord avant du panneau de porte est à la même hauteur que le bord arrière. Vérifier que les vis du support sont bien serrées, serrer si nécessaire. B. Serrer les vis d'arrêt dans les charnières à pivot. C. Pendant qu'un partenaire maintient le panneau fixe en place, desserrer avec précaution les vis sur les supports du panneau de porte et ajuster la porte selon les besoins. Serrer les vis.

Garantie
GARANTIE LIMITÉE D'UN AN
 Les produits de plomberie KOHLER sont garantis contre tout vice de matériau et de fabrication pendant un an à partir de la date de l'installation.
 Si un vice est découvert au cours d'une utilisation normale, Kohler Co. choisira, à sa discrétion, la réparation, le remplacement ou la rectification appropriée après inspection desdits vices par Kohler Co. pendant un (1) an à partir de la date d'installation. Kohler Co. n'est pas responsable des frais d'enlèvement ou d'installation. **L'utilisation de nettoyeurs à l'intérieur de réservoir annule la garantie.**
 Pour obtenir le service de garantie, contacter Kohler Co., par l'intermédiaire du vendeur, plombier, centre de rénovation ou revendeur par internet, ou bien par écrit à l'adresse suivante Kohler Co., Attn: Customer Care Center, 444 Highland Drive, Kohler, WI 53044, USA, ou appeler le 1-800-4-KOHLER (1-800-456-4537) à partir des É.-U. et du Canada, et le 001-800-456-4537 à partir du Mexique, ou consulter le site www.kohler.com aux É.-U., www.ca.kohler.com à partir du Canada, ou www.mx.kohler.com au Mexique.
LES GARANTIES TACITES, Y COMPRIS LA GARANTIE DE VALEUR MARCHANDE ET D'ADAPTATION À UN USAGE PARTICULIER SONT EXPRESSEMENT LIMITÉES EN DURÉE À LA DURÉE DE LA PRÉSENTE GARANTIE. KOHLER CO. ET/OU LE VENDEUR DÉCLINENT TOUTE RESPONSABILITÉ CONTRE LES DOMMAGES PARTICULIERS, ACCESSOIRES OU INDIRECTS. Certains états et provinces ne permettent pas de limiter sur la durée de la garantie tacite, ni l'exclusion ou la limite des dommages particuliers, accessoires ou indirects, et, par conséquent, lesdites limites et exclusions peuvent ne pas s'appliquer à votre cas. Cette garantie vous donne des droits juridiques particuliers. Vous pouvez également avoir d'autres droits qui varient d'un état ou d'une province à l'autre.
 Ceci constitue la garantie écrite exclusive de Kohler Co.

*Llame al Centro de Atención al Cliente para pedir piezas de repuesto.

**Se debe especificar el código del acabado/color con el pedido.

Guarde este documento para servicio futuro.

Apunte el número de modelo de la caja para referencia.

Número de modelo: _____

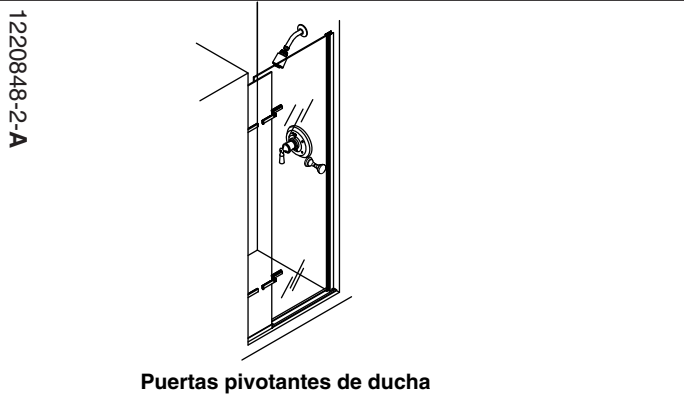

Puertas pivotantes de ducha

EE.UU./Canadá: 1-800-4KOHLER
México: 001-800-456-4537
www.kohler.com

ADVERTENCIA: Riesgo de lesiones graves. Daños previos a la instalación podrían ocasionar que el vidrio se rompa. Antes de hacer la instalación revise el vidrio y todas las piezas, para ver si presentan daños.

ADVERTENCIA: Riesgo de lesiones graves. Si la instalación se hace de manera incorrecta, el vidrio podría romperse. Siga todas las instrucciones de instalación.

AVISO: No toque los bordes del vidrio templado con herramientas ni con ningún otro objeto duro. No ponga el vidrio templado sin marco directamente en el piso o en ninguna otra superficie dura.

ADVERTENCIA: Riesgo de lesiones graves. No corte vidrio templado. El vidrio templado se rompe si se corta.

ADVERTENCIA: Riesgo de lesiones graves. La puerta y los paneles laterales de la ducha pueden romperse. Revise con regularidad el vidrio y todas las piezas para ver si presentan daños, si algo falta o si hay piezas sueltas.

ADVERTENCIA: Riesgo de lesiones graves. Siempre utilice anteojos de seguridad al cortar o taladrar.

IMPORTANTE: Deje este manual para el usuario final.

Lea estas instrucciones antes de utilizar o instalar este producto. Deje estas instrucciones en un lugar seguro para referencia futura.

Estas instrucciones también se pueden encontrar en www.kohler.com.

- Las paredes deben estar a plomo dentro de 3/8" (10 mm). Esta unidad no funciona correctamente si las paredes están fuera de plomo más de 3/8" (10 mm).
- Cubra el desagüe con cinta adhesiva para evitar perder piezas pequeñas.
- Siga las instrucciones de aplicación y tiempo de secado del fabricante del sellador de silicona.
- Haga esta instalación con dos personas.

Herramientas requeridas



Identificación de las piezas

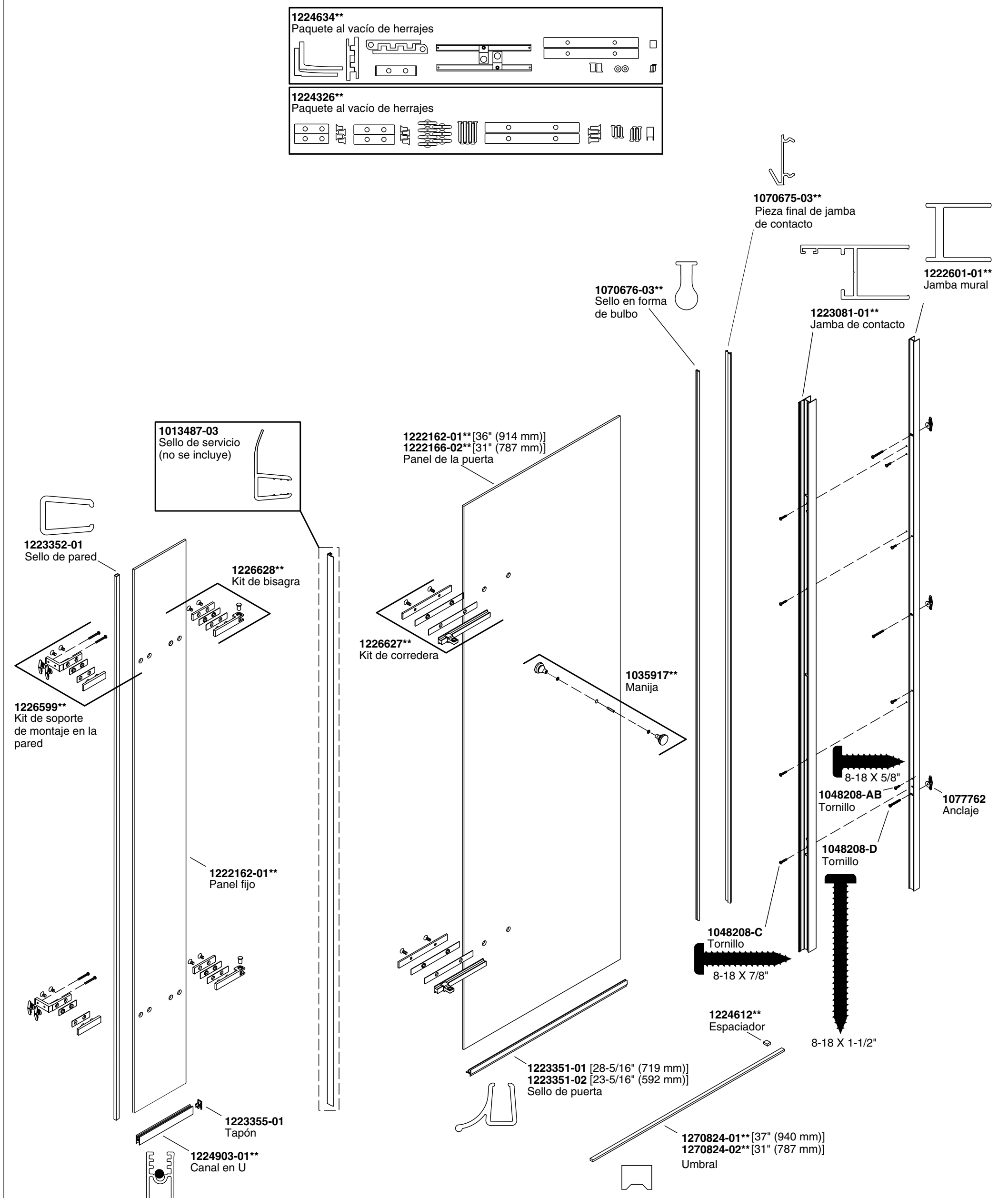

1 Determine por qué lado abrirá la puerta. Abajo se muestra el pivote en el lado izquierdo. La manija se instala en el lado opuesto a la cabeza de ducha.

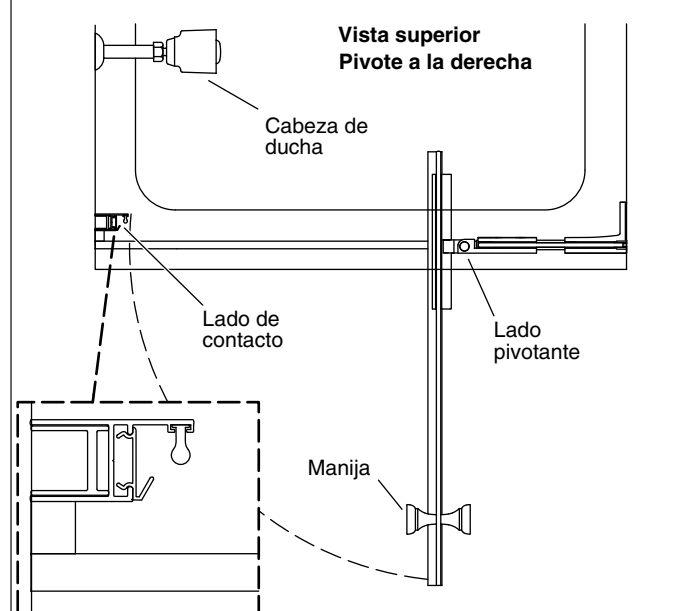

2 Abajo se muestra el pivote en el lado izquierdo. En estas instrucciones se muestra el pivote en el lado izquierdo. La manija se instala en el lado opuesto a la cabeza de ducha.

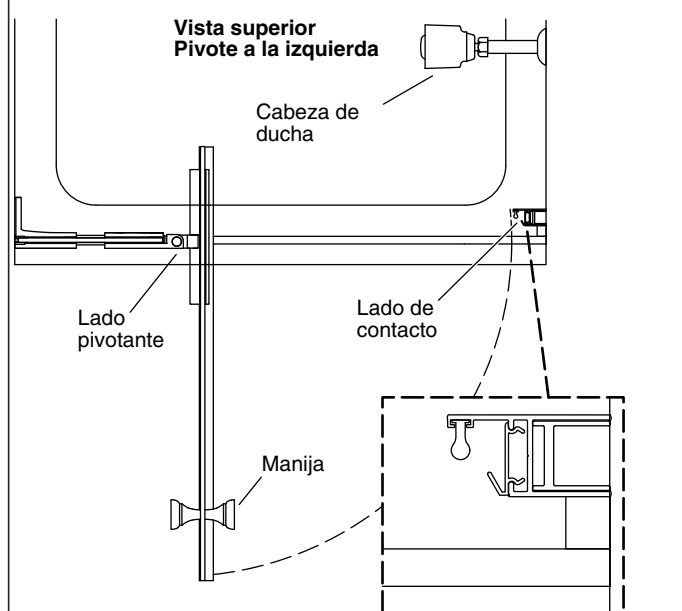

3 Mida la distancia "A". Marque y corte el umbral 1/16" (2 mm) o el ancho de una hoja de sierra menos que la distancia "A". Coloque preliminarmente el umbral. Si es necesario, lime los extremos para igualar las esquinas y quitar las rebabas.

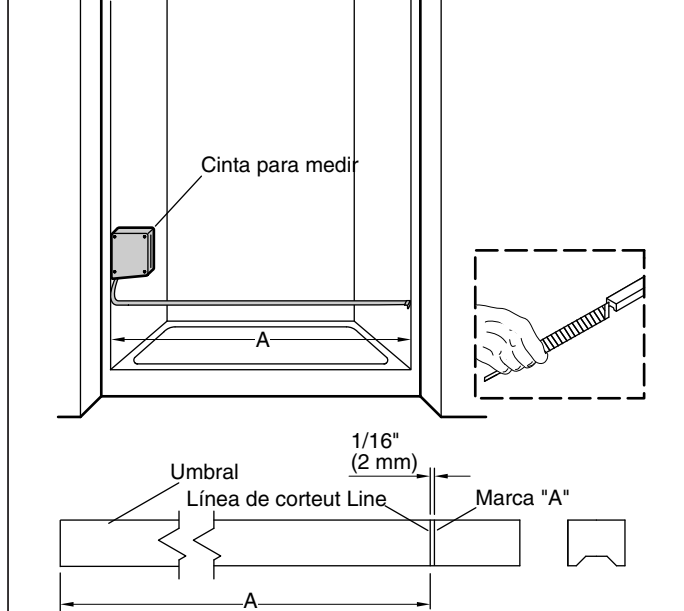

4 Coloque el umbral a 1/4" (6 mm) del frente del reborde. Marque la ubicación. Retire y aplique sellador de silicona en el canal en la parte inferior del umbral. Instale el umbral en el reborde, justo contra la pared donde está la cabeza de ducha.

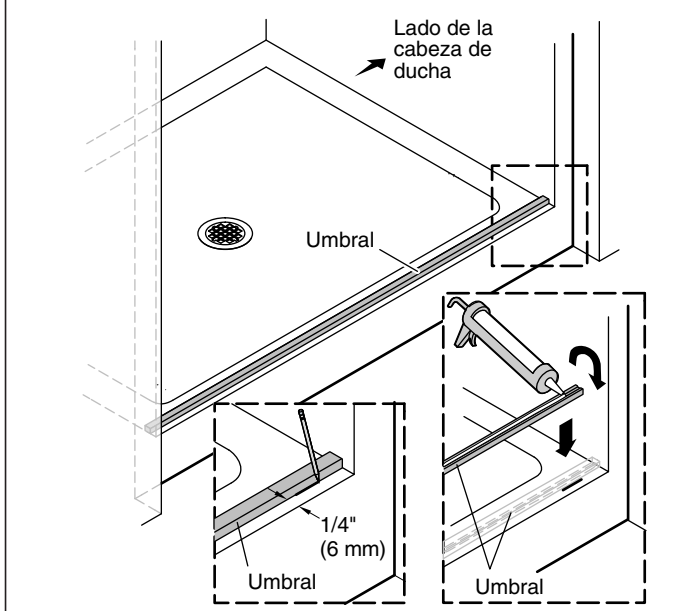

5 Confirme que el inserto negro esté en su lugar en el canal en U. De ser necesario, lime el extremo del canal en U para alinear con el contorno de la pared de la esquina. Instale el canal en U en el lado de pivote del umbral.

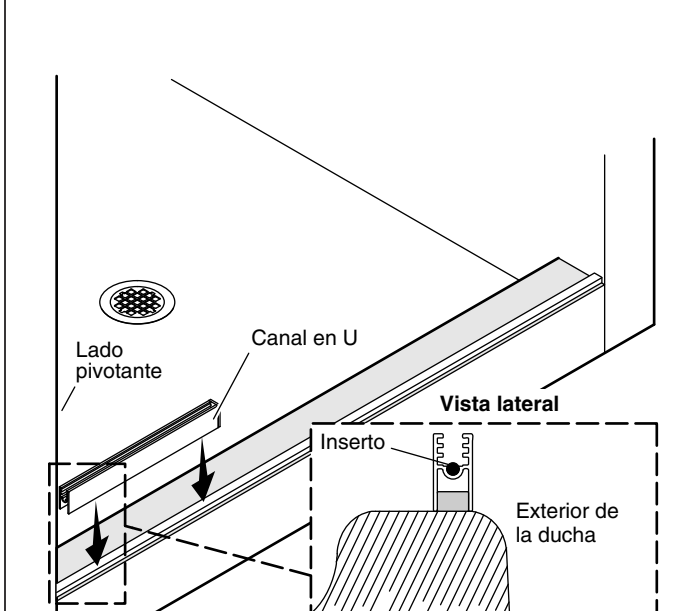

6 Coloque los empaques de soporte, #1222949, en el soporte en L y la placa frontal. Confirme que los empaques estén correctamente orientados. En el lado opuesto a la etiqueta de revestimiento CleanCoat, coloque el soporte en L. Instale la placa frontal en el panel fijo y fjela. Instale el sello de plástico transparente y deje un espacio de 1/2" (13 mm) en la parte inferior.

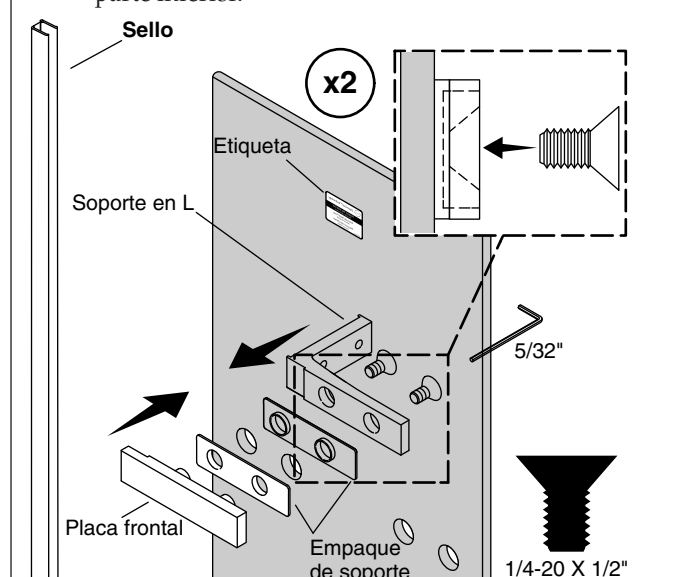

7 Con otra persona coloque el panel fijo en el canal en U. Use un nivel para colocar el panel fijo a plomada. Confirme que los soportes en L estén nivelados. Use los orificios de los soportes como plantilla para marcar con un clavo o con algún otro objeto filoso los lugares de los cuatro orificios para los tornillos de los soportes en L. Retire el panel fijo.

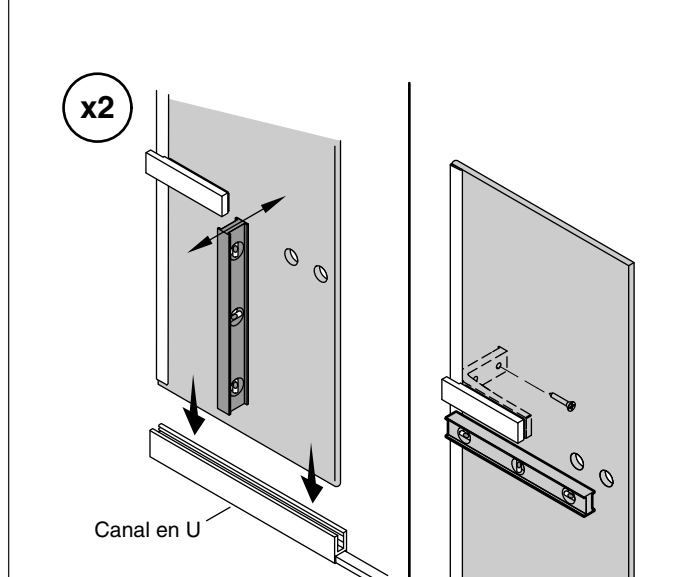

8 En cada una de las cuatro marcas taladre orificios de 5/16" con una broca adecuada para el material de la pared. Instale anclajes en cada orificio. Limpie la superficie de la ducha para evitar daños.

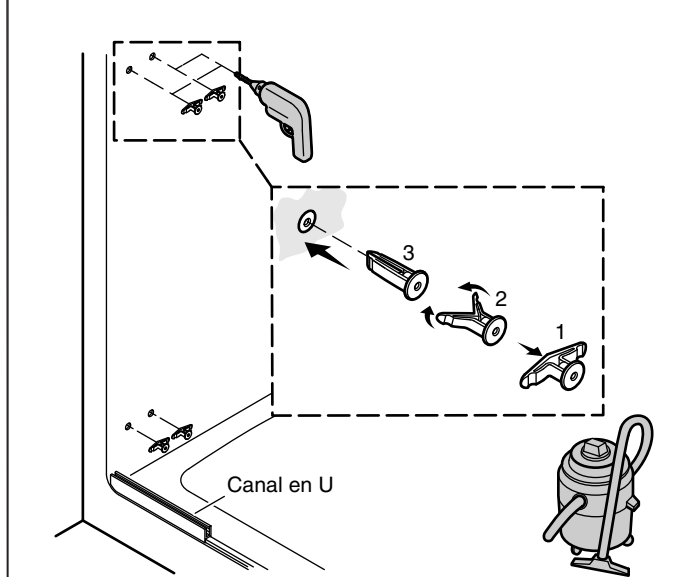

9 Aplique sellador de silicona a todo lo largo del interior del canal en U.

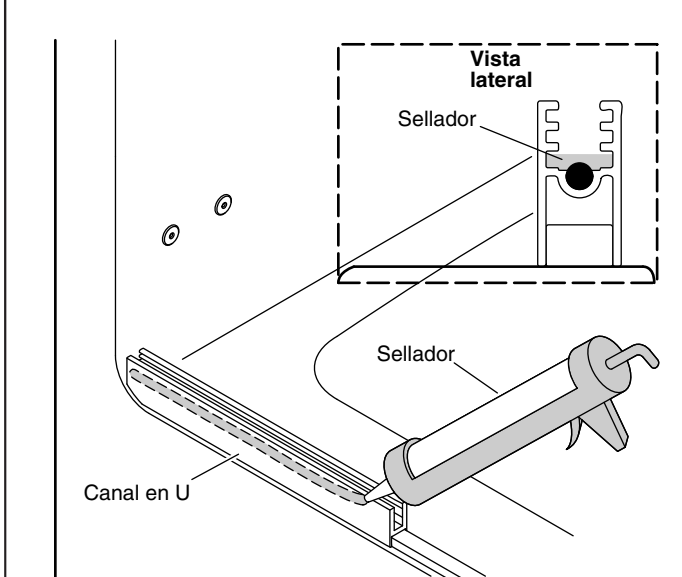

10 Instale el panel fijo en el canal en U. Fije sin apretar los soportes en L a la pared. Nivele los soportes y el panel fijo. Apriete los tornillos mientras mantiene la nivelación. Presione el tapón en el extremo del canal en U. Ajuste el sello contra la pared para cubrir todos los espacios vacíos.

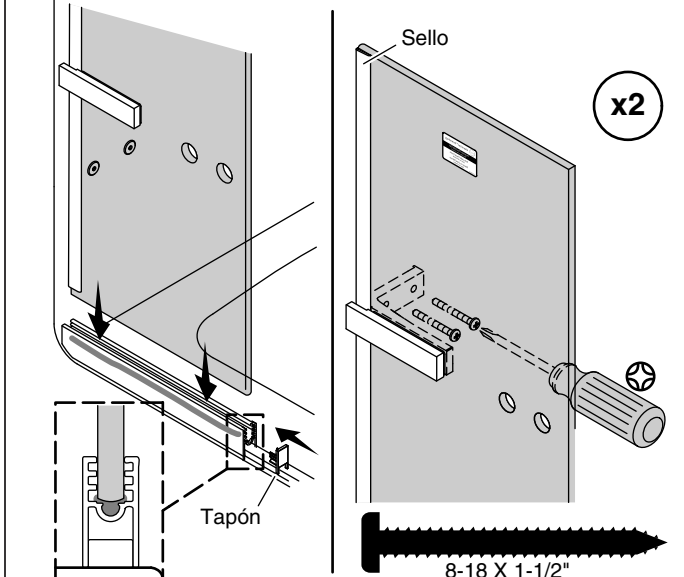

11 Coloque empaques de pivote #1222950 en la placa posterior y en el soporte de bisagra. Confirme que los empaques de pivote estén correctamente orientados. En el panel fijo coloque la placa posterior en el lado del soporte en L y el soporte de bisagra en el lado de la etiqueta del revestimiento CleanCoat y fíjelos.

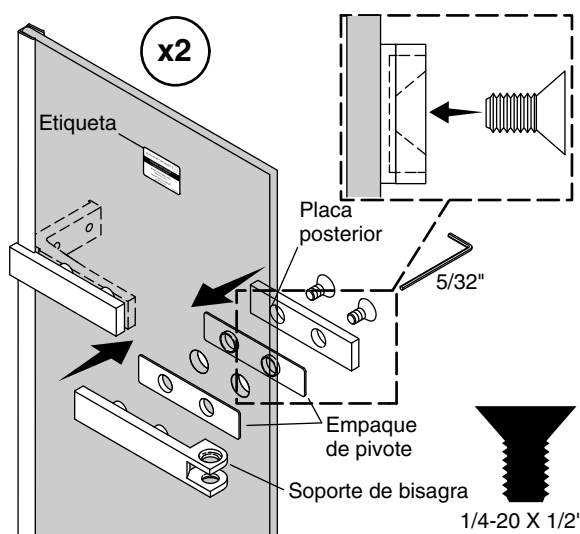

12 Revise la nivelación y la alineación de los soportes de bisagra con los soportes en L. Afloje los tornillos y ajuste el soporte de bisagra según sea necesario. Vuelva a apretar los tornillos a que queden firmes.

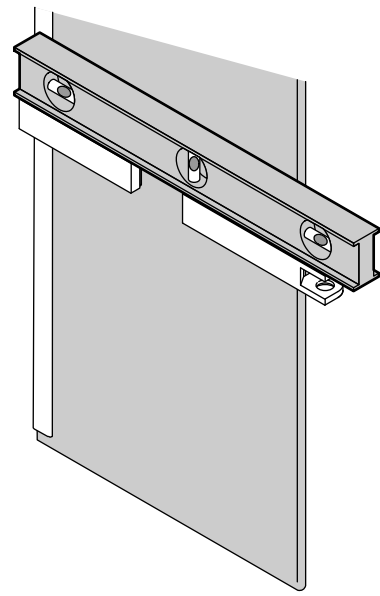

13 Coloque los empaques de corredera en la placa posterior y en el soporte. Coloque el soporte en el lado de la etiqueta del revestimiento CleanCoat en el panel de la puerta, con las clavijas orientadas hacia el piso. Instale la placa posterior. Apriete con una llave hexagonal de 5/32\".

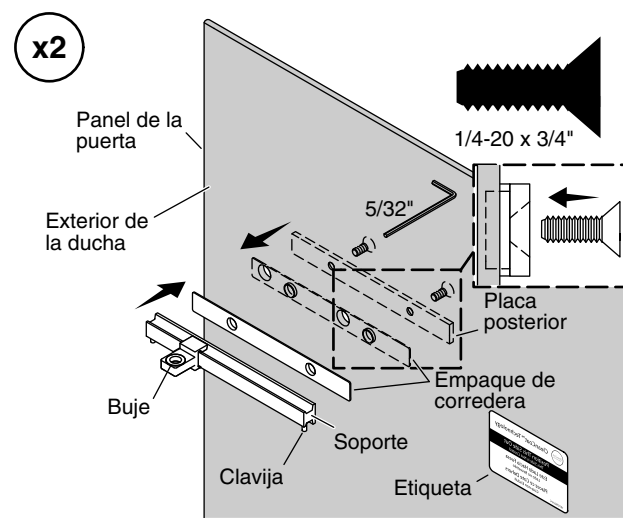

14 Mida la distancia "B" desde la pared hasta el frente del lugar de la bisagra en cada bisagra. Reste 1-3/8" (35 mm) desde "B" para determinar la dimensión "C". Anote el valor de "C".

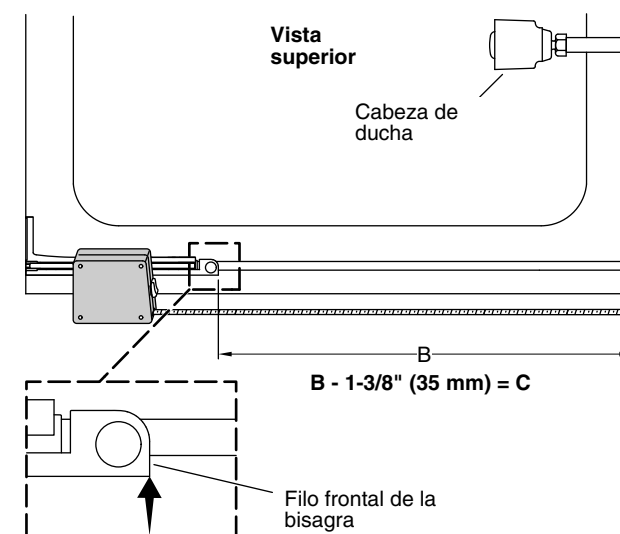

15 Afloje el tornillo de fijación en la parte inferior del pivote. Ajuste la parte delantera de cada bisagra al valor "C".

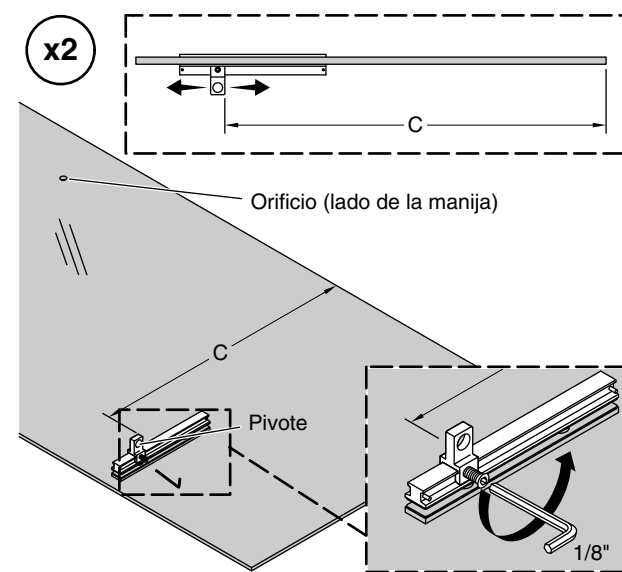

16 Apriete el tornillo de fijación en la bisagra. Instale el sello de umbral al panel de la puerta, con la pata en el lado opuesto de la bisagra de pivote. Deje un espacio de 1/2" (13 mm) en el lado de la manija del panel de la puerta.

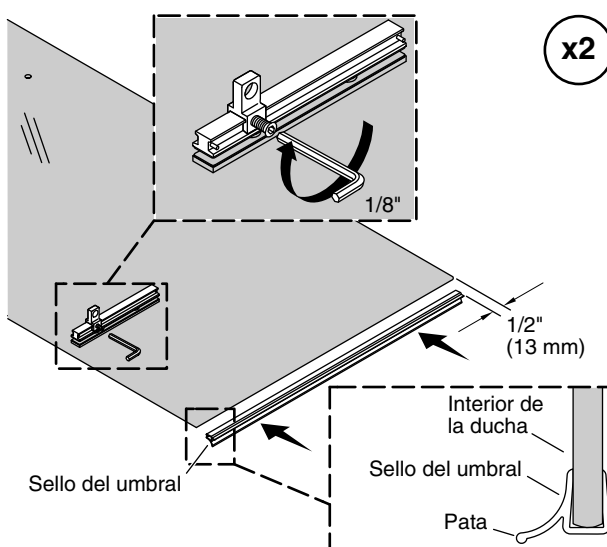

17 Con otra persona coloque el panel de la puerta con la bisagra y el pivote alineados. Instale las clavijas de bisagra. Coloque la arandela de plástico en los tornillos. Mientras sostiene la clavija en su lugar desde arriba, fije las clavijas con los tornillos desde abajo. Apriete con un destornillador Phillips.

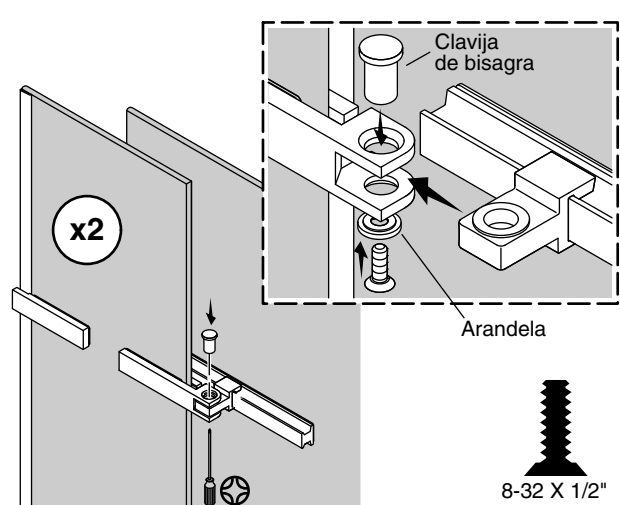

18 Retire la cubierta adhesiva del adhesivo en el bloque espaciador. Instale el bloque espaciador en el lado de la cabeza de ducha del umbral, a presión contra el umbral, con el lado largo contra la pared. Mueva la jamba mural y la jamba de contacto a su lugar contra el bloque espaciador.

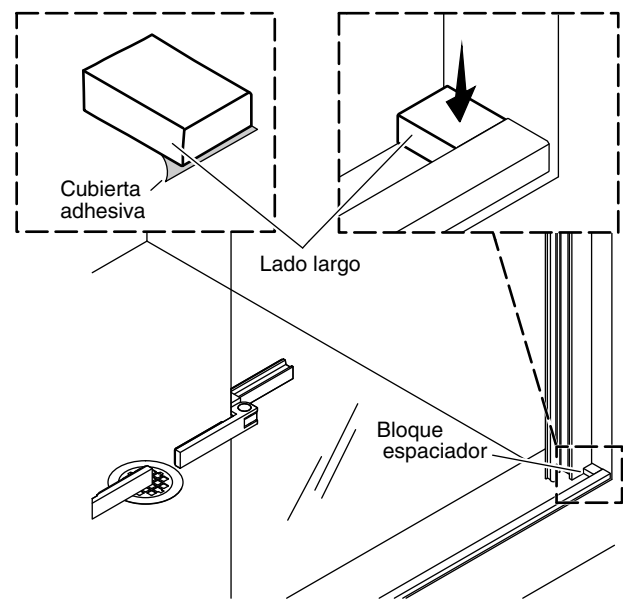

19 Deslice el sello en forma de bulbo en el canal en la jamba de contacto desde la parte de arriba. Cierre la puerta. Mientras una persona sostiene la jamba de contacto y la jamba mural en su lugar, cierre la puerta y alinee visualmente el jamba de contacto con la puerta. Ajuste según sea necesario.

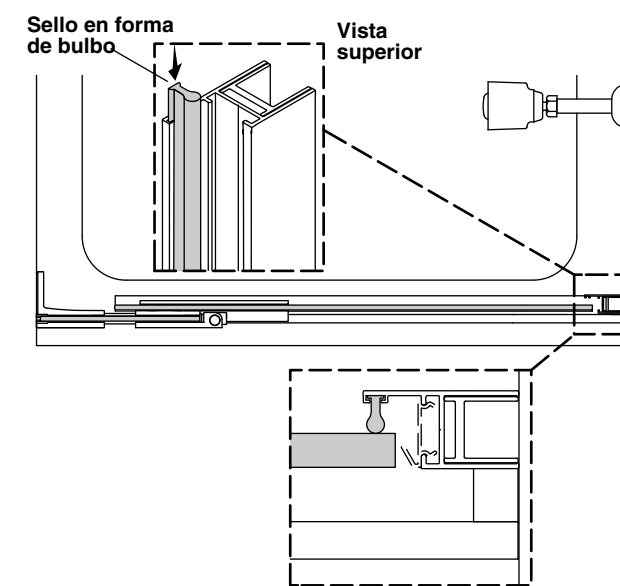

20 Abra la puerta. Use las ranuras como plantilla para marcar con un clavo o con algún otro objeto filoso los tres lugares de las ranuras de la jamba mural. Retire la jamba de contacto y la jamba mural, y colóquelas a un lado.

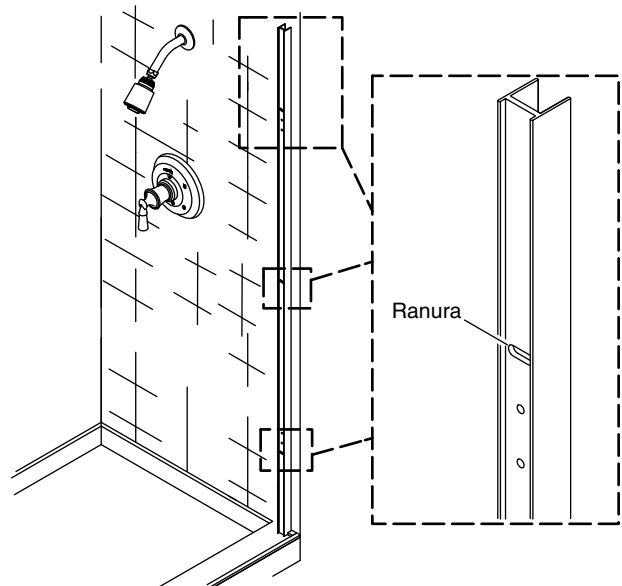

21 Taladre un orificio de 5/16" en cada lugar marcado. Instale los anclajes provistos. Limpie la superficie de la ducha para evitar daños.

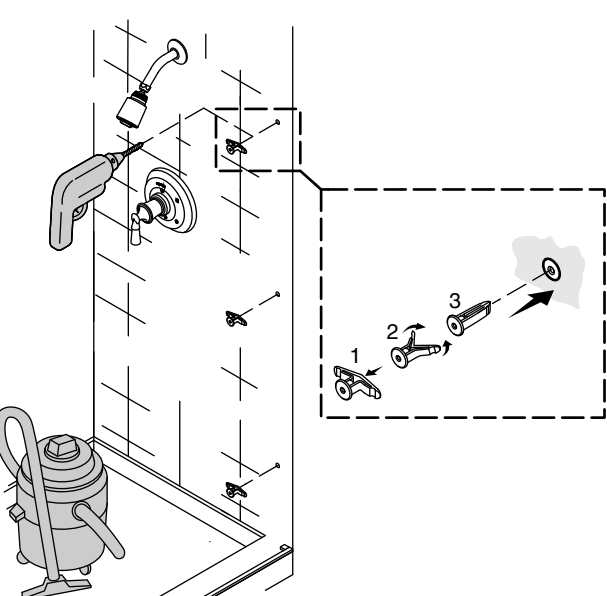

22 Mueva la jamba mural de nuevo a su lugar. Fije la jamba mural con tres tornillos #8-18 x 1-1/2" en los orificios ranurados.

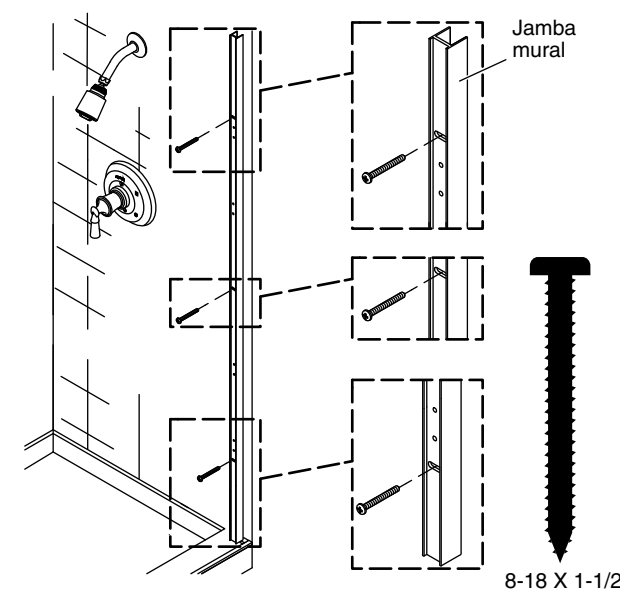

23 Instale los cuatro tornillos de ajuste #8-18 x 5/8" en los lugares de los orificios que mostramos. Estos tornillos permiten ajustar la jamba de contacto con respecto a la jamba mural.

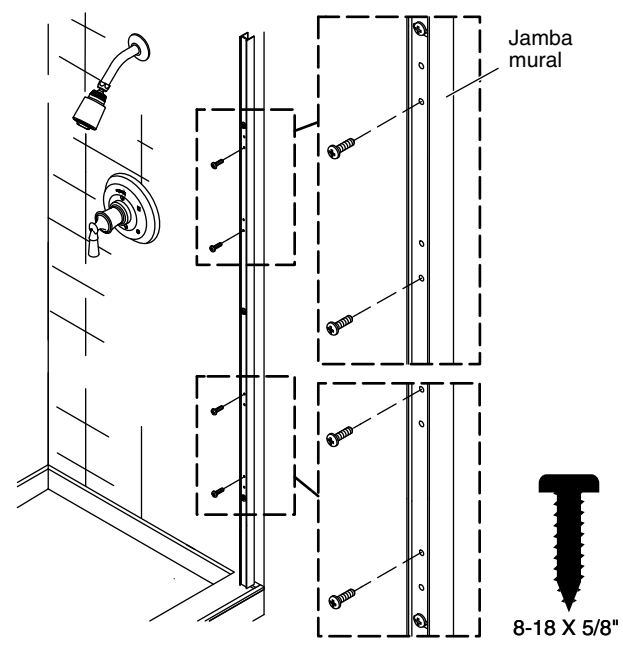

24 Mueva la jamba de contacto a su lugar y fíjela a la jamba mural con cuatro tornillos #8-18 x 7/8". Mientras aprieta, confirme que las cabezas de los tornillos de ajuste queden alineadas con los orificios en la jamba de contacto.

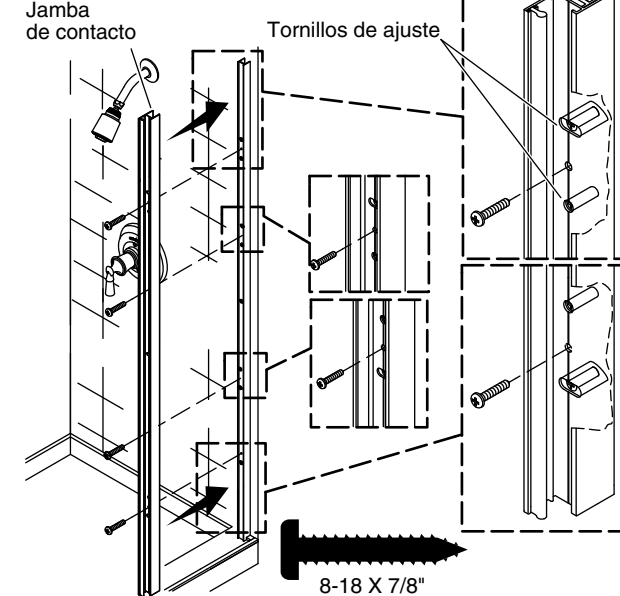

25 Encaje a presión el sello de la jamba de contacto en su lugar.

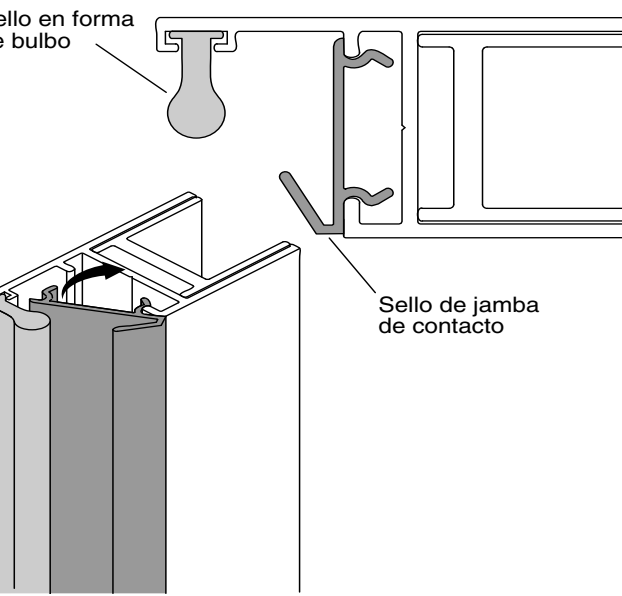

26 Confirme que el panel de puerta quede correctamente alineado con la jamba de contacto. El borde del panel de la puerta debe hacer contacto con el sello en forma de bulbo y con los sellos de la jamba de contacto (vea las flechas) al cerrar. El panel de la puerta debe quedar alineado de manera uniforme con la jamba de contacto a todo lo largo de su longitud. Los pasos 27 y 28 describen las instrucciones de ajuste.

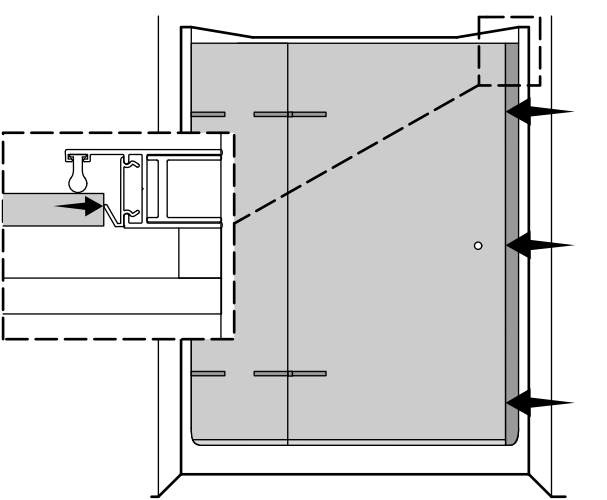

27 El panel de la puerta debe hacer contacto con el sello de la jamba de contacto al estar cerrada. Si la pared no está a plomada, use los tornillos de ajuste para alinear la jamba de contacto con el panel de la puerta. Para ajustar la jamba de contacto hacia el panel de la puerta, afloje los tornillos de sujeción #8-18 x 7/8". Luego ajuste los tornillos #8-18 x 5/8" hacia fuera, según sea necesario.

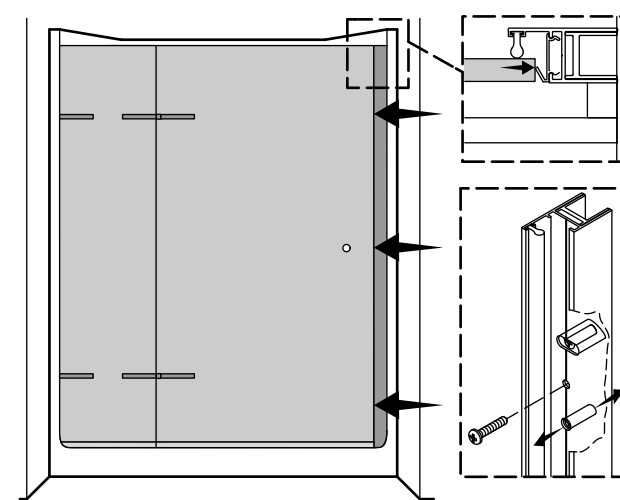

28 El panel de la puerta debe hacer contacto con el sello en forma de bulbo cuando la puerta está cerrada. La orientación correcta se muestra vista desde arriba. Para ajustar las jambas de pared y de contacto a lo largo de la pared, afloje los tornillos en las ranuras en las áreas en las que la puerta no esté alineada. Cambie de posición las jambas, confirme que queden alineadas, y vuelva a apretar los tornillos en cada lugar.

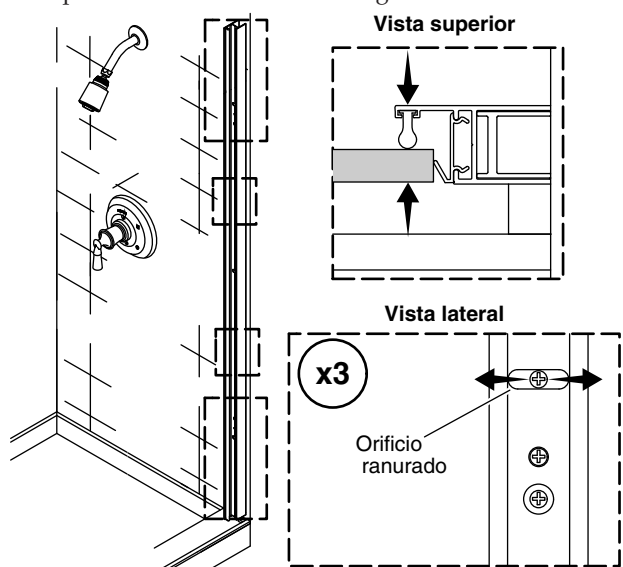

29 Ensamble e instale las manijas de la puerta, como se muestra, de manera que el logotipo quede hacia el exterior. Apriete a mano las manijas, de manera que el logotipo quede orientado correctamente.

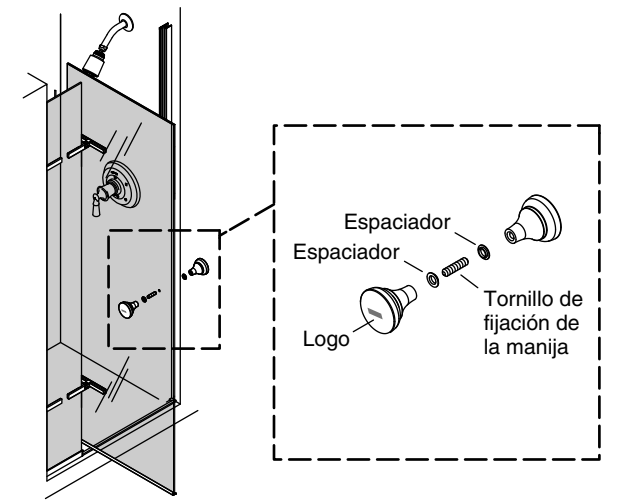

30 Si el sello de la jamba de contacto fue retirado para hacer ajustes, vuelva a instalarlo ahora. Aplique sellador de silicona, como se muestra. También se debe aplicar un hilo continuo de sellador a todo lo largo del sello de la pared a la junta de la pared en el lado interior de la ducha (no se muestra).

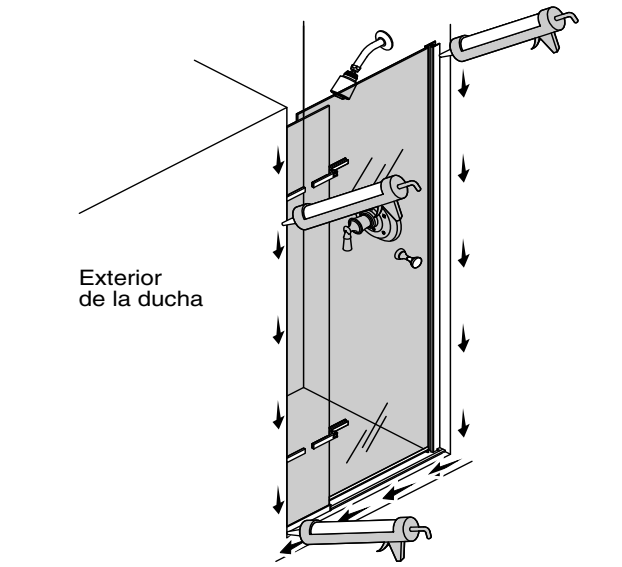

Guía para resolver problemas

Síntoma: El umbral está demasiado corto.	Acción recomendada
1. Hay un espacio entre el umbral y la pared en el lado del cabeza de ducha.	A. Mueva el umbral a que quede justo contra la pared del lado del cabeza de ducha. El canal en U cubrirá el espacio en el lado de pivote.
Síntoma: Alineación	Acción recomendada
1. La jamba mural y la jamba de contacto no están a plomada.	A. Determine si la parte superior o inferior de las jambas está más cerca de la pared, y luego ajuste los tornillos de ajuste hacia fuera donde las jambas estén lo más lejos de la puerta de acuerdo a las instrucciones.
2. Hay un espacio entre el panel fijo y la pared.	A. Empuje el sello en el lado de la pared del panel fijo a que quede justo contra la pared.
3. La pared no está a plomada en el lado del panel fijo de la instalación.	A. Empuje el sello en el lado de la pared del panel fijo a que quede justo contra la pared. B. Mientras otra persona sostiene el panel fijo en su lugar, con cuidado afloje los tornillos en los soportes en L y ajuste la puerta según sea necesario. Apriete los tornillos. C. Coloque cuñas en el soporte para contrarrestar la falta de plomada.
4. El panel de la puerta no hace contacto con el sello en forma de bulbo a todo lo largo.	A. Ajuste la jamba de contacto más cerca del panel de la puerta de acuerdo a las instrucciones.
5. El panel de la puerta no hace contacto con el sello en forma de bulbo cuando la puerta está cerrada.	A. Ajuste la jamba de contacto más cerca del panel de la puerta de acuerdo a las instrucciones para hacer ajustes lado a lado o de ancho.
6. El panel de la puerta no está alineada paralela a la jamba de contacto. La parte superior o la parte inferior están más cercanas.	A. Determine si la parte superior o inferior del panel de la puerta está más cerca de la pared, y luego ajuste los tornillos de ajuste #8-18 x 5/8" de acuerdo a las instrucciones.
Síntoma: Fugas de agua	Acción recomendada
1. Se fuga agua entre el panel de la puerta y el panel fijo.	A. Al tomar una ducha, asegúrese de que el panel fijo quede contra la pared donde está la cabeza de ducha. B. Instale el sello de puerta opcional #1013487-03. Llame al 1-800-4KOHLER para hacer un pedido del sello o visite www.kohler.com/serviceparts .
2. Se fuga agua entre la jamba de contacto y el panel de la puerta.	A. Ajuste la jamba de contacto más cerca al panel de la puerta.
3. Se fuga agua por debajo del umbral.	A. Verifique que el sellador de silicona esté correctamente aplicado. Aplique más sellador de silicona en el lugar de la fuga.
4. Se fuga agua en el área de la jamba mural.	A. Verifique la aplicación correcta del sellador de silicona. Aplique más sellador de silicona en el lugar de la fuga.
5. Se fuga agua por encima del umbral.	A. Confirme que el sello en la parte inferior de la jamba de la puerta esté bien instalado. Instale o ajuste según sea necesario.
Síntoma: Funcionamiento (abrir/cerrar)	Acción recomendada
1. La parte inferior de la puerta roza contra el umbral al abrir o cerrar la puerta.	A. Confirme que el borde delantero del panel de la puerta esté a la misma altura que el borde posterior. Confirme que los tornillos de los soportes estén bien apretados; apriételes si es necesario. B. Apriete los tornillos de fijación en las bisagras de pivote. C. Mientras otra persona sostiene el panel fijo en su lugar, con cuidado afloje los tornillos en los soportes del panel de la puerta y ajuste la puerta según sea necesario. Apriete los tornillos.

Garantía

GARANTÍA LIMITADA DE UN AÑO
Se garantiza que los productos de plomería KOHLER están libres de defectos de material y mano de obra durante un año a partir de la fecha de instalación.
Kohler Co., a su criterio, reparará, reemplazará o realizará los ajustes pertinentes en los casos en que la inspección realizada por Kohler Co. determine que dichos defectos ocurrieron durante el uso normal en el transcurso de un (1) año a partir de la fecha de la instalación. Kohler Co. no se hace responsable de costos de desinstalación o instalación. **El uso de limpiadores de inodoro que se colocan dentro del tanque anula la garantía.**
Para obtener el servicio de garantía, comuníquese con Kohler Co. a través de su distribuidor, contratista de plomería, centro de remodelación o distribuidor por Internet, o escriba a Kohler Co., Attn.: Customer Care Center, 444 Highland Drive, Kohler, WI 53044, USA, o llame al 1-800-4-KOHLER (1-800-456-4537) desde los EE.UU. y Canadá, y al 001-800-456-4537 desde México, o visite www.kohler.com desde los EE.UU., www.ca.kohler.com desde Canadá, o www.mx.kohler.com en México.
TODA GARANTÍA IMPLÍCITA QUE INCLUYE LA DE COMERCIALIZACIÓN E IDONEIDAD DEL PRODUCTO PARA UN USO DETERMINADO SE LIMITA EXPRESAMENTE EN DURACIÓN A LA DURACIÓN DE ESTA GARANTÍA. KOHLER CO. Y/O EL VENDEDOR DESCARGAN TODA RESPONSABILIDAD POR CONCEPTO DE DAÑOS PARTICULARES, INCIDENTALES O INDIRECTOS. Algunos estados/provincias no permiten limitaciones en cuanto a la duración de una garantía implícita o a la exclusión o limitación de daños particulares, incidentales o indirectos, por lo que estas limitaciones y exclusiones pueden no aplicar a su caso. Esta garantía le otorga ciertos derechos legales específicos. Además, usted puede tener otros derechos que varían de estado a estado y provincia a provincia.
Esta es la garantía exclusiva por escrito de Kohler Co.