

- 1) Screw center stem to top of fixture body.
- 2) Pass wire through stem and screw stem to top of center stem.  
**NOTE:** Thread locking compound must be applied to all stem threads as noted with symbol ( ◄ ) to prevent accidental rotation of fixture during cleaning, relamping, etc.
- 3) Attach small loop to stem.
- 4) **TURN OFF POWER.**  
**IMPORTANT:** Before you start, NEVER attempt any work without shutting off the electricity until the work is done.

- a) Go to the main fuse, or circuit breaker, box in your home. Place the main power switch in the "OFF" position.
  - b) Unscrew the fuse(s), or switch "OFF" the circuit breaker switch(s), that control the power to the fixture or room that you are working on.
  - c) Place the wall switch in the "OFF" position. If the fixture to be replaced has a switch or pull chain, place those in the "OFF" position.
- 5) Assemble mounting screws into threaded holes in mounting strap.
  - 6) Attach mounting strap to outlet box. (Screws not provided.)
  - 7) Grounding instructions: (See Illus. A or B).

If fixture is provided with ground wire. Connect fixture ground wire to outlet box ground wire with wire connector. (Not provided.) After following the above steps. Never connect ground wire to black or white power supply wires.

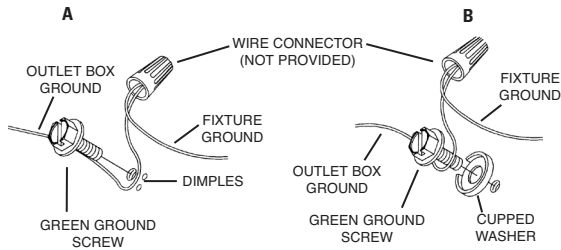

- 8) Make wire connections (connectors not provided.) Reference chart below for correct connections and wire accordingly.

Connect Black or Red Supply Wire to:	Connect White Supply Wire to:
Black	White
*Parallel cord (round & smooth)	*Parallel cord (square & ridged)
Clear, Brown, Gold or Black without tracer	Clear, Brown, Gold or Black with tracer
Insulated wire (other than green) with copper conductor	Insulated wire (other than green) with silver conductor

\*Note: When parallel wires (SPT I & SPT II) are used. The neutral wire is square shaped or ridged and the other wire will be round in shape or smooth (see illus.)

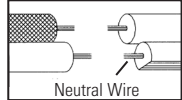

- 9) Push fixture to ceiling, carefully passing mounting screws through holes in canopy.
- 10) Secure fixture to ceiling with knurl knobs.
- 11) Raise glass up to fixture. Pass hole in glass over socket.
- 12) Slip spacer over socket. Thread socket ring onto socket. Tighten socket ring to secure glass in place. (DO NOT over tighten.)

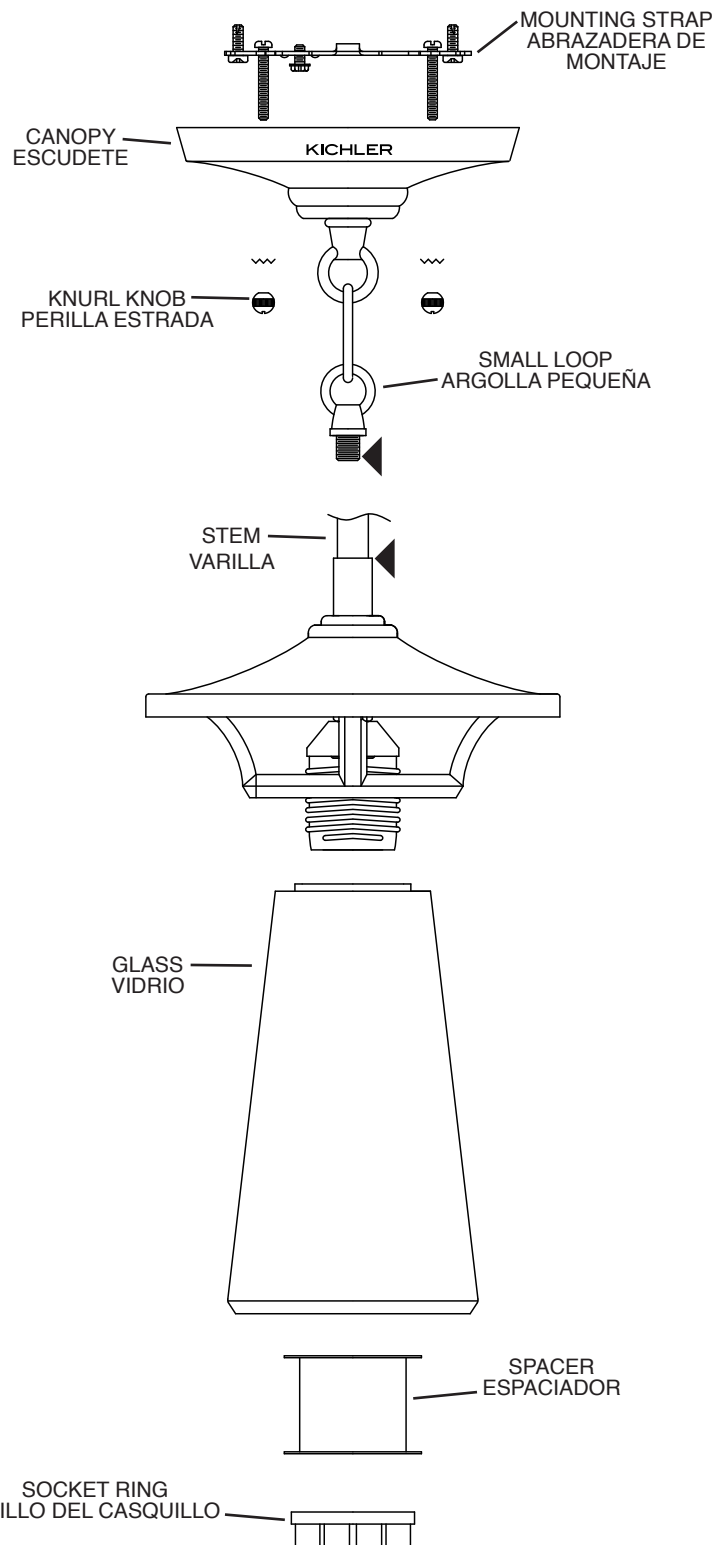

- 1) Atornille el vástago central el tope del cuerpo del artefacto
- 2) Pase el alambre del artefacto a través de la varilla y atornillela al tubo roscado en la parte superior del artefacto.  
**NOTA:** El compuesto para sellar roscas debe colocarse en todas las roscas de las varillas indicadas con el símbolo ( ◄ ) para evitar la rotación accidental del artefacto durante su limpieza, cambio de bombillas, etc.
- 3) Una la argolla pequeña a la última varilla.
- 4) **APAGUE LA ALIMENTACIÓN ELÉCTRICA.**

- a) Vaya a la caja principal de fusibles, o interruptor o caja de circuitos de su casa. Coloque el interruptor de la corriente principal en posición de apagado "OFF".
- b) Desatornille el (los) fusible (s), o coloque el interruptor o interruptores del breaker en posición de apagado "OFF", que controla (n) la corriente hacia el artefacto o habitación donde está trabajando.
- c) Coloque el interruptor de pared en posición de apagado "OFF". Si el artefacto que se va a reemplazar tiene un interruptor o cadena que se jala, colóquelos en la posición de apagado "OFF".

- 5) Monte los tornillos de montaje en los agujeros roscados, en la abrazadera de montaje.
- 6) Una la abrazadera de montaje a la caja de salida. (No se provee tornillos).
- 7) Instrucciones de conexión a tierra solamente para los Estados Unidos. (Vea la ilustración A o B).

- A) En las lámparas que tienen el fleje, de montaje con un agujero y dos hoyos los realizados. Enrollar el alambre a tierra de la caja tomacorriente alrededor del tornillo verde y pasarlo por el agujero.
- B) En las lámparas con una arandela acopada. Fijar el alambre a tierra de la caja tomacorriente del ajo de la arandela acuada y tornillo verde, y pasar por el fleje de montaje.

Si la lámpara viene con alambre a tierra. Conectar el alambre a tierra de la lámpara al alambre a tierra de la caja tomacorriente con un conector de alambres (no incluido) después de seguir los pasos anteriores. Nunca conectar el alambre a tierra a los alambres eléctricos negro o blanco.

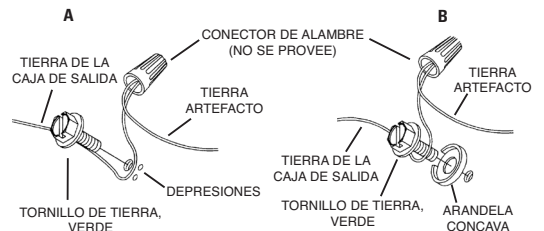

- 8) Haga las conexiones de los alambres (no se proveen los conectores.) La tabla de referencia de abajo indica las conexiones correctas y los alambres correspondientes.

Conectar el alambre de suministro negro o rojo al	Conectar el alambre de suministro blanco al
Negro	Blanco
*Cordon paralelo (redondo y liso)	*Cordon paralelo (cuadrado y estriado)
Claro, marrón, amarillo o negro sin hebra identificadora	Claro, marrón, amarillo o negro con hebra identificadora
Alambre aislado (diferente del verde) con conductor de cobre	Alambre aislado (diferente del verde) con conductor de plata

\*Nota: Cuando se utiliza alambre paralelo (SPT I y SPT II). El alambre neutro es de forma cuadrada o estriada y el otro alambre será de forma redonda o lisa. (Vea la ilustración.)

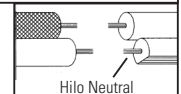

- 9) Empuje el artefacto hacia el techo, pasando cuidadosamente los tornillos de montaje a través de los orificios en el escudete.
- 10) Asegure el artefacto al techo con las perillas estriadas.
- 11) Levante el vidrio hasta el artefacto pasando el agujero en el vidrio encima del casquillo.
- 12) Ponga el espaciador encima del casquillo. Rosque el anillo del casquillo al casquillo. Apriete el anillo del casquillo para sujetar el vidrio en el lugar. (NO apriete excesivamente.)