

## WALL MOUNT

- 1) Pass end of arm through hole in canopy.
- 2) Slip lockwasher over end of arm and screw hexnut on to end of arm. Tighten hexnut to secure arm to canopy.
- 3) Pass threaded stud on scroll through hole in ring.
- 4) Slip lockwasher onto end of threaded stud.
- 5) Screw small hexnut onto end of threaded stud. Tighten hexnut to secure scroll to ring. Repeat for remaining scrolls.
- 6) Pass holes on ends of scroll assembly over threaded studs on bottom of arms.
- 7) Thread ball knobs onto ends of threaded studs. Tighten ball knobs to secure scroll assembly to arms.
- 8) Pass threaded pipe on finial up through hole in ring.
- 9) Screw cap onto end of threaded pipe protruding from top of ring.
- 10) Screw loop onto threaded pipe on top of fixture body.
- 11) **TURN OFF POWER.**

**IMPORTANT:** Before you start, NEVER attempt any work without shutting off the electricity until the work is done.

- a) Go to the main fuse, or circuit breaker, box in your home. Place the main power switch in the "OFF" position.
  - b) Unscrew the fuse(s), or switch "OFF" the circuit breaker switch(s), that control the power to the fixture or room that you are working on.
  - c) Place the wall switch in the "OFF" position. If the fixture to be replaced has a switch or pull chain, place those in the "OFF" position.
- 12) Assemble mounting screws into threaded holes in mounting strap.
  - 13) Attach mounting strap to outlet box.
  - 14) Grounding instructions: (See Illus. A or B).
- A) On fixtures where mounting strap is provided with a hole and two raised dimples. Wrap ground wire from outlet box around green ground screw, and thread into hole.
  - B) On fixtures where a cupped washer is provided. Attach ground wire from outlet box under cupped washer and green ground screw, and thread into mounting strap.

If fixture is provided with ground wire. Connect fixture ground wire to outlet box ground wire with wire connector. (Not provided.) After following the above steps. Never connect ground wire to black or white power supply wires.

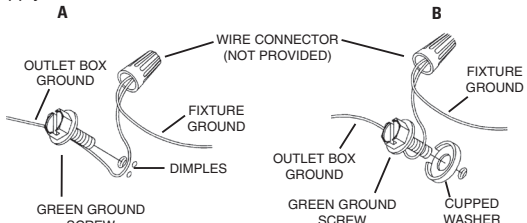

- 15) Make wire connections (connectors not provided.) Reference chart below for correct connections and wire accordingly.

Connect Black or Red Supply Wire to:	Connect White Supply Wire to:
Black	White
*Parallel cord (round & smooth)	*Parallel cord (square & ridged)
Clear, Brown, Gold or Black without tracer	Clear, Brown, Gold or Black with tracer
Insulated wire (other than green) with copper conductor	Insulated wire (other than green) with silver conductor

\*Note: When parallel wires (SPT I & SPT II) are used. The neutral wire is square shaped or ridged and the other wire will be round in shape or smooth (see illus.)

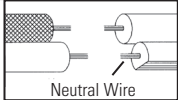

- 16) Push fixture to wall, carefully passing mounting screws through holes.
- 17) Secure fixture to wall using threaded balls.
- 18) Lower glass down over socket.

## MONTAJE EN LA PARED

- 1) Pase el vástago roscado en el adorno espiral a través del agujero en el anillo.
  - 2) Resbale la arandela de seguridad en el extremo del vástago roscado.
  - 3) Atornille la tuerca hexagonal pequeña en el extremo del vástago roscado. Apriete la tuerca hexagonal para sujetar el adorno espiral al anillo. Repita para los adornos espirales restantes.
  - 4) Pase los agujeros en los extremos del conjunto espiral encima de los vástagos roscados en la parte inferior de los brazos.
  - 5) Rosque las perillas redondas en los extremos de los vástagos roscados. Apriete las perillas redondas para sujetar el conjunto espiral a los brazos.
  - 6) Pase el tubo roscado en el capuchón, arriba a través del agujero en el anillo.
  - 7) Atornille la tapa en el extremo del tubo roscado que sobresale de la parte superior del anillo.
  - 8) Atornille el lazo en el tubo roscado, en la parte superior del cuerpo del artefacto.
  - 9) **APAGUE LA ALIMENTACIÓN ELÉCTRICA.**
- IMPORTANTE:** Antes de comenzar, NUNCA trate de trabajar sin antes desconectar la corriente hasta que el trabajo se termine.
- a) Vaya a la caja principal de fusibles, o interruptor o caja de circuitos de su casa. Coloque el interruptor de la corriente principal en posición de apagado "OFF".
  - b) Desatornille el (los) fusible (s), o coloque el interruptor o interruptores del breaker en posición de apagado "OFF", que controla (n) la corriente hacia el artefacto o habitación donde está trabajando.
  - c) Coloque el interruptor de pared en posición de apagado "OFF". Si el artefacto que se va a reemplazar tiene un interruptor o cadena que se jala, colóquelos en la posición de apagado "OFF".
- 10) Enrosque los tornillos para montaje en los agujeros roscados de la plancha para montar.
  - 11) Sujete la plancha para montar a la caja de conexión.
  - 12) Instrucciones de conexión a tierra solamente para los Estados Unidos. (Vea la ilustración A o B).
- A) En las lámparas que tienen el fleje, de montaje con un agujero y dos hoyuelos realizados. Enrollar el alambre a tierra de la caja toma corriente alrededor del tornillo verde y pasarlo por el agujero.
  - B) En las lámparas con una arandela acopada. Fijar el alambre a tierra de la caja tomacorriente del ajo de la arandela acuada y tornillo verde, y pasar por el fleje de montaje.

Si la lámpara viene con alambre a tierra. Conectar el alambre a tierra de la lámpara al alambre a tierra de la caja tomacorriente con un conector de alambres. (No incluido) Después de seguir los pasos anteriores. Nunca conectar el alambre a tierra a los alambres eléctricos negro o blanco.

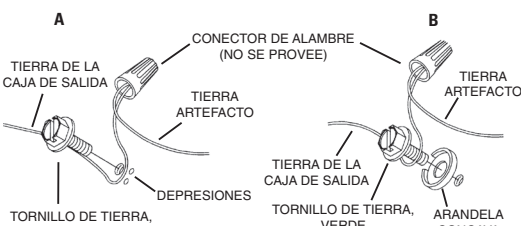

- 13) Haga las conexiones de los alambres (no se proveen los conectores.) La tabla de referencia de abajo indica las conexiones correctas y los alambres correspondientes.

Conectar el alambre de suministro negro o rojo al	Conectar el alambre de suministro blanco al
Negro	Blanco
*Cordon paralelo (redondo y liso)	*Cordon paralelo (cuadrado y estriado)
Claro, marrón, amarillo o negro sin hebra identificadora	Claro, marrón, amarillo o negro con hebra identificadora
Alambre aislado (diferente del verde) con conductor de cobre	Alambre aislado (diferente del verde) con conductor de plata

\*Nota: Cuando se utiliza alambre paralelo (SPT I y SPT II). El alambre neutro es de forma cuadrada o estriada y el otro alambre será de forma redonda o lisa. (Vea la ilustración.)

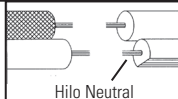

- 14) Empuje la unidad contra la pared, pasando con cuidado al tubo roscado a través del agujero.
- 15) Sujete la unidad contra la pared apretándola con la tapa roscada.
- 16) Baje el vidrio abajo encima del casquillo.

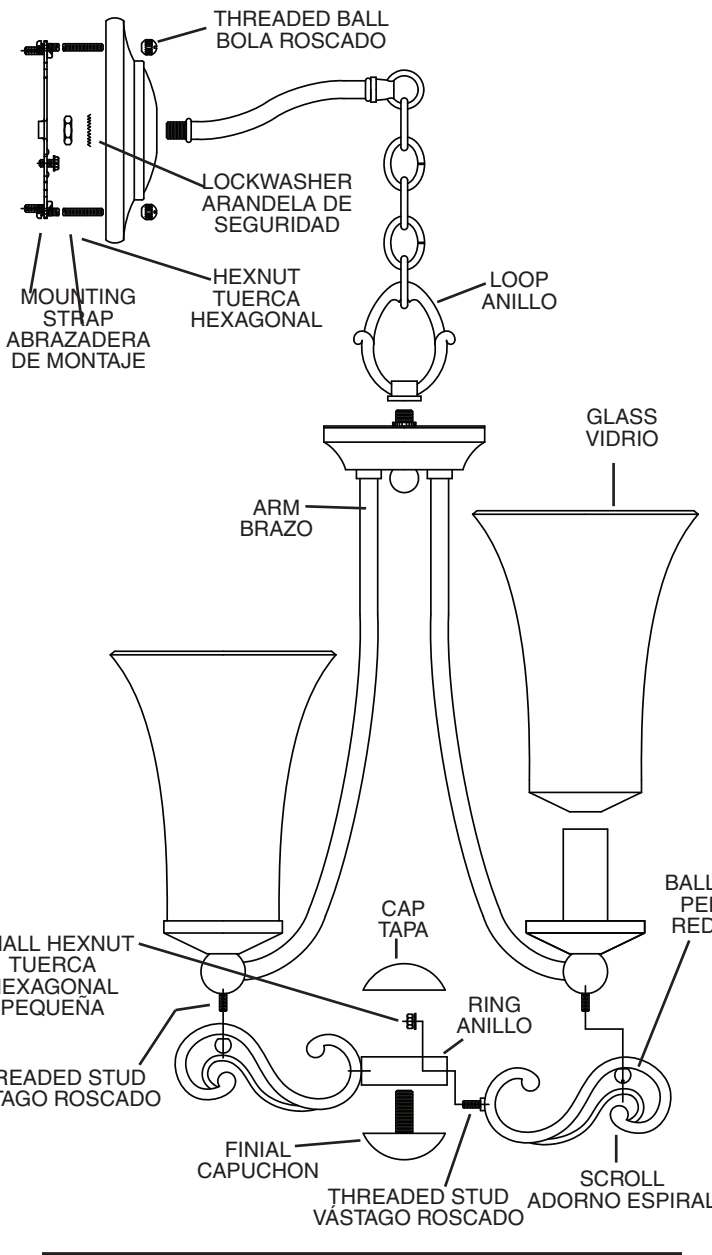

## SEMI-FLUSH CEILING MOUNT

- 1) Pass threaded pipe at end of fixture body through hole in canopy.
- 2) Slip lockwasher over threaded pipe protruding from inside of canopy.
- 3) Screw hexnut onto threaded pipe to secure fixture to canopy.
- 4) Pass threaded stud on scroll through hole in ring.
- 5) Slip lockwasher onto end of threaded stud.
- 6) Screw small hexnut onto end of threaded stud. Tighten hexnut to secure scroll to ring. Repeat for remaining scrolls.
- 7) Pass holes on ends of scroll assembly over threaded studs on bottom of arms.
- 8) Thread ball knobs onto ends of threaded studs. Tighten ball knobs to secure scroll assembly to arms.
- 9) Pass threaded pipe on finial up through hole in ring.
- 10) Screw cap onto end of threaded pipe protruding from top of ring.
- 11) **TURN OFF POWER.**

**IMPORTANT:** Before you start, NEVER attempt any work without shutting off the electricity until the work is done.

- a) Go to the main fuse, or circuit breaker, box in your home. Place the main power switch in the "OFF" position.
  - b) Unscrew the fuse(s), or switch "OFF" the circuit breaker switch(s), that control the power to the fixture or room that you are working on.
  - c) Place the wall switch in the "OFF" position. If the fixture to be replaced has a switch or pull chain, place those in the "OFF" position.
- 12) Find the appropriate threaded holes on mounting strap. Assemble mounting screws into threaded holes.
  - 13) Attach mounting strap to outlet box. (Screws not provided) Mounting strap can be adjusted to suit position of fixture.
  - 14) Grounding instructions: (See Illus. A or B).
- A) On fixtures where mounting strap is provided with a hole and two raised dimples. Wrap ground wire from outlet box around green ground screw, and thread into hole.
  - B) On fixtures where a cupped washer is provided. Attach ground wire from outlet box under cupped washer and green ground screw, and thread into mounting strap.

If fixture is provided with ground wire. Connect fixture ground wire to outlet box ground wire with wire connector. (Not provided.) After following the above steps. Never connect ground wire to black or white power supply wires.

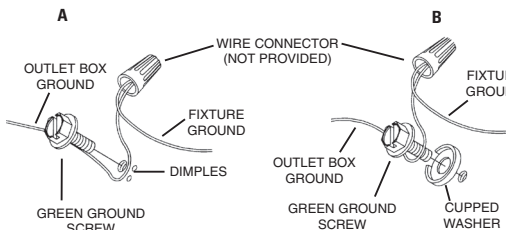

- 15) Make wire connections (connectors not provided.) Reference chart below for correct connections and wire accordingly.

Connect Black or Red Supply Wire to:	Connect White Supply Wire to:
Black	White
*Parallel cord (round & smooth)	*Parallel cord (square & ridged)
Clear, Brown, Gold or Black without tracer	Clear, Brown, Gold or Black with tracer
Insulated wire (other than green) with copper conductor	Insulated wire (other than green) with silver conductor

\*Note: When parallel wires (SPT I & SPT II) are used. The neutral wire is square shaped or ridged and the other wire will be round in shape or smooth (see illus.)

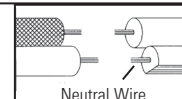

- 16) Push fixture to ceiling, carefully passing mounting screws through holes.
- 17) Secure fixture to ceiling with threaded balls.
- 18) Set glass down over sockets.

## INSTALACIÓN A SEMIRRÁS EN EL CIELO RASO

- 1) Pase el tubo roscado en el extremo del cuerpo del artefacto a través del agujero en el capuchón.
- 2) Resbale la arandela de seguridad encima del tubo roscado que sobresale de adentro del capuchón.
- 3) Atornille la tuerca hexagonal al tubo roscado para sujetar el artefacto al capuchón.
- 4) Pase el vástago roscado en el adorno espiral a través del agujero en el anillo.

- 5) Resbale la arandela de seguridad en el extremo del vástago roscado.
  - 6) Atornille la tuerca hexagonal pequeña en el extremo del vástago roscado. Apriete la tuerca hexagonal para sujetar el adorno espiral al anillo. Repita para los adornos espirales restantes.
  - 7) Pase los agujeros en los extremos del conjunto espiral encima de los vástagos roscados en la parte inferior de los brazos.
  - 8) Rosque las perillas redondas en los extremos de los vástagos roscados. Apriete las perillas redondas para sujetar el conjunto espiral a los brazos.
  - 9) Pase el tubo roscado en el capuchón, arriba a través del agujero en el anillo.
  - 10) Atornille la tapa en el extremo del tubo roscado que sobresale de la parte superior del anillo.
  - 11) **APAGUE LA ALIMENTACIÓN ELÉCTRICA.**
- IMPORTANTE:** Antes de comenzar, NUNCA trate de trabajar sin antes desconectar la corriente hasta que el trabajo se termine.
- a) Vaya a la caja principal de fusibles, o interruptor o caja de circuitos de su casa. Coloque el interruptor de la corriente principal en posición de apagado "OFF".
  - b) Desatornille el (los) fusible (s), o coloque el interruptor o interruptores del breaker en posición de apagado "OFF", que controla (n) la corriente hacia el artefacto o habitación donde está trabajando.
  - c) Coloque el interruptor de pared en posición de apagado "OFF". Si el artefacto que se va a reemplazar tiene un interruptor o cadena que se jala, colóquelos en la posición de apagado "OFF".

- 12) Encuentre los agujeros roscados apropiados en la abrazadera de montaje. Monte los tornillos de montaje en los agujeros roscados.
  - 13) Acople la abrazadera de montaje a la caja de salida. (No se provee tornillos). La abrazadera de montaje se puede ajustar para acomodar la posición del artefacto.
  - 14) Instrucciones de conexión a tierra (Vea la ilustración A o B)
- A) En artefactos donde se provee la abrazadera de montaje con un agujero y dos depresiones onduladas: Envuelva el alambre de tierra de la caja de salida alrededor del tornillo de tierra verde y rosque en el agujero.
  - B) En artefactos donde se provee una arandela cóncava. Acople el alambre de tierra de la caja de salida debajo de la arandela cóncava y del tornillo de tierra verde, y rosque el tornillo en la abrazadera de montaje.

Si el artefacto está provisto con alambre de tierra: Conecte el alambre de tierra del artefacto con el alambre de tierra de la caja de salida con un conector de alambre. (No se provee.)

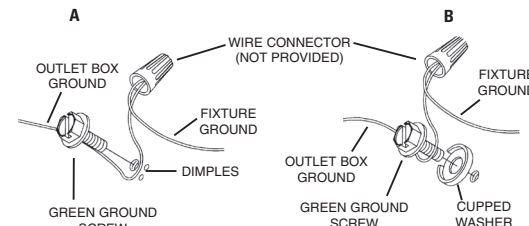

- 15) Haga las conexiones de alambres (No se provee conectores.) Vea la tabla de referencia de abajo para las conexiones correctas y los alambres correspondientes.

Connect Black or Red Supply Wire to:	Connect White Supply Wire to:
Black	White
*Parallel cord (round & smooth)	*Parallel cord (square & ridged)
Clear, Brown, Gold or Black without tracer	Clear, Brown, Gold or Black with tracer
Insulated wire (other than green) with copper conductor	Insulated wire (other than green) with silver conductor

\*Note: When parallel wires (SPT I & SPT II) are used. The neutral wire is square shaped or ridged and the other wire will be round in shape or smooth (see illus.)

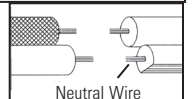

- 16) Empuje el artefacto al cielo raso pasando cuidadosamente los tornillos de montaje a través de los agujeros.
- 17) Sujete el artefacto al cielo raso con las bolas roscadas.
- 18) Baje el vidrio abajo encima del casquillo.

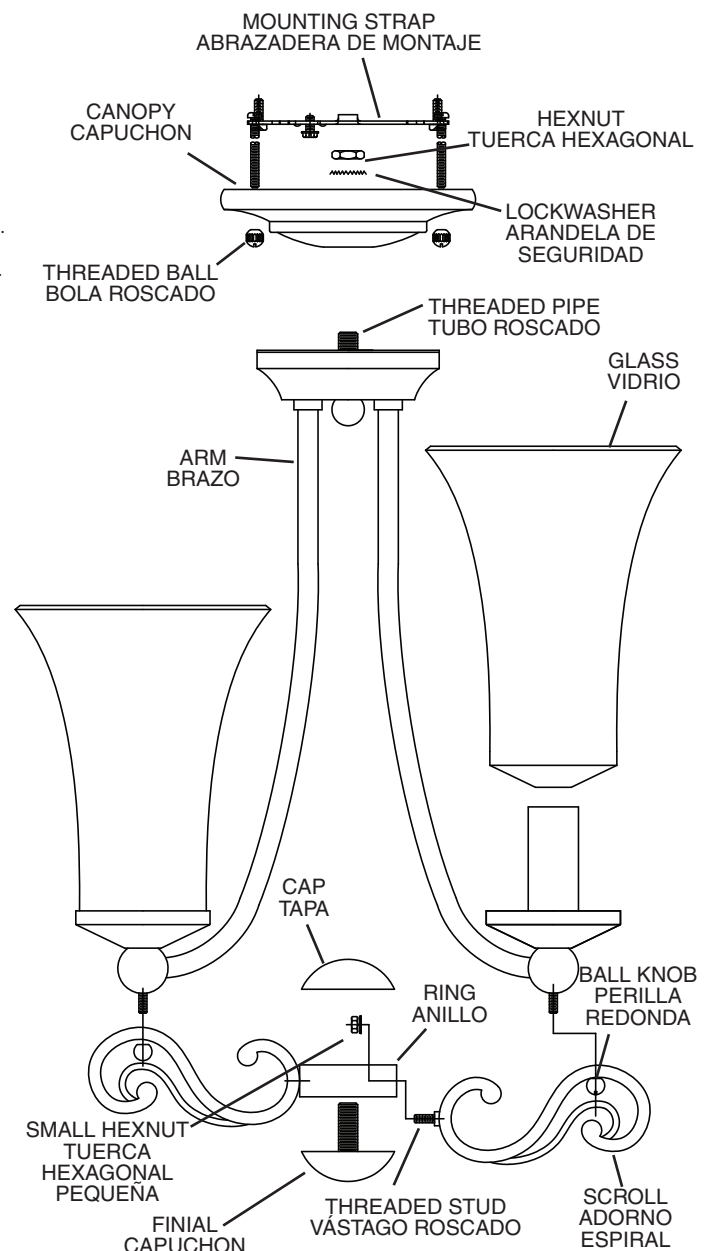

**SEE REVERSE SIDE FOR CHAIN DROP INSTALLATION INSTRUCTIONS.**

**VEA AL REVERSO DE LAS INSTRUCCIONES DE INSTALACIÓN PARA EL ADORNO COLGANTE DE CADENA.**

### CHAIN DROP

- 1) Pass threaded stud on scroll through hole in ring.
- 2) Slip lockwasher onto end of threaded stud.
- 3) Screw small hexnut onto end of threaded stud. Tighten hexnut to secure scroll to ring. Repeat for remaining scrolls.
- 4) Pass holes on ends of scroll assembly over threaded studs on bottom of arms.
- 5) Thread ball knobs onto ends of threaded studs. Tighten ball knobs to secure scroll assembly to arms.
- 6) Pass threaded pipe on finial up through hole in ring.
- 7) Screw cap onto end of threaded pipe protruding from top of ring.
- 8) Pass threaded pipe at end of small loop through hole in canopy.
- 9) Slip lockwasher over threaded pipe protruding from inside of canopy.
- 10) Screw hexnut onto threaded pipe to secure fixture to canopy.
- 11) Screw loop onto threaded pipe on top of fixture.
- 12) **TURN OFF POWER.**

**IMPORTANT:** Before you start, NEVER attempt any work without shutting off the electricity until the work is done.

- a) Go to the main fuse, or circuit breaker, box in your home. Place the main power switch in the "OFF" position.
  - b) Unscrew the fuse(s), or switch "OFF" the circuit breaker switch(s), that control the power to the fixture or room that you are working on.
  - c) Place the wall switch in the "OFF" position. If the fixture to be replaced has a switch or pull chain, place those in the "OFF" position.
- 13) Find the appropriate threaded holes on mounting strap. Assemble mounting screws into threaded holes.
  - 14) Attach mounting strap to outlet box. (Screws not provided) Mounting strap can be adjusted to suit position of fixture.
  - 15) Grounding instructions: (See Illus. A or B).
    - A) On fixtures where mounting strap is provided with a hole and two raised dimples. Wrap ground wire from outlet box around green ground screw, and thread into hole.
    - B) On fixtures where a cupped washer is provided. Put ground wire from outlet box under cupped washer and green ground screw and thread screw into hole in mounting strap.
 If fixture is provided with ground wire. Connect fixture ground wire to outlet box ground wire with wire connector, (not provided) after following the above steps. Never connect ground wire to black or white power supply wires.

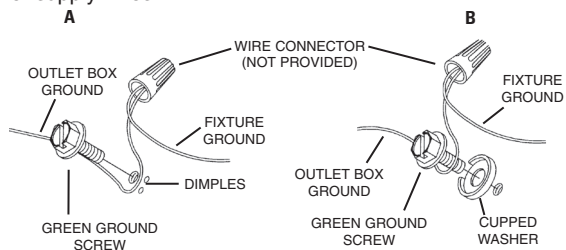

- 16) Make wire connections (connectors not provided.) Reference chart below for correct connections and wire accordingly.

Connect Black or Red Supply Wire to:	Connect White Supply Wire to:
Black	White
*Parallel cord (round & smooth)	*Parallel cord (square & ridged)
Clear, Brown, Gold or Black without tracer	Clear, Brown, Gold or Black with tracer
Insulated wire (other than green) with copper conductor	Insulated wire (other than green) with silver conductor

\*Note: When parallel wires (SPT I & SPT II) are used. The neutral wire is square shaped or ridged and the other wire will be round in shape or smooth (see illus.)

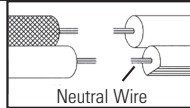

- 17) Push fixture to ceiling, carefully passing mounting screws through holes.
- 18) Secure fixture to ceiling with threaded balls.
- 19) Set glass down over sockets.

### CADENA DE SUSPENSION

- 1) Pase el vástago roscado en el adorno espiral a través del agujero en el anillo.
- 2) Resbale la arandela de seguridad en el extremo del vástago roscado.
- 3) Atornille la tuerca hexagonal pequeña en el extremo del vástago roscado. Apriete la tuerca hexagonal para sujetar el adorno espiral al anillo. Repita para los adornos espirales restantes.
- 4) Pase los agujeros en los extremos del conjunto espiral encima de los vástagos roscados en la parte inferior de los brazos.
- 5) Rosque las perillas redondas en los extremos de los vástagos roscados. Apriete las perillas redondas para sujetar el conjunto espiral a los brazos.
- 6) Pase el tubo roscado en el capuchón, arriba a través del agujero en el anillo.
- 7) Atornille la tapa en el extremo del tubo roscado que sobresale de la parte superior del anillo.
- 8) Pase el tubo roscado en el extremo del argolla pequeña a través del agujero en el capuchón.
- 9) Resbale la arandela de seguridad encima del tubo roscado que sobresale de adentro del capuchón.
- 10) Atornille la tuerca hexagonal al tubo roscado para sujetar el artefacto al capuchón.
- 11) Atornille el lazo en el tubo roscado, en la parte superior del cuerpo del artefacto.
- 12) **APAGUE LA ALIMENTACIÓN ELÉCTRICA.**

**IMPORTANTE:** Antes de comenzar, NUNCA trate de trabajar sin antes desconectar la corriente hasta que el trabajo se termine.

- a) Vaya a la caja principal de fusibles, o interruptor o caja de circuitos de su casa. Coloque el interruptor de la corriente principal en posición de apagado "OFF".
- b) Desatornille el (los) fusible (s), o coloque el interruptor o interruptores del breaker en posición de apagado "OFF", que controla (n) la corriente hacia el artefacto o habitación donde está trabajando.
- c) Coloque el interruptor de pared en posición de apagado "OFF". Si el artefacto que se va a reemplazar tiene un interruptor o cadena que se jala, colóquelos en la posición de apagado "OFF".

- 13) Encuentre los agujeros roscados apropiados en la abrazadera de montaje. Monte los tornillos de montaje en los agujeros roscados.
- 14) Acople la abrazadera de montaje a la caja de salida. (No se provee tornillos). La abrazadera de montaje se puede ajustar para acomodar la posición del artefacto.
- 15) Instrucciones de conexión a tierra (Vea la ilustración A o B)

- A) En artefactos donde se provee la abrazadera de montaje con un agujero y dos depresiones onduladas: Envuelva el alambre de tierra de la caja de salida alrededor del tornillo de tierra verde y rosque en el agujero.
- B) En artefactos donde se provee una arandela cóncava. Acople el alambre de tierra de la caja de salida debajo de la arandela cóncava y del tornillo de tierra verde, y rosque el tornillo en la abrazadera de montaje.

Si el artefacto está provisto con alambre de tierra: Conecte el alambre de tierra del artefacto con el alambre de tierra de la caja de salida con un conector de alambre. (No se provee.)

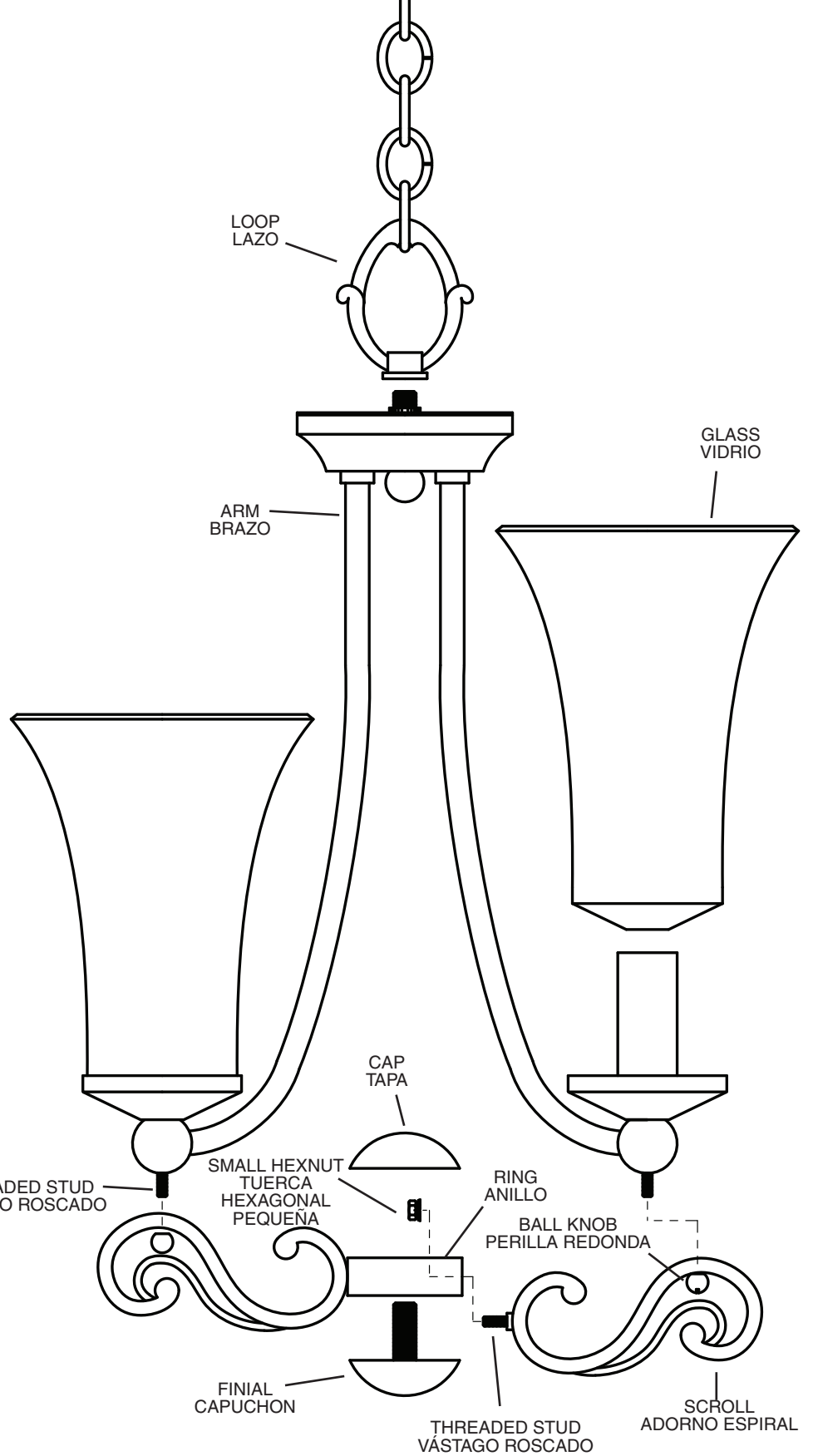
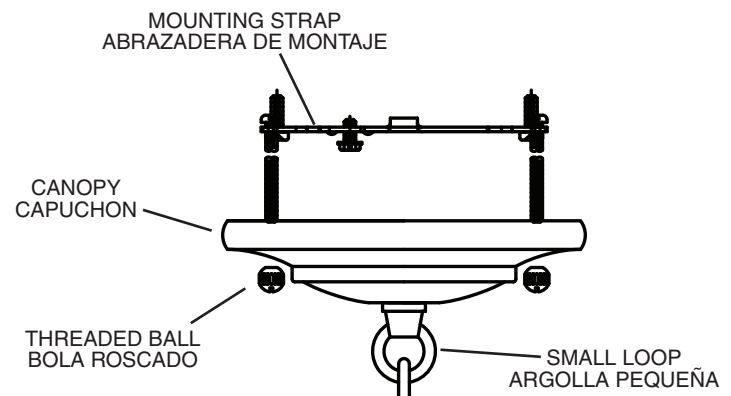
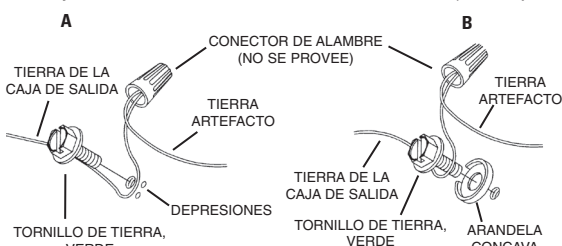

- 16) Haga las conexiones de alambres (No se provee conectores). Vea la tabla de referencia de abajo para las conexiones correctas y los alambres correspondientes.

Conectar el alambre de suministro negro o rojo al	Conectar el alambre de suministro blanco al
Negro	Blanco
*Cordon paralelo (redondo y liso)	*Cordon paralelo (cuadrado y estriado)
Claro, marrón, amarillo o negro sin hebra identificadora	Claro, marrón, amarillo o negro con hebra identificadora
Alambre aislado (diferente del verde) con conductor de cobre	Alambre aislado (diferente del verde) con conductor de plata

\*Nota: Cuando se utiliza alambre paralelo (SPT I y SPT II). El alambre neutro es de forma cuadrada o estriada y el otro alambre será de forma redonda o lisa. (Vea la ilustración).

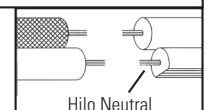

- 17) Empuje el artefacto al cielo raso pasando cuidadosamente los tornillos de montaje a través de los agujeros.
- 18) Sujete el artefacto al cielo raso con las bolas roscadas.
- 19) Baje el vidrio abajo encima del casquillo.

**SEE REVERSE SIDE FOR WALL MOUNT AND SEMI FLUSH INSTALLATION INSTRUCTIONS.**

**VEA AL REVERSO PARA LAS INSTRUCCIONES DE INSTALACIÓN A SEMIRRÁS Y EN LA PARED.**