

- 1) If strain relief is not assembled to wires, pull wires up through strain relief and close strain relief.
- 2) Holding strain relief with pliers, pinch sides of strain relief and push strain relief up through hole in canopy. (REF: FIG. 2)
- 3) If strain relief is assembled to canopy, to remove strain relief to release strain on wires, from inside canopy pinch sides of strain relief with pliers. Push strain relief down through hole in canopy. (REF: FIG. 1)
- 4) Open strain relief and pull wires down. Close strain relief and replace strain relief to canopy (see step #2).

CAUTION: Take care not to nick, cut or damage wire.

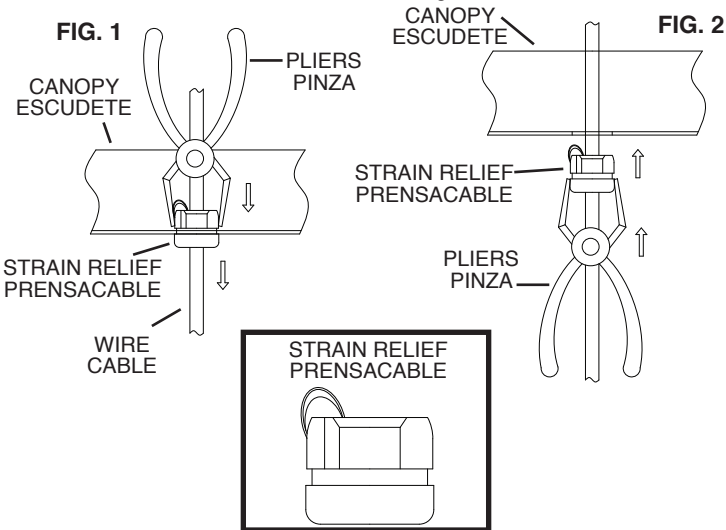

- 1) TURN OFF POWER.
IMPORTANT: Before you start, NEVER attempt any work without shutting off the electricity until the work is done.
 - a) Go to the main fuse, or circuit breaker, box in your home. Place the main power switch in the "OFF" position.
 - b) Unscrew the fuse(s), or switch "OFF" the circuit breaker switch(s), that control the power to the fixture or room that you are working on.
 - c) Place the wall switch in the "OFF" position. If the fixture to be replaced has a switch or pull chain, place those in the "OFF" position.
- 2) Assemble mounting screws into threaded holes in mounting strap.
- 3) Attach mounting strap to outlet box. (Screws not provided)
- 4) Grounding instructions: (See Illus. A or B).
 - A) On fixtures where mounting strap is provided with a hole and two raised dimples. Wrap ground wire from outlet box around green ground screw, and thread into hole.
 - B) On fixtures where a cupped washer is provided. Put ground wire from outlet box under cupped washer and green ground screw and thread screw into hole in mounting strap.

If fixture is provided with ground wire. Connect fixture ground wire to outlet box ground wire with wire connector, (not provided) after following the above steps. Never connect ground wire to black or white power supply wires.

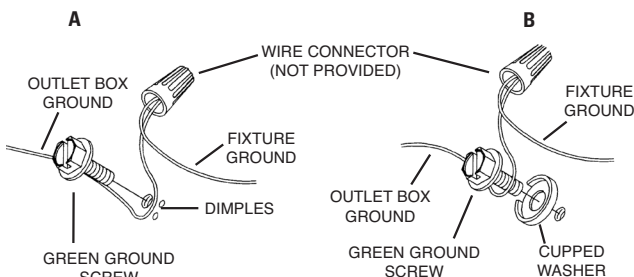

- 5) Make wire connections (connectors not provided.) Reference chart below for correct connections and wire accordingly.
IMPORTANT: For fixtures 42172, 42173 and 42174, the wires on these fixtures will be clear or silver. The "Black" fixture wire should be marked with an "L". The "White" fixture wire should be marked with an "N". The "White" supply wire does have a thin white wire that runs through the clear/silver wire.

Connect Black or Red Supply Wire to:	Connect White Supply Wire to:
Black	White
*Parallel cord (round & smooth)	*Parallel cord (square & ridged)
Clear, Brown, Gold or Black without tracer	Clear, Brown, Gold or Black with tracer
Insulated wire (other than green) with copper conductor	Insulated wire (other than green) with silver conductor

*Note: When parallel wires (SPT I & SPT II) are used. The neutral wire is square shaped or ridged and the other wire will be round in shape or smooth (see illus.)

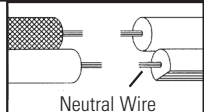

- 6) Push fixture to ceiling, carefully passing mounting screws through holes.
- 7) Secure fixture to ceiling with threaded balls.
- 8) Insert recommended bulb.
- 9) Lower each crystal rod down through top and bottom triangular opening on fixture. Peg on crystal will keep crystal in place on fixture.

Adjusting position of fixture after installation for leveling purposes of one inch or less:

NOTE: Center cable will adjust height of fixture.

TO RAISE FIXTURE: Push cable up into fixture body. Release cable and cable will lock into place.

TO LOWER FIXTURE: Push button in on cable adjuster and pull cable down. Release button to lock cable in place.

NOTE: With button pushed in cable will raise and lower. Without button pushed in cable will only raise up and lock in place. (SEE: CABLE ADJUSTMENT DETAIL)

Date Issued: 6/8/12

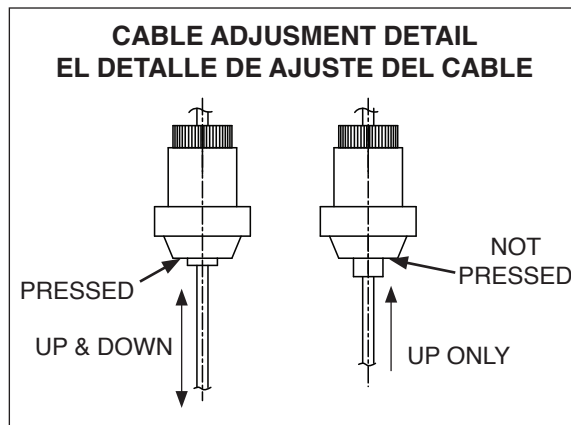
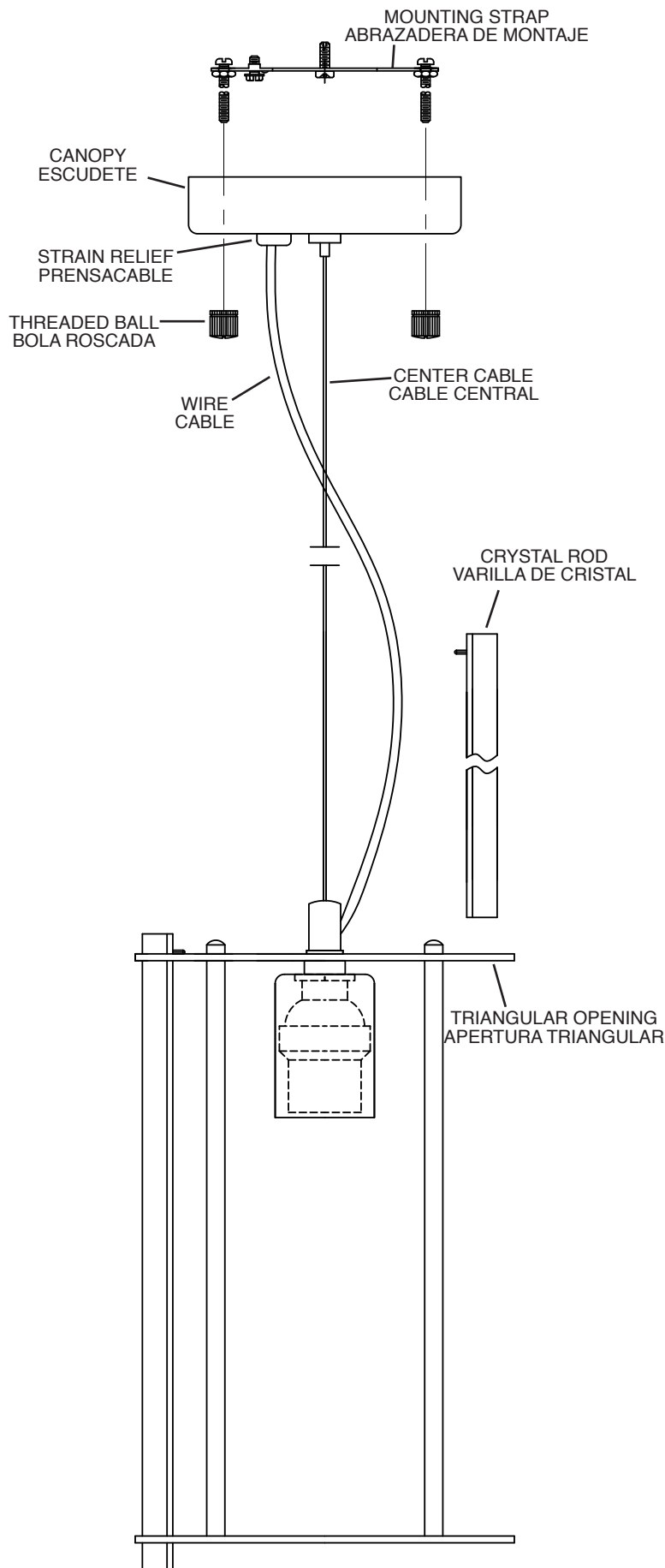

**SEE OTHER SIDE FOR SPANISH TRANSLATIONS.
VEA EL OTRO LADO DE TRADUCCIONES AL ESPAÑOL.**

- 1) Si el prensacable no está ensamblado a los cables, jale los cables hacia arriba a través del prensacable y cierre el prensacable.
- 2) Sujete los laterales del prensacable con una pinza y empujelo hacia arriba a través del orificio ubicado en el escudete. (REF: FIG. 1)
- 3) Si el prensacable está ensamblado al escudete, retire el prensa cable para aliviar la tensión de los cables, y desde el interior del escudete sujete los laterales del prensacable con una pinza. Empuje el prensa cable hacia abajo a través del orificio ubicado en el escudete. (REF: FIG. 1)
- 4) Abra el prensacable y jale los cables hacia abajo. Cierre el prensacable y vuelva a colocarlo en el escudete (ver paso 2).

PRECAUCIÓN: Sea cuidadoso para no mellar, cortar ni dañar el cable.

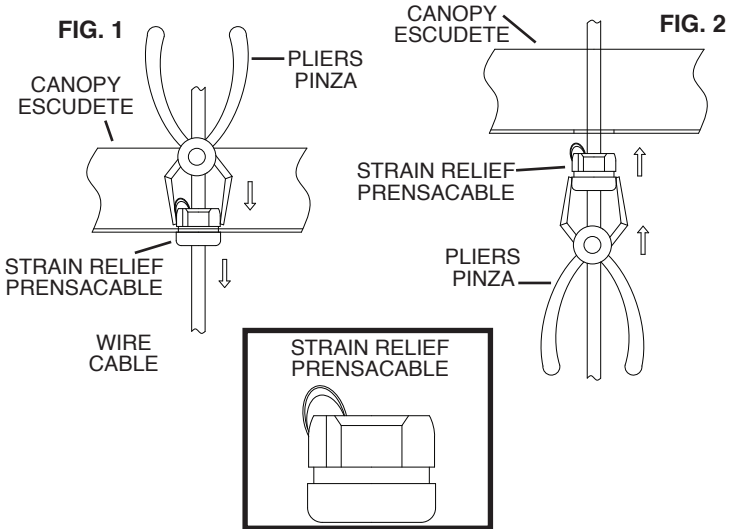

- 1) APAGUE LA ALIMENTACIÓN ELÉCTRICA.
IMPORTANTE: Antes de comenzar, NUNCA trate de trabajar sin antes desconectar la corriente hasta que el trabajo se termine.
 - a) Vaya a la caja principal de fusibles, o interruptor o caja de circuitos de su casa. Coloque el interruptor de la corriente principal en posición de apagado "OFF".
 - b) Desatornille el (los) fusible (s), o coloque el interruptor o interruptores del breaker en posición de apagado "OFF", que controla (n) la corriente hacia el artefacto o habitación donde está trabajando.
 - c) Coloque el interruptor de pared en posición de apagado "OFF". Si el artefacto que se va a reemplazar tiene un interruptor o cadena que se jala, colóquelos en la posición de apagado "OFF".
- 2) Monte los tornillos de montaje a la caja de salida. (Los tornillos no se proveen).
- 3) Acople la abrazadera de montaje a la caja de salida. (Los tornillos no se proveen).
- 4) Instrucciones de conexión a tierra (Vea la ilustración A o B)
 - A) En artefactos donde se provee la abrazadera de montaje con un agujero y dos depresiones onduladas: Envuelva el alambre de tierra de la caja de salida alrededor del tornillo de tierra verde y rosque en el agujero.
 - B) En artefactos donde se provee una arandela cóncava. Acople el alambre de tierra de la caja de salida debajo de la arandela cóncava y del tornillo de tierra verde, y rosque el tornillo en la abrazadera de montaje.

Si el artefacto está provisto con alambre de tierra: Conecte el alambre de tierra del artefacto con el alambre de tierra de la caja de salida con un conector de alambre. (No se provee.)

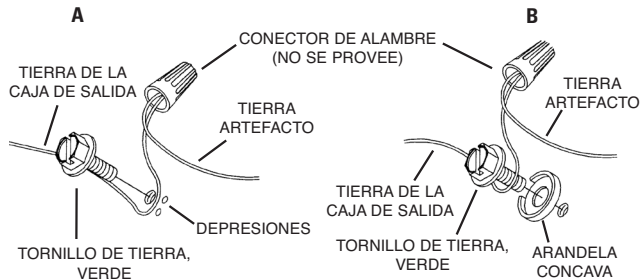

- 5) Haga las conexiones de alambres (No se provee conectores). Vea la tabla de referencia de abajo para las conexiones correctas y los alambres correspondientes.

IMPORTANTE: Para los artefactos 42172, 42173 y 42174, los cables serán transparentes o plateados. El cable de artefacto "Negro" debe estar marcado con la letra "L". El cable de artefacto "Blanco" debe estar marcado con la letra "N". El cable de alimentación "Blanco" tiene un cable fino blanco que se extiende por el cable transparente/plateado.

Conectar el alambre de suministro negro o rojo al	Conectar el alambre de suministro blanco al
Negro	Blanco
*Cordon paralelo (redondo y liso)	*Cordon paralelo (cuadrado y estriado)
Claro, marrón, amarillo o negro sin hebra identificadora	Claro, marrón, amarillo o negro con hebra identificadora
Alambre aislado (diferente del verde) con conductor de cobre	Alambre aislado (diferente del verde) con conductor de plata

*Nota: Cuando se utiliza alambre paralelo (SPT I y SPT II). El alambre neutro es de forma cuadrada o estriada y el otro alambre será de forma redonda o lisa. (Vea la ilustración).

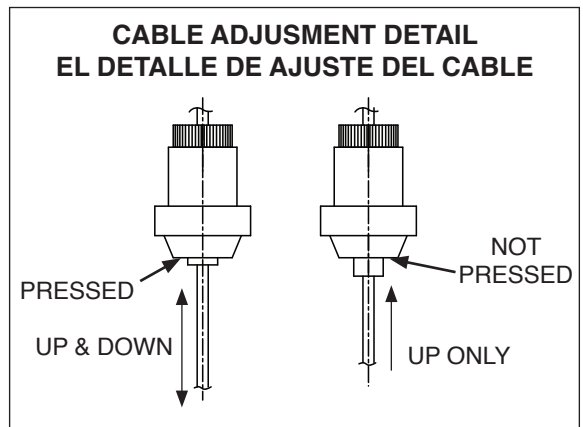
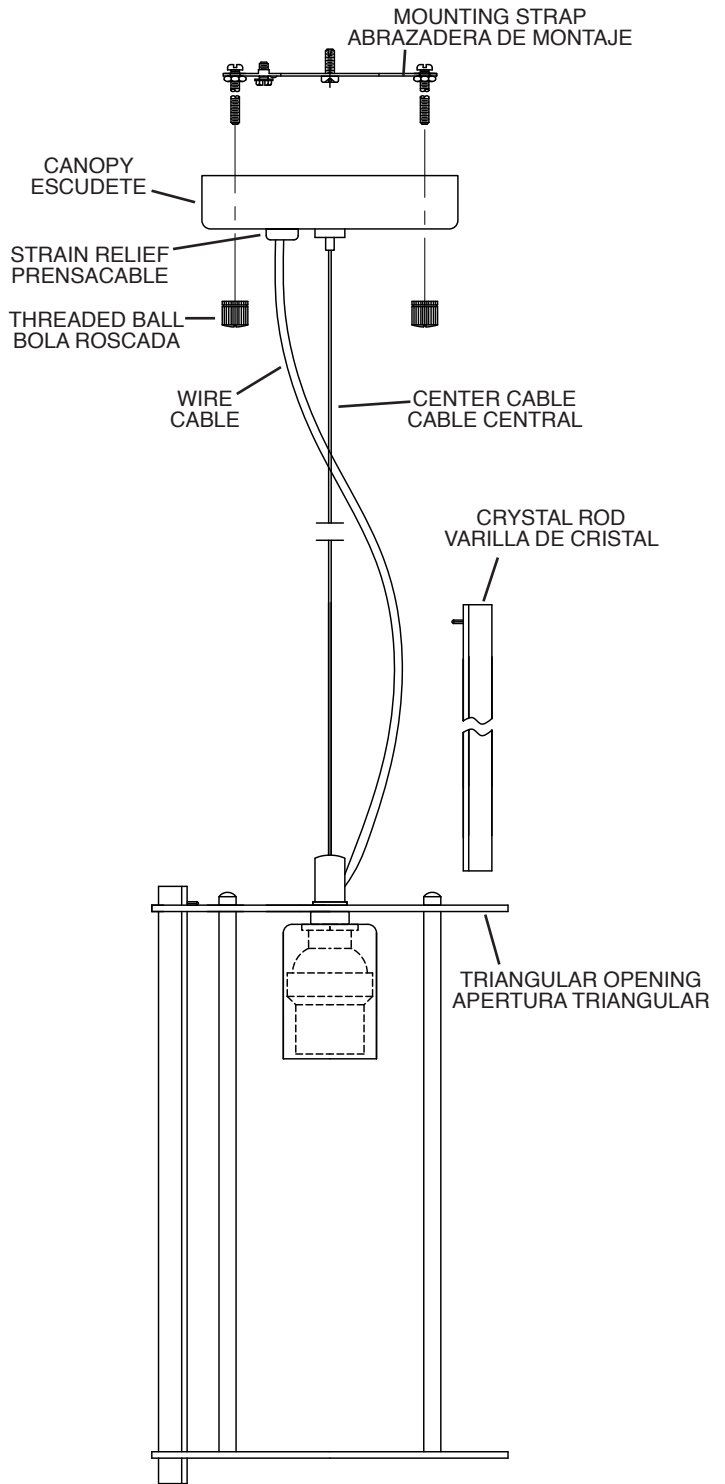
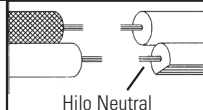

- 6) Empuje el artefacto al cielo raso pasando cuidadosamente los tornillos de montaje a través de los agujeros.
- 7) Sujete el artefacto al cielo raso con las bolas roscadas.
- 8) Inserte la bombilla recomendada.
- 9) Baje cada varilla de cristal a través de la apertura triangular superior e inferior del artefacto. La clavija sobre el cristal lo mantendrá en su lugar en el artefacto.

Ajuste de la posición del artefacto después de la instalación con el propósito de nivelar una pulgada o menos:

NOTA: El cable central ajustará la altura del artefacto.

Para levantar el artefacto: Empuje el cable arriba en el cuerpo del artefacto. Suelte el cable y el cable se trabarán en el lugar.

Para bajar el artefacto: Empuje el botón adentro en el ajustador del cable y estire el cable hacia abajo. Suelte el botón para trabar el cable en el lugar.

NOTA: Con el botón empujado adentro el cable se levantará y bajará. Sin el botón empujado adentro el cable sólo se levanta y se traba en el lugar. (VEA: EL DETALLE DE AJUSTE DEL CABLE.)

**SEE OTHER SIDE FOR ENGLISH TRANSLATIONS.
VEA EL OTRO LADO DE TRADUCCIONES AL INGLÉS.**