

**Record your model number below for future reference:**

**Noter votre numéro de modèle ci-dessous aux fins de référence :**  
**A continuación, anote el número de su modelo como referencia para el futuro:**

**Important Information** Observe all local plumbing and building codes.

**Information importante** Respecter tous les codes de plomberie et du bâtiment locaux.

**Información importante** Cumpla con todos los códigos locales de plomería y de construcción.

**1** Determine the valve stem adapter length. Refer to the plaster guard.

Déterminer la longueur de l'adaptateur de tige de robinet. Se reporter au protecteur en plâtre.

Determine la longitud del adaptador del vástago de la válvula. Consulte la información en el protector de yeso.

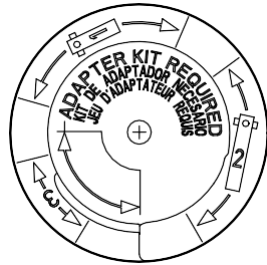

**Thin Wall:** Use the #3 adapter and the 13/16" (21 mm) screw.

**Paroi mince :** Utiliser l'adaptateur n° 3 et la vis de 21 mm (13/16 po).

**Pared delgada:** Use el adaptador #3 y el tornillo de 13/16" (21 mm).

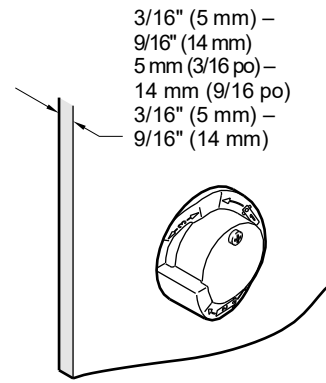

**Standard Wall:** Use the #1 adapter and the 13/16" (21 mm) screw.

**Paroi Standard :** Utiliser l'adaptateur n° 1 et la vis de 21 mm (13/16 po).

**Pared estándar:** Use el adaptador #1 y el tornillo de 13/16" (21 mm).

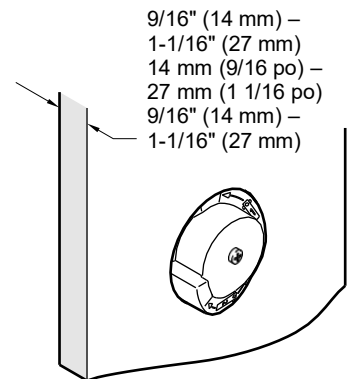

**Thick Wall:** Use the #2 adapter and the 1-3/8" (35 mm) screw.

**Paroi épaisse :** Utiliser l'adaptateur n° 2 et la vis de 35 mm (1 3/8 po).

**Pared gruesa:** Use el adaptador #2 y el tornillo de 1-3/8" (35 mm).

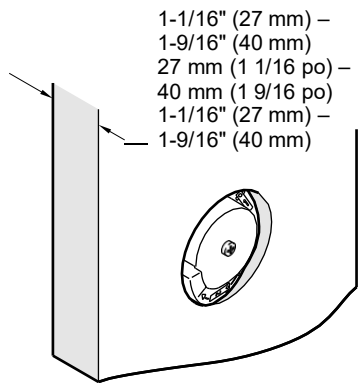

**2** Remove the plaster guard. Place the spline adapter on the valve stem.

Retirer le protecteur en plâtre. Placer l'adaptateur cannelé sur la tige de robinet.

Retire el protector de yeso. Coloque el adaptador estriado en el vástago de la válvula.

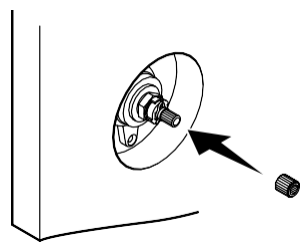

**3** Temporarily fit the valve stem adapter on the spline adapter.

Placer provisoirement l'adaptateur de tige de robinet sur l'adaptateur cannelé.

Instale temporalmente el adaptador del vástago de la válvula en el adaptador estriado.

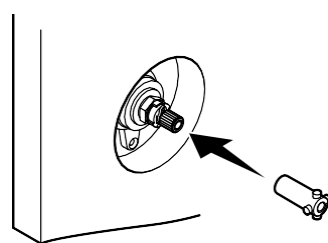

**4** Position the handle on the valve stem adapter.

Positionner la poignée sur l'adaptateur de tige de robinet.

Coloque la manija en el adaptador del vástago de la válvula.

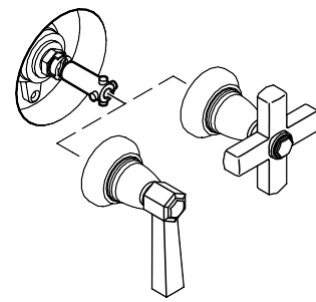

**5 2-way valve:** Water should flow from the main shower accessory with the handle position at 4 o'clock.

**Robinet à 2 voies :** L'eau doit s'écouler de l'accessoire de douche principal avec la poignée à 4 h.

**Válvula de 2 vías:** El agua debe fluir del accesorio principal de la regadera con la manija en la posición de las 4 en punto.

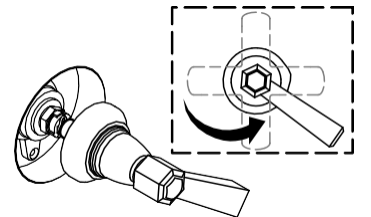

**3-way valve:** Water should flow from the main shower accessory with the handle position at 12 o'clock.

**Robinet à 3 voies :** L'eau doit s'écouler de l'accessoire de douche principal avec la poignée à la position de 12 h.

**Válvula de 3 vías:** El agua debe fluir del accesorio principal de la regadera con la manija en la posición de las 12 en punto.

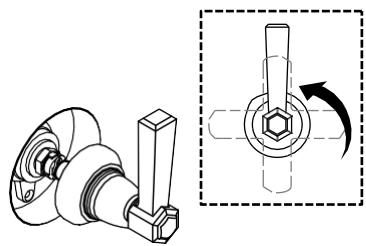

**6** To adjust position, remove the handle and valve stem adapter. Turn the spline adapter.

Pour ajuster la position, retirer la poignée et l'adaptateur de la tige de robinet.

Para ajustar la posición, retire la manija y el adaptador del vástago de la válvula. Gire el adaptador estriado.

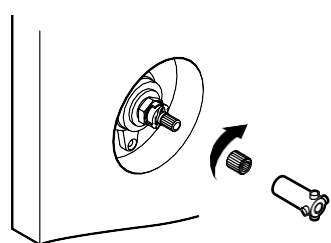

**7** Secure the valve stem adapter with the proper length screw.

Fixer l'adaptateur de la tige de robinet avec la vis de longueur appropriée.

Fije el adaptador del vástago de la válvula con el tornillo de la longitud adecuada.

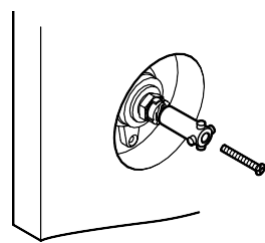

**8** Secure the plate assembly to the valve with proper length screws.

**Do not overtighten.**

Fixer l'ensemble de la plaque sur le robinet avec des vis de longueur appropriée.

**Ne pas trop serrer.**

Fije el ensamble de la placa a la válvula con tornillos de la longitud adecuada. **No apriete demasiado.**

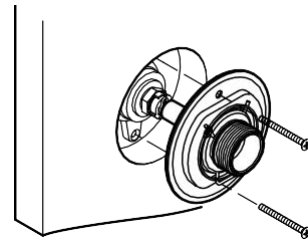

**9** Fit the faceplate over the plate assembly with the notch down.

Placer la plaque de garniture sur l'ensemble de la plaque avec l'encoche vers le bas.

Coloque la placa frontal sobre el ensamble de la placa con la muesca hacia abajo.

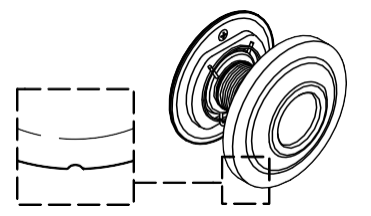

**10** Point the handle down. Thread the bonnet onto the hub.

Pointer la poignée vers le bas. Enfiler le chapeau sur le moyeu.

Apunte la manija hacia abajo. Enrosque el bonete en el centro de sujeción.

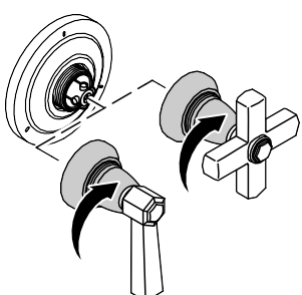

This product is covered under the **KALLISTA Five-Year Limited Warranty**, found at [kallista.com/resources/warranty](http://kallista.com/resources/warranty). For a hardcopy of warranty terms, contact the customer service department.

Questions? Problems? For additional assistance, please contact KALLISTA's Customer Service Department at 1-888-4-KALLISTA (1-888-452-5547) or [kallista.com](http://kallista.com).

Ce produit est couvert sous la **garantie de 5 ans limitée de KALLISTA**, que vous pouvez consulter au [kallista.com/resources/warranty](http://kallista.com/resources/warranty). Pour obtenir une copie imprimée des conditions de la garantie, s'adresser au centre de services à la clientèle.

Des questions? Besoin d'aide? Pour obtenir de l'aide supplémentaire, s'adresser au service à la clientèle de KALLISTA en composant le 1-888-4-KALLISTA (1-888-452-5547) ou consulter le site [kallista.com](http://kallista.com).

Este producto está cubierto por la **garantía limitada de cinco años de KALLISTA**, que se encuentra en [kallista.com/resources/warranty](http://kallista.com/resources/warranty). Si lo desea, solicite al Centro de Atención al Cliente una copia impresa de los términos de la garantía.

¿Preguntas? ¿Problemas? Para obtener asistencia adicional, comuníquese con el Departamento de Servicio al Cliente de KALLISTA al 1-888-4-KALLISTA (1-888-452-5547) o consulte en [kallista.com](http://kallista.com).