

KALLISTA®

Showerhead with Arm

INSTALLATION INSTRUCTIONS

P24940, P24942

INSTALLATION INSTRUCTIONS

THANK YOU FOR CHOOSING KALLISTA

We appreciate your commitment to KALLISTA quality products. Please take a moment to review this manual before you install your KALLISTA product. If you encounter any installation or performance problems, please do not hesitate to contact us at the phone number listed at the bottom of the page.

WARRANTY

This product is covered under the **KALLISTA® Five-Year Limited Warranty**, found at kallista.com/resources/warranty. For a hardcopy of warranty terms, contact the Customer Service Department.

BEFORE YOU BEGIN

NOTICE: Choose an automatic compensating valve with the appropriate minimum flow rating, to assure your valve will provide safety at the lowest flow rates. For a showerhead with a maximum flow rate of 2.0 gal/min (7.6 l/min), use with an automatic compensating valve rated 1.6 gal/min (6.1 l/min) or less.

- The finished wall or bath/shower unit must be installed prior to installing this trim.
- Observe all local plumbing and building codes.
- The appearance of your product may differ from what is shown in these instructions; however, the installation procedure is the same.
- KALLISTA reserves the right to make revisions in the design of products without notice, as specified in the Price Book.

TOOLS AND MATERIALS



Rags

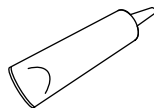

Silicone Sealant
(Optional)



Sealant Tape

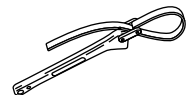

Strap Wrench

INSTALLATION INSTRUCTIONS

INSTALL THE SHOWERHEAD AND ARM

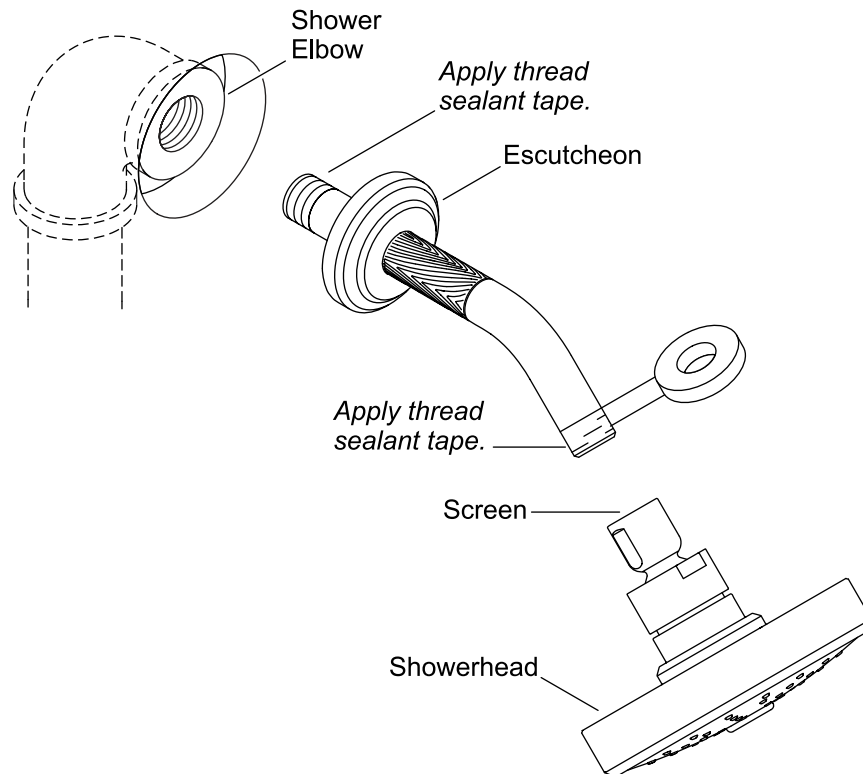

CAUTION: Risk of product damage. To avoid plugging the showerhead spray outlets, use thread sealant tape on the shower arm threads. Do not use thread sealant compound (pipe dope).

- Remove the temporary nipple from the shower elbow.
- Slide the escutcheon onto the shower arm.
- Apply thread sealant tape to the threads, and install the shower arm to the shower elbow.
- Carefully tighten the shower arm with a clean strap wrench.
- If desired, apply a bead of clear silicone sealant around the perimeter of the escutcheon.
- With the showerhead off, flush out the system.
- Ensure that the screen is positioned in the showerhead.
- Apply thread sealant tape to the shower arm and thread the showerhead to the shower arm.
- Use a clean strap wrench to tighten the showerhead.
- Check for proper operation.

KALLISTA®

Pomme de douche avec bras

INSTRUCTIONS D'INSTALLATION

P24940, P24942

INSTRUCTIONS D'INSTALLATION

MERCI D'AVOIR CHOISI KALLISTA

Nous vous remercions pour votre fidélité aux produits de qualité KALLISTA. Prendre le temps nécessaire pour se familiariser avec ce manuel avant d'installer le produit KALLISTA. En cas de problèmes relatifs à une installation ou à un rendement, ne pas hésiter à nous appeler au numéro de téléphone indiqué en bas de page.

GARANTIE

Ce produit est couvert sous la garantie limitée de cinq ans de KALLISTA®, fournie sur le site kallista.com/resources/warranty. Pour obtenir une copie imprimée des termes de la garantie, s'adresser au centre de services à la clientèle.

AVANT DE COMMENCER

AVIS : Choisir une vanne de compensation automatique avec le débit minimum approprié afin d'assurer que la vanne fournisse une sécurité aux débits les plus bas. Pour une pomme de douche à débit maximal de 2,0 gal/min (7,6 l/min), utiliser une vanne de compensation automatique à débit nominal de 1,6 gal/min (6,1 l/min) ou moins.

- Le mur fini ou la baignoire/douche doivent être installés avant d'installer cette garniture.
- Respecter tous les codes de plomberie et du bâtiment locaux.
- L'apparence du produit en question pourrait être différente de ce qui est indiqué dans ces instructions, mais la procédure d'installation est la même.
- KALLISTA se réserve le droit d'effectuer des modifications dans la conception des produits sans avis préalable, tel que spécifié dans le catalogue des prix.

OUTILS ET MATÉRIEL



Chiffons

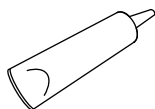

Mastic d'étanchéité à la silicone (optionnel)



Ruban d'étanchéité

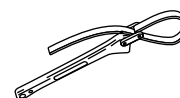

Clé à courroie

INSTRUCTIONS D'INSTALLATION

INSTALLER LA POMME DE LA DOUCHE ET LE BRAS

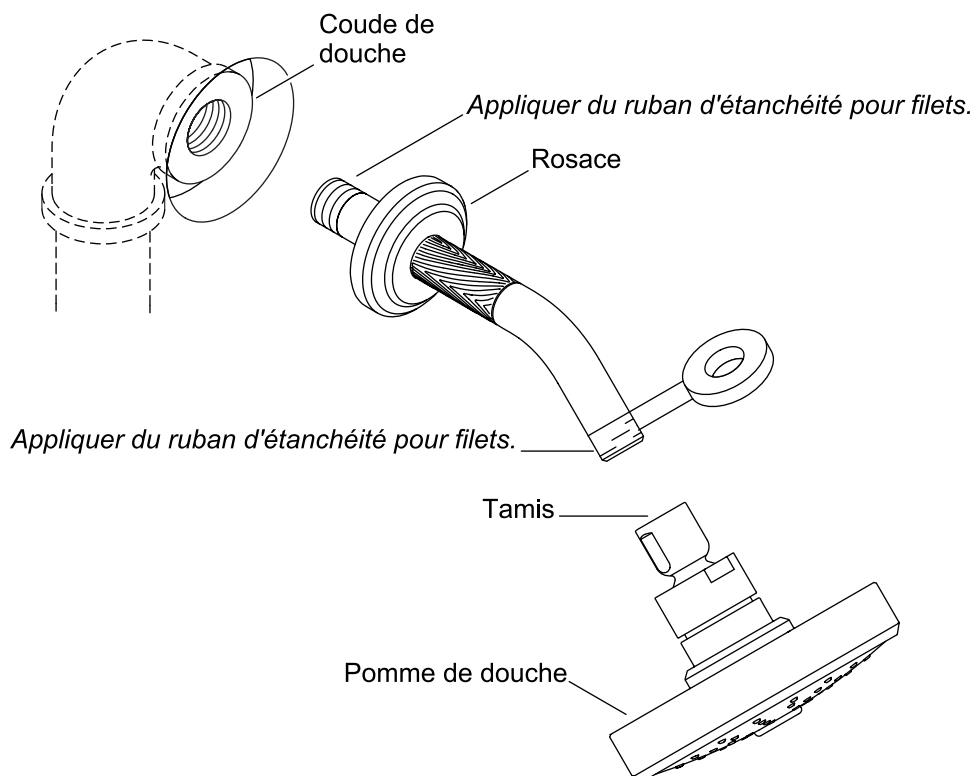

ATTENTION : Risque d'endommagement du produit. Pour éviter de boucher les orifices de sortie de pulvérisation de la pomme de douche, utiliser du ruban d'étanchéité pour filets sur les filets du bras de douche. Ne pas utiliser des pâtes d'étanchéité pour filets (pâte lubrifiante).

- Retirer le mamelon temporaire du coude de la douche.
- Glisser la rosace sur le bras de douche.
- Appliquer du ruban d'étanchéité pour filets sur les filets et installer le bras de douche sur le coude de celle-ci.
- Serrer délicatement le bras de douche avec une clé à courroie propre.
- Si souhaité, appliquer un boudin de mastic d'étanchéité à la silicone transparent autour du périmètre de la rosace.
- Avec la pomme de douche retirée, purger le système.
- Assurer que le tamis est positionné dans la pomme de douche.
- Appliquer du ruban d'étanchéité pour filets sur le bras de douche et enfilez la pomme de douche sur le bras de douche.
- Utiliser une clé à sangle propre pour serrer la pomme de douche.
- Vérifier le bon fonctionnement.

KALLISTA®

Cabezal de ducha con brazo

INSTRUCCIONES DE INSTALACIÓN

P24940, P24942

INSTRUCCIONES DE INSTALACIÓN

GRACIAS POR ELEGIR PRODUCTOS KALLISTA

Le agradecemos su compromiso con los productos de calidad KALLISTA. Dedique un momento a leer este manual antes de instalar su producto KALLISTA. En caso de tener problemas de instalación o funcionamiento, no dude en comunicarse con nosotros al número de teléfono que se encuentra en la parte inferior de la página.

GARANTÍA

A este producto lo cubre la **garantía limitada de cinco años de KALLISTA®**, que puede consultarse en kallista.com/resources/warranty. Si lo desea, solicite al Centro de Atención al Cliente una copia impresa de los términos de la garantía.

ANTES DE COMENZAR

AVISO: Seleccione una válvula reguladora automática con capacidad mínima de flujo adecuada para asegurar que la válvula ofrezca seguridad a las tasas de flujo más bajas. Para un cabezal de ducha con una tasa de flujo máxima de 2,0 gal/min (7,6 L/min), utilice una válvula reguladora automática con capacidad nominal para 1,6 gal/min (6,1 L/min) o menos.

- Antes de instalar esta garnición, debe instalarse la pared acabada o la unidad de bañera/ducha.
- Cumpla todos los códigos locales de plomería y de construcción.
- La apariencia de su producto puede diferir de lo que se indica en estas instrucciones; sin embargo, el procedimiento de instalación es el mismo.
- KALLISTA se reserva el derecho a modificar sin previo aviso el diseño de productos, tal como se especifica en la lista de precios.

HERRAMIENTAS Y MATERIALES



Trapos

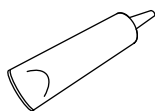

Sellador de silicona
(opcional)



Cinta selladora

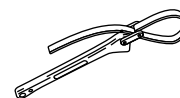

Llave de apriete de correa

INSTRUCCIONES DE INSTALACIÓN

INSTALE EL CABEZAL DE DUCHA Y EL BRAZO

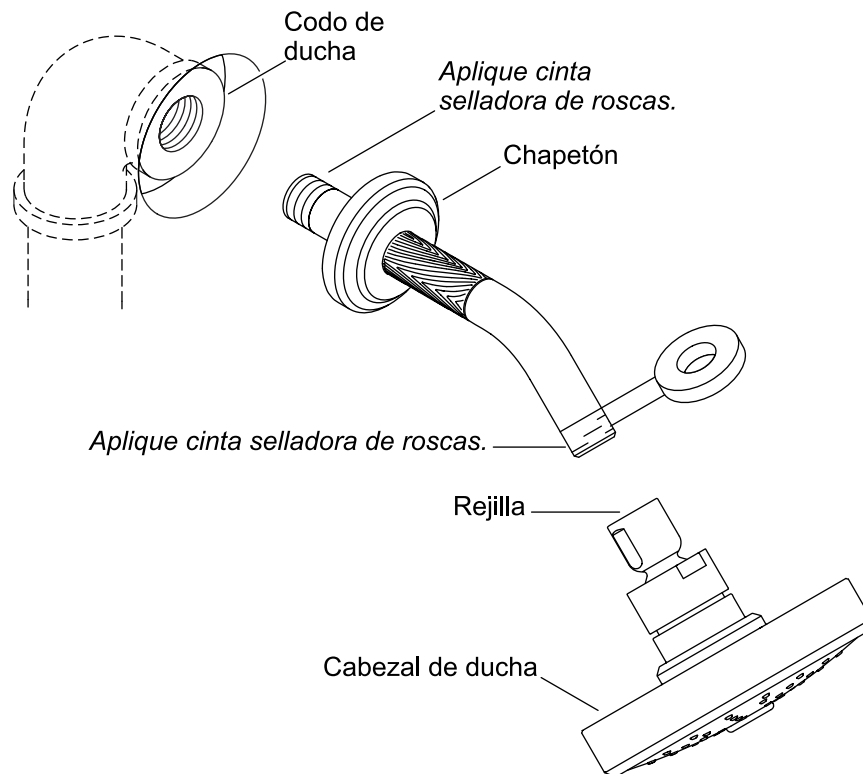

PRECAUCIÓN: Riesgo de ocasionar daños al producto. Para evitar que se tapen las salidas de rocío del cabezal de ducha, use cinta selladora de roscas en las roscas del brazo de ducha. No use compuesto sellador de roscas (pipe dope).

- Retire el niple provisional del codo de la ducha.
- Introduzca el chapetón en el brazo de ducha.
- Aplique cinta selladora de roscas a las roscas, e instale el brazo de ducha al codo de la ducha.
- Con cuidado apriete el brazo de ducha con una llave de apriete de correa limpia.
- Si lo desea, aplique un hilo continuo de sellador transparente alrededor del perímetro del chapetón.
- Con el cabezal de ducha desmontado, deje que corra agua por el sistema hasta que se enjuague y vacíe.
- Verifique que la rejilla esté colocada correctamente en el cabezal de ducha.
- Aplique cinta selladora de roscas al brazo de ducha, y enrosque el cabezal de ducha al brazo de ducha.
- Utilice una llave de correa limpia para apretar el cabezal de ducha.
- Verifique el funcionamiento.

INSTRUCCIONES DE INSTALACIÓN

KALLISTA®

Cabezal de ducha con brazo

INSTRUCCIONES DE INSTALACIÓN

KALLISTA®

Cabezal de ducha con brazo

INSTRUCCIONES DE INSTALACIÓN