

KALLISTA®

Installation Guide
Guide d'installation
Guía de instalación

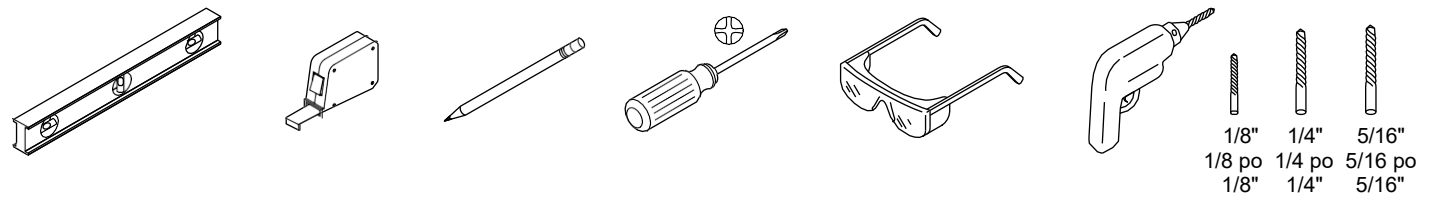

Record your model number below for future reference:

Noter votre numéro de modèle ci-dessous aux fins de référence :

A continuación, anote el número de su modelo como referencia para el futuro:

CAUTION: Risk of personal injury.

Do not install where the product might be used as a grab or support bar.

ATTENTION : Risque de blessures.

Ne pas installer ce produit aux emplacements où il pourrait être utilisé comme barre d'appui ou barre de support.

PRECAUCIÓN: Riesgo de sufrir lesiones personales.

No instale el producto donde pudiera ser usado como agarradera o como barra de soporte.

Important Information

These products should be located and mounted to a wall stud. While it is possible to mount them to any surface, a stud mounted product will yield the best results.

Renseignément important

Ces produits devraient être positionnés et fixés sur un poteau mural. Alors qu'il est possible de les monter sur n'importe quelle surface, la fixation du produit sur un poteau mural donnera de meilleurs résultats.

Información importante

Estos productos deben ubicarse e instalarse contra postes de la pared. Aunque es posible instalarlos en cualquier superficie, se obtienen mejores resultados si se fijan a postes de madera de la pared.

Recommended Tissue Holder Location

Emplacement recommandé pour le distributeur de papier rouleau

Lugar recomendado para el soporte para papel higiénico

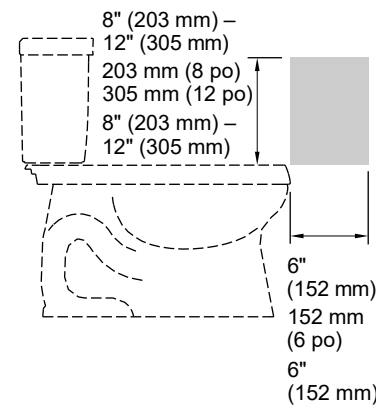

1 Two-Post Accessories:

Verify "X" against the measurements of your product model.

Accessoires pour deux montants :
Vérifier le « X » par rapport aux mesures du modèle de produit en question.

Accesorios de dos postes:
Verifique la dimensión "X" contra las medidas de su modelo de producto.

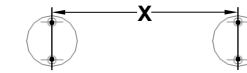

P24939, P24949:
6-7/8" (175 mm)

P24939, P24949 :
175 mm (6-7/8 po)

P24939, P24949:
6-7/8" (175 mm)

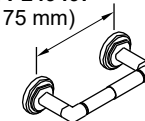

P24931, P24941: 24" (610 mm)
P24933, P24943: 18" (457 mm)
P24935, P24945: 12" (305 mm)

P24931, P24941 : 610 mm (24 po)
P24933, P24943 : 457 mm (18 po)
P24935, P24945 : 305 mm (12 po)

P24931, P24941: 24" (610 mm)
P24933, P24943: 18" (457 mm)
P24935, P24945: 12" (305 mm)

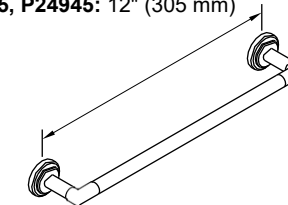

2 For All Installations:

Loosen the setscrew and remove the wall plate from the accessory.

Pour toutes les installations :
Desserrer la vis d'arrêt et retirer l'applique de l'accessoire.

En todas las instalaciones:
Afloje el tornillo de fijación y retire la placa de muro del accesorio.

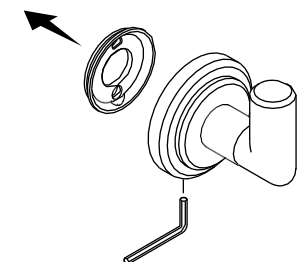

3 Single-Post Accessories:

Position the wall plate and mark the holes. Verify plumb.

Accessoires pour un montant :

Positionner la plaque murale et marquer les trous. Vérifier l'aplomb.

Accesorios de poste sencillo:

Coloque la placa de muro y marque los orificios. Verifique que estén a plomo.

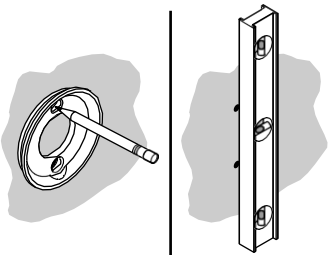

4 Drywall Into Studs:

Drill 1/8" holes. Secure the wall plate(s).

Cloison sèche dans les montants :

Percer des trous de 1/8 po. Fixer la ou les plaques murales en place.

Panel de yeso en postes de madera:

Taladre orificios de 1/8" Fije las placas de muro.

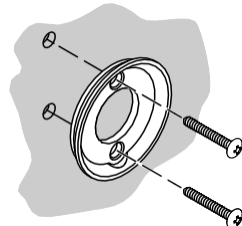

Drywall Between Studs:

Drill 5/16" holes. Use the provided pin to install the drywall anchors. Secure the wall plate(s).

Cloison sèche entre montants :

Percer des trous de 5/16 po. Utiliser la goupille fournie pour installer les chevilles d'ancrage pour cloison sèche. Fixer la ou les plaques murales en place.

Panel de yeso entre postes de madera:

Taladre orificios de 5/16" Use la clavija que se incluye para instalar los anclajes para panel de yeso. Fije las placas de muro.

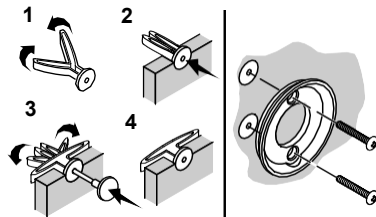

Ceramic Tile:

Drill 1/4" holes. Insert ceramic anchors. Secure the wall plate(s).

Carrelage de céramique :

Percer des trous de 1/4 po. Insérer les chevilles d'ancrage en céramique. Fixer la ou les plaques murales en place.

Azulejo:

Taladre orificios de 1/4" Introduzca los anclajes para azulejo. Fije las placas de muro.

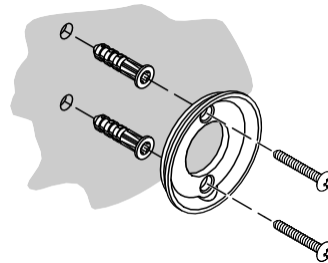

5 For All Accessories:

Position the accessory onto the wall plate(s). Tighten the setscrew(s).

Pour tous les accessoires :

Positionner l'accessoire sur la ou les plaques murales. Serrer la ou les vis d'arrêt.

En todos los accesorios:

Coloque el accesorio en las placas de muro. Apriete los tornillos de fijación.

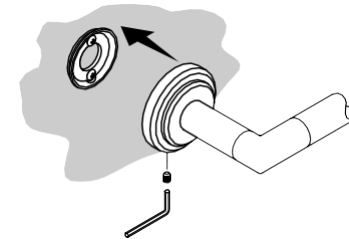

This product is covered under the **KALLISTA Five-Year Limited Warranty**, found at kallista.com/resources/warranty. For a hardcopy of warranty terms, contact the customer service department.

Questions? Problems? For additional assistance, please contact KALLISTA's Customer Service Department at 1-888-4-KALLISTA (1-888-452-5547) or kallista.com.

Ce produit est couvert sous la **garantie de 5 ans limitée de KALLISTA**, que vous pouvez consulter au kallista.com/resources/warranty. Pour obtenir une copie imprimée des conditions de la garantie, s'adresser au centre de services à la clientèle.

Des questions? Besoin d'aide? Pour obtenir de l'aide supplémentaire, s'adresser au service à la clientèle de KALLISTA en composant le 1-888-4-KALLISTA (1-888-452-5547) ou consulter le site kallista.com.

Este producto está cubierto por la **garantía limitada de cinco años de KALLISTA**, que se encuentra en kallista.com/resources/warranty. Si lo desea, solicite al Centro de Atención al Cliente una copia impresa de los términos de la garantía.

¿Preguntas? ¿Problemas? Para obtener asistencia adicional, comuníquese con el Departamento de Servicio al Cliente de KALLISTA al 1-888-4-KALLISTA (1-888-452-5547) o consulte en kallista.com.