

INSTRUCTIONS FOR FLUSH VALVE GASKETS

English

1. Turn off water to toilet.

For Champion 4™ Style Valves:

1. Remove top (A) by turning counter-clockwise.
2. Remove retainer ring (B) by pulling down.
3. Remove old gasket. (C)
4. Replace seal with new part.
5. Reverse steps to reassemble.

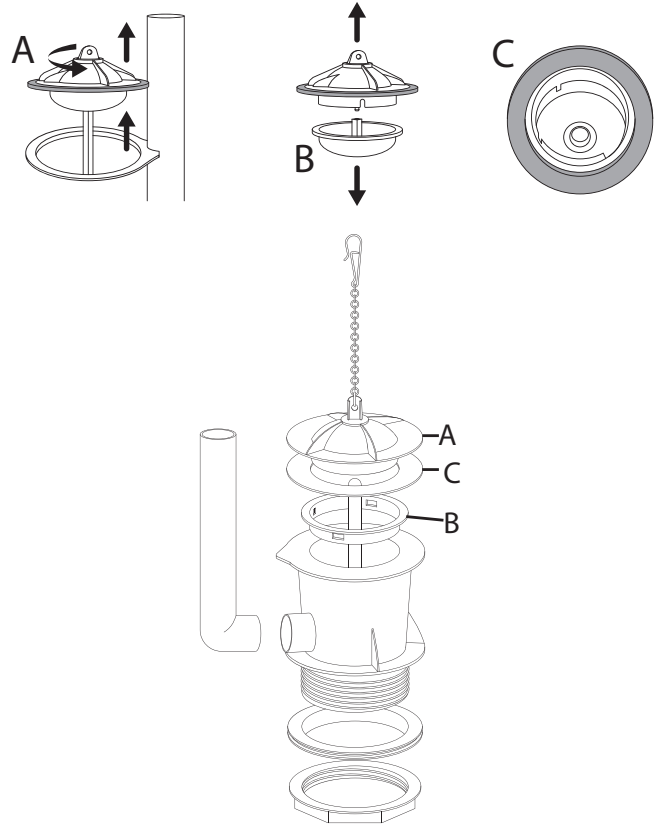

For Champion 3™ Style Valves:

1. Remove cannister body. (D)
2. Remove old gasket. (E)
3. Replace seal with new part.
4. Reverse steps to reassemble.

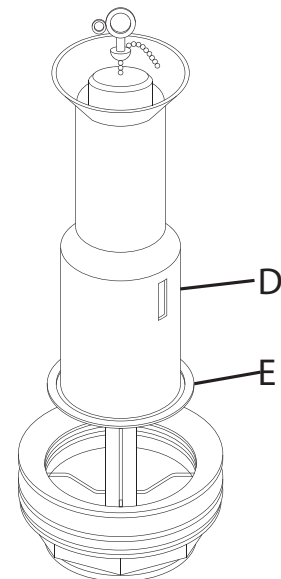

INSTRUCCIONES PARA EMPAQUETADURAS DE LAS VÁLVULAS DE DESCARGA

Español

1. Corte el agua hacia el inodoro.

Para las válvulas estilo Champion 4™:

1. Retire la parte superior (A) girándola hacia la izquierda.
2. Retire el anillo retenedor (B) halándolo hacia abajo.
3. Retire la empaquetadura vieja. (C)
4. Reemplace con un sello nuevo.
5. Para volver a ensamblar invierta los pasos.

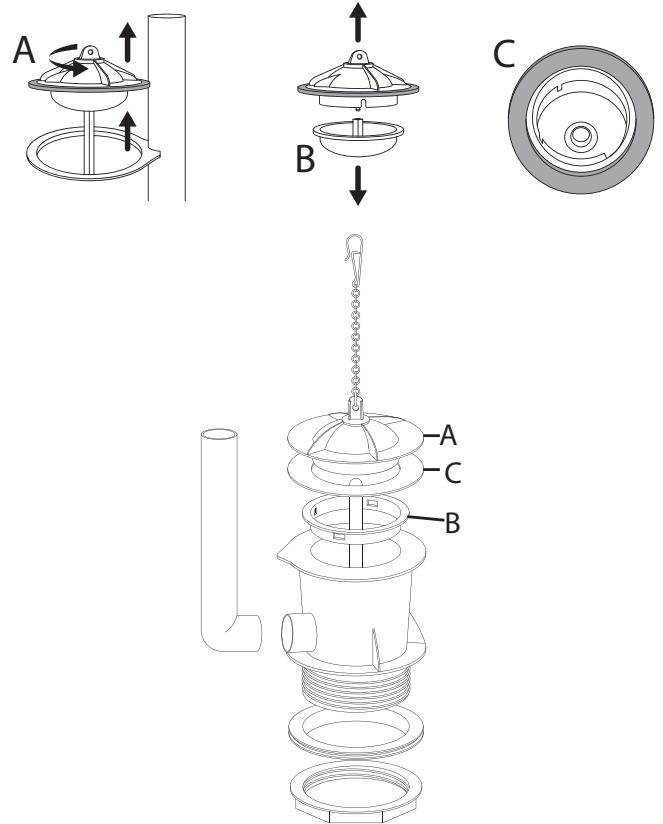

Para las válvulas estilo Champion 3™:

1. Retire el cuerpo del bidón. (D)
2. Retire la empaquetadura vieja. (E)
3. Reemplace con un sello nuevo.
4. Para volver a ensamblar invierta los pasos.

