

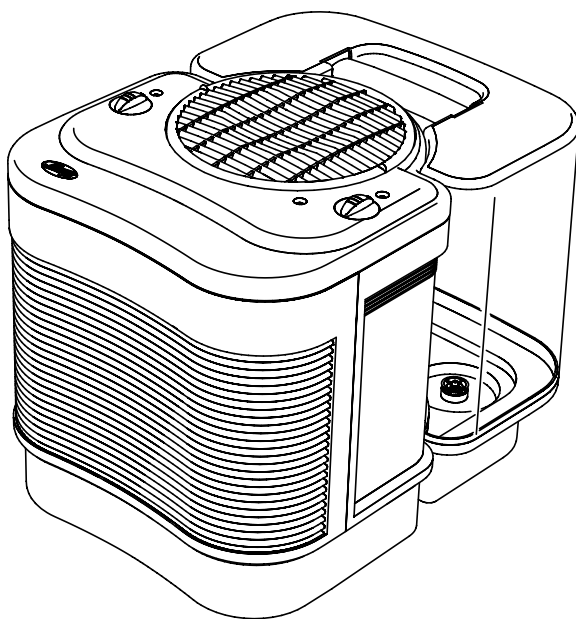

# The Care Free<sup>®</sup> Humidifier Evaporative Humidifier



Features (Vary By Model):  
EnduraWick<sup>™</sup> Long Life Filter  
NiteGlo<sup>™</sup> Night Light  
Adjustable Humidistat  
Automatic Shut-Off

[www.hunterfan.com](http://www.hunterfan.com)

ENGLISH  
See page 2

ESPAÑOL  
Vea la página 11

## READ AND SAVE THESE INSTRUCTIONS

### Important Safety Instructions: Read all instructions before using this humidifier.

1. This humidifier may not work properly on an uneven surface. **ALWAYS** place this humidifier on a firm, level, and water resistant surface. **ALWAYS** place the humidifier at least six (6) inches away from walls and heat sources such as stoves, radiators, or heaters.
2. **ALWAYS** place the humidifier in an area that is out of the reach of children.
3. Before using the humidifier, extend the cord and inspect for any signs of damage. **DO NOT** use the product if the cord has been damaged.
4. This product has a polarized plug (one blade is wider than the other) as a safety feature. This plug will fit into a polarized outlet only one way. If the plug does not fit fully into the outlet, reverse the plug. If it still does not fit, contact a qualified electrician. **DO NOT** attempt to defeat or override this safety feature.
5. **ALWAYS UNPLUG AND EMPTY** the humidifier when it is not in operation or while it is being cleaned.
6. **DO NOT** tilt or move the humidifier while it is in operation. Never move the humidifier while there is water in the tank. Empty the water tank, turn off, and unplug the unit before moving.
7. In addition to routine maintenance which may be required, this humidifier requires seasonal cleaning. Refer to and follow **CLEANING THE HUMIDIFIER AND THE WATER TANK** instructions.
8. This unit is designed to be used with distilled and/or tap water. **DO NOT** add scented oils, perfumes, or fragrance additives to the water.

Thank you for purchasing The Care Free® Humidifier Evaporative Humidifier by Hunter Fan Company. Please read and save these instructions to receive the maximum benefit and performance from your humidifier.

## How the Care Free® Humidifier Evaporative Humidifier Works

The Care Free® Humidifier Evaporative Humidifier has a unique patented design with several innovative features:

- **Exclusive EnduraWick™ Long Life Filter** – The patented self-pumping paper wick has an outer layer which disperses water to the upper and outer areas of the wick to ensure consistent moisture distribution. This helps to reduce buildup of mineral residue on the lower part of the wick and retain performance for significantly longer than traditional paper wicks.

- **Built-in Antimicrobial Properties** – The plastic parts and the filter have built-in antimicrobial properties to inhibit the growth of bacteria, mold and fungi that may affect these parts.

**NOTE:** This product contains antimicrobial properties which are built-in to inhibit the growth of bacteria which may affect the plastic and filter in the humidifier. These properties do not extend to the water, humidified air or users. Conduct routine cleaning and maintenance based upon use and individual conditions.

- **No White Dust** – The Care Free® Humidifier Evaporative Humidifier produces no white dust that can settle on furniture or be inhaled.

**NOTE:** You may notice mineral deposits accumulating in the tank base or on the

filter. This is normal and does not affect performance. If you would like to clean these deposits away, please see **CLEANING THE HUMIDIFIER AND WATER TANK.**

## Humidifier Parts

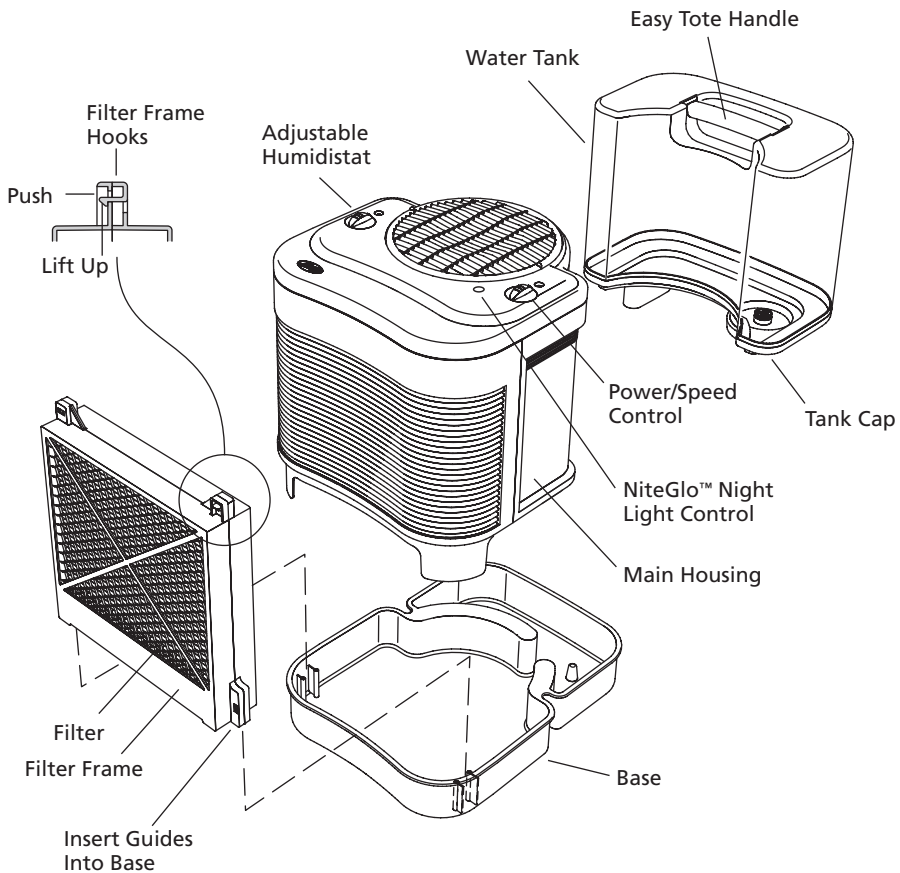

Figure 1

# Humidifier Features

For Models 32502 & 32512

**Power/Speed Control:** Turns the humidifier 'ON' and 'OFF'. The power should always be off before unplugging the humidifier, moving the humidifier, or refilling the water tank.

**Refill Light:** The red light will be illuminated to signal you that the humidifier has automatically turned off and the water tank needs to be refilled.

**Adjustable Humidistat:** Enables you to set a desired maximum humidity level. Once this level is reached, the unit will shut off until the humidity level drops.

NOTE: The humidifier may not be running because the humidistat setting may need to be adjusted.

**Desired Humidity Light:** The green light will be illuminated when the humidity in the room has reached the level that you selected with the adjustable humidistat knob.

**NiteGlo™ Night Light Control:** Turns the night light 'ON' and 'OFF'. The night light can be turned on even if the humidifier fan is turned off.

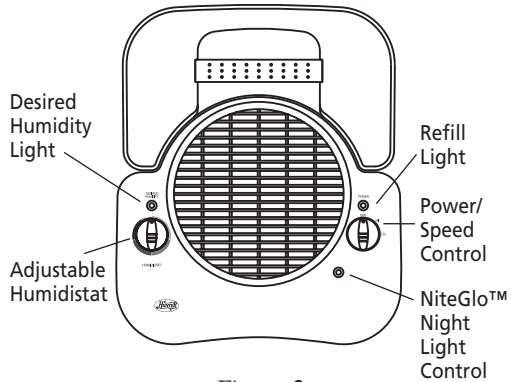

Figure 2

# Using Your Humidifier

1. Remove The Care Free® Humidifier Evaporative Humidifier from its packaging. Read and Save the Instructions.
2. Place the humidifier on a hard, flat, water resistant surface. Always place the humidifier at least six (6) inches away from walls and sources of heat.
3. Lift the main housing to confirm that the filters are placed upright in the slots. Replace the main housing. (See Figure 1.)
4. Remove the water tank and take it to the sink or tub to fill.
5. Turn the tank upside down and unscrew the tank cap by turning it counterclockwise. Fill the water tank with cool water and replace the tank cap (Never use hot water). Be sure not to overfill the tank as water damage may occur to furniture or flooring due to spillage.
9. Use the power/speed control knob to turn the humidifier 'ON' by selecting a speed setting.
10. You can choose the desired humidity output by adjusting the Adjustable Humidistat knob. In a very dry room, the "HI" setting should be used to quickly achieve a comfortable level of humidity. Once the room is comfortable, you can turn the Adjustable Humidistat down. Selection of your desired humidity level is a personal choice and you may have to adjust the dial to find the level where you feel most comfortable. To begin with, we suggest you try a middle location between the lowest and the maximum setting. Then, adjust the level to suit your needs.
11. When the humidity reaches the level you have set, the "Desired Humidity" light will be illuminated. The humidifier will not output humidity while the humidity in the room is at the selected humidity level. The "Desired Humidity" light will stay on until the humidity changes. When the humidity in the room drops below the selected level, the humidifier will cycle on again and the "Desired Humidity" light will go off.

HUNTER WILL NOT ACCEPT RESPONSIBILITY FOR DAMAGE TO PROPERTY CAUSED BY WATER SPILLAGE.

6. Carry the tank back to the humidifier. Turn the tank upright and place it on the humidifier. Be sure that the tank is seated properly in the base. If the tank is properly located on the base, you will see air bubbles flowing up into the tank.
7. With the power control knob in the 'OFF' position, plug the humidifier into the wall.

**CAUTION: Never plug in the Humidifier while your hands are wet as Electric Shock could occur.**

8. Place the full tank on the unit and allow the water to fill the bottom tray. The water is at the proper level in the bottom tray when the tank stops bubbling. Set the unit to the desired speed.

## Only for models with Automatic Shut-off

12. When the water tank is empty, the humidifier will automatically shut itself off. The red light will be illuminated, indicating that the water tank needs to be refilled.
13. Follow **REFILLING THE WATER TANK** directions. Once the water tank is refilled, the Refill Light will not be illuminated.

## Only for models with a NiteGlo™ Night Light

14. Use the control to turn the night light off and on. The night light can be operated even if the humidifier fan is turned 'OFF'.

## Refilling the Water Tank

1. When the water tank level is low, turn the humidifier 'OFF', and unplug.
2. Remove the tank and take it to the sink or tub to refill.
3. Turn the tank upside down and unscrew the tank cap by turning it counter-clockwise. Empty the tank, refill with fresh cool water (never use hot water), and replace the tank cap. Be sure not to overfill the tank as water damage may occur to furniture or flooring due to spillage.
4. Carry the tank back to the humidifier. Turn the tank upright and place it on the humidifier. Be sure that the tank is seated properly in the base. If the tank is properly located on the base, you will see air bubbles flowing up into the tank.
5. Place the full tank on the unit and allow the water to fill the bottom tray. The water is at the proper level in the bottom tray when the tank stops bubbling. Set the unit to the desired speed.

HUNTER WILL NOT ACCEPT RESPONSIBILITY FOR DAMAGE TO PROPERTY CAUSED BY WATER SPILLAGE.

## Cleaning the Humidifier and the Water Tank

Many regions have hard water with high concentrations of minerals. When water evaporates from The Care Free® Humidifier Evaporative Humidifier, minerals may be left behind. These minerals can form a hard white scale which can be removed by following the cleaning instructions. The frequency of cleaning due to mineral build up can vary depending upon the quality of water you may have.

Refer to **Figure 1** for part names.

1. Turn the humidifier 'OFF' and unplug the unit.
2. Lift the main housing and remove the filters. **The motor is attached to the main housing. Do not place the motor near water. Do not use a wet towel on the motor or motor housing as electrical shock may occur.**
3. At the end of the season, discard the paper wick and order Hunter replacement wicks. Call customer service at 1-800-313-3326 or see our Web page at <http://www.hunterfan.com>.
4. Remove the water tank from the base and empty any water that is left in the tank. Soak the base in a mixture of one (1) gallon of water and eight (8) ounces of vinegar for 20 minutes.
5. After soaking, wipe the base with a soft cloth or sponge to remove any mineral build up. Rinse with clean water several times. If you are planning on storing the humidifier, be sure the base is completely dry.
6. Fill the water tank with one (1) gallon of water and eight ounces of undiluted white vinegar. Replace the tank cap and shake the tank vigorously until all interior surfaces of the tank have been exposed to the water/vinegar mixture.
7. Empty the tank of the water/vinegar mixture. Rinse it several times with clean water and then replace the tank cap. If you are planning on storing the humidifier, dry it inside and out, leaving the cap off to allow the tank to completely dry. Continue to clean the other parts of your humidifier.

8. Wipe the surfaces of the main housing with a soft cloth.
9. Once all the parts are clean, reassemble the humidifier, and follow the **US-**

**ING YOUR HUMIDIFIER** to continue use.  
**If you are storing the humidifier, make sure the parts are completely dry, reassemble, and store in a dry location.**

## Service Parts

To obtain a service part for your humidifier, call customer service at 1-888-830-1326 or e-mail us at [Techsupport@hunterfanhq.com](mailto:Techsupport@hunterfanhq.com). Please be prepared to tell the operator the model number of your humidifier and the name of the part you need to replace and the part number. Refer to Figure 1 for part names.

Model No.	Filter Frame	Base	Water Tank	Adjustable Humidistat Knob	Power/Speed Control Knob	Tank Cap	Filter
32502	95485-01-000	95401-01-325	95182-01-363	65114-01-325	65115-01-325	86113-01-325	31920
32512			95182-01-326				

ENGLISH

# Troubleshooting

---

**Problem:**

Excessive Noise

**Solution:**

1. Check the water tank and main housing to make sure it is seated properly on the base.
2. Check the water tank to make sure there are no bubbles when the water tank is full and running. If there are bubbles, stop the unit and leave off until bubbling stops. Then, set the unit to the desired speed.

---

**Problem:**

Mineral Build-up on the Filter, Base, or Water Tank

**Solution:**

Follow the cleaning instructions in the **Cleaning the Humidifier and the Water Tank** section.

**Problem:**

Humidity Output and Water Usage Decreased

**Solution:**

1. Check your humidistat to make sure it is set on the desired humidity level.
2. Check the water tank and main housing to make sure it is seated properly on the base.
3. Check the water tank to make sure there are no bubbles when the water tank is full and running. If there are bubbles, stop the unit and leave off until bubbling stops. Then, set the unit to the desired speed.
4. Follow the cleaning instructions in the **Cleaning the Humidifier and the Water Tank** section.

**If you have questions or problems, please call 1-888-830-1326 for assistance before returning to retailer.**



# Hunter Fan Company

## The Care Free® Humidifier Evaporative Humidifier

### 5 YEAR LIMITED WARRANTY

The Hunter Fan Company, Inc. makes the following warranty to the original residential user or consumer purchaser of The Care Free® Humidifier Evaporative Humidifier:

If any part of The Care Free® Humidifier Evaporative Humidifier ("Humidifier") motor fails during the first 5 (five) years from the date of installation due to a defect in material or workmanship, we will provide a replacement part free of charge. If no replacement part can be provided for such motor, we will replace your humidifier.

If your Humidifier motor fails any time within 1 (one) year after the date of installation due to a defect in material or workmanship, labor to repair the defect will be provided free of charge at our nearest service centre or at our Service Department in Memphis, Tennessee. You will be responsible for all parts and labor costs after this one-year period.

If your Humidifier water tank, filter frame, base, knobs, or tank cap fail any time within 1 (one) year after the date of sale to you due to a defect in material or workmanship, we will repair or, at our option, replace the water tank, filter frame, base, knobs, or tank cap free of charge for parts or labor performed at our nearest service centre or our Service Department in Memphis, Tennessee.

IF THE ORIGINAL RESIDENTIAL USER OR CONSUMER PURCHASER CEASES TO OWN THE HUMIDIFIER, THIS WARRANTY AND ANY IMPLIED WARRANTY WHICH THEN REMAINS IN EFFECT, INCLUDING BUT NOT LIMITED TO ANY IMPLIED WARRANTY OF MERCHANTABILITY OR FITNESS FOR A PARTICULAR PURPOSE, ARE VOIDED.

NO WARRANTY, EXPRESSED OR IMPLIED, INCLUDING ANY WARRANTY OF MERCHANTABILITY OR FITNESS FOR A PARTICULAR PURPOSE, IS MADE IN RESPECT TO THE FILTER.

THIS WARRANTY IS IN LIEU OF ALL OTHER EXPRESS WARRANTIES. THE DURATION OF ANY IMPLIED WARRANTY, INCLUDING BUT NOT LIMITED TO ANY IMPLIED WARRANTY OF MERCHANTABILITY OR FITNESS FOR A PARTICULAR PURPOSE, IN RESPECT TO THE MOTOR IS EXPRESSLY LIMITED TO THE PERIOD OF THE EXPRESS WARRANTY SET FORTH ABOVE.

This warranty is voided if your Humidifier is not purchased and used in the USA or Canada.

This warranty excludes and does not cover defects, malfunctions, or failures of the Humidifier which were caused by repairs by persons not authorized by us, use of parts, or accessories not authorized by us, mishandling, modifications, or damage to the Humidifier while in your possession, or unreasonable use, including failure to provide reasonable and necessary maintenance. This warranty does not cover humidifiers used in commercial applications. There are no express or implied warranties as to commercial purchasers or users.

To obtain service, contact the nearest Hunter authorized service centre or the Hunter Fan Company Service Department, 2500 Frisco Avenue, Memphis, Tennessee 38114, 901-248-2222. You will be responsible for insurance and freight or other transportation to our factory service center. We will return the Humidifier freight prepaid to you. The Humidifier should be properly packaged to avoid damage in transit since we will not be responsible for any such damage. Proof of purchase is required when requesting warranty service. The purchaser must present the sales receipt or other document that establishes proof of purchase.

IN NO EVENT SHALL HUNTER FAN COMPANY BE LIABLE FOR DIRECT, INDIRECT, SPECIAL, CONSEQUENTIAL OR INCIDENTAL DAMAGES IN EXCESS OF THE PURCHASE PRICE OF THE HUMIDIFIER. YOUR SOLE REMEDY WILL BE RE-

ENGLISH

PAIR OR REPLACEMENT AS PROVIDED ABOVE.  
SOME AMERICAN STATES AND CANADIAN  
PROVINCES DO NOT ALLOW:

- LIMITATIONS ON HOW LONG AN IMPLIED WARRANTY LASTS;
- THE EXCLUSION OR LIMITATION OF DIRECT, INDIRECT, SPECIAL, INCIDENTAL OR CONSEQUENTIAL DAMAGES;
- THE EXCLUSION OR INVALIDITY OF EXPRESS OR IMPLIED WARRANTIES IF THE USER CEASES TO OWN THE HUMIDIFIER;
- THE LIMITATION OF THE REMEDIES AND RE-COURSES AVAILABLE TO THE PURCHASER;  
OR

- THE INVALIDITY OF AN EXPRESS WARRANTY WHEN A PRODUCT IDENTIFIED BY BRAND NAME IS NOT USED (UNLESS SPECIFIC CONDITIONS ARE FULFILLED);

SO THE ABOVE LIMITATIONS OR EXCLUSIONS MAY NOT APPLY TO YOU.

THIS WARRANTY GIVES YOU SPECIFIC LEGAL RIGHTS AND YOU MAY ALSO HAVE OTHER RIGHTS WHICH VARY FROM STATE TO STATE OR PROVINCE TO PROVINCE.

## Other Home Comfort Products from Hunter

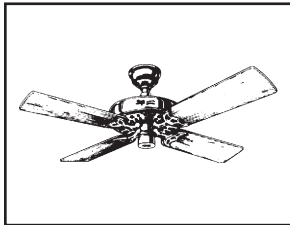

Hunter Original®

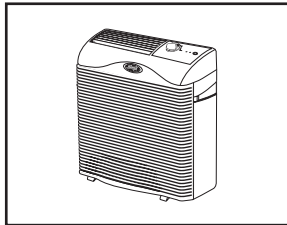

QuietFlo™  
True HEPA Air  
Purifier

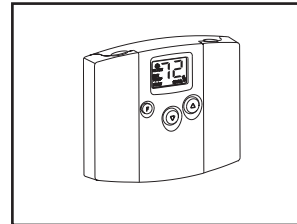

Programmable  
Thermostat

To learn more about Hunter Fan Company products, please see our web page at:  
[www.hunterfan.com](http://www.hunterfan.com)

HUNTER FAN COMPANY  
2500 FRISCO AVENUE  
MEMPHIS, TN 38114, USA





# El humidecedor evaporativo The Care Free® Humidifier

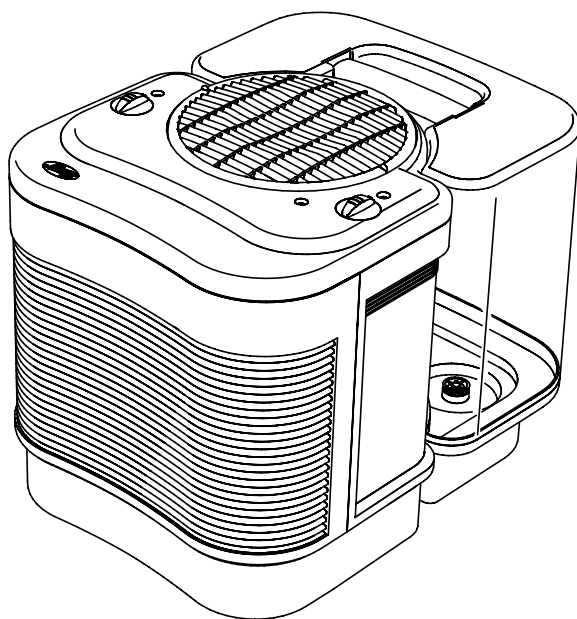

ESPAÑOL

Características (Varíe por el modelo):

Filtro de larga duración EnduraWick™

Luz nocturna NiteGlo™

Humidistato ajustable

Apagado automático

[www.hunterfan.com](http://www.hunterfan.com)

## LEE Y GUARDE ESTAS INSTRUCCIONES

Importantes instrucciones de seguridad: Lea todas las instrucciones antes de usar este humidificador.

1. Este humidificador puede que no funcione correctamente sobre una superficie que no esté nivelada. **SIEMPRE** coloque este humidificador sobre una superficie firme, nivelada y resistente al agua. **SIEMPRE** coloque el humidificador a una distancia de por lo menos seis (6) pulgadas (15 cm) de las paredes y de fuentes de calor tales como estufas, radiadores o calentadores.
2. **SIEMPRE** coloque el humidificador en un área que esté fuera del alcance de los niños.
3. Antes de usar el humidificador, extienda el cordón eléctrico e inspecciónelo para ver si está dañado. **NO** use el producto si el cordón está dañado.
4. Este producto tiene un enchufe polarizado (una hoja es más ancha que la otra) como una medida de seguridad. Este enchufe solamente entrará de una manera en un tomacorriente polarizado. Si el enchufe no entra completamente en el tomacorriente, invierta el enchufe. Si

todavía no es posible enchufarlo completamente, llame a un electricista calificado. **NO** trate de eliminar ni anular esta característica de seguridad.

5. **SIEMPRE DESENCHUFE Y VACÍE** el humidificador cuando no esté en operación o mientras se esté limpiando.
6. **NO** incline ni mueva el humidificador mientras esté en operación. Nunca mueva el humidificador mientras haya agua en el tanque. Vacíe el tanque de agua, apague la unidad y desenchúfela antes de moverla.
7. Además del mantenimiento rutinario que pueda ser requerido, este humidificador requiere una limpieza periódica. Vea y siga las instrucciones contenidas en la sección **LIMPIEZA DEL HUMEDECEDOR Y DEL TANQUE DE AGUA**.
8. Esta unidad está diseñada para usarse con agua destilada y/o agua de la llave. **NO** agregue aceites perfumados, perfumes ni aditivos aromáticos al agua.

Muchas gracias por comprar el humidificador evaporativo The Care Free® Humidifier, fabricado por Hunter Fan Company. Por favor lea y guarde estas instrucciones para recibir el máximo beneficio y rendimiento de su humidificador.

## Forma en que funciona el humidificador evaporativo The Care-Free® Humidifier

El humidificador evaporativo The Care Free® Humidifier tiene un diseño único patentado con varias características muy novedosas:

- **Exclusivo filtro de larga duración EnduraWick™** – La mecha de papel auto-bombearse patentada tiene una capa externa que dispersa el agua hacia las áreas superior y exterior de la mecha para asegurar una distribución de humedad uniforme. Esto ayuda a reducir la acumulación de residuo mineral en la parte inferior de la mecha y a mantener

el desempeño para mechas de papel mucho más largas que las tradicionales.

- **Propiedades antimicrobianas integrales** – Las piezas plásticas y el filtro tienen propiedades antimicrobianas integrales para inhibir el crecimiento de bacterias, moho y hongos que pueda afectar estas piezas.

**NOTA:** Este producto contiene propiedades antimicrobianas integrales para inhibir el crecimiento de las bacterias que pudieran afectar el plástico y el filtro en el humidificador.

dor. Estas propiedades antimicrobianas no se extienden al agua, al aire humedecido ni a los usuarios. Haga la limpieza y el mantenimiento rutinario basándose en el uso y en las condiciones individuales.

- **No produce polvo blanco** – El humidificador evaporativo The Care Free® Humidifier no produce ningún polvo blanco que pueda depositarse sobre los muebles o ser inhalado.

**NOTA:** Usted podrá notar algunos depósitos minerales acumulados en la base del tanque o en el filtro. Esto es normal y no afecta el funcionamiento del humidificador. Si desea limpiar estos depósitos, por favor consulte la sección LIMPIEZA DEL HUMIDIFICADOR Y DEL TANQUE DE AGUA.

## Piezas del humidificador



Figura 1

# Características del humidificador

## Para Modelos 32502 y 32512

**Control de encendido y velocidad:** Enciende (ON) y apaga (OFF) el humidificador. El control debe estar siempre en posición apagada antes de desenchufar el humidificador del tomacorriente, mover el humidificador o rellenar el tanque de agua.

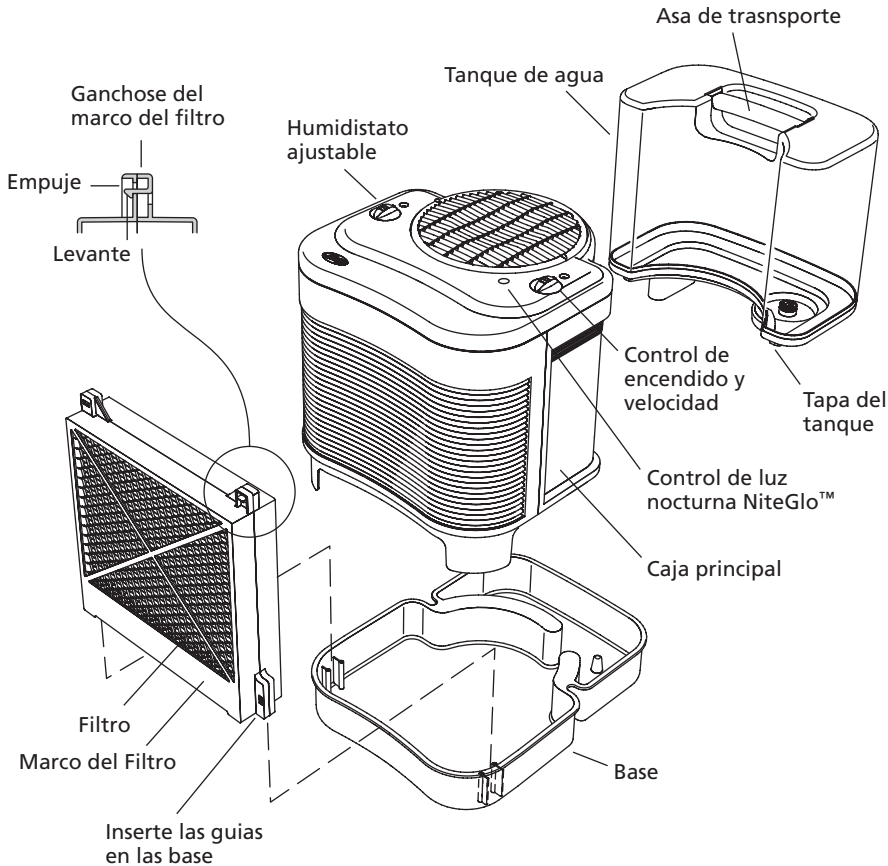
**Luz indicadora de falta de agua:** Esta luz roja se iluminará para indicar que el humidificador se ha apagado automáticamente y que necesita rellenar el tanque de agua.

**Humidistato ajustable:** Le permite ajustarlo para obtener el nivel máximo de humedad deseado. Una vez que se alcance ese nivel, la unidad se apagará hasta que el nivel de humedad baje nuevamente.

**NOTA:** El humidificador puede que no funcione porque el humidistato necesite ser ajustado.

**Luz indicadora de humedad deseada:** Esta luz verde se iluminará cuando la humedad en la habitación haya alcanzado el nivel que usted seleccionó con la perilla del humidistato ajustable.

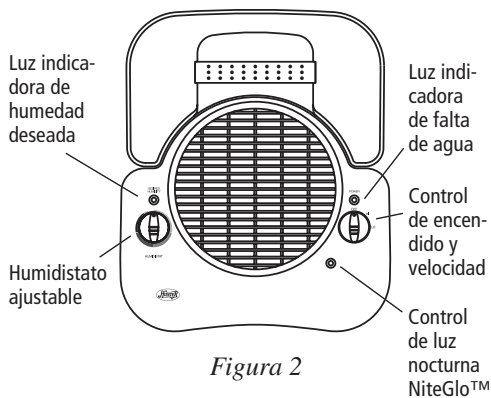

**Control de luz nocturna NiteGlo™:** Enciende (ON) y apaga (OFF) la luz nocturna. La luz nocturna se puede encender aún si el ventilador del humidificador está apagado.

## Forma de usar su humidificador

1. Saque el humidificador evaporativo The Care Free® Humidifier del cartón. Lea y guarde las instrucciones.
  2. Coloque el humidificador sobre una superficie dura, plana y resistente al agua. Siempre coloque el humidificador a una distancia de por lo menos seis (6) pulgadas (15 cm) de las paredes y de fuentes de calor.
  3. Levante la cubierta principal para confirmar que los filtros estén colocados correctamente en las ranuras de soporte. Vuelva a colocar la cubierta principal en su lugar. (Vea la Figura 1).
  4. Saque el tanque de agua y llévelo al fregadero o tina para llenarlo.
  5. Gire el tanque hacia abajo y desenrosque la tapa del tanque girándola a la izquierda. Llene el tanque con agua fresca y vuelva a taponarlo (nunca use agua caliente). Asegúrese de no llenar demasiado el tanque, ya que podría causar daños en los muebles o en los pisos si ocurre algún derrame de agua.
- HUNTER NO ACEPTARÁ LA RESPONSABILIDAD DE DAÑOS A LA PROPIEDAD CAUSADOS POR DERRAMES DE AGUA.
6. Lleve el tanque de vuelta al humidificador. Coloque el tanque en posición derecha e instálelo nuevamente en el humidificador. Si el tanque está colocado correctamente sobre la base, podrá ver burbujas de aire subiendo dentro del tanque.
  7. Con la perilla del control de encendido en la posición apagada (OFF), enchufe el humidificador en el tomacorriente de la pared.

**CUIDADO: Nunca enchufe el humidificador cuando sus manos estén mojadas, ya que podría sufrir un choque eléctrico.**

8. Coloque el tanque lleno en la unidad y permita que el agua llene la bandeja inferior. El agua estará al nivel adecuado en la bandeja inferior cuando el tanque deje de burbujear. Fije la unidad a la velocidad deseada.
9. Use la perilla de control de encendido para encender (ON) el humidificador al seleccionar una de las velocidades de operación.
10. Puede seleccionar la humedad deseada ajustando la perilla del humidistato ajustable. En una habitación muy seca, la posición alta (HI) se debe usar para alcanzar rápidamente un nivel confortable de humedad. Una vez que la habitación esté confortable, usted podrá ajustar el humidistato a un nivel de humedad más bajo. Para comenzar, sugerimos que trate una posición mediana entre el ajuste mínimo y el máximo. Entonces, ajuste el humidistato para obtener el nivel que mejor se adapte a sus necesidades.
11. Cuando la humedad alcance el nivel seleccionado, se encenderá la luz indicadora de humedad deseada. El humidificador no producirá más humedad mientras la humedad en la habitación esté en el nivel seleccionado. La luz indicadora de humedad deseada permanecerá encendida hasta que cambie el nivel de humedad. Cuando la humedad en la habitación llegue a un nivel más bajo que el seleccionado, el humidificador comenzará a funcionar y a pasar por sus ciclos nuevamente, y la luz de humedad deseada se apagará.

*continuación*

### Sólo para modelos con apagado automático

12. Cuando el tanque de agua esté vacío, el humidificador se apagará automáticamente. Se iluminará la luz roja, indicando que necesita rellenar el tanque de agua.
13. Siga las instrucciones tituladas **FORMA DE RELLENAR EL TANQUE DE AGUA**. Una vez que rellene el tanque de agua se apagará la luz indicadora.

### Sólo para los modelos con una luz nocturna NiteGlo™

14. Use el control para encender y apagar la luz nocturna. La luz nocturna se puede operar aún si el ventilador del humidificador está apagado (OFF).

## Forma de rellenar el tanque de agua

1. Cuando el nivel del tanque de agua esté muy bajo, apague el humidificador y desenchúfelo del tomacorriente.
2. Retire el tanque de la unidad y llévalo al fregadero o tina para rellenarlo.
3. Gire el tanque hacia abajo y desenrosque la tapa del tanque girándola a la izquierda. Llene el tanque con agua fresca y vuelva a taparlo (nunca use agua caliente). Asegúrese de no llenar demasiado el tanque, ya que podría causar daños en los muebles o en los pisos si ocurre algún derrame de agua.

HUNTER NO ACEPTARÁ LA RESPONSABILIDAD DE DAÑOS A LA PROPIEDAD CAUSADOS POR DERRAMES DE AGUA.

4. Lleve el tanque de vuelta al humidificador. Coloque el tanque en posición derecha e instálelo nuevamente en el humidificador. Si el tanque está colocado correctamente sobre la base, podrá ver burbujas de aire subiendo dentro del tanque.
5. Coloque el tanque lleno en la unidad y permita que el agua llene la bandeja inferior. El agua estará al nivel adecuado en la bandeja inferior cuando el tanque deje de burbujear. Fije la unidad a la velocidad deseada.



## Forma de limpiar el humidificador y el tanque de agua

Muchas regiones tienen agua dura con altas concentraciones de minerales. Cuando el agua se evapora del humidificador evaporatorio Care Free® Humidifier, algunos minerales pueden quedar depositados sobre las superficies. Estos minerales pueden formar una escamas blancas duras que se pueden sacar siguiendo las instrucciones de limpieza siguientes. La frecuencia de la limpieza requerida por la acumulación de mineral puede variar, dependiendo de la calidad del agua de que disponga.

Vea los nombres de las piezas en la **Figura 1**.

1. Apague ("OFF") el humidificador y desconecte la unidad del tomacorriente.
2. Levante el alojamiento principal y retire los filtros. **El motor está fijado a la cubierta principal. No coloque el motor cerca del agua. No use una toalla húmeda sobre el motor ni sobre la cubierta del motor, porque podría ocurrir un choque eléctrico.**
3. Al final de la estación, deseche la mecha de papel y ordene mechas Hunter de repuesto. Llame al servicio al cliente al 1-800-313-3326 o visite nuestra página web en <http://www.hunterfan.com>.
4. Retire el tanque de agua de la base y vacíe cualquier cantidad de agua que haya quedado en el tanque. Sumerja la base en una mezcla de un (1) galón de agua y ocho (8) onzas de vinagre durante 20 minutos.
5. Después de ese tiempo, frote la base con un paño suave o una esponja para quitar cualquier acumulación de depósitos minerales. Enjuague la base varias veces con agua limpia. Si planea guardar su humidificador por algún tiempo, asegúrese de que la base esté completamente seca.
6. Llene el tanque de agua con un (1) galón de agua y ocho onzas de vinagre blanco sin diluir. Vuelva a colocar la tapa del tanque y agite el tanque vigorosamente hasta que todas las superficies internas del tanque hayan sido expuestas a la mezcla de agua y vinagre.
7. Vacíe la mezcla de agua y vinagre del tanque. Enjuague el tanque varias veces con agua limpia y entonces vuelva a colocar la tapa del tanque. Si planea guardar el humidificador, séquelo por dentro y por fuera, dejando la tapa abierta para permitir que el tanque se seque completamente. Continúe limpiando las otras piezas de su humidificador.
8. Limpie todas las superficies de la cubierta principal con un paño suave.
9. Una vez que todas las piezas estén limpias, vuelva a armar el humidificador y siga las instrucciones de la sección **FORMA DE USAR SU HUMIDIFICADOR** para continuar el uso de la unidad. **Si planea guardar el humidificador, asegúrese de que las piezas estén completamente secas, vuelva a armar el humidificador y guárdelo en un lugar seco.**

## Piezas de repuesto

Para obtener una pieza de repuesto para su humidificador, llame a la línea de servicio al cliente por el número 1-888-830-1326 o envíenos un mensaje por correo electrónico a la dirección Techsupport@hunterfanhq.com. Esté preparado para decirle al operador el número de modelo de su humidificador, el nombre y número de la pieza que necesita cambiar. Vea los nombres de las piezas en la Figura 1.

Modelo No.	Marco del Filtro	Base	Tanque de agua	Perilla ajustable del humidistato	Perilla de control de encendido/velocidad	Tapa del tanque	Filtro
32502	95485-01-000	95401-01-325	95182-01-363	65114-01-325	65115-01-325	86113-01-325	31920
32512			95182-01-326				

## Localización de fallas

### Problema:

Ruido excesivo

### Solución:

1. Verifique el tanque de agua y la caja principal para asegurarse que estén asentados correctamente en la base.
2. Revise el tanque de agua para asegurarse que no haya burbujas cuando el tanque esté lleno y en operación. Si hay burbujas, detenga la unidad y espere hasta que cesen. Luego, fije la velocidad deseada para la unidad.

### Problema:

Acumulación de mineral en el filtro, base, o tanque de agua

### Solución:

Siga las instrucciones de la sección **Limpieza del Humidificador y del tanque de agua**.

### Problema:

Disminución de salida de humedad y utilización de agua

### Solución:

1. Verifique su humidistat para asegurarse que se encuentre en el nivel de humedad deseado.
2. Verifique el tanque de agua y la caja principal para asegurarse que estén asentados correctamente en la base.
3. Revise el tanque de agua para asegurarse que no haya burbujas cuando el tanque esté lleno y en operación. Si hay burbujas, detenga la unidad y espere hasta que cesen. Luego, fije la velocidad deseada para la unidad.
4. Siga las instrucciones de la sección **Limpieza del Humidificador y del tanque de agua**.

**Si tiene un problema o alguna pregunta, llame al 1-888-830-1326 para recibir asistencia técnica antes de devolver el equipo a su vendedor local.**

# Hunter Fan Company Humedecedor evaporativo The Care Free® Humidifier GARANTÍA LIMITADA DE 5 AÑOS

La compañía Hunter Fan Company ofrece la siguiente garantía limitada para el usuario o comprador original del humedecedor evaporativo The Care Free® Humidifier:

Si cualquier pieza del motor del humedecedor evaporativo The Care Free® Humidifier (“Humidificador”) falla durante los primeros cinco (5) años a partir de la fecha de venta a usted, debido a un defecto en el material o en la mano de obra, le suministraremos una pieza de repuesto completamente gratis. Si no es posible suministrar la pieza de repuesto para tal motor, le reemplazaremos su Humidificador.

Si el motor de su Humidificador falla en cualquier momento dentro de un período de un (1) año después de la fecha de venta a usted, debido a un defecto en el material o en la mano de obra, suministraremos la mano de obra necesaria para reparar el defecto en nuestro centro de servicio más cercano o en nuestro departamento de servicio en Memphis, Tennessee. Usted será responsable del costo de las piezas y la mano de obra después de este período de un año.

Si el tanque de agua, marco del filtro, base, perilla o tapa del tanque de su Humidificador falla en cualquier momento dentro de un período de un (1) año después de la fecha de venta a usted, debido a un defecto en el material o en la mano de obra, repararemos o, a nuestra opción, reemplazaremos el tanque de agua, marco del filtro, base, perillas o tapa del tanque sin cargo alguno por las piezas requeridas o mano de obra en nuestro centro de servicio más cercano o en nuestro departamento de servicio en Memphis, Tennessee.

SI EL USUARIO O COMPRADOR ORIGINAL DEJA DE SER EL PROPIETARIO DEL HUMIDIFICADOR, ESTA GARANTÍA Y CUALQUIER GARANTÍA IMPLÍCITA QUE PERMANEZCA ENTONCES EN EFECTO, INCLUYENDO PERO SIN LIMITARSE A CUALQUIER GARANTÍA IMPLÍCITA DE COMERCIABILIDAD O DE UTI-

LIZACIÓN PARA FINES ESPECÍFICOS, SERÁN ANULADAS.

NO SE OFRECE NINGUNA GARANTÍA, EXPRESA O IMPLÍCITA, INCLUYENDO CUALQUIER GARANTÍA DE COMERCIABILIDAD O DE UTILIZACIÓN PARA FINES ESPECÍFICOS, CON RESPECTO AL FILTRÓ.

ESTA GARANTÍA SE OFRECE EN LUGAR DE TODAS LAS OTRAS GARANTÍAS EXPRESAS. LA DURACIÓN DE CUALQUIER GARANTÍA IMPLÍCITA, INCLUYENDO PERO SIN LIMITARSE A CUALQUIER GARANTÍA IMPLÍCITA DE COMERCIABILIDAD O UTILIZACIÓN PARA FINES ESPECÍFICOS, CON RESPECTO AL MOTOR, ESTÁ LIMITADA EXPRESAMENTE AL PERÍODO DE LA GARANTÍA EXPRESA QUE SE INDICA ANTERIORMENTE.

Esta garantía se anulará si su humidificador no se compra y se utiliza en los Estados Unidos o Canadá.

Esta garantía excluye y no cubre los defectos, el mal funcionamiento o las fallas del Humidificador causados por reparaciones efectuadas por personas no autorizadas por nosotros, por el uso de piezas o accesorios no autorizados por nosotros, o por maltrato, modificaciones, o daños sufridos por el Humidificador mientras esté en su posesión, o por cualquier uso irrazonable, incluyendo la falla en suministrar un mantenimiento apropiado y necesario.

Para obtener servicio, comuníquese con el centro de servicio autorizado de Hunter más cercano o con el departamento de servicio de Hunter Fan Company, 2500 Frisco Avenue, Memphis, Tennessee 38114, teléfono 901-248-2222. Usted será responsable del costo del seguro y embarque o de cualquier otro costo de transporte hasta nuestro centro de servicio en la fábrica. Hunter le devolverá el Humidificador con el transporte prepago. El Humidificador debe ser empacado correctamente para evitar daños en tránsito, ya que no seremos responsables de ese tipo de daño. Se requiere prueba

ESPAÑOL

de compra cuando se solicite servicio bajo la garantía. El comprador debe presentar el recibo de venta u otro documento que sirva como prueba de haber comprado el equipo.

EN NINGÚN CASO HUNTER FAN COMPANY SERÁ RESPONSABLE DE DAÑOS CONSECUENTES O INCIDENTALES EN EXCESO DEL PRECIO DE COMPRA DEL HUMIDIFICADOR. SU ÚNICO REMEDIO SERÁ LA REPARACIÓN O EL REEMPLAZO COMO SE INDICA ARRIBA.

ALGUNOS ESTADOS AMERICANOS Y PROVINCIAS CANADIENSES NO PERMITEN:

- LIMITACIONES DE LA DURACIÓN DE UNA GARANTÍA IMPLÍCITA;
- LA EXCLUSIÓN O LIMITACIÓN DE DAÑOS DIRECTOS, INDIRECTOS, ESPECIALES, INCIDENTALES O CONSECUENTES.

- LA EXCLUSIÓN O INVALIDEZ DE GARANTÍAS EXPRESAS O IMPLÍCITAS SI EL USUARIO CESA DE SER DUEÑO DEL HUMIDIFICADOR.
- LA LIMITACIÓN DE LOS REMEDIOS Y RECURSOS DISPONIBLES PARA EL COMPRADOR; O
- LA INVALIDEZ DE UNA GARANTÍA EXPRESA CUANDO UN PRODUCTO IDENTIFICADO POR UN NOMBRE DE MARCA NO SE USA (A MENOS QUE SE CUMPLAN CONDICIONES ESPECÍFICAS);

ASÍ QUE LAS ANTERIORES LIMITACIONES O EXCLUSIONES PUEDEN NO APLICARSE A USTED.

ESTA GARANTÍA LE PROPORCIONA DERECHOS LEGALES ESPECÍFICOS Y USTED TAMBIÉN PUEDE TENER OTROS DERECHOS QUE VARIAN DE ESTADO A ESTADO O DE PROVINCIA A PROVINCIA.

## Otros productos de Hunter para su comodidad en la casa

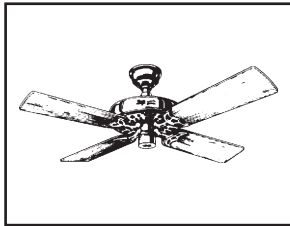

Ventilador de techo  
Original® de Hunter

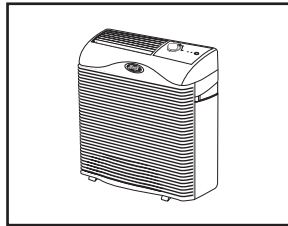

Purificador de aire  
Verdadero HEPA  
QuietFlo™

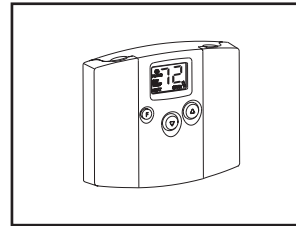

Termostato  
programable

Para aprender más acerca de los productos de Hunter Fan Company, por favor visite nuestro sitio en la Internet utilizando la dirección:

[www.hunterfan.com](http://www.hunterfan.com)

HUNTER FAN COMPANY  
2500 FRISCO AVENUE  
MEMPHIS, TN 38114, USA

