

Hardwired Mechanical Chimes

Illustrations may vary from actual chime unit.

MOUNTING SUGGESTIONS

- Power must be supplied from a 16 Volt, 10 Watt transformer or 16 Volt, 15 Watt transformer (Heath®/Zenith models 122C, 121AC, or 125C).
- Mount door chime in a central location so it can be heard throughout the home.
- See actual unit for orientation of base.
- Use wall anchors if not mounting directly to wall stud.
- Use mounting holes located on both sides of base.
- Route wires through wire entrance holes (see Figure 1).

NEW INSTALLATION WIRING

WARNING: Turn power off at fuse or circuit breaker before installing transformer. Follow all national and local codes.

1. **Mount Transformer:** Transformers should be mounted on or near a junction box. They can also be mounted to the electrical service panels. Junction boxes in utility rooms, crawl spaces, or basements are preferred. Avoid attic locations.
2. Install 16 Volt, 10 Watt transformer according to the instructions supplied with transformer. *Note:* For multiple mechanical chimes, use a 16 Volt, 15 Watt transformer. Failure to use a transformer with adequate power will result in loss of sound or may result in the system being inoperative.
3. Run two No. 20 AWG or better bell wires (Heath®/Zenith No. 196C or No. 199C accessory wire) to the chime location. Strip away 1/2" of insulation from end of wires. Connect each wire to transformer (see Figure 1).
4. **Label Transformer Wires:** Using masking tape or wire tags provided on packaging, label one wire "T" and the other "C".

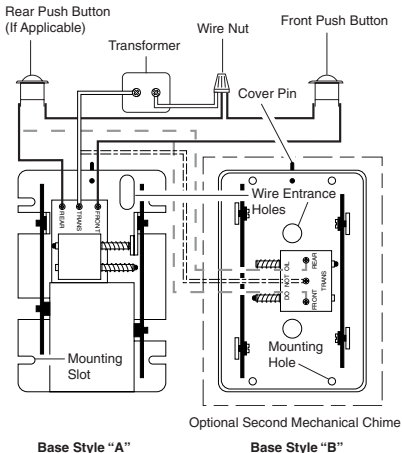

Figure 1

5. Mount push button(s) to door frame(s). Run two No. 20 AWG bell wires from push button(s) to the chime location. Strip away 1/2" of insulation from end of wires. Connect each wire to push button(s) (see Figure 1).
Label Front Push Button Wires: Using masking tape or wire tags provided on packaging, label one wire "F" and the other "C".
Label Rear Push Button Wires: Using masking tape or wire tags provided on packaging, label one wire "R" and the other "C".
6. At the chime, pull all wires through wall cavity and out through a 1/2" hole in the wall board. Route wires through wire entrance hole(s).
7. Mount chime base to wall using screws provided.
8. Strip away 1/2" of insulation from end of wires. Connect wire "F" to the screw terminal marked "FRONT". Connect wire "T" to screw terminal marked "TRANS". Connect wire "R" to screw terminal marked "REAR" (see Figure 1).
9. Twist together the wires labeled "C" and secure them with a UL approved wire nut.
10. Place chime cover securely over base.
11. Restore power. Press push button(s) to test chime.

REPLACEMENT INSTALLATION WIRING

For replacing an existing transformer, follow step 2 above.

WARNING: Turn power off at fuse or circuit breaker before installing transformer.

1. Verify existing chime/bell system works correctly. If no sound is heard, see Troubleshooting section for more information.
2. Check transformer power rating. This chime requires a minimum 16 Volt, 10 Watt transformer.
3. Remove cover from existing chime and disconnect wires from terminal screws. Using masking tape or wire tags provided on packaging, label all wires ("F"-Front Push Button, "T"-Transformer, "R"-Rear Push Button) as you remove them according to terminal markings.
4. Remove existing chime base from wall.
5. Route wires through wire entrance hole(s) in new chime base.
6. Mount chime base to wall using screws provided.
7. Connect wire "F" to the screw terminal marked "FRONT". Connect wire "T" to screw terminal marked "TRANS". Connect wire "R" to screw terminal marked "REAR" (see Figure 1). *Note:* The common connection may exist elsewhere in the original installation and may not be visible.
8. Place chime cover securely over base.
9. Restore power. Press push button(s) to test chime.

Note: For multiple mechanical chimes, use a 16 Volt, 15 Watt transformer.

HELPFUL HINTS

- **Electrical work must be in accordance with national and local electrical codes. If in doubt, consult a qualified electrician. Turn power off at fuse or circuit breaker before installing/replacing transformer.**
- Many chimes, bells, and buzzers are installed with a 10 Volt, 5 Watt transformer. This chime requires a minimum 16 Volt, 10 Watt transformer.
- For replacement installation, identify and tag wires before removing them according to terminal markings: "F"-Front Push Button, "R"-Rear Push Button, and "T"-Transformer.
- For new installations install #20 AWG bell wire in pairs from push button(s) and transformer to chime. Do not pinch wire or damage its insulation. Heath®/Zenith accessory wire (No. 196C or No. 199C) is available for chime installations.
- Clean wood, plastic, and metal parts with mild soap and warm water. Never use cleaners or polishes. Never use any fluids on the mechanical chime mechanism.

TROUBLESHOOTING

Chime does not sound:

- **Check Chime:** Disconnect wire from terminal marked "TRANS". Have someone operate push button at front door while you momentarily touch the "TRANS" wire to terminal marked "FRONT". You will see a small spark if push button, wiring, and transformer are operating properly. Repeat the steps for "REAR" terminal and rear push button. If wiring between transformer and push button(s) check out properly, replace chime.
- **Check Transformer:** Momentarily touch the two low-voltage terminals with a screwdriver. You will see a small spark if transformer is operating properly. If no spark is evident, replace transformer.
- **Check Push Button(s):** Remove suspected unit from door frame, disconnect wire from terminals and touch bare wires together. If chime operates, push button is defective. Replace push button.

TECHNICAL SERVICE (Do Not Send Products)

If you experience a problem, follow this guide. You may also want to visit our Web site at: www.desatech.com. If the problem persists, call* for assistance at **1-800-858-8501**, 7:30 AM to 4:30 PM CST (M-F). You may also write* to:

DESA Specialty Products™

P.O. Box 90004, Bowling Green, KY 42102-9004

ATTN: Technical Service Specialty Products

* If contacting Technical Service, please have the following information available: Model Number, Date of Purchase, and Place of Purchase.

No Service Parts Available for this Product

ONE YEAR LIMITED WARRANTY

This is a "Limited Warranty" which gives you specific legal rights. You may also have other rights which vary from state to state or province to province.

For a period of one year from the date of purchase, any malfunction caused by factory defective parts or workmanship will be corrected at no charge to you. To obtain a refund or a replacement, call 1-800-858-8501 for instructions.

Not Covered - Repair service, adjustment and calibration due to misuse, abuse or negligence, light bulbs, batteries, and other expendable items are not covered by this warranty. Unauthorized service or modification of the product or of any furnished component will void this warranty in its entirety. This warranty does not include reimbursement for inconvenience, installation, setup time, loss of use, unauthorized service, or return shipping charges.

This warranty covers only DESA Specialty Products™ assembled products and is not extended to other equipment and components that a customer uses in conjunction with our products.

THIS WARRANTY IS EXPRESSLY IN LIEU OF ALL OTHER WARRANTIES, EXPRESS OR IMPLIED, INCLUDING ANY WARRANTY, REPRESENTATION OR CONDITION OF MERCHANT ABILITY OR THAT THE PRODUCTS ARE FIT FOR ANY PARTICULAR PURPOSE OR USE, AND SPECIFICALLY IN LIEU OF ALL SPECIAL, INDIRECT, INCIDENTAL, OR CONSEQUENTIAL DAMAGES.

REPAIR OR REPLACEMENT SHALL BE THE SOLE REMEDY OF THE CUSTOMER AND THERE SHALL BE NO LIABILITY ON THE PART OF DESA SPECIALTY PRODUCTS™ FOR ANY SPECIAL, INDIRECT, INCIDENTAL, OR CONSEQUENTIAL DAMAGES, INCLUDING BUT NOT LIMITED TO ANY LOSS OF BUSINESS OR PROFITS, WHETHER OR NOT FORESEEABLE. Some states or provinces do not allow the exclusion or limitation of incidental or consequential damages, so the above limitation or exclusion may not apply to you. Proof of purchase is required for warranty claims.

DESA Specialty Products™ reserves the right to discontinue and to change specifications at any time without notice without incurring any obligation to incorporate new features in previously sold products.

Campana mecánica con cableado blindado

Las ilustraciones pueden variar de la unidad de campana real.

SUGERENCIAS DE MONTAJE

- La energía debe suministrarse desde un transformador de 16 Voltios, 10 Vatios o desde un transformador de 16 Voltios, 15 Vatios (Modelos 122C, 121AC, ó 125C Heath®/Zenith).
- Montar la campana de la puerta en una ubicación central de manera que pueda escucharse en toda la casa.
- Ver la unidad real para la orientación de la base.
- Usar anclas de pared si no se monta directamente a un montante de pared.
- Usar orificios de montaje ubicados a ambos lados de la base.
- Encaminar los cables a través de los orificios de entrada del cable (ver la Figura 1).

CABLEADO PARA UNA NUEVA INSTALACION

ADVERTENCIA: Desconectar la energía al fusible o al interruptor de circuito antes de instalar el transformador. Observar todos los códigos nacionales y locales.

1. **Montar el transformador:** Los transformadores deben montarse en o cerca de una caja de empalmes. Pueden montarse también en los paneles de servicio eléctrico. Se prefieren las cajas de empalme en cuartos de herramientas, sótanos muy bajos, o sótanos. Evitar los attillos.
2. Instalar el transformador de 16 voltios, 10 vatios de acuerdo con las instrucciones provistas con el transformador. *Nota:* Para campanas mecánicas múltiples, usar un transformador de 16 voltios, 15 vatios. El no usar un transformador de una potencia adecuada resulta en la pérdida de sonido o puede resultar en un sistema inoperante.
3. Tender dos cables de timbre No. 20 AWG o mayor (cables accesorios No. 196 ó No. 199C Heath®/Zenith) a la ubicación de la campana. Pelar 1/2 de pulgada de aislamiento de extremo a extremo de los cables. Conectar cada cable al transformador (ver la Figura 1).
4. **Rotular los cables del transformador:** Usando cinta adhesiva o los rótulos de cable provistos en el empaque, rotular un cable "T" y el otro "C".



Figura 1

- Montar el botón(es) en el marco(s) de la puerta. Tender dos cables de timbre No. 20 AWG desde el botón(es) a la ubicación de la campana. Pelar 1/2 de pulgada de aislamiento desde el extremo de los cables. Conectar cada cable al botón(es) (ver la Figura 1).
Rotular los cables del pulsador delantero: Usando cinta adhesiva o los rótulos de cable provistos en el empaque, rotular una cable "F" y el otro "C".
Rotular los cables del pulsador posterior: Usando cinta adhesiva o los rótulos de cable provistos en el empaque, rotular un cable "R" y el otro "C".
- En la campana, tirar de todos los cables a través de la cavidad de la pared y a través de un orificio de 1/2 pulgada en la plancha de la pared. Encaminar los cables a través del orificio(s) de entrada del cable.
- Montar la base de la campana a la pared usando los tornillos provistos.
- Pelar 1/2 de pulgada de aislamiento desde el extremo de los cables. Conectar el cable "F" al terminal de tornillo marcado "FRONT". Conectar el cable "T" al terminal de tornillo marcado "TRANS". Conectar el cable "R" al terminal de tornillo marcado "REAR" (ver la Figura 1).
- Trenzar juntos los cables rotulados "C" y asegurarlos con una tuerca de cable aprobada por UL.
- Colocar firmemente la cubierta de la campana sobre la base.
- Conectar la electricidad. Oprimir el botón(es) para probar la campana.

REEMPLAZO DEL CABLEADO DE INSTALACION

Seguir el paso 2 de arriba para reemplazar un transformador existente.

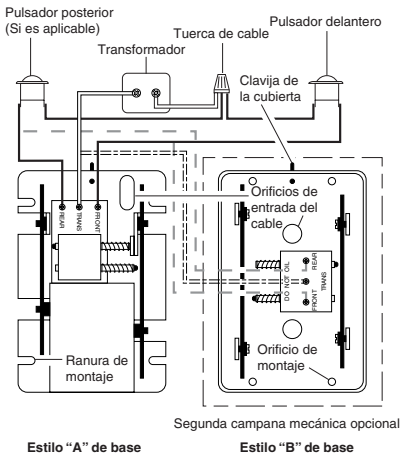
ADVERTENCIA: Desconectar la electricidad al circuito o interruptor de circuito antes de instalar el transformador.

- Verificar que el sistema existente de campana/timbre funciona correctamente. Consultar con la sección de Análisis de Averías para más información, si no se escucha ningún sonido.
- Inspeccionar la clasificación nominal del transformador. Esta campana requiere un transformador de un mínimo de 16 voltios, 10 vatios.
- Extraer la cubierta de la campana existente y desconectar los cables de los tornillos terminales. Usando cinta adhesiva o los rótulos de cable provistos en el empaque, rotular todos los cables ("F"- Botón delantero, "T"-Transformador, "R"- Botón posterior) a medida que se extraen de acuerdo con las marcas del terminal.
- Extraer la base existente de la campana de la pared.
- Encaminar los cables a través de la entrada del cable(es) en la nueva base de la campana.
- Montar la base de la campana a la pared usando los tornillos provistos.
- Conectar el cable "F" al tornillo terminal marcado "FRONT". Conectar el cable "T" al tornillo terminal marcado "TRANS". Conectar el cable "R" al tornillo terminal marcado "REAR" (ver la Figura 1). *Nota:* La conexión común puede existir en otra ubicación en la instalación original y puede no ser visible.
- Colocar firmemente la cubierta de la campana sobre la base.
- Conectar la electricidad. Oprimir el botón(es) para probar la campana.

Nota: Para campanas mecánicas múltiples, usar un transformador de 16 voltios, 15 vatios.

CONSEJOS UTILES

- La instalación eléctrica debe estar de acuerdo con los códigos eléctricos nacionales y locales. En caso de duda, consultar con un electricista calificado. Desconectar la electricidad al fusible o interruptor de circuito antes de instalar/reemplazar el transformador.**
- Muchas campanas, timbres y zumbadores, se instalan con un transformador de 10 voltios, 5 vatios. Esta campana requiere un transformador de un mínimo de 16 voltios, 10 vatios.
- Para la instalación de reemplazo, identificar y rotular los cables antes de extraerlos de acuerdo con las marcas del terminal: "F"- Pulsador delantero, "R"- Pulsador posterior, y "T"-Transformador.
- Para nuevas instalaciones instalar cable de timbre 20 AWG en pares desde el pulsador(es) y el transformador a la campana. No presionar el cable ni dañar el aislamiento. El cable de accesorios Heath®/Zenith (No. 196C ó No. 199C) está disponible para las instalaciones de campanas.
- Limpiar las partes de madera, plástico, y metal con jabón suave y agua tibia. No usar nunca limpiadores o lustradores. No usar nunca líquidos en el mecanismo mecánico de la campana.

ANÁLISIS DE AVERÍAS

La campana no suena:

- **Inspeccionar la campana:** Desconectar el cable del terminal marcado "TRANS". Hacer que alguien oprima el botón en la puerta delantera mientras usted toca brevemente el cable "TRANS" al terminal marcado "FRONT". Si el botón, cableado, y transformador están operando bien se observa una pequeña chispa. Repetir los pasos para el terminal "REAR" y el botón posterior. Reemplazar la campana, si el cableado entre el transformador y el botón(es) está bien.
- **Inspeccionar el transformador:** Tocar brevemente los dos terminales de bajo voltaje con un destornillador. Si el transformador opera bien se observa una chispa pequeña. Reemplazar el transformador si no se observa una chispa.
- **Inspeccionar el botón(es):** Extraer la unidad sospechosa del marco de la puerta, desconectar el cable de los terminales y juntar los cables expuestos. Si la campana funciona, el botón es defectuoso. Reemplazar el botón.

SERVICIO TÉCNICO (No enviar los productos)

Si tiene algún problema por favor siga esta guía. Lo sentimos, pero no podemos contestar preguntas en español por teléfono. Usted puede también escribir* a:

DESA Specialty Products™

P.O. Box 90004, Bowling Green, KY 42102-9004

* Si se llama al Servicio Técnico, por favor tener lista la siguiente información: Número de Modelo, Fecha de compra y Lugar de compra.

No hay piezas de servicio disponibles para este producto

GARANTÍA LIMITADA A1 AÑO

Esta es una "Garantía Limitada" que le da a Ud. derechos legales específicos. Usted puede también tener otros derechos que varían de estado a estado o de provincia a provincia.

Por un periodo de 1 año desde la fecha de compra, cualquier mal funcionamiento ocasionado por partes defectuosas de fábrica o mano de obra será corregido sin cargo para Ud. Para obtener el reembolso o reemplazo, llame al 1-800-858-8501 y pida instrucciones.

No cubierto - Servicio de reparación, ajuste y calibración debido al mal uso, abuso o negligencia, bombillas, baterías, u otras partes fungibles no están cubiertas por esta garantía. Los Servicios no autorizados o modificaciones del producto o de cualquier componente que se provee invalidarán esta garantía en su totalidad. Esta garantía no incluye reembolso por inconveniencia, instalación, tiempo de instalación, pérdida de uso, servicio no autorizado, o costos de transporte de retorno.

Esta garantía cubre solamente los productos ensamblados por DESA Specialty Products™ y no se extiende a otros equipos o componentes que el consumidor usa junto con nuestros productos.

ESTA GARANTÍA ESTÁ EXPRESAMENTE EN LUGAR DE OTRAS GARANTÍAS, EXPRESADAS O SOBREENTENDIDAS, INCLUYENDO CUALQUIER GARANTÍA, REPRESENTACIÓN O CONDICIÓN DE COMERCIABILIDAD O QUE LOS PRODUCTOS SE ADAPTAN PARA CUALQUIER PROPÓSITO O USO EN PARTICULAR, Y ESPECIFICAMENTE EN LUGAR DE TODOS LOS DAÑOS ESPECIALES, INDIRECTOS, INCIDENTALS Y CONSECUENTES.

LA REPARACIÓN O EL REEMPLAZO DEBERÍA SER LA ÚNICA SOLUCIÓN DEL CLIENTE Y NO HABRÁ RESPONSABILIDAD POR PARTE DE DESA SPECIALTY PRODUCTS™ POR CUALQUIER DAÑO ESPECIAL, INDIRECTO, INCIDENTAL O CONSECUENTE, INCLUIDOS PERO NO LIMITADOS A CUALQUIER PÉRDIDA DE NEGOCIO O GANANCIAS SEAN O NO PREVISIBLES. Algunos estados o provincias no permiten la exclusión o limitación de daños incidentales o consecuentes, de modo que la limitación o exclusión arriba indicada puede que no se aplique a Ud. Para reclamos por la garantía se requiere la prueba de compra.

DESA Specialty Products™ se reserva el derecho de discontinuar y de cambiar las especificaciones a cualquier momento, sin previo aviso, sin incurrir en ninguna obligación de tener que incorporar nuevas características en los productos vendidos anteriormente.

Carillons mécaniques câblés

Le carillon peut être différent de l'appareil illustré.

SUGGESTIONS D'INSTALLATION

- L'alimentation doit être fournie par un transformateur 16 V, 15 W (Heath®/Zenith modèle 122C, 121AC ou 125C).
- Installez le carillon dans un endroit centralisé de façon qu'on puisse l'entendre à la grandeur de la résidence.
- Pour l'orientation du socle, servez-vous de l'appareil lui-même.
- Servez-vous d'ancrages appropriés si l'appareil n'est pas installé directement sur un montant du mur.
- Servez-vous des orifices d'installation situés de chaque côté du socle.
- Faites passer les fils par les orifices d'entrée des fils (voir la Figure 1).

CÂBLAGE POUR UNE NOUVELLE INSTALLATION

MISE EN GARDE : Coupez l'alimentation au niveau du panneau de distribution (fusibles ou disjoncteurs) avant d'installer le transformateur. Respectez les codes national et local en vigueur.

1. **Installation du transformateur :** Les transformateurs doivent être installés dans ou sur une boîte de raccordement. Ils peuvent aussi être installés sur le panneau de distribution électrique. On recommande des boîtes de raccordement situées dans la salle électrique, un vide sanitaire ou le sous-sol. Évitez l'installation dans le grenier.
2. Installez le transformateur 16 V, 10 W conformément aux directives fournies avec l'appareil. *Note :* Pour un carillon mécanique multiple, utilisez un transformateur 16 V, 15 W. Le fait de ne pas utiliser un transformateur suffisamment puissant pourrait entraîner une diminution de la puissance du son ou le non-fonctionnement du système.
3. Amenez deux fils 20 AWG ou des fils pour carillon (fil pour accessoire Heath®/Zenith n° 196C ou n° 199C) jusqu'au carillon. Dénudez 1/2 po d'isolant à l'extrémité des fils. Raccordez chaque fil au transformateur (voir la Figure 1).
4. **Marquage des fils du transformateur :** Au moyen de ruban-cache ou d'étiquettes à fil fournies dans l'emballage, marquez « T » sur un fil, puis « C » sur l'autre.

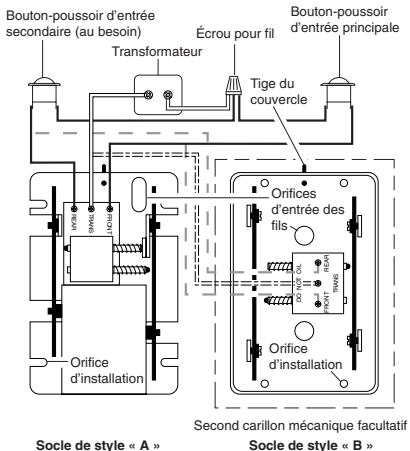

Figure 1

5. Installez les boutons-poussoirs sur les cadres des portes. Faites passer deux fils de carillon 20 AWG des boutons-poussoirs au carillon. Dénudez 1/2 po d'isolant à l'extrémité des fils. Raccordez chaque fil aux boutons-poussoirs (voir la Figure 1).

Marquage des fils du bouton-poussoir de l'entrée principale : Au moyen de ruban-cache ou d'étiquettes à fil fournies dans l'emballage, marquez « F » sur un fil, puis « C » sur l'autre.

Marquage des fils du bouton-poussoir de l'entrée secondaire : Au moyen de ruban-cache ou d'étiquettes à fil fournies dans l'emballage, marquez « R » sur un fil, puis « C » sur l'autre.

6. Au niveau du carillon, faites passer les fils dans le mur, puis à travers l'orifice de 1/2 po dans le mur. Faites ensuite passer les fils dans l'orifice d'entrée des fils du carillon.
7. Fixez le socle du carillon au mur, au moyen des vis fournies.
8. Dénudez 1/2 po d'isolant à l'extrémité des fils. Raccordez le fil « F » à la vis du bornier portant la mention « FRONT », puis le fil « T » à la vis du bornier portant la mention « TRANS ». Raccordez ensuite le fil « R » à la vis du bornier portant la mention « REAR » (voir la Figure 1).
9. Torsadez ensemble les fils marqués « C », puis connectez-les au moyens d'un connecteur approuvé UL.
10. Mettez solidement en place le couvercle du carillon sur le socle.
11. Rétablissez l'alimentation. Appuyez sur les boutons-poussoirs pour essayer le carillon.

REMPLACEMENT DU CÂBLAGE

Pour remplacer un transformateur, suivez les directives de l'étape 2 plus haut.

MISE EN GARDE : Coupez l'alimentation au niveau du panneau de distribution (fusibles ou disjoncteurs) avant d'installer le transformateur.

1. Vérifiez si le carillon fonctionne correctement. Si aucun son n'est émis, consultez la section Dépannage pour plus de détails.
2. Vérifiez la puissance nominale du transformateur. Ce carillon exige un transformateur d'au moins 16 V, 10 W.
3. Retirez le couvercle du carillon existant et débranchez les fils des vis du bornier. Au moyen de ruban-cache ou d'étiquettes à fil fournies dans l'emballage, marquez tous les fils (F pour bouton-poussoir entrée principale, T pour transformateur et R pour bouton-poussoir entrée secondaire) à mesure que vous les débranchez, en tenant compte de ce qui est inscrit sur le bornier.
4. Retirez le carillon du mur.
5. Faites passer les fils dans l'orifice d'entrée du socle du nouveau carillon.
6. Fixez le socle du carillon au mur, au moyen des vis fournies.
7. Raccordez le fil « F » à la vis du bornier portant la mention « FRONT », puis le fil « T » à la vis du bornier portant la mention « TRANS ». Raccordez ensuite le fil « R » à la vis du bornier portant la mention « REAR » (voir la Figure 1). *Note :* Il pourrait Il pourrait exister des connexions communes invisibles ailleurs dans la résidence.
8. Mettez solidement en place le couvercle du carillon sur le socle.
9. Rétablissez l'alimentation. Appuyez sur les boutons-poussoirs pour essayer le carillon.

Note : Pour un carillon mécanique multiple, utilisez un transformateur 16 V, 15 W.

CONSEILS PRATIQUES

- **Les travaux électriques doivent être effectués conformément aux codes électriques national et local en vigueur. En cas de doute, consultez un électricien qualifié. Coupez l'alimentation au niveau du panneau de distribution (fusibles ou disjoncteurs) avant d'installer ou de remplacer le transformateur.**
- Nombre de carillons, cloches et vibreurs sont installés au moyen d'un transformateur 10 V, 5 W. Mais ce carillon exige un transformateur 16 V, 10 W minimum.
- Lors d'un remplacement, marquez les fils avant de les débrancher, conformément à ce qui figure sur le bornier : F pour bouton-poussoir entrée principale, T pour transformateur et R pour bouton-poussoir entrée secondaire.
- Pour une nouvelle installation, faites passer des paires de fils 20 AWG entre les boutons-poussoirs et le transformateur/carillon. Évitez de pincer les fils ou d'en endommager l'isolant. Des fils pour accessoire Heath®/Zenith (n° 196C ou n° 199C) sont proposés pour l'installation des carillons.
- Nettoyez les surfaces de bois, de plastique ou de métal au moyen d'un savon doux et d'eau chaude. N'utilisez jamais de nettoyeurs ou de polis à meuble. Ne mettez jamais de liquide dans le mécanisme d'un carillon mécanique.

DÉPANNAGE

Le carillon n'émet pas de son

- **Vérifiez le carillon** : Débranchez les fils de la borne « TRANS ». Demandez à une autre personne d'appuyer sur le bouton-poussoir de l'entrée principale pendant que vous touchez momentanément à la borne « FRONT » au moyen du fil « TRANS ». Si le bouton-poussoir, le fil et le transformateur sont bien installés, vous devriez alors voir une petite étincelle. Répétez ces étapes pour la borne « REAR » et pour le bouton-poussoir de l'entrée secondaire. Si les fils entre le transformateur et les boutons-poussoirs fonctionnent, remplacez le carillon.
- **Vérifiez le transformateur** : Reliez momentanément les deux bornes basse tension au moyen d'un tournevis. Si le transformateur fonctionne correctement, cela produira une petite étincelle. S'il n'y a pas d'étincelle, remplacez le transformateur.
- **Vérifiez les boutons-poussoirs** : Retirez le bouton qui ne semble pas fonctionner du cadre de la porte, débranchez les fils des bornes, puis connectez les deux fils dénudés ensemble. Si le carillon fonctionne, c'est que le bouton-poussoir est défectueux; remplacez-le.

SERVICE TECHNIQUE (N'envoyez pas de produits)

Si vous éprouvez des difficultés, suivez ce guide. Vous pouvez également écrire à l'adresse suivante :

DESA Specialty Products™

P.O. Box 90004, Bowling Green, KY 42102-9004

* Lors d'un appel au service technique, veuillez avoir les renseignements suivants à portée de main : numéro du modèle, date d'achat et endroit de l'achat.

Aucune pièce de rechange n'est disponible pour ce produit

GARANTIE LIMITÉE DE 1 AN

Il s'agit d'une « Garantie limitée » qui vous confère des droits juridiques spécifiques. Vous pouvez également jouir d'autres droits, variables d'une province à l'autre.

Pendant une période de 1 an à compter de la date d'achat, toute anomalie de fonctionnement imputable à un vice de matériel ou de main-d'oeuvre sera corrigée gratuitement. Pour obtenir un remboursement ou un remplacement, composez le 1-800-858-8501 pour obtenir des instructions.

Exclusions de la garantie - Réparations, réglage et calibrage dus à une mauvaise utilisation, un mauvais traitement ou à la négligence. Les ampoules, les piles et des autres articles non durables ne sont pas couverts par cette garantie. Le service non autorisé ou la modification du produit ou d'un ou l'autre de ses composants fournis invalidera totalement la présente garantie. Cette garantie n'inclut pas le remboursement pour le dérangement, l'installation, le réglage, la perte d'utilisation, le service non autorisé ou les frais d'expédition pour le renvoi de la marchandise.

La garantie ne couvre que les produits assemblés DESA Specialty Products™ et ne s'étend pas aux autres équipements et composants que le client pourrait utiliser conjointement avec nos produits.

CETTE GARANTIE TIENT EXPRESSÉMENT LIEU DE TOUTES AUTRES GARANTIES, EXPLICITES OU IMPLICITES, Y COMPRIS DE TOUTE GARANTIE DE REPRÉSENTATION OU DE CONDITION DE CONVENANCE À LA COMMERCIALISATION OU À L'EFFET QUE LES PRODUITS CONVIENNENT À UN BUT OU À UNE UTILISATION PARTICULIÈRE, ET SPÉCIFIQUEMENT DE TOUS DOMMAGES SPÉCIAUX, DIRECTS, INDIRECTS OU SECONDAIRES. LE REMPLACEMENT OU LA RÉPARATION CONSTITUENT LE SEUL RECOURS DU CLIENT ET DESA SPECIALTY PRODUCTS™ NE POURRA ÊTRE TENUE RESPONSABLE DE TOUS DOMMAGES SPÉCIAUX, DIRECTS, INDIRECTS OU SECONDAIRES, Y COMPRIS, SANS S'Y LIMITER, LES PERTES COMMERCIALES ET PERTES DE PROFIT, QU'ELLES SOIENT PRÉVISIBLES OU NON. Certaines provinces n'autorisent pas l'exclusion ou la limitation des dommages indirects ou secondaires, et la limitation ou l'exclusion ci-dessus pourrait ne pas s'appliquer à vous. Pour toute réclamation en vertu de la garantie, il est nécessaire de présenter une preuve d'achat.

DESA Specialty Products™ se réserve le droit de mettre fin à la production de ses produits ou d'en modifier les spécifications à tout moment, et elle n'est pas tenue d'incorporer les nouvelles caractéristiques de ses produits aux produits vendus antérieurement.

