

**Dear Customer**

Thank you for selecting our product. We are confident we can fully satisfy your expectations by offering you a wide range of technologically advanced products which directly result from our many years of experience in faucet and fitting production.

**ENGLISH**

**Estimado Cliente**

Muchas gracias por elegir nuestro producto. Estamos seguros que podemos satisfacer completamente sus expectativas ofreciéndole una amplia variedad de productos tecnológicamente avanzados que resultan directamente de muchos años de experiencia en grifos y su producción apropiada.

**ESPAÑOL**

**ATTENTION!**

For care, use soft towel with soap and water only! Under no circumstances should you use any chemicals.

**ATENCIÓN!**

Para el cuidado, utilice solamente una toalla suave con jabón y agua! Bajo ninguna circunstancia no use productos químicos.

Model  
Modelo

**ME GN-6110-LM37B**

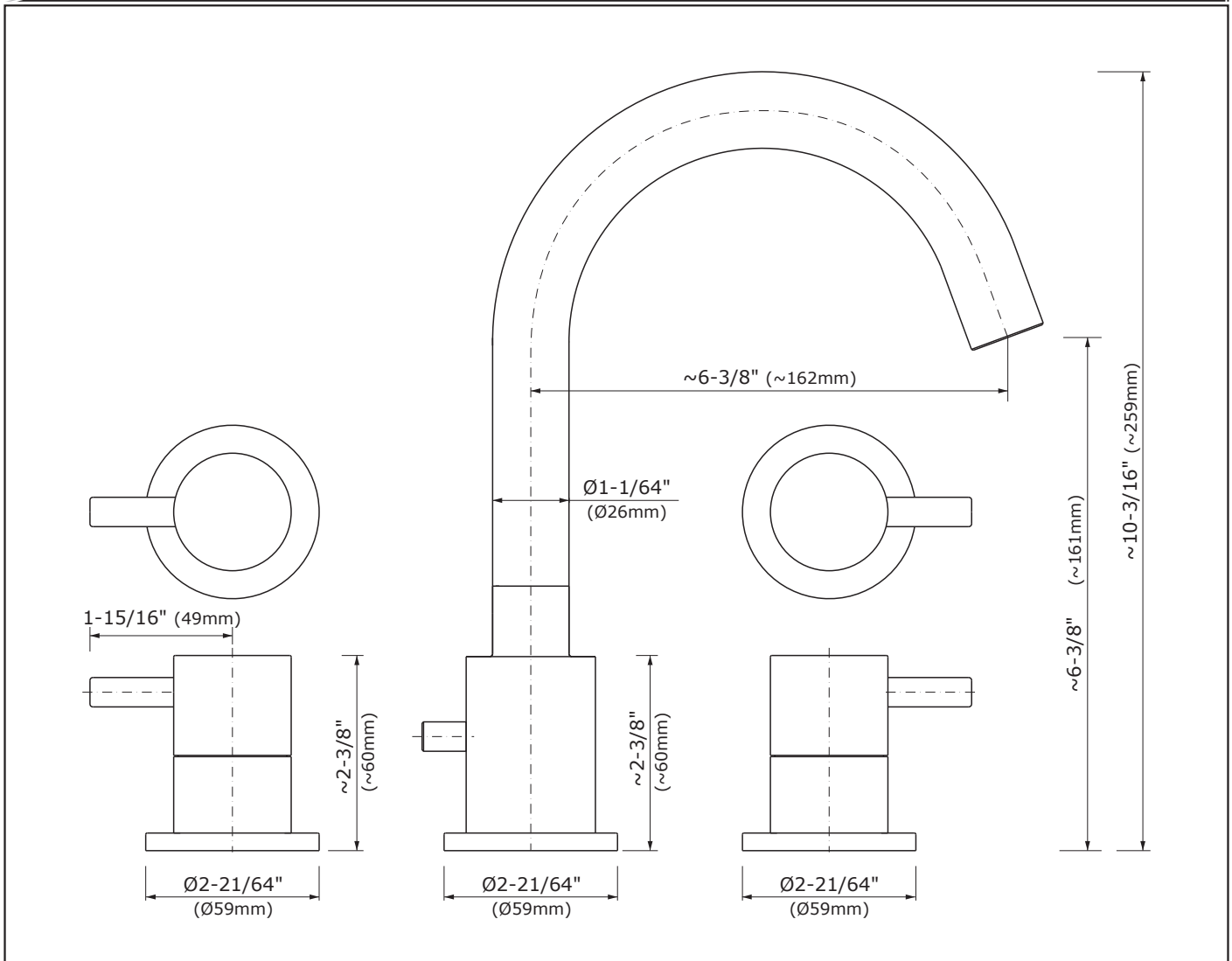

**ENGLISH**

➔ **For easy installation of your GRAFF faucet you will need:**

- to READ ALL the instructions completely before beginning,
- to READ ALL the warnings, care and maintenance information.

➔ **To complete the project, you should:**

- gather the tools and all the parts you will need,
- prepare the mounting area,
- mount the faucet,
- connect the supply lines,
- finally test and flush the faucet.

➔ **You should have the following tools:**

- adjustable wrench,
- channel pliers,
- hex key (included in the box).

**ESPAÑOL**

➔ **Para la instalación fácil de su grifo de la GRAFF usted necesitará:**

- LEER TODAS las instrucciones completamente antes de comenzar,
- LEER TODA la información sobre las advertencias, cuidado y mantenimiento.

➔ **Para terminar el proyecto, usted debe:**

- recolectar las herramientas y todas las piezas que usted necesitará,
- prepare el área para el montaje,
- monte el grifo,
- conecte las líneas de fuente,
- finalmente pruebe y limpie el grifo con un chorro de agua.

➔ **Usted debe tener las herramientas siguientes:**

- llave ajustable,
- alicates acanalados,
- llave hexagonal (incluido en la caja).

This faucet complies with NSF61/9, ASME/ANSI A112.18.1 and CSA B 125 Standards.  
Este grifo se encuentra conforme con los estándares de NSF61/9, de ASME/ANSI A112.18.1 y de CSA B 125.

Installation Instructions • Instrucciones de Instalación

**ME GN-6110-LM37B**

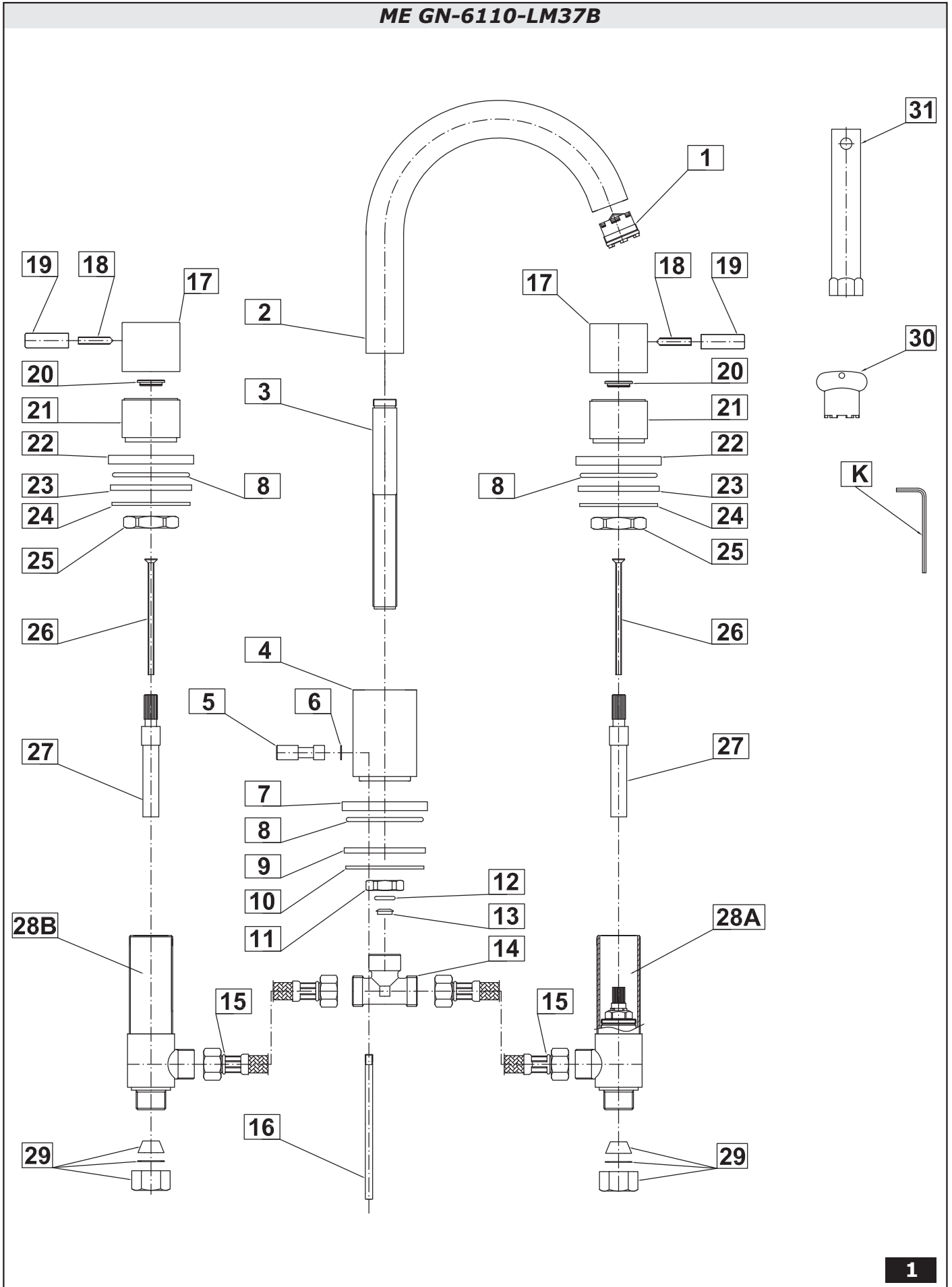

This faucet complies with NSF61/9, ASME/ANSI A112.18.1 and CSA B 125 Standards.  
Este grifo se encuentra conforme con los estándares de NSF61/9, de ASME/ANSI A112.18.1 y de CSA B 125.

Installation Instructions • Instrucciones de Instalación

**ENGLISH**

**ESPAÑOL**

1	AERATOR	CUERPO DEL ATOMIZADOR
2	SPOUT	CAÑO
3	PIPE G3/8-M16x1-139	TUBO ROSCADO
4	SPOUT SLEEVE	COLUMNA DEL CAÑO
5	KNOB	BOLA DE LA VARILLA ELEVADORA
6	GASKET	JUNTA PLANA
7	BASE	ZÓCALO
8	O-RING	JUNTA TÓRICA
9	RUBBER WASHER	ARANDELA DE CAUCHO
10	METAL WASHER	ARANDELA DE METAL
11	NUT	TUERCA DE MONTAJE
12	O-RING 10.3x2.4	JUNTA TÓRICA
13	NOZZLE	TOBERA
14	T-CONNECTION	TUBO EN "T"
15	HOSE G1/2-L=300	MANGUERA G1/2-L=300
16	LIFT ROD	VARILLA ELEVADORA
17	HANDLE BODY	CUERPO DE LA PALANCA (C-AGUA FRÍA)
18	SCREW	TORNILLO
19	HANDLE BAR	BRAZO DE LA PALANCA (2 PIEZÁS)
20	SLIDE RING	ANILLO DESLIZANTE
21	VALVE SHIELD	TAPA DE LA VÁLVULA
22	BASE	ZÓCALO
23	RUBBER WASHER	ARANDELA DE CAUCHO
24	METAL WASHER	ARANDELA DE METAL
25	NUT	TUERCA DE MONTAJE
26	SCREW	TORNILLO
27	EXTENSION	EXTENSIÓN DEL HUSO DE LA CABEZA
28A	VALVE (C-FOR COLD WATER) OPEN TO THE RIGHT	VÁLVULA (C-PARA EL AGUA FRÍA) SE ABRE A LA DERECHA
28B	VALVE (H-FOR HOT WATER) OPEN TO THE LEFT	VÁLVULA (H-PARA EL AGUA CALIENTE) SE ABRE A LA IZQUIERDA
29	MOUNTING KIT	CONJUNTO DE MONTAJE
30	KEY CACHE	LLAVE ESPECIAL PARA EL AERADOR
31	SOCKET WRENCH	LLAVE INGLESA
K	HEX KEY 3/32" (2.5mm)	LLAVE ALLÉN 3/32" (2,5MM)

**INSTALLATION OF VALVES AND LEVERS • INSTALACIÓN DE LAS VÁLVULAS Y LOS PALANCAS**

**1**

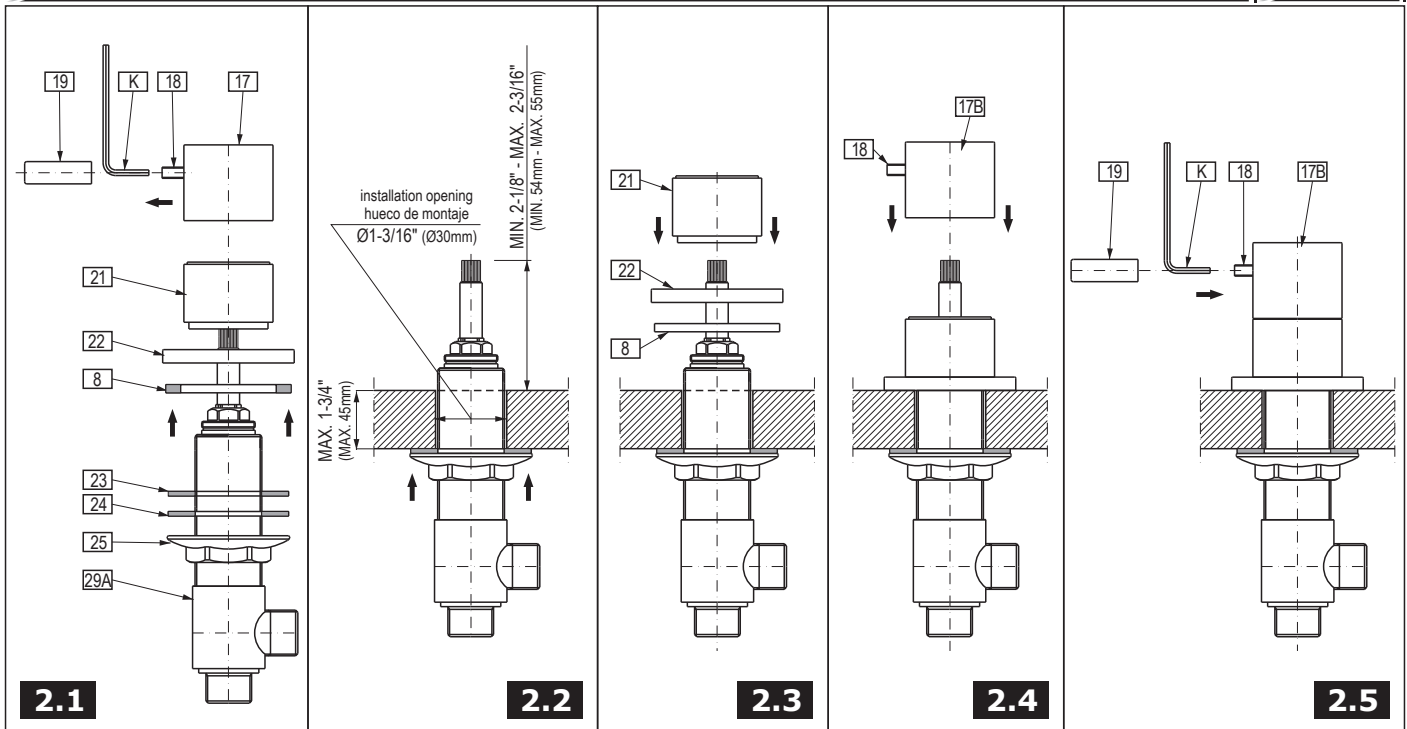

See fig. 2.1-2.5

**ENGLISH**

Ver el dis. 2.1-2.5

**ESPAÑOL**

**Note:** Install the hot water valve with the lever labelled H on the left side of the spout, and the cold water valve with the lever labelled C on the right side.

**Nota:** La válvula del agua fría con la palanca marcados con "H" se deben instalar por el lado izquierdo del caño, la válvula del agua caliente con la palanca marcados con "C" se deben instalar por el lado derecho.

1. Unscrew the lever bar (19). Ease the bolt (18) using the included hex key (K). Remove the lever body (17). Unscrew the valve shield (21). Remove the base (22) with the washer (8). Leave the flange nut (25) and the rubber washer (23) and washer (24) on the valve (28B).
2. Insert the valve (22B) through the installation opening from under the lavatory (or other mounting surface). Adjusting the flange nut position (25) place the valve so that it is between MIN. 2-9/32" ÷ MAX. 2-21/64" (MIN. 58mm ÷ MAX. 59mm) above the mounting surface.
3. Make sure the washer (8) is positioned correctly in the groove in the base (22). Place the base (22) with a washer (8) on the valve from above and screw the valve shield (21) until you feel strong resistance.
4. Make sure the valve is in the closed position by turning the valve spindle to the right (hot water valve) until you feel strong resistance. For the cold water valve, turn the valve spindle to the left.
5. Make sure the slide ring (20) is placed in the undercut in the lever body (17). Place the lever body (17) with the bolt (18) and a slide ring (20) on the valve spindle (21) according to fig. 2.4. Screw the bolt (18) using the hex key (K). Screw the lever bar (19) onto the bolt (18).

Repeat the above steps for installing the cold water valve (28A).

1. Desenrosque el brazo de la palanca (19). Suelte el tornillo (18) usando la llave allén adjunta (K). Quite el cuerpo de la palanca (17). Desenrosque la tapa de la válvula (21). Quite el zócalo (22) con la arandela (8). Deje la tuerca de collar (25) y la arandela (23) y (24) en la válvula (28B).
2. Desde abajo del lavabo (u otra superficie de montaje) meta la válvula (22B) por el hueco de montaje. Ajustando la posición de la tuerca de collar (25) posicione la válvula de tal modo que sobresalga el superficie de montaje por 2-9/32" (58mm) como mínimo y 2-21/64" (59mm) como máximo.
3. Asegúrese de que la arandela (8) está colocada correctamente en la ranura del zócalo (22). Desde arriba meta en la válvula el zócalo (22) con la arandela (8) y enrosque la tapa de la válvula (21) hasta sentir resistencia.
4. Asegúrese de que la válvula se encuentra en la posición "válvula cerrada", para ello, gire el vástago de la válvula a la derecha (válvula para el agua caliente) hasta el momento de sentir resistencia. Para el agua fría, gire el vástago de la válvula a la izquierda.
5. Asegúrese de que el anillo deslizante (20) se encuentra en el recorte del cuerpo de la palanca (17). En el vástago de la válvula (21) meta el cuerpo de la palanca (17) con el tornillo (18) y junto con el anillo deslizante (20) según el dis. 2.4. Apriete el tornillo (18) usando la llave allén (K). Enrosque en el tornillo (18) el brazo de la palanca (19).

Repite los pasos de instalación citados para la válvula del agua fría (28A).

**INSTALLATION OF THE SPOUT • INSTALACIÓN DEL CAÑO**

**2**

**ENGLISH**

**MOUNTING THE SPOUT - see drawing 3**

1. Set the spout base (7) and sleeve (4) on the mounting surface on the axis of the central installation opening, as shown on drawing 3.
2. Insert the spout (2) and the threaded stub (3) into the opening on the mounting surface.
3. Insert the threaded stub (3), the rubber (9) and metallic (10) washer from underneath and screw the nut (11) on.
4. Make sure that the spout is positioned correctly on the mounting surface. Tighten the nut (11) by means of an adjustable spanner.
5. Insert the nozzle (13) and the O-ring (12) into the T-pipe (14).
6. Screw the T-pipe (14) onto the spout's threaded stub (3), as shown in drawing 4.
7. Pass the lift rod through mounting hole and screw in to the lift rod knob (5) - see fig. 3

**ESPAÑOL**

**MONTAJE DEL CAÑO - ver la fig. 3**

1. Coloque la base del caño (7) y el manguito (4) en la superficie de montaje en el eje del hueco central de montaje en la posición recomendada en la fig. 3.
2. Meta el caño (2) con el tubo de unión roscado (3) en el hueco en la superficie de montaje.
3. Desde abajo del lavabo, en el tubo de unión roscado (3) meta la arandela de goma (9), la arandela metálica (10), luego enrosque la tuerca (11).
4. Asegúrese de que el caño está en la posición correcta en la superficie de montaje. Apriete la tuerca (11) usando la llave ajustable.
5. Meta la tobera (13) y la junta tórica (12) en el tubo en T (14).
6. Enrosque el tubo en T (14) en el tubo de unión roscado (3) del caño según la fig. 4.
7. Pasar la barra de elevación a través del agujero de montaje y tornillos para el mando de la barra de elevación (5) - ver fig. 3

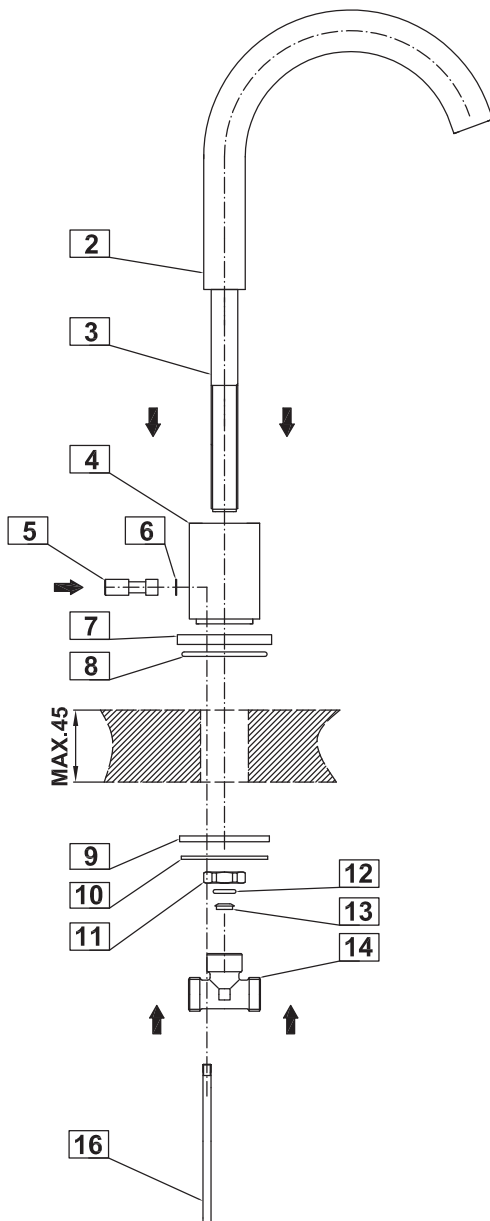

**3**

This faucet complies with NSF61/9, ASME/ANSI A112.18.1 and CSA B 125 Standards.  
Este grifo se encuentra conforme con los estándares de NSF61/9, de ASME/ANSI A112.18.1 y de CSA B 125.

**DRAIN ASSEMBLY INSTALLATION • INSTALACIÓN DEL DRENAJE**

**3**

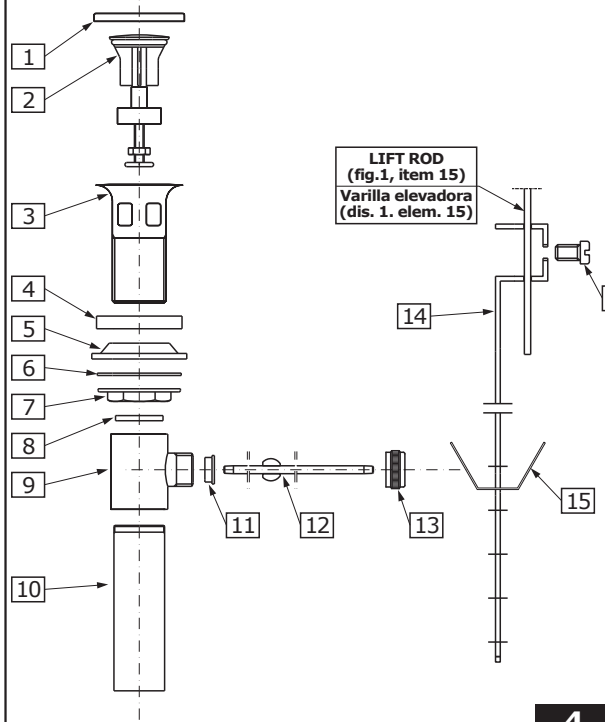

**4**

**ENGLISH**

1. Dismantle the drain assembly to the parts shown on **fig. 4**.
2. Insert collar gasket (**4**) and drain collar (**3**) into drain hole of a lavatory. From underneath the lavatory slip under-bowl gasket (**5**) into drain collar (**3**), washer (**6**) and flanged nut (**7**).
3. Position under-bowl gasket (**5**) correctly under the lavatory and screw flanged nut (**7**) firmly but do not overtighten.
4. Make sure washer (**8**) is inside drain body (**9**) and screw drain body (**9**) onto drain collar (**3**) hand tighten only.
5. Pay attention to align the drain body (**9**) so that the horizontal hole of drain body will be in the same plane as a lift rod (**item 15 fig.1**). Tighten drain body (**9**) onto drain collar (**3**) and tighten the flanged nut (**7**).
6. Insert drain plug (**2**) into drain collar (**3**).
7. Remove clip (**15**) from ball rod (**12**); undo a ball rod nut (**13**) from body, take out sealing washer (**11**) from a nut and push the nut forward over ball rod (**12**) from the longer end with the thread facing a ball.
8. Insert the sealing washer (**11**) and the ball rod (**12**) into a side hole of drain body (**9**). Make sure that the rod ending goes under the plug screw head.
9. Tighten ball rod nut (**13**) making sure that the ball rod seat (**11**) and ball rod (**12**) are properly installed.
10. Add Teflon<sup>®</sup> tape to the tail tube (**10**) and mount tail tube to drain body (**9**).
11. Lift the drain plug (**2**) to an open position, by lowering the horizontal ball rod (**12**) down.
12. Insert lift rod (**item 15 fig.1**) down through hole in the top of lift rod strap (**14**). Adjust to proper height and tighten screw (**16**).
13. Choose the position of horizontal ball rod (**12**) in one of the holes in lift rod strap (**14**). Insert horizontal ball rod (**12**) through one arm of spring clip (**15**) and lift rod strap (**14**) and then second arm of spring clip (**15**).
14. Try if a drain plug (**2**) closes the drain by pulling the lift rod. If not, make corrections of position of lift rod strap (**14**) and horizontal ball rod (**12**).

**ESPAÑOL**

1. Desmontar las piezas del drenaje según lo demostrado en la **dis. 4**.
2. Inserte la empaquetadura superior (**4**) y el tapón del drenaje (**3**) en el agujero del drenaje de un servicio. Coloque por debajo del lavatorio la empaquetadura inferior (**5**) en el collar del drenaje (**3**), la arandela (**6**) y tuerca de montaje (**7**).
3. Coloque la empaquetadura inferior (**5**) correctamente debajo del servicio y entornille a tuerca de montaje (**7**) firmemente pero no apriete demasiado.
4. Cerciórese de que la arandela de tubo (**8**) este en el cuerpo del drenaje (**9**) y entornille el cuerpo del drenaje (**9**) en el collar del drenaje (**3**) apriete solamente con la mano.
5. Preste atención en alinear el cuerpo del drenaje (**9**) de modo que el agujero horizontal del cuerpo del drenaje esté en el mismo plano que la varilla elevadora (**dis.1, elem. 15**). Apriete el cuerpo del drenaje (**9**) sobre el collar del drenaje (**3**) y apriete la tuerca de montaje (**7**).
6. Inserte el tapón de drenaje (**2**) en el collar del drenaje (**3**).
7. Quite el clip de la abrazadera de muelle (**15**) del varilla de bola (**12**); retire la tuerca del pivote (**13**) del cuerpo, tome hacia fuera el arandela selladora (**11**) a lo largo del varilla de bola (**12**) del extremo más.
8. Inserte el arandela selladora (**11**) y el varilla de bola (**12**) en un agujero lateral del cuerpo del drenaje (**9**). Asegúrese de que el extremo de la barra va debajo de la cabeza del tornillo del tapón.
9. Ajuste la tuerca del pivote (**13**) serciorandose de que el arandela selladora de la barra (**11**) y el varilla de bola (**12**) este instalado correctamente.
10. Enrollar la cinta de Teflon<sup>®</sup> para asegurar el pipa de descarga (**10**), monte pipa de descarga al cuerpo del drenaje (**9**).
11. Levante el tapón de drenaje (**2**) a la posición de abierto, moviendo el varilla de bola (**12**) hacia abajo.
12. Inserte la varilla elevadora (**dis.1, elem. 15**) por el agujero en el plato de ajustamiento (**14**). Ajuste a la altura apropiada y apriete el tornillo (**16**).
13. Elija la posición del varilla de bola (**12**) en uno de los agujeros del plato de ajustamiento (**14**). El varilla de bola (**12**) a través de la broche (**15**) y levante el plato de ajustamiento (**14**) y despues el segundo brazo de la broche (**15**).
14. Intente cerrar con el tapón de drenaje (**2**) tirando de la varilla de elevación. Si no es posible, haga las correcciones de la posición del plato de ajustamiento (**14**) y de la barra horizontal del el varilla de bola (**12**).

**ENGLISH**

**ESPAÑOL**

<b>1</b>	PROTECTIVE CAP	TAPA PROTECTORA
<b>2</b>	DRAIN PLUG	TAPÓN DE DRENAJE
<b>3</b>	DRAIN COLLAR	COLLAR DE DRENAJE
<b>4</b>	COLLAR GASKET	EMPAQUETADURA SUPERIOR
<b>5</b>	UNDER-BOWL GASKET	EMPAQUETADURA INFERIOR
<b>6</b>	WASHER	ARANDELA DE MONTAJE
<b>7</b>	FLANGED NUT	TUERCA DE MONTAJE
<b>8</b>	WASHER	ARANDELA DE TUBO
<b>9</b>	DRAIN BODY	CUERPO DE DRENAJE
<b>10</b>	DISCHARGE PIPE	PIPA DE DESCARGA
<b>11</b>	SEALING WASHER	ARANDELA SELLADORA
<b>12</b>	BALL ROD	VARILLA DE BOLA
<b>13</b>	BALL ROD NUT	TUERCA DEL PIVOTE
<b>14</b>	ADJUSTMENT PLATE	PLATO DE AJUSTAMIENTO
<b>15</b>	CLIP	BROCHE
<b>16</b>	SCREW	TORNILLO

**CONNECTING TO THE SYSTEM • CONEXIÓN A LA INSTALACIÓN**

**4**

See fig. 5

**ENGLISH**

1. Before you start connecting the lavatory faucet to the supply system, install the connection hoses (**15**) according to fig. 5.
2. When connecting the tap to the water supply system, check that the hot and cold water supply is connected correctly: supply hot water to the valve on the left side (label H on the lever), and cold water to the valve on the left side (label C on the lever).
3. Use mounting set to 3/8" copper tubes consisting of cone gaskets (**item 29 fig. 1**) metal washers and coupling nuts (**29**). Use adjustable wrench when tightening. Do not overtighten.

Ver el dis. 5

**ESPAÑOL**

1. Antes de conectar la grifería a la instalación alimentadora, instale las mangueras de conexión (**15**) según ver el dis. 5.
2. Al conectar la grifería a la instalación alimenta da fíjese en la conexión correcta del agua fría y caliente: a la válvula por el lado izquierdo conecte la alimentación por agua caliente (letra "H" en la palanca), a la válvula por el lado derecho conecte la alimentación por agua fría (letra "C" en la palanca).
3. Use un completo de montaje para tuberías de Cu de 3/8" que consisten en empaquetaduras (**elem. 29 dis. 1**) las arandelas de metal y uniones (**29**). Utilice llaves ajustables cuando necesite ajustar alguna pieza. No ajuste demasiado.

This faucet complies with NSF61/9, ASME/ANSI A112.18.1 and CSA B 125 Standards.  
Este grifo se encuentra conforme con los estándares de NSF61/9, de ASME/ANSI A112.18.1 y de CSA B 125.

**HOTLINE FOR HELP  
NUMERO DE EMERGENCJA**

For toll-free information and answers to your questions, call: Lláme sin costo para obtener información y respuestas a sus preguntas:



**1 - 800 - 954 - GRAF (4723)**

www.graffcollection.com

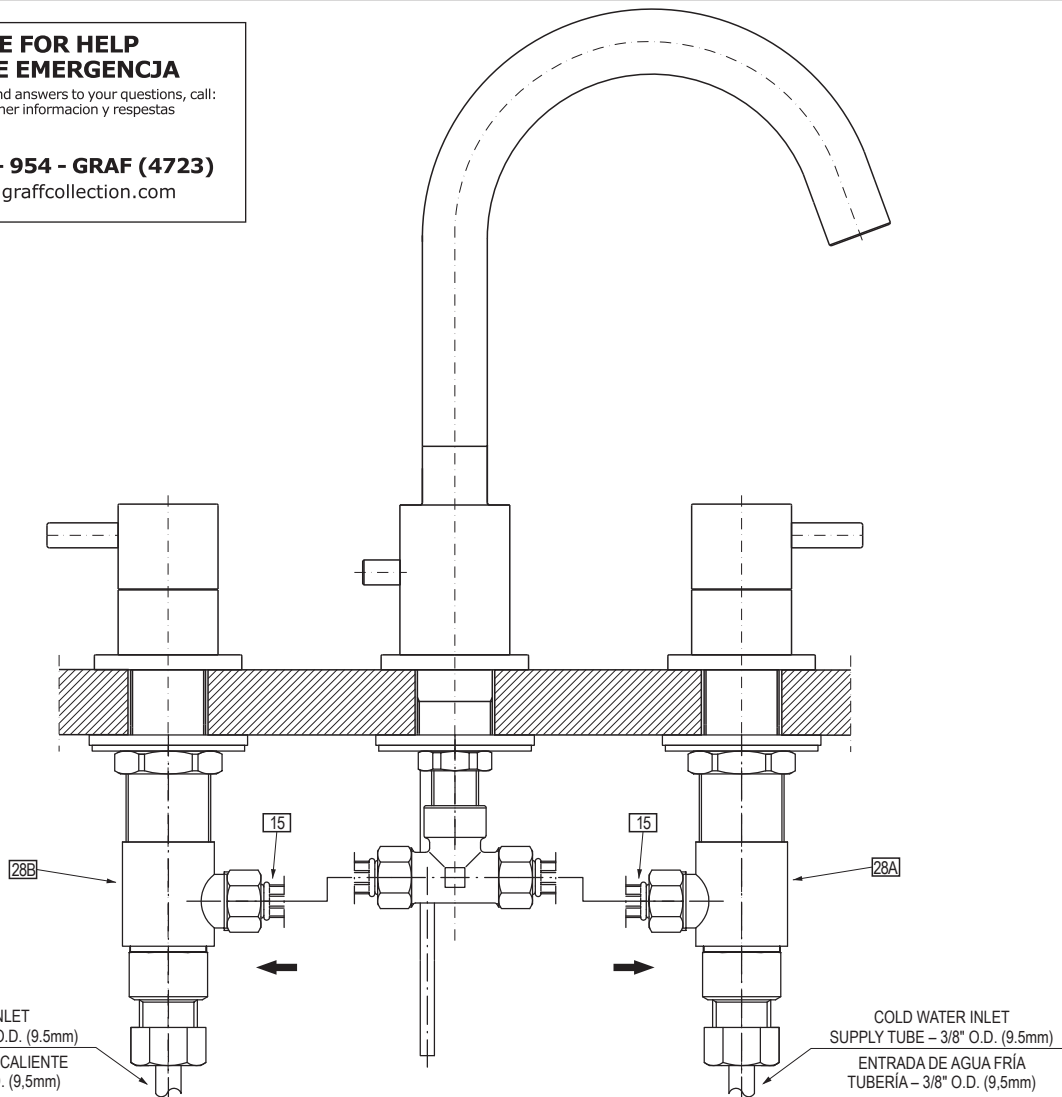

**5**

**OPERATION DESCRIPTION • DESCRIPCIÓN DEL FUNCIONAMIENTO**

**5**

**ENGLISH**

**ESPAÑOL**

1. The levers open water discharge and regulate water flow. The discharge is fully open when the lever is turned 90° (clockwise – cold water lever (label C) on the right side, and counterclockwise – hot water lever (label H) on the left side). The rate of water flow is regulated between positions 0° - 90°.
2. By pressing the drain plug (item 2, fig. 4) you will stop water from running out of the lavatory, by pressing it again, you open the drain plug to restore drainage flow.
3. It is recommended that every 3-6 months (depending on water quality) you remove the aerator (item 1, fig. 1) from the faucet spout (2) in order to remove any impurities. For this purpose, use the special key (30) (supplied).

1. Para dejar salir el agua y ajustar el flujo de la misma sirven las palancas. La apertura total ocurre al girar la palanca por el ángulo de 90° (sentido reloj – la palanca del agua fría ("C") colocada por el lado derecho, sentido contra reloj – la palanca del agua caliente ("H") colocada por el lado izquierdo). El ajuste del flujo del agua se hace en el rango de 0° - 90°.
2. Apretar el tapón de escape (pos. 2, dis. 4) hace el cierre de espacio del agua del lavabo, volver a apretar el tapón abre el flujo.
3. Una vez a 3-6 meses (dependiendo de la calidad del agua) se recomienda quitar el difusor (pos. 1 dis. 1) del caño de la batería (2) con el fin de limpiarlo de todo tipo de ensuciamiento. Para eso use una llave especial (30) anexa al juego.

**CARE AND MAINTENANCE/WARRANTY • CUIDADO Y MANTENIMIENTO/GARANTÍA**

**6**

**ENGLISH**

**ESPAÑOL**

Your *Graff* faucet is designed and engineered in accordance with the highest quality and performance standards. Be sure not to damage the finish during installation. Care should be given to the cleaning of this product. Although its finish is extremely durable, it can be damaged by harsh abrasives or polish. **Never use abrasive cleaners, acids, solvents, etc. to clean any *Graff* product. To clean, simply wipe gently with a damp cloth and blot dry with a soft towel.**

Su grifo de la *Graff* esta diseñado y dirigido acuerdo con los estándares de funcionamiento y calidad más altos. Este seguro no dañar las terminaciones del grifo durante la instalación. Cuide el producto manteniéndolo siempre limpio. Aunque su acabado es extremadamente durable, puede ser dañado por los abrasivos o pulientes ásperos. **Nunca utilice limpiadores abrasivos, ácidos, solventes, el etc. para limpiar cualquier producto de la *Graff*. Para limpiar, simplemente use un paño húmedo y seque con una toalla suave.**

Warranty conditions and warranty registration card are outlined on a separate sheet.

Las condiciones de la garantía y la tarjeta del registro de la garantía se encuentran en una pagina separada.

All dimensions and drawings are for reference only. For details, please refer to actual products.  
Todas las dimensiones y dibujos sirven únicamente de referencia. Para consultar detalles, ver los productos.