

This faucet complies with NSF61/9, ASME/ANSI A112.18.1 and CSA B 125 Standards.  
Este grifo se encuentra conforme con los estándares de NSF61/9, de ASME/ANSI A112.18.1 y de CSA B 125.

Installation Instructions • Instrucciones de Instalación

### Dear Customer

Thank you for selecting our product. We are confident we can fully satisfy your expectations by offering you a wide range of technologically advanced products which directly result from our many years of experience in faucet and fitting production.

### ENGLISH

### Estimado Cliente

Muchas gracias por elegir nuestro producto. Estamos seguros que podemos satisfacer completamente sus expectativas ofreciéndole una amplia variedad de productos tecnológicamente avanzados que resultan directamente de muchos años de experiencia en grifos y su producción apropiada.

### ESPAÑOL

#### ATTENTION!

For care, use soft towel with soap and water only! Under no circumstances should you use any chemicals.

#### ATENCIÓN!

Para el cuidado, utilice solamente una toalla suave con jabón y agua! Bajo ninguna circunstancia no use productos químicos.

Modelo **G-1012**

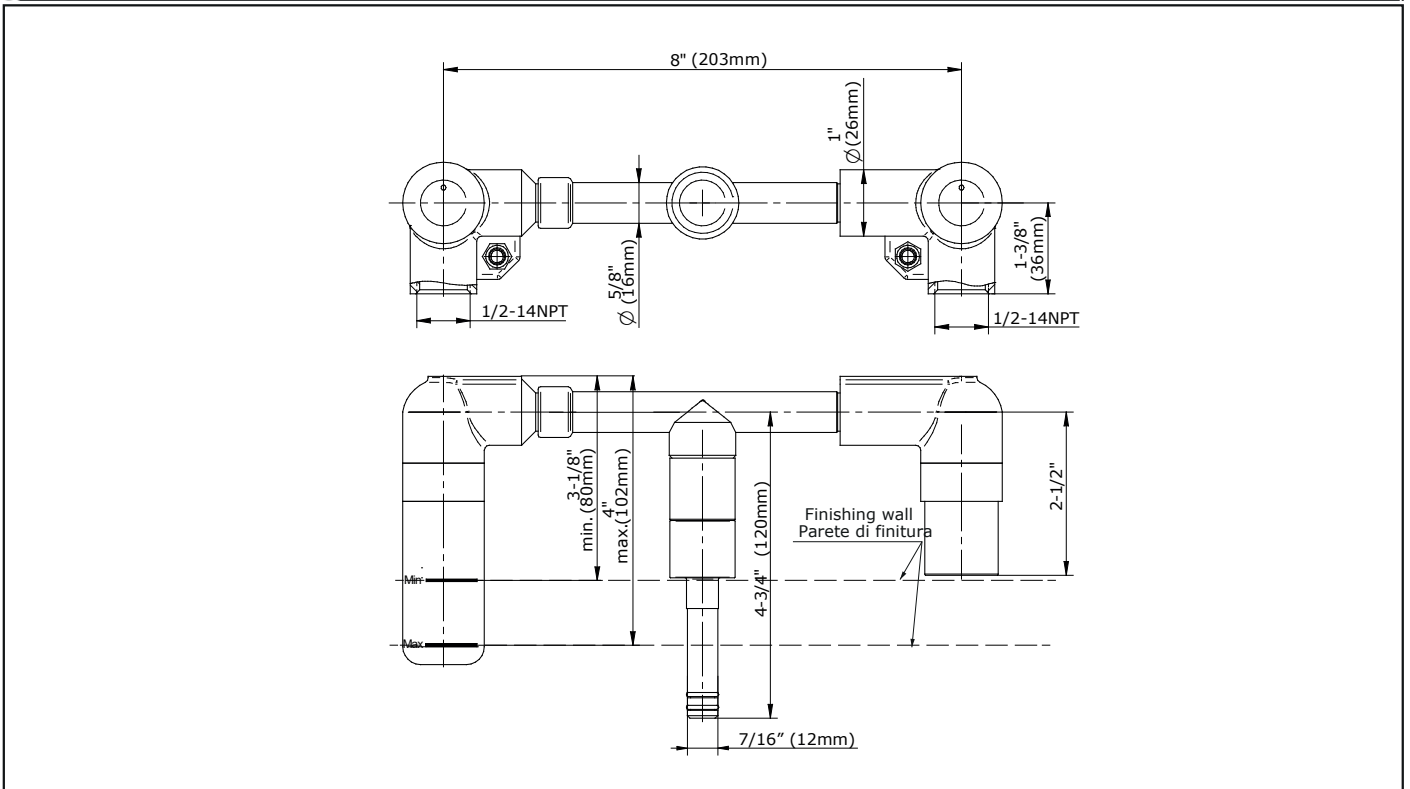

Modelo **G-1012B**

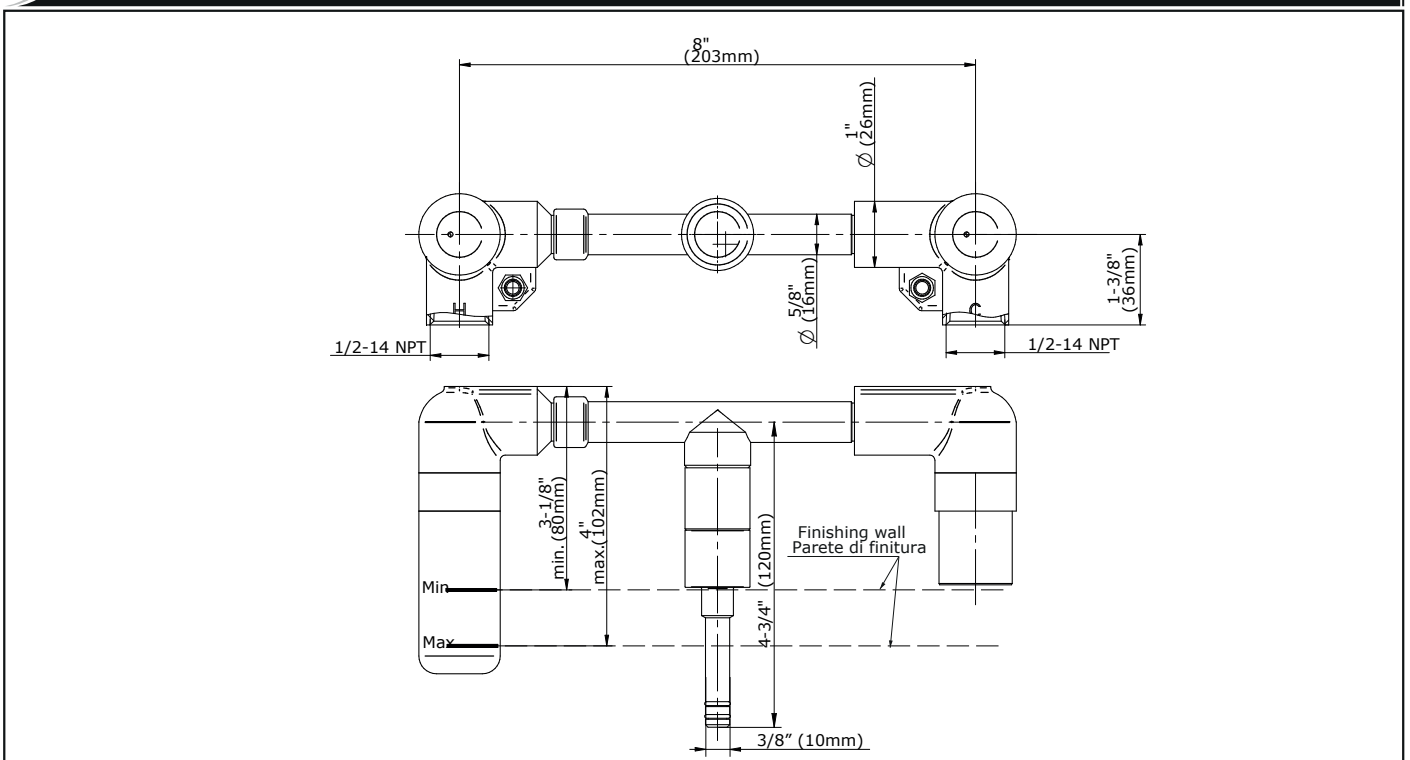

#### ENGLISH

#### ➔ For easy installation of your GRAFF faucet you will need:

- to READ ALL the instructions completely before beginning,
- to READ ALL the warnings, care and maintenance information.

#### ➔ To complete the project, you should:

- gather the tools and all the parts you will need,
- prepare the mounting area,
- mount the faucet,
- connect the supply lines,
- finally test and flush the faucet.

#### ➔ You should have the following tools:

- adjustable wrench,
- adjustable pliers,
- hacksaw or tubing cutter
- Teflon® tape.
- solder
- propane torch

#### ESPAÑOL

#### ➔ Para la instalación fácil de su grifo de la GRAFF usted necesitará:

- LEER TODAS las instrucciones completamente antes de comenzar,
- LEER TODA la información sobre las advertencias, cuidado y mantenimiento.

#### ➔ Para terminar el proyecto, usted debe:

- recolectar las herramientas y todas las piezas que usted necesitará,
- prepare el área para el montaje,
- monte el grifo,
- conecte las líneas de fuente,
- finalmente pruebe y limpie el grifo con un chorro de agua.

#### ➔ Usted debe tener las herramientas siguientes:

- llave ajustable,
- alicates acanalados,
- sierra para metales o cortatubos
- cinta adhesiva de Teflon®.
- suelda
- soplete de propano

### PARTS IN THE BOX • PIEZAS EN LA CAJA

1

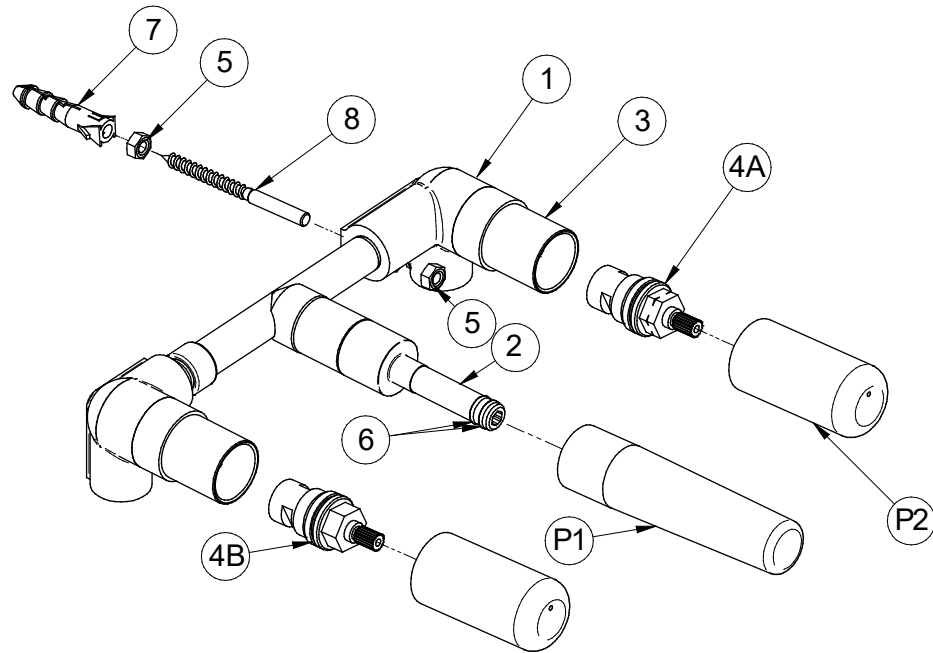

1

#### ENGLISH

#### ESPAÑOL

1	ROUGH BODY	CONJUNTO DE CUERPO LA CAÑO
2	SPOUT CONNECTION	CONEXIÓN DEL CAÑO
3	SLEEVE	CASQUILLO
4A	VALVE(C - FOR COLD WATER) OPEN TO THE RIGHT	VÁLVULA (C - DEL AGUA FRÍA) SE ABRE A LA DERECHA
4B	VALVE(H - FOR HOT WATER) OPEN TO THE LEFT	VÁLVULA(H-DEL AGUA CALIENTE) SE ABRE A LA IZQUIERDA
5	NUT	TUERCA
6	O-RING SEAL	EMPAQUETADURA DE ANILLO
7	DOWEL	PASADOR
8	SCREW	TORNILLO
P1	CONNECTION COVER	PROTECCIÓN DE CONEXIÓN
P2	VALVE COVER	TAPA DE LA VÁLVULA

### ROUGH-IN INSTALLATION • INSTALACIÓN DEL CONJUNTO

#### BEFORE INSTALLING

- Before installing the faucet, it is good to rinse the supply pipelines in order to do away with the dirty residue.
- We recommend installing the filter taps.

#### ANTES DE LA INSTALACIÓN

- Antes de instalar el grifo, es bueno enjuagar las tuberías suministro para eliminar residuos.
- Recomendamos el instalar los tapones de filtro.

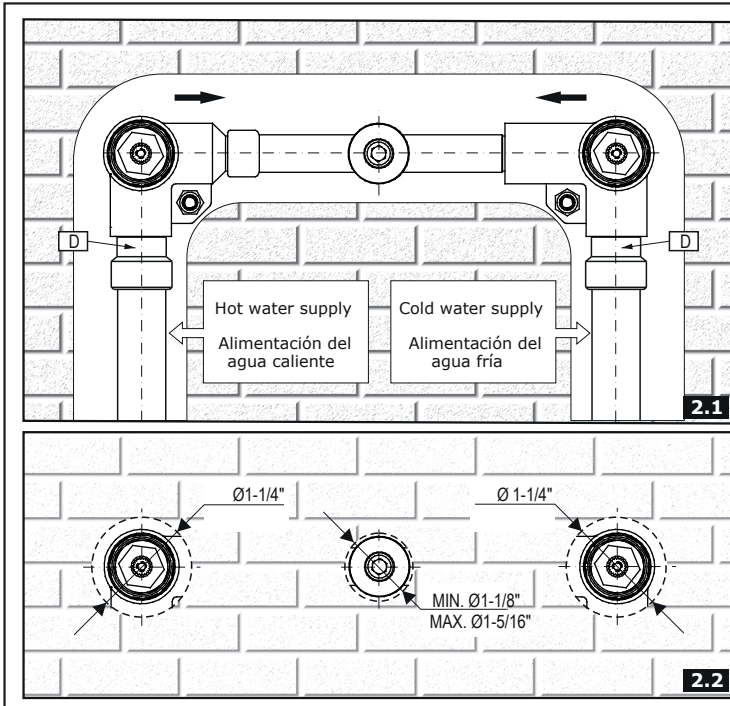

**ENGLISH**

See fig. 1

1. Prepare a suitable hole in the wall ready for the installation of the mixer body (1), taking care that the hole is within the minimum and maximum depth limits. Install the supply system so that the hot water pipe is on the left-hand side and cold water pipe is on the right-hand side – see fig. 2.1.
2. Insert the mixer body (1) into the hole in the wall. The recommended mounting depth in the wall, measured from the axis of the body (1) to the finished wall surface, is between 2-5/8" and 3-7/16". Wind Teflon tape or some other sealant around the mixer body threaded connections. Screw the 1/2-14 NPT pipe connectors (D) onto the threaded connections as well as the hot and cold water supplies, as shown in fig. 2.1.
3. While finishing the wall or wall covering, leave holes with a minimum diameter of Ø1-1/4" around the valves (4A and 4B) and a hole with a minimum diameter of Ø1-1/8" around the spout connection (2) – see fig. 2.2 (use covers (P1) and (P2)).

**Ver el dis. 1**

1. Prepare un hueco en la pared para la instalación del cuerpo de la grifería (1), fijándose en la profundidad de instalación admitida (máximo – mínimo). Prepare la instalación alimentadora de tal modo que la del agua caliente se encuentre a la izquierda (HOT caliente), y la del agua fría a la derecha (COLD-fría) en relación al cuerpo de la grifería – ver la imagen 2.1.
2. Coloque el cuerpo de la grifería (1) en el hueco en la pared. La profundidad de instalación del cuerpo de la grifería en la pared recomendada medida desde el eje del cuerpo (1) hasta la superficie de la pared de acabado es de 2-5/8" – 3-7/16". Ponga la cinta teflon u otro tipo de sellado en racores roscados del cuerpo de la batería. Enrosque conectores 1/2-14 NPT (D) en los racores y conecte la alimentación del agua fría y caliente según la fig. 2.1.
3. Al realizar la pared de acabado (o la construcción), deje los huecos del diámetro Ø1-1/4" entorno a las válvulas (4A y 4B) y un hueco MIN. Ø1-1/8" entorno al recor del caño (2) – ver la imagen 2.2. (use las protecciones de montaje (P1) y (P2)).

**ESPAÑOL**

**CARE AND MAINTENANCE • CUIDADO Y MANTENIMIENTO**

**ENGLISH**

Your *Graff* product is designed and engineered in accordance with the highest quality and performance standards. Be sure not to damage the finish during installation. Care should be given to the cleaning of this product. Although its finish is extremely durable, it can be damaged by harsh abrasives or polish. **Never use abrasive cleaners, acids, solvents, etc. to clean any *Graff* product. To clean, simply wipe gently with a damp cloth and blot dry with a soft towel.**

**ESPAÑOL**

Su producto de la *Graff* esta diseñado y dirigido acuerdo con los estándares de funcionamiento y calidad más altos. Este seguro no dañar las terminaciones del grifo durante la instalación. Cuide el producto manteniéndolo siempre limpio. Aunque su acabado es extremadamente durable, puede ser dañado por los abrasivos o pulientes ásperos. **Nunca utilice limpiadores abrasivos, ácidos, solventes, el etc. para limpiar cualquier producto de la *Graff*. Para limpiar, simplemente use un paño húmedo y seque con una toalla suave.**

**WARRANTY • GARANTÍA**

**ENGLISH**

Warranty conditions and warranty registration card are outlined on a separate sheet.

**ESPAÑOL**

Las condiciones de la garantía y la tarjeta del registro de la garantía se encuentran en una pagina separada.

**MORE INFORMATION**  
**MÁS INFORMACIÓN**  
www.graff-designs.com



**HOTLINE FOR HELP**  
**NUMERO DE EMERGENCIA**

For toll-free information and answers to your questions, call:  
Llame sin costo para obtener información y respuestas a sus preguntas:



**1 - 800 - 954 - GRAF (4723)**

All dimensions and drawings are for reference only. For details, please refer to actual products.  
Todas las dimensiones y dibujos sirven únicamente de referencia. Para consultar detalles, ver los productos.