



Thank you for selecting Globe as your lighting choice for your home. With proper care, this product will provide years of pleasure and enjoyment. Carefully follow the instructions in order to ensure that this product functions safely and properly for years to come.

MOTION ACTIVATED LED SECURITY LIGHT

SPECIFICATIONS:

Voltage: 120 VAC ~ 60Hz
Wattage: 22 W LED
Lumen: 2200LM
Color temperature: 4000K
Detection range: 240° and Max. 50 feet
Duration time: TEST, 1min, 5min, 20min
Suitable for outdoor use

THIS PACKAGE INCLUDES:

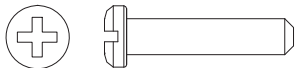
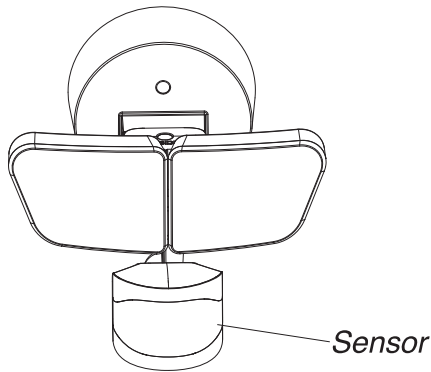

4x – Mounting screws
(2 sizes included)



1x – Plastic Plug

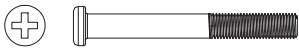

1x – Mounting Bolt
(pre-installed in light
fixture)

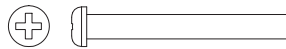

1x – Mounting
Bolt



1x – Mounting bracket

SAFETY INFORMATION:



This light fixture requires 120-volts AC.
Some codes require installation by a qualified electrician.

WARNING: Turn the power off at the circuit breaker or fuse. Place tape over the circuit breaker switch and verify power is off at the light fixture.

WARNING: Risk of fire. Do not aim the lamp head at a combustible surface within 3 ft. (1 m).

WARNING: Risk of fire. Keep the lamp head at least 2 in. (51 mm) from combustible materials.

CAUTION: Keep the lamp head 30° below horizontal to avoid water damage and electrical shock.

CAUTION: Burn hazard. Allow the light fixture and the lamp head to cool before touching.

CAUTION: Do not cut any wires with factory installed wire connectors or remove the wire connectors.

NOTICE: Do not connect this light fixture to a dimmer switch or timer.

INSTALLATION:

DETERMINING THE MOUNTING LOCATION

Determine the mounting location.
Position the lamp heads in the general direction of the desired light coverage.

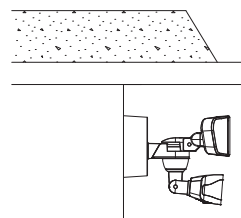

WALL MOUNT

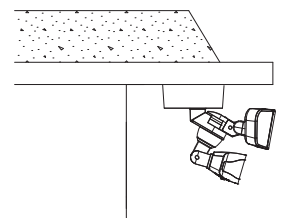

EAVE MOUNT

INSTALLATION:

2. WIRING THE LIGHT FIXTURE

Connect the light fixture wires (B) to the junction box wires (E) with easy connector (D).

NOTE: All wiring must be run in accordance with the National Electrical Code through conduit or another acceptable means. Contact a qualified electrician if there is any question as to the suitability of the system.

White to white
Black to black

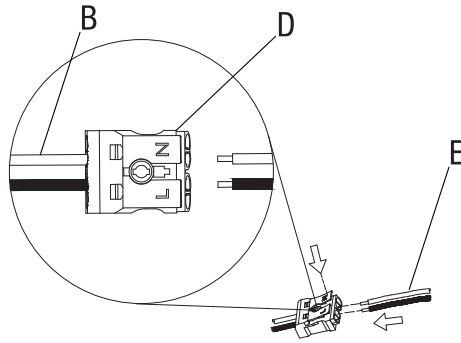

3. MOUNTING THE LIGHT FIXTURE

Secure the mounting bracket to the junction box using the mounting screws (A) that best fit the junction box.

Secure the light fixture backplate (D) to the mounting bracket using the mounting bolt (B).

Secure the light fixture to the backplate (D) using the mounting bolt (C).

NOTE: Make sure all wires are inside the junction box before attaching the fixture backplate (D) to the junction box.

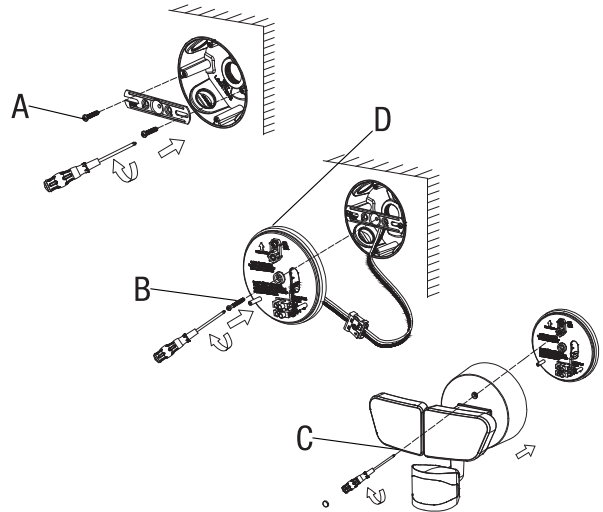

4. CAULKING AROUND THE LIGHT FIXTURE

CAUTION: Failure to completely caulk around the light fixture's mounting plate could result in water seepage into the light fixture and/or junction box.

Caulk around the light fixture and mounting surface with silicone sealant (not included).

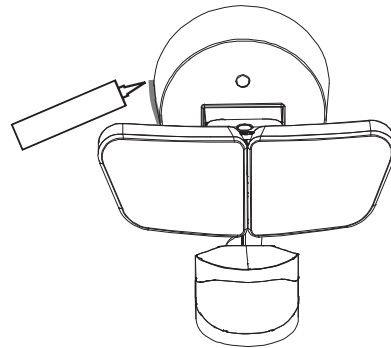

OPERATION:

ADJUSTING THE LAMP HEADS

Turn the power on at the circuit breaker or fuse and turn on the wall switch.

If needed, gently grasp the lamp heads (A) and tilt them up or down or side to side to adjust the light coverage area.

Set Brightness of light to level desired by adjusting the Brightness setting between Low to High

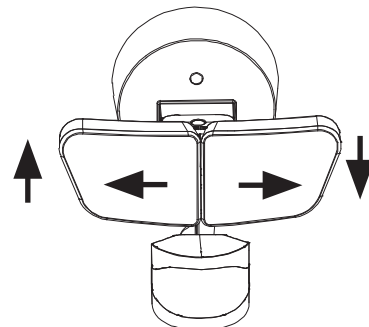

OPERATION:

2. TESTING SETUP

- Set the DualBrite control to OFF.
- Set the "ON-TIME" switch to the "TEST" position.
- Turn the "Sensitivity SENS" dial to the "MED" position.
- Set Brightness to "HIGH".
- Aim the motion sensor in the general direction of the area to be covered.
- Turn on the circuit breaker or fuse and the light switch.
- Allow the sensor to completely warm up (60 seconds) before beginning the setup process.
- Perform a walk test. Walk in an arc across the front of the sensor.

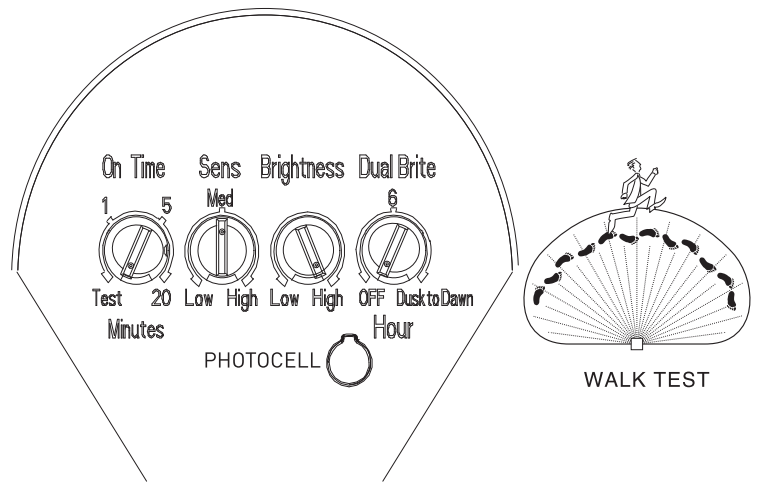

3. DETERMINING THE MOTION SENSOR DETECTION ZONE

NOTE: The motion sensor (C) is adjustable. It has a sensing angle of 240° and a range of approximately 50 ft. depending on the surrounding temperature.

NOTE: The motion sensor (C) will need to completely warm up (approximately 60 seconds) before beginning the setup process.

- The light will only operate at night unless placed in TEST mode at the ON TIME dial.
- Position the lamps heads (A) in the general direction of the desired light coverage.
- Perform a "walk test": walk in an arc across the front of the motion sensor (C).
- Watch the light (B). The light (B) will come ON indicating motion has been detected.
- Stop, wait for the light (B) to turn OFF, and then begin walking again.
- Continue this process until the detection zone has been established.

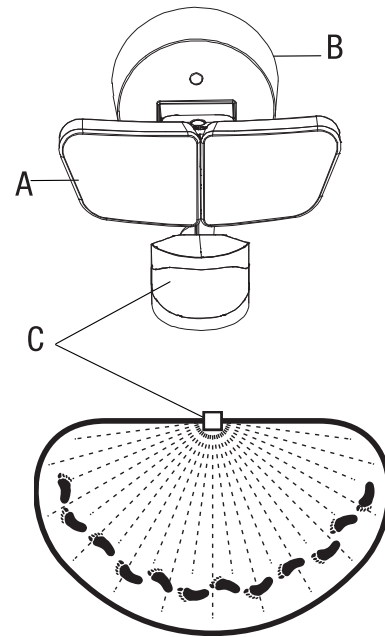

4. FINAL SETUP

Adjust the sensitivity (Sensitivity SENS) to increase or decrease the range as needed. Too much sensitivity may cause false triggering due to heat sources in the coverage area.

The "ON-TIME" switch determines the amount of time the light will stay on full bright after all motion has stopped. Set the "ON-TIME" switch to the 1, 5, or 20 minute position.

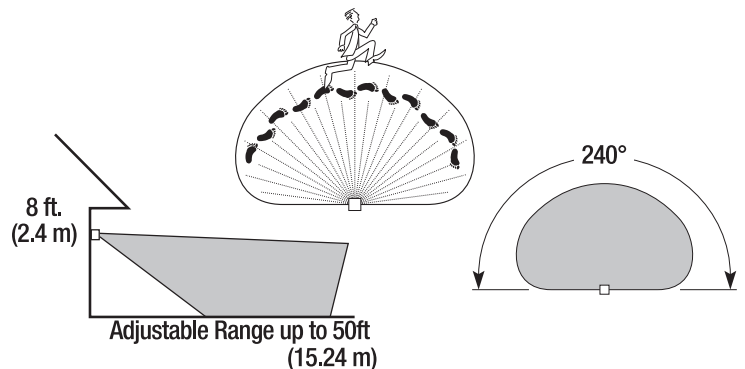

OPERATION:

5. The “DUALBRITE” switch determines the amount of time the light stays on at a dim accent level after sundown. Switching this setting to “OFF” will make the light a motion light only, there will be no dim accent light. The light will remain OFF until motion is detected. Set the “DUALBRITE” switch to 6 hours or dusk-to-dawn (sunset to sunrise), will allow the light to remain on at a dim accent level for the DualBrite time selected. If the light senses motion during the DualBrite stage the light will go to full brightness until motion is not detected.

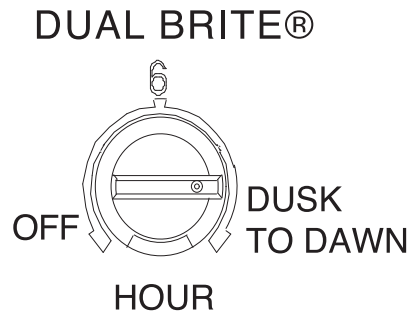

6. USING MANUAL MODE

NOTE: Manual mode overrides the motion sensor (C) so the light will operate full bright. This feature only works at night and only for one night at a time. The motion sensor (C) will reset to motion sensing mode after 6 hours or sunrise, whichever comes first. Manual mode can be toggled on and off using a wall switch.

Ensure the power to the light is ON and the sensor has warmed up (approximately 60 seconds).

To turn manual mode ON, switch the power OFF–ON at the wall switch within 3 seconds.

To turn manual mode OFF, switch the power OFF–ON at the wall switch within 3 seconds.

NOTE: If the power to the light fixture is off for more than 5 seconds, allow the motion sensor to warm up prior to switching to manual mode.

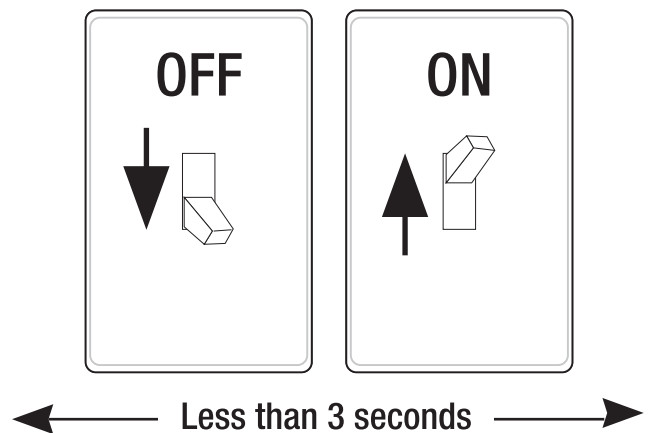

CLEAR AND CLEANING:

To prolong the original appearance, clean with clear water and a soft, damp cloth only.

Do not use paints, solvents, or other chemicals on this light fixture. They could cause a premature deterioration of the finish.

This is not a defect in the finish and will not be covered by the warranty.

Do not spray with a hose or power washer.

TROUBLE SHOOTING GUIDE:

Problem	Possible cause	
<i>Lights will not come on.</i>	<p><i>The light switch is turned off</i></p> <p><i>The fuse is blown or the circuit breaker is turned off.</i></p> <p><i>Daylight turn-off (photocell) is in effect.</i></p> <p><i>The circuit wiring is incorrect, if this is a new installation.</i></p> <p><i>The motion sensor is aimed in the wrong direction.</i></p> <p><i>The outside air temperature is close to the same as a person's body heat.</i></p>	<p><i>Turn light switch on.</i></p> <p><i>Replace fuse or turn circuit breaker on.</i></p> <p><i>Recheck after dark.</i></p> <p><i>Verify wiring is correct.</i></p> <p><i>Re-aim the motion sensor to cover the desired area.</i></p> <p><i>Increase the "Sensitivity SENS" setting.</i></p>
<i>The light comes on during the day.</i>	<p><i>The motion sensor may be installed in a relatively dark location.</i></p> <p><i>The "ON-TIME" dial is in the "TEST" position.</i></p>	<p><i>The light fixture is operating normally under these circumstances.</i></p> <p><i>Turn the "ON-TIME" dial to the 1, 5, or 20 minute setting.</i></p>
<i>Lights come on for no apparent reason.</i>	<p><i>The motion sensor may be sensing small animals, automobile traffic, or other heat sources.</i></p> <p><i>The "Sensitivity SENS" dial is set too high.</i></p> <p><i>The "DUALBRITE" dial is in the 6 hour, or dusk-to-dawn setting.</i></p> <p><i>The outside temperature is much warmer or cooler than a person's body heat (summer or winter).</i></p> <p><i>The light fixture is wired through a dimmer or timer.</i></p>	<p><i>The light fixture is operating normally under these circumstances.</i></p> <p><i>Decrease the "Sensitivity SENS" setting.</i></p> <p><i>The light fixture is operating normally under these circumstances.</i></p> <p><i>Decrease the "Sensitivity SENS" setting.</i></p> <p><i>Do not use a dimmer or timer to control the light fixture. Replace the dimmer or timer with a standard on/off wall switch.</i></p>
<i>The lights turn off too late in Dusk-to-Dawn setting.</i>	<p><i>The light fixture may be installed in a relatively dark location.</i></p>	<p><i>Relocate the light fixture or use 6 hour setting.</i></p>
<i>The lights stay on continuously.</i>	<p><i>The motion sensor may be picking up a heat source like an air vent, dryer vent, or brightly painted, heat-reflective surface.</i></p> <p><i>The motion sensor is in manual mode.</i></p> <p><i>The light fixture is wired through a dimmer or timer.</i></p> <p><i>The light fixture is on the same circuit as a motor, transformer, or fluorescent bulb.</i></p>	<p><i>Decrease the "Sensitivity SENS" setting or reposition the motion sensor.</i></p> <p><i>Switch the motion sensor to auto. See Using Manual Mode.</i></p> <p><i>Do not use a dimmer or timer to control the light fixture. Replace the dimmer or timer with a standard on/off wall switch.</i></p> <p><i>Install the light fixture on a circuit without motors, transformers, or fluorescent bulbs.</i></p>
<i>The lights flash once then stay off in manual mode.</i>	<p><i>Heat is being reflected from other objects and may be turning the motion sensor on and off.</i></p> <p><i>The motion sensor is in "TEST" mode and warming up.</i></p> <p><i>The motion sensor is detecting light from the lamp heads.</i></p>	<p><i>Reposition the motion sensor.</i></p> <p><i>Flashing is normal under these conditions.</i></p> <p><i>Reposition the lamp heads to keep the area below the motion sensor relatively dark.</i></p>

This device complies with Part 15 of the FCC Rules. Operation is subject to the following two conditions: (1) this device may not cause harmful interference, and (2) this device must accept any interference received, including interference that may cause undesired operation.

Note: This equipment has been tested and found to comply with the limits for a Class B digital device, pursuant to part 15 of the FCC Rules. These limits are designed to provide reasonable protection against harmful interference in a residential installation. This equipment generates, uses and can radiate radio frequency energy and, if not installed and used in accordance with the instructions, may cause harmful interference to radio communications. However, there is no guarantee that interference will not occur in a particular installation. If this equipment does cause harmful interference to radio or television reception, which can be determined by turning the equipment off and on, the user is encouraged to try to correct the interference by one or more of the following measures:

Reorient or relocate the receiving antenna. Increase the separation between the equipment and receiver. Connect the equipment into an outlet on a circuit different from that to which the receiver is connected. Consult the dealer or an experienced radio/TV technician for help.

CAN ICES-005 (B)/NMB-005 (B)

FCC Responsible party:
 Globe Electric
 2264 East 6th Street
 San Bernardino, CA 92410
 www.globe-electric.com



Nous vous remercions de choisir les luminaires Globe pour l'éclairage de votre domicile. Moyennant un entretien adéquat, ce produit vous fournira un éclairage plaisant et agréable.

Suivez attentivement les instructions afin d'assurer le fonctionnement convenable et sécuritaire de ce produit durant des années.

LUMIÈRE DE SÉCURITÉ DEL ACTIVÉE PAR MOUVEMENT

FICHE TECHNIQUE :

Tension : 120 VAC ~ 60 Hz
Puissance : DEL 22 W
Lumen: 2200LM
Température de couleur : 4000K
Plage de détection : 240° et Max. 15 mètres
Durée : TEST, 1min, 5min, 20min
Convient pour une utilisation extérieure

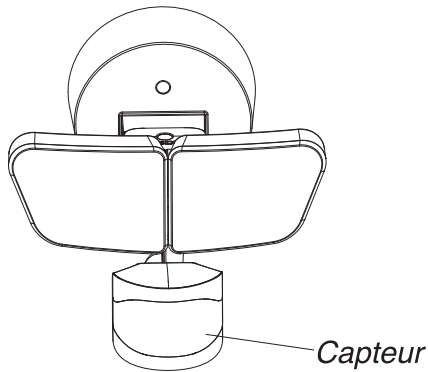

RENSEIGNEMENTS DE SÉCURITÉ :



Ce luminaire exige une alimentation de 120 volts c.a.
Certains codes exigent que l'alimentation soit confiée à un électricien qualifié.

AVERTISSEMENT : Coupez l'alimentation du circuit au niveau du disjoncteur ou du fusible. Apposez du ruban adhésif sur le disjoncteur et assurez-vous qu'il n'y a pas de courant au luminaire.

AVERTISSEMENT : Risque d'incendie. Ne dirigez pas les lampes vers une surface combustible située à moins de trois pieds (1 m).

AVERTISSEMENT : Risque d'incendie. Conservez au moins 2 po (51 mm) entre les lampes et toute matière combustible.

ATTENTION : Conservez les lampes à un angle de 30° sous l'horizontale pour éviter les dommages par l'eau et les chocs.

ATTENTION : Danger de brûlure. Laissez le luminaire et la lampe refroidir avant d'y toucher.

ATTENTION : Évitez de couper les fils dotés de serre-fils installés en usine ou de retirer ces serre-fils.

AVIS : Ne raccordez pas ce luminaire à un interrupteur gradateur ni à une minuterie.

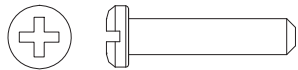

4x – Vis de montage
(2 grandeur incluses)



1x – Crochet en
plastique



1x – Vis de montage
(préinstallée dans
le luminaire)

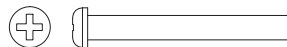

1x – Boulon
de montage

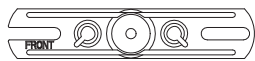

1x – Bride de montage

INSTALLATION :

DÉTERMINATION DE L'EMPLACEMENT DE MONTAGE

Déterminez l'emplacement de montage
Positionnez les têtes de lampe dans la direction générale de la
couverture lumineuse souhaitée.

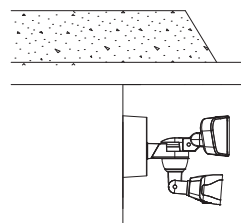

MONTAGE MURAL

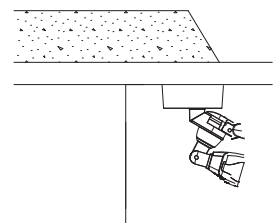

MONTAGE SUR
L'AVANT-TOIT

INSTALLATION :

2. CÂBLAGE DU LUMINAIRE

Connectez les fils du luminaire aux fils (B) de la boîte de jonction (E) avec le connecteur facile (D).

REMARQUE : Le câblage doit être conforme aux exigences du Code national de l'électricité et être installé dans des canalisations ou autres dispositifs acceptables. Si vous avez des doutes concernant la convenance du système, consultez un électricien reconnu.

Blanc à blanc
Noir à noir

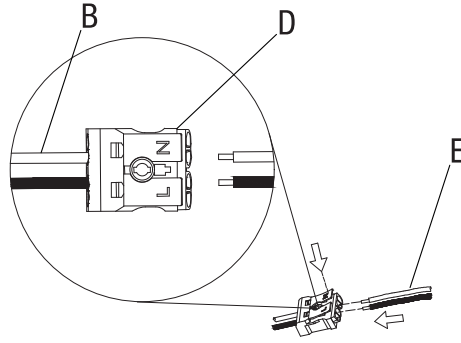

3. MONTAGE DU LUMINAIRE

Fixez le support de montage à la boîte de jonction à l'aide des vis de montage (A) qui s'adaptent le mieux à la boîte de jonction. Fixez la plaque arrière (D) du luminaire au support de montage à l'aide du boulon de montage (B). Fixez le luminaire à la plaque arrière (D) à l'aide du boulon de montage (C).

REMARQUE : Assurez-vous que tous les fils sont à l'intérieur de la boîte de jonction avant de fixer la plaque arrière (D) à la boîte de jonction.

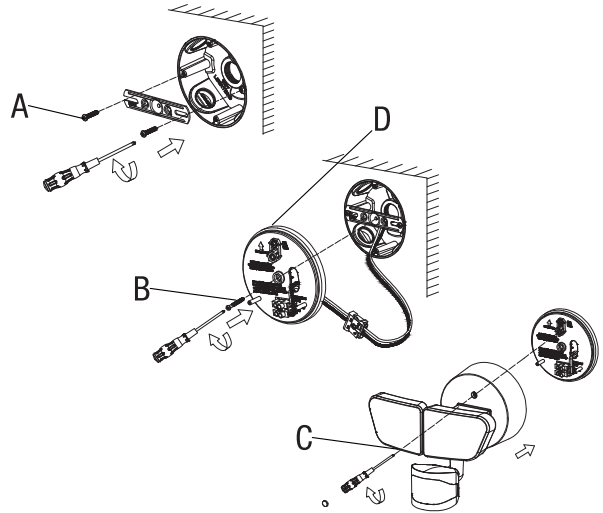

4. CALFEUTRAGE AUTOUR DU LUMINAIRE

AVERTISSEMENT : Le fait de ne pas calfeutrer complètement autour de la plaque de montage du luminaire pourrait entraîner une infiltration d'eau dans le luminaire et/ou la boîte de jonction.

Calfeutrez autour du luminaire et de la surface de montage avec du mastic silicone (non inclus).

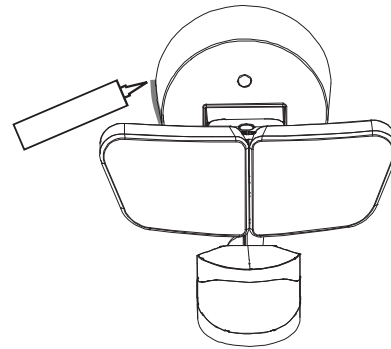

OPERATION :

RÉGLAGE DES TÊTES DE LAMPE

Allumez le courant au disjoncteur ou au fusible et allumez l'interrupteur mural.

Si nécessaire, saisissez délicatement les têtes de lampe (A) et inclinez-les vers le haut ou vers le bas ou d'un côté à l'autre pour régler la zone de couverture lumineuse.

Régalez la luminosité de la lumière au niveau souhaité en ajustant le paramètre de luminosité entre faible et élevé

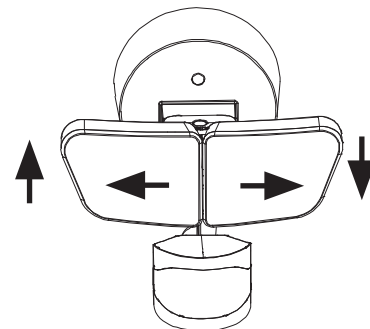

OPERATION :

2. CONFIGURATION D'ESSAI

Placez la commande DualBrite à OFF.

Placez le commutateur « ON-TIME » en position « TEST ».

Placez le commutateur « Sensitivity SENS » en position « MED ».

Réglez la luminosité sur « HIGH »

Orientez le détecteur de mouvement dans la direction générale de la zone à surveiller.

Réenclenchez le disjoncteur ou le fusible et placez l'interrupteur à ON.

Laissez le détecteur se réchauffer complètement (60 secondes) avant de commencer le réglage.

Effectuez un test de passage. Déplacez-vous selon un arc de cercle devant le détecteur.

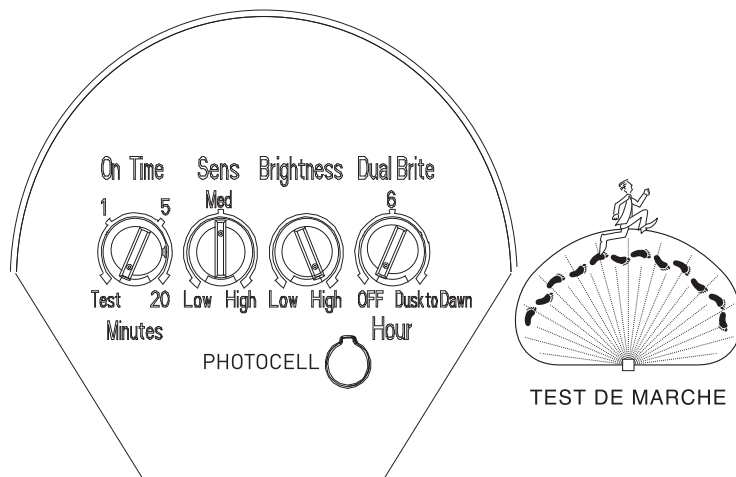

3. DÉTERMINATION DE LA ZONE DE DÉTECTION DU DÉTECTEUR DE MOUVEMENT

NOTE: Le détecteur de mouvement (C) est réglable. Il a un angle de détection de 240° et une portée d'environ 50 pieds selon la température ambiante.

NOTE : Le détecteur de mouvement (C) devra se réchauffer complètement (environ 60 secondes) avant de commencer le processus de configuration.

La lumière ne fonctionnera que la nuit à moins d'être placée en mode TEST sur le cadran ON TIME.

Effectuez un « test de marche » : marchez en décrivant un arc devant le détecteur de mouvement (C).

Observez la lumière (B). Le voyant (B) S'ALLUMERA indiquant qu'un mouvement a été détecté.

Arrêtez-vous, attendez que la lumière (B) S'ÉTEIGNE, puis recommencez à marcher.

Continuez ce processus jusqu'à ce que la zone de détection soit établie.

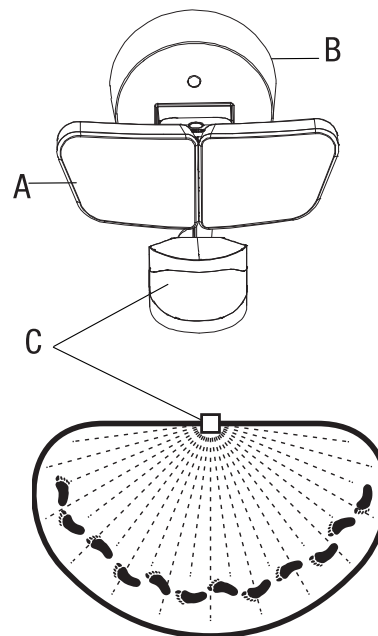

4. RÉGLAGE FINAL

Régler la sensibilité (Sensitivity SENS) selon les besoins. Une trop grande sensibilité pourrait entraîner des déclenchements intempestifs attribuables à des sources de chaleur dans la zone de couverture.

Le commutateur « PÉRIODE DE FONCTIONNEMENT » détermine pendant combien de temps l'éclairage demeure allumé à pleine intensité après que le mouvement s'est arrêté. Placez le commutateur « PÉRIODE DE FONCTIONNEMENT » en position 1, 5 ou 20 minutes.

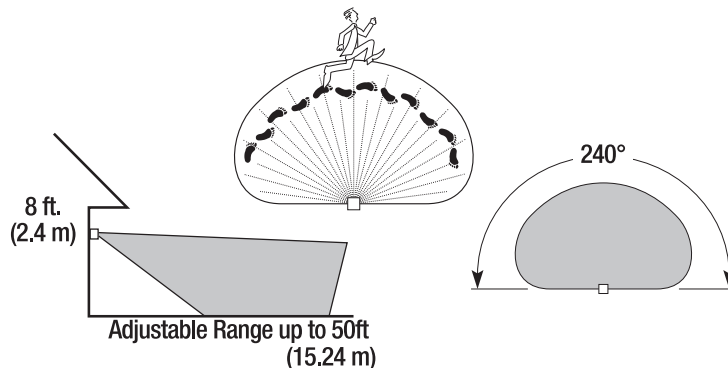

OPERATION :

5. Le commutateur "DUALBRITE" détermine la durée pendant laquelle la lumière reste allumée à un niveau d'accentuation faible après le coucher du soleil. Basculer ce réglage sur "OFF" fera de la lumière une lumière de mouvement uniquement, il n'y aura pas de lumière d'accentuation faible. La lumière restera éteinte jusqu'à ce qu'un mouvement soit détecté. Réglez le commutateur « DUALBRITE » sur 6 heures ou du crépuscule à l'aube (du coucher au lever du soleil), permettra à la lumière de rester allumée à un niveau d'accentuation faible pendant la durée DualBrite sélectionnée. Si la lumière détecte un mouvement pendant l'étape DualBrite, la lumière ira à pleine luminosité jusqu'à ce qu'aucun mouvement ne soit détecté

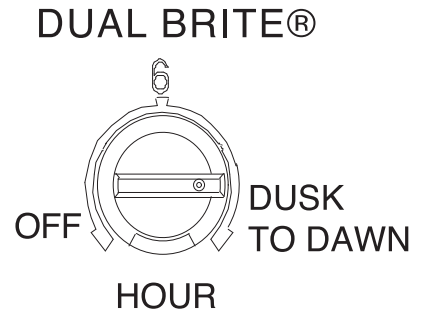

6. UTILISATION DU MODE MANUEL

NOTE : Le mode manuel annule le capteur de mouvement (C) afin que la lumière fonctionne à pleine puissance. Cette fonction ne fonctionne que la nuit et seulement une nuit à la fois. Le détecteur de mouvement (C) se réinitialisera en mode de détection de mouvement après 6 heures ou après le lever du soleil, selon la première éventualité. Le mode manuel peut être activé et désactivé à l'aide d'un interrupteur mural.

Assurez-vous que la lumière est allumée et que le capteur s'est réchauffé (environ 60 secondes).

Pour activer le mode manuel, mettez l'appareil sur ARRÊT-MARCHE au niveau de l'interrupteur mural dans les 3 secondes.

Pour désactiver le mode manuel, mettez l'appareil sur ARRÊT-MARCHE au niveau de l'interrupteur mural dans les 3 secondes.

NOTE : Si l'alimentation du luminaire est coupée pendant plus de 5 secondes, laissez le détecteur de mouvement se réchauffer avant de passer en mode manuel.

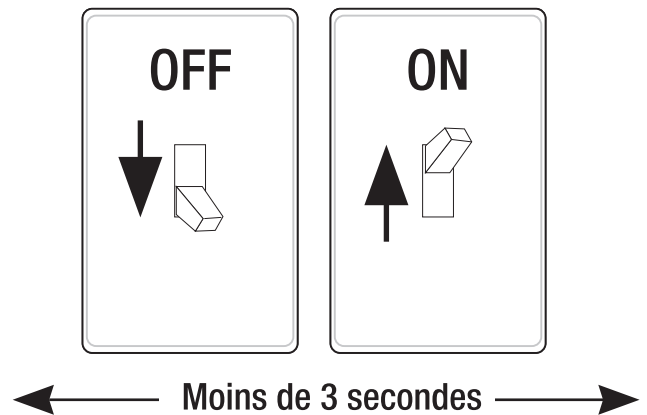

NETTOYAGE :

Pour prolonger l'aspect d'origine, nettoyez uniquement avec de l'eau claire et un chiffon doux et humide.

N'utilisez pas de peintures, de solvants ou d'autres produits chimiques sur ce luminaire. Ils pourraient provoquer une détérioration prématurée de la finition. Ceci n'est pas un défaut de finition et ne sera pas couvert par la garantie.

Ne pas pulvériser avec un tuyau ou une laveur à pression.

GUIDE DE DÉPANNAGE :

Probleme	Cause possible	Solution
<i>Les lumières ne s'allumeront pas.</i>	<p><i>L'interrupteur d'éclairage est éteint.</i></p> <p><i>Le fusible est grillé ou le disjoncteur est éteint.</i></p> <p><i>L'extinction de la lumière du jour (photocellule) est en vigueur.</i></p> <p><i>Le câblage du circuit est incorrect, s'il s'agit d'une nouvelle installation.</i></p> <p><i>El detector de movimiento está enfocando a la dirección incorrecta.</i></p> <p><i>La temperatura del aire exterior está cercana al calor corporal de una persona.</i></p>	<p><i>Allumez l'interrupteur d'éclairage.</i></p> <p><i>Remplacez le fusible ou activez le disjoncteur.</i></p> <p><i>Revérifiez après la tombée de la nuit.</i></p> <p><i>Vérifiez que le câblage est correct.</i></p> <p><i>Vuelva a enfocar el detector de movimiento para que cubra el área deseada.</i></p> <p><i>Aumente la calibración del alcance ("Sensitivity SENS").</i></p>
<i>La lumière s'allume pendant la journée.</i>	<p><i>Le détecteur de mouvement peut être installé dans un endroit relativement sombre.</i></p> <p><i>Le cadran « ON-TIME » est en position « TEST ».</i></p>	<p><i>Le luminaire fonctionne normalement dans ces circonstances.</i></p> <p><i>Tournez le cadran "ON-TIME" sur le réglage 1, 5 ou 20 minutes.</i></p>
<i>Les lumières s'allument sans raison apparente.</i>	<p><i>Le détecteur de mouvement peut détecter de petits animaux, la circulation automobile ou d'autres sources de chaleur.</i></p> <p><i>Le cadran "Sensitivity SENS" est réglé trop haut.</i></p> <p><i>Le cadran "DUALBRITE" est dans le réglage 6 heures ou du crépuscule à l'aube.</i></p> <p><i>La température extérieure est beaucoup plus chaude ou plus froide que la chaleur corporelle d'une personne (été ou hiver).</i></p> <p><i>Le luminaire est câblé via un gradateur ou une minuterie.</i></p>	<p><i>Le luminaire fonctionne normalement dans ces circonstances.</i></p> <p><i>Diminuez le réglage "Sensitivity SENS".</i></p> <p><i>Le luminaire fonctionne normalement dans ces circonstances.</i></p> <p><i>Diminuez le réglage "Sensitivity SENS".</i></p> <p><i>N'utilisez pas de gradateur ou de minuterie pour contrôler le luminaire. Remplacez le gradateur ou la minuterie par un interrupteur mural marche/arrêt standard.</i></p>
<i>Les lumières s'éteignent trop tard</i> <i>Réglage du crépuscule à l'aube.</i>	<p><i>Le luminaire peut être installé dans un endroit relativement sombre.</i></p>	<p><i>Déplacez le luminaire ou utilisez le réglage de 6 heures.</i></p>
<i>Les lumières restent allumées en permanence.</i>	<p><i>Le détecteur de mouvement peut capter une source de chaleur comme une bouche d'aération, une bouche de sècheuse ou une surface peinte de couleurs vives et réfléchissant la chaleur.</i></p> <p><i>Le détecteur de mouvement est en mode manuel.</i></p> <p><i>Le luminaire est câblé via un gradateur ou une minuterie.</i></p> <p><i>Le luminaire est sur le même circuit qu'un moteur, un transformateur ou une ampoule fluorescente.</i></p>	<p><i>Diminuez le réglage « Sensitivity SENS » ou repositionnez le détecteur de mouvement.</i></p> <p><i>Basculez le détecteur de mouvement sur automatique. Voir Utilisation du mode manuel.</i></p> <p><i>N'utilisez pas de gradateur ou de minuterie pour contrôler le luminaire. Remplacez le gradateur ou la minuterie par un interrupteur mural marche/arrêt standard.</i></p> <p><i>Installez le luminaire sur un circuit sans moteurs, transformateurs ou ampoules fluorescentes.</i></p>
<i>Les voyants clignotent une fois puis restent éteints en mode manuel.</i>	<p><i>La chaleur est réfléchi par d'autres objets et peut activer et désactiver le détecteur de mouvement.</i></p> <p><i>Le détecteur de mouvement est en mode « TEST » et se réchauffe.</i></p> <p><i>Le détecteur de mouvement détecte la lumière des têtes de lampe.</i></p>	<p><i>Repositionnez le détecteur de mouvement.</i></p> <p><i>Le clignotement est normal dans ces conditions.</i></p> <p><i>Repositionnez les têtes de lampe pour garder la zone sous le détecteur de mouvement relativement sombre.</i></p>

Cet appareil est conforme aux exigences de la Partie 15 des Règles du FCC. Son utilisation est assujettie aux deux conditions suivantes : (1) cet appareil ne doit pas causer d'interférence nocive; (2) cet appareil doit accepter les interférences, y compris celles qui peuvent causer un fonctionnement non désiré. Remarque : Cet appareil a été testé et déclaré conforme aux limites pour appareils numériques de classe B, selon la section 15 des règlements de la FCC. Ces limites sont destinées à assurer une protection raisonnable contre les interférences nuisibles dans une installation résidentielle. Cet appareil produit, utilise et peut émettre de l'énergie radio électrique et, s'il n'est pas installé et utilisé conformément aux présentes instructions, peut causer des interférences nuisibles aux communications radio. Il n'existe toutefois aucune garantie que de telles interférences ne se produiront pas dans une installation particulière. Si cet appareil cause des interférences nuisibles à la réception des signaux de radio ou de télévision, ce qui peut être déterminé en allumant et en éteignant l'appareil, on encourage l'utilisateur d'essayer de corriger ces interférences par l'un des moyens suivants :

Réorienter ou repositionner l'antenne de réception. Augmenter la distance séparant l'appareil du récepteur. Brancher l'appareil sur un circuit électrique différent de celui où le récepteur est branché. Consulter le détaillant ou un technicien spécialisé en radio/télévision.

CAN ICES-005 (B)/NMB-005 (B)

FCC Partie responsable :

Globe Electric

2264 East 6th Street

San Bernardino, CA 92410

www.globe-electric.com



Gracias por haber escogido las lámparas Globe para su hogar. Con un cuidado adecuado, este producto le proporcionará una iluminación agradable y placentera. Siga atentamente las instrucciones para que este producto funcione de manera segura y adecuada durante años.

LUZ DE SEGURIDAD LED ACTIVADA POR MOVIMIENTO

ESPECIFICACIONES:

Voltaje: 120 VAC~60Hz
 Potencia: 22 vatios LED
 Lúmenes: 2200LM
 Temperatura de color: 4000K
 Rango de detección: 240° y Max. 15 metros
 Tiempo de duración: PRUEBA, 1min, 5min, 20min
 Adecuado para uso al aire libre

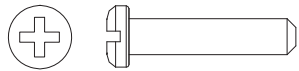
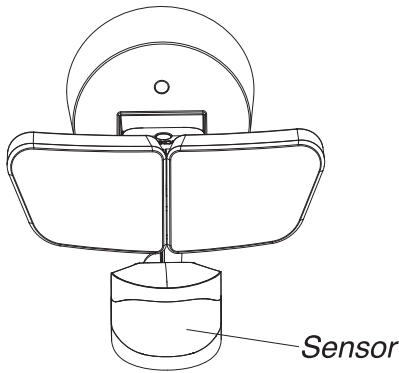

4x – Tornillos del soporte del montaje (2 tamaños incluidos)



1x – Empaque plástico



1x – Tornillo de montaje (preinstalado en la lámpara)

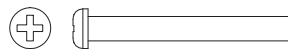

1x – Perno de montaje



1x – Lámina de montaje

INFORMACIÓN DE SEGURIDAD:



Este aparato de luz requiere 120 voltios CA. Algunos códigos exigen que la instalación la realice un electricista calificado.

ADVERTENCIA: Desconecte la energía eléctrica en el disyuntor o en el fusible. Coloque cinta aislante sobre el interruptor disyuntor y compruebe que no haya energía eléctrica en el aparato de luz.

ADVERTENCIA: Riesgo de incendio. No enfoque la cabeza de la lámpara una superficie combustible que esté hasta a 3 pies (1 m).

ADVERTENCIA: Riesgo de incendio. Mantenga la cabeza de la lámpara alejada al menos 2 pulgadas (51mm) de materiales combustibles.

PRECAUCIÓN: Mantenga la cabeza de la lámpara inclinada a 30° por debajo de la línea horizontal para evitar daños por el agua o una descarga eléctrica.

PRECAUCIÓN: Peligro de quemaduras. Deje que el aparato de luz y la cabeza de la lámpara se enfríen antes de tocarlos.

PRECAUCIÓN: No corte ningún cable conductor que tengan capuchones para cable instalados de fábrica ni retire estos capuchones.

AVISO: No conecte este aparato de luz a un interruptor reductor de luz ni a un temporizador.

INSTALACIÓN:

DETERMINACIÓN DEL SITIO DE MONTAJE

Determine el sitio de montaje. Coloque los cabezales de la lámpara (A) en la dirección general de la cobertura de luz deseada.

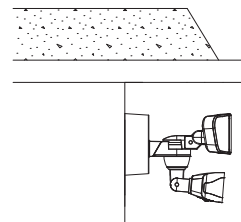

MONTAJE DE PARED

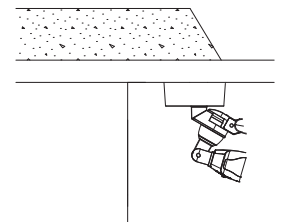

MONTAJE DE TECHO

INSTALACIÓN:

2. CABLEADO DE LA LÁMPARA

Conecte los cables de la lámpara a los cables (B) de la caja de conexiones (E) con la placa posterior(D).

NOTA: El cableado debe cumplir con los requisitos del Código Eléctrico Nacional y debe instalarse en canalizaciones u otros dispositivos aceptables. Si tiene dudas sobre la idoneidad del sistema, consulte a un electricista reconocido.

Blanco a blanco
negro a negro

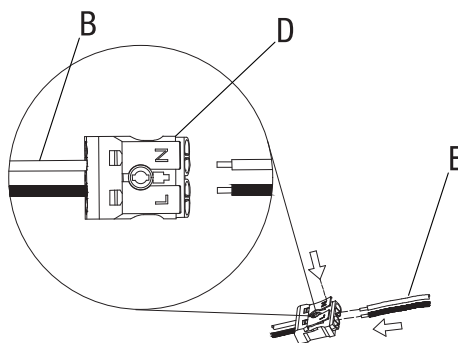

3. MONTAJE DEL APARATO DE LUZ

Fije el soporte de montaje a la caja de empalmes con los tornillos de montaje (A) que mejor se ajusten a la caja de empalmes.
Fije la placa posterior (D) de la luminaria al soporte de montaje con el perno de montaje (B).
Asegure el accesorio a la placa posterior (D) con el perno de montaje (C).

NOTA: Asegúrese de que todos los cables estén dentro de la caja de conexiones antes de colocar la placa posterior (D) en la caja de conexiones.

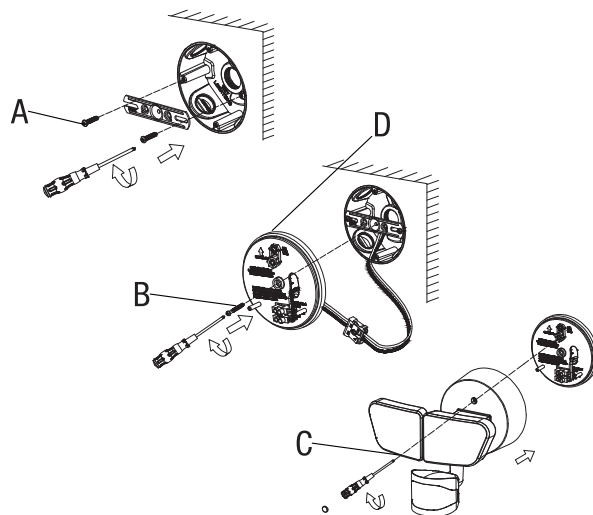

4. CALAFATEE ALREDEDOR DE LA LÁMPARA

PRECAUCIÓN: No calafatear por completo alrededor de la placa de montaje de la lámpara puede resultar en la filtración del agua en la lámpara y / o la caja de conexiones.

Calafatee alrededor de la lámpara y de la superficie de montaje con sellador de silicona (no incluido).

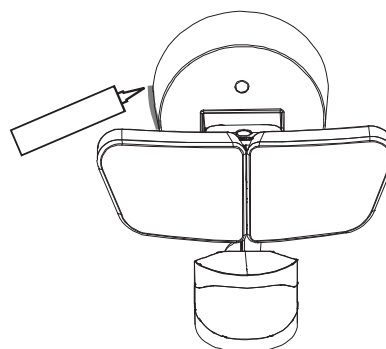

OPERACIÓN:

AJUSTE DE LOS CABEZALES DE LA LÁMPARA

Conecte la energía eléctrica en el disyuntor o en el fusible y encienda el interruptor de la pared.
Si es necesario, sujete suavemente los cabezales de la lámpara (A) e inclínelos hacia arriba o hacia abajo o de lado a lado para ajustar el área de cobertura de la luz.
Establezca el brillo de la luz al nivel deseado ajustando la configuración de brillo entre bajo y alto

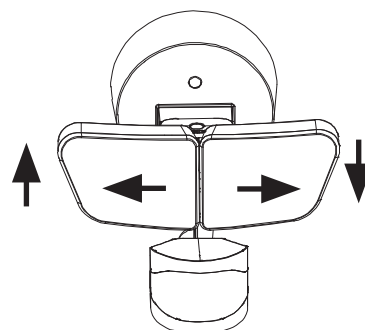

OPERACIÓN:

2. CONFIGURACIÓN DE PRUEBA

Fije el control DualBrite a OFF.

Fije el interruptor de "DURACIÓN" en la posición "PRUEBA" ("TEST").

Gire el cuadrante "ALCANCE" ("Sensitivity SENS") a la posición "MED".

Establezca el brillo en "HIGH".

Encienda el disyuntor o fusible y el interruptor de la luz.

Deje que el sensor se caliente por completo (60 segundos) antes de comenzar el proceso de instalación.

Haga una prueba de paso. Camine en arco por la parte delantera del detector.

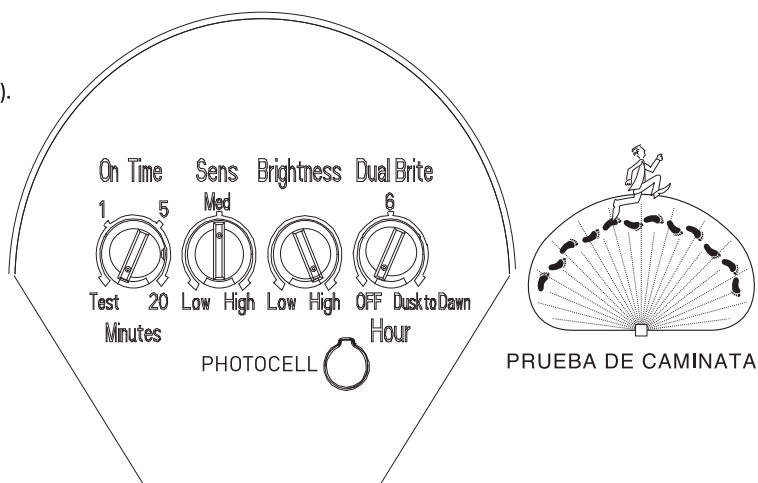

3. DETERMINACIÓN DE LA ZONA DE DETECCIÓN DEL DETECTOR DE MOVIMIENTO

NOTA: El sensor de movimiento (C) es ajustable. Tiene un ángulo de detección de 240° y un rango de aproximadamente 50 pies dependiendo de la temperatura ambiente.

NOTA: El detector de movimiento (C) necesitará calentarse completamente (aproximadamente 60 segundos) antes de empezar el proceso de puesta a punto.

La luz solo funcionará de noche a menos que se coloque en modo PRUEBA en el dial ON TIME.

Coloque los cabezales de las lámparas (A) en la dirección general de la cobertura de luz deseada.

Haga una "prueba caminando": camine transversalmente a la parte frontal del detector de movimiento (C) siguiendo la trayectoria de un arco.

Observe la luz. La luz (B) SE ENCENDERÁ indicando que el movimiento ha sido detectado.

Deténgase, espere que la luz se APAGUE, y luego empiece a caminar de nuevo.

Continúe este proceso hasta que la zona de detección haya sido establecida.

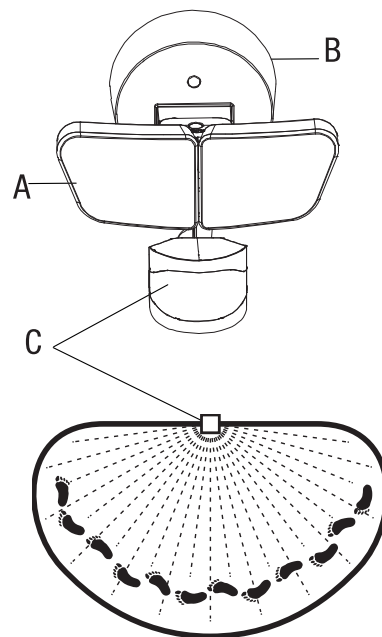

4. CONFIGURACIÓN FINAL

Regule la sensibilidad (Sensitivity SENS) para aumentar o disminuir el alcance según lo que necesite. Demasiada sensibilidad puede ocasionar falsas alarmas debido a fuentes de calor en la zona de cobertura.

El interruptor de DURACIÓN determina el lapso de tiempo que la luz permanece encendida con todo su brillo luego que ha cesado el movimiento. Coloque el interruptor de DURACIÓN en la posición 1, 5 o 20 minutos.

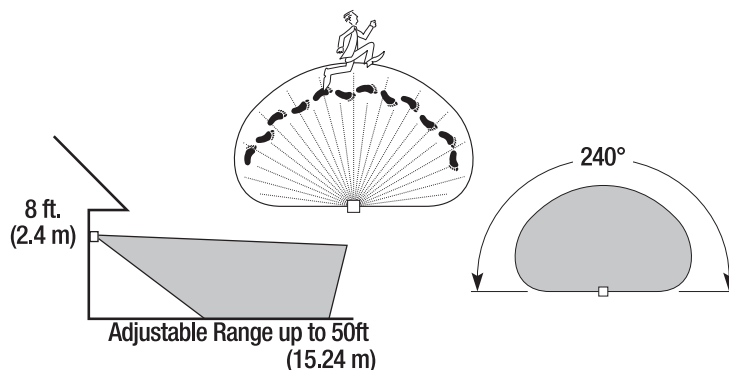

OPERACIÓN:

5. El interruptor "DUALBRITE" determina la cantidad de tiempo que la luz permanece encendida en un nivel de acento tenue después de la puesta del sol. Cambiar esta configuración a "APAGADO" hará que la luz sea solo una luz de movimiento, no habrá una luz tenue de acento. La luz permanecerá APAGADA hasta que se detecte movimiento. Establezca el interruptor "DUALBRITE" en 6 horas o desde el atardecer hasta el amanecer (desde el atardecer hasta el amanecer), permitirá que la luz permanezca encendida en un nivel de acento tenue durante el tiempo DualBrite seleccionado. Si la luz detecta movimiento durante la etapa DualBrite, la luz se iluminará al máximo hasta que no se detecte movimiento.

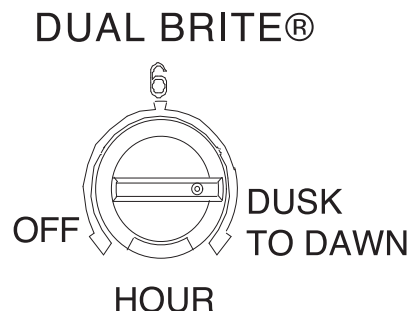

6. USO DE LA FASE MANUAL

NOTA: La fase manual anula el detector de movimiento (C) y el control de duración ("ON-TIME"), de esta forma la lámpara operará con todo su brillo. Esta característica funciona solamente en la noche y solamente una noche a la vez. El detector de movimiento (C) se reiniciará en la modalidad de detección de movimiento después de 6 horas o cuando salga el sol, lo que ocurra primero. La fase manual puede también alternar entre encendido y apagado mediante el interruptor de pared.

Asegúrese de que la luz está encendida ON y de que el detector se ha calentado (aproximadamente 60 segundos).

Para activar la modalidad manual, APAGUE-PRENDA la alimentación en el interruptor de pared en 3 segundos.

Para desactivar la modalidad manual, APAGUE-PRENDA la alimentación en el interruptor de pared en 3 segundos

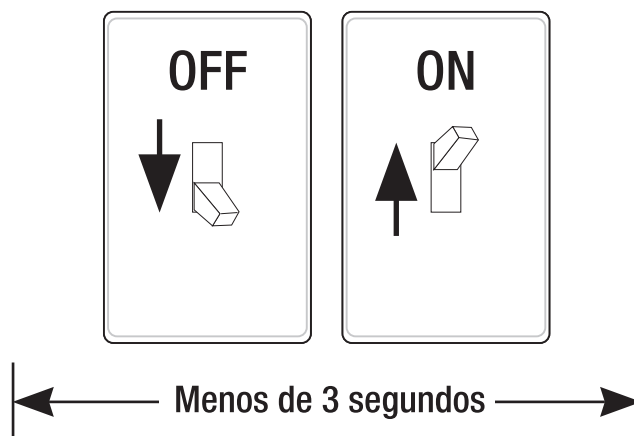

NOTA: Si la energía eléctrica al aparato de luz es apagada por más de 5 segundos, deje que el detector de movimiento se caliente antes del cambio a la fase manual.

CUIDADO Y LIMPIEZA:

Para mantener la apariencia original, limpie solamente con agua limpia y un paño húmedo y suave.

No use pinturas, solventes ni otros químicos en este aparato de luz. Podrían ser la causa de una prematura deterioración del acabado. Esto no es un defecto del acabado y no será cubierto por la garantía.

No rocíe con manguera ni con una lavadora eléctrica.

ANÁLISIS DE AVERÍAS:

Problema	Causa	Solución
<i>La lámpara no se enciende.</i>	<p><i>El interruptor de la luz está apagado.</i></p> <p><i>El fusible está quemado o el disyuntor está desconectado.</i></p> <p><i>El apagado de la luz diurna (fotocélula) está vigente.</i></p> <p><i>El cableado del circuito es incorrecto, si esta es una instalación nueva.</i></p> <p><i>El sensor de movimiento apunta en la dirección incorrecta.</i></p> <p><i>La temperatura del aire exterior es casi igual al calor corporal de una persona.</i></p>	<p><i>Encienda el interruptor de la luz.</i></p> <p><i>Cambie el fusible o conecte el disyuntor.</i></p> <p><i>Vuelva a revisar al amanecer.</i></p> <p><i>Verifique que el cableado esté correcto.</i></p> <p><i>Vuelva a apuntar el sensor de movimiento para cubrir el área deseada.</i></p> <p><i>Aumente la configuración de "Sensitivity SENS".</i></p>
<i>La luz se enciende durante el día.</i>	<p><i>El detector de movimiento puede estar instalado en un sitio relativamente oscuro.</i></p> <p><i>El dial "ON-TIME" está en la posición "TEST".</i></p>	<p><i>El aparato de luz está operando normalmente bajo estas circunstancias.</i></p> <p><i>Gire el dial "ON-TIME" a la configuración de 1, 5 o 20 minutos.</i></p>
<i>La luz se enciende sin razón aparente.</i>	<p><i>El detector de movimiento puede detectar animales pequeños, tráfico de automóviles u otras fuentes de calor.</i></p> <p><i>El cuadrante alcance ("Sensitivity SENS") está calibrado demasiado alto.</i></p> <p><i>El dial "DUALBRITE" se encuentra en la configuración de 6 horas o del atardecer al amanecer.</i></p> <p><i>La temperatura exterior está más caliente o más fría que el calor corporal de una persona (verano o invierno).</i></p> <p><i>El aparato de luz está cableado a través de un reductor de luz o de un temporizador.</i></p>	<p><i>El aparato de luz está operando normalmente bajo estas circunstancias.</i></p> <p><i>Reduzca la calibración del alcance ("Sensitivity SENS").</i></p> <p><i>El aparato de luz está operando normalmente bajo estas circunstancias.</i></p> <p><i>Disminuya la calibración alcance ("Sensitivity SENS").</i></p> <p><i>No use un reductor de luz o un temporizador para controlar el aparato de luz. Cambie el reductor de luz o el temporizador por un interruptor de pared estándar de encendido/apagado.</i></p>
<i>Las luces se apagan demasiado tarde en la calibración crepúsculo-al-amanecer.</i>	<p><i>El aparato de luz puede estar instalado en un sitio relativamente oscuro.</i></p>	<p><i>Vuelva a ubicar el aparato de luz o utilice la calibración de 6 horas.</i></p>
<i>Las luces permanecen encendidas constantemente.</i>	<p><i>El detector de movimiento puede estar absorbiendo calor de una fuente de calor como una ventosa de aire, una secadora de aire, o una superficie pintada con colores brillantes y que refleja el calor.</i></p> <p><i>El detector de movimiento está en la fase manual.</i></p> <p><i>El aparato de luz está cableado a través de un reductor de luz o de un temporizador.</i></p> <p><i>El aparato de luz está en el mismo circuito que un motor, transformador o tubo fluorescente.</i></p>	<p><i>Reduzca la calibración del alcance ("Sensitivity SENS") o vuelva a colocar el detector de movimiento.</i></p> <p><i>Cambie el detector de movimiento a automático. Vea Uso de la fase manual.</i></p> <p><i>No use un reductor de luz o un temporizador para controlar el aparato de luz. Cambie el reductor de luz o el temporizador por un interruptor de pared estándar de encendido/apagado.</i></p> <p><i>Instale el aparato de luz en un circuito sin motores, transformadores o tubos fluorescentes.</i></p>
<i>Las luces destellan una vez y luego permanecen apagadas en la fase manual.</i>	<p><i>El calor reflejado desde otro objeto puede estar encendiendo y apagando al detector de movimiento.</i></p> <p><i>El detector de movimiento está en la fase "TEST" (PRUEBA) y calentándose.</i></p> <p><i>El detector de movimiento está detectando luz de los cabezales de la lámpara.</i></p>	<p><i>Vuelva a colocar el detector de movimiento.</i></p> <p><i>El prenderse y apagarse es normal bajo estas condiciones.</i></p> <p><i>Vuelva a colocar los cabezales de la lámpara para mantener el área por debajo del detector de movimiento relativamente oscura.</i></p>

Este aparato cumple con la Parte 15 de las Reglas de la FCC. La operación está sujeta a las dos siguientes condiciones: (1) este aparato no puede causar interferencias perjudiciales y (2) este aparato debe aceptar cualquier interferencia recibida, incluyendo una interferencia que pueda causar un funcionamiento indeseado.

Nota: Este equipo ha sido probado y se lo encontró que cumple con los límites para un dispositivo digital de Clase B, de acuerdo con la parte 15 de las Normas de la FCC. Estos límites están diseñados para proporcionar una protección razonable contra interferencias dañinas en una instalación residencial. Este equipo genera, usa y puede irradiar energía de radiofrecuencia y, si no se lo instala y usa de acuerdo con las instrucciones, puede causar interferencia dañina a las comunicaciones de radio. Sin embargo, no hay garantía de que la interferencia no ocurra en una instalación en particular. Si este equipo causa interferencia dañina a la recepción de radio o televisión, lo que se puede determinar apagando y encendiendo el equipo, se recomienda que el usuario intente corregir la interferencia mediante una o más de las siguientes medidas:

Reoriente o reubique la antena receptora. Aumente la separación entre el equipo y el receptor. Conecte el equipo a un tomacorriente en un circuito diferente al que está conectado el receptor. Para recibir ayuda consulte con el distribuidor o con un técnico experto en radio / TV.

CAN ICES-005 (B)/NMB-005 (B)

Entidad Responsable de la FCC:

Globe Electric

2264 East 6th Street

San Bernardino, CA 92410

www.globe-electric.com