



FLEX CASTER KIT Assembly Instructions

Models:
GANA04CKMX
Modèle :
GANA04CKMX
Modelos:
GANA04CKMX

ENSEMBLE DE ROULETTES FLEX Instructions d'assemblage KIT DE RUEDECILLAS FLEXIBLES Instrucciones de ensamblaje

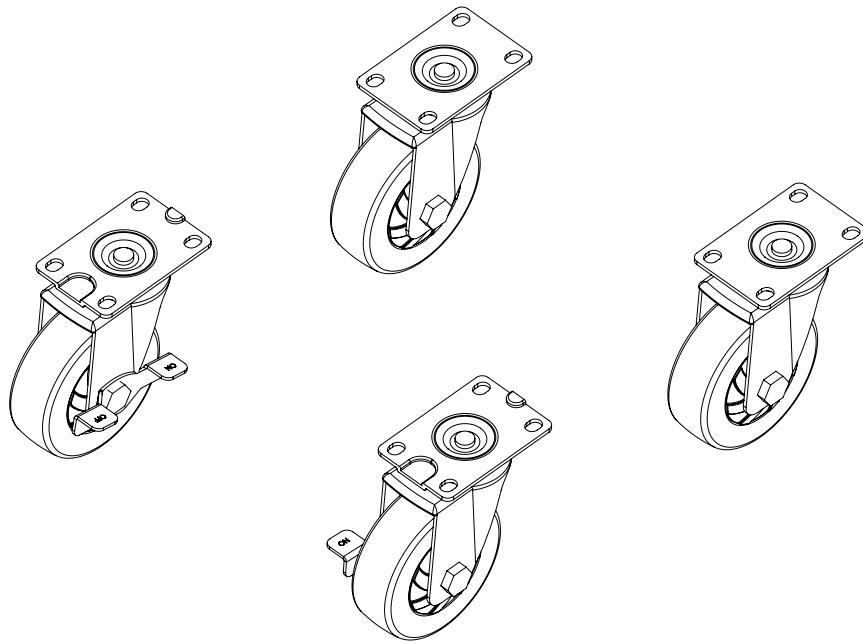

TABLE OF CONTENTS/TABLE DES MATIÈRES/TABLA DE CONTENIDOS

CASTER SAFETY	2	SÉCURITÉ DES ROULETTES	3	SEGURIDAD DE LAS	
ASSEMBLY INSTRUCTIONS	2	INSTRUCTIONS D'ASSEMBLAGE	3	RUEDECILLAS	4
WARRANTY	2	GARANTIE	3	INSTRUCCIONES DE	
				ENSAMBLAJE	4
				GARANTÍA	4

CASTER SAFETY

Your safety and the safety of others are very important.

We have provided many important safety messages in this manual and on your appliance. Always read and obey all safety messages.



This is the safety alert symbol.

This symbol alerts you to potential hazards that can kill or hurt you and others.

All safety messages will follow the safety alert symbol and either the word "DANGER" or "WARNING."

These words mean:

⚠ DANGER

You can be killed or seriously injured if you don't immediately follow instructions.

⚠ WARNING

You can be killed or seriously injured if you don't follow instructions.

All safety messages will tell you what the potential hazard is, tell you how to reduce the chance of injury, and tell you what can happen if the instructions are not followed.

ASSEMBLY INSTRUCTIONS

Tools and Parts

Gather the required tools and parts before starting installation.

Tools Needed:

- 10mm Open end wrench

Parts Supplied:

- Rigid casters (2)
- Swivel casters (2)
- M6 x 16 hex flange bolts (16)

Caster Use Requirements

- Intended for use on Gladiator® Flex cabinet systems' base cabinets only.
- Maximum weight limit is 250 lbs (113.4 kg) (weight capacity of individual caster).

Install the Casters

IMPORTANT: Install the casters to the cabinet bottom with the two rigid casters (P1 & P2) at the front and the two swivel casters (P3) at the rear.

1. Empty the Gladiator® Flex base cabinet and lock the cabinet door/drawer

⚠ WARNING

Excessive Weight Hazard

**Use two or more people to move and install cabinet.
Failure to do so can result in back or other injury.**

2. Lay the cabinet on its back on top of cardboard or other protective material.

3. Install the two rigid casters (P1 & P2) to the front of the cabinet's bottom with eight M6 x 16 hex flange bolts (F1). Tighten securely. Make sure the brake of each caster is toward the inside of the cabinet.
4. Install the two swivel casters (P3) to the back of the cabinet's bottom with eight M6 x 16 hex flange bolts (F1). Tighten securely.

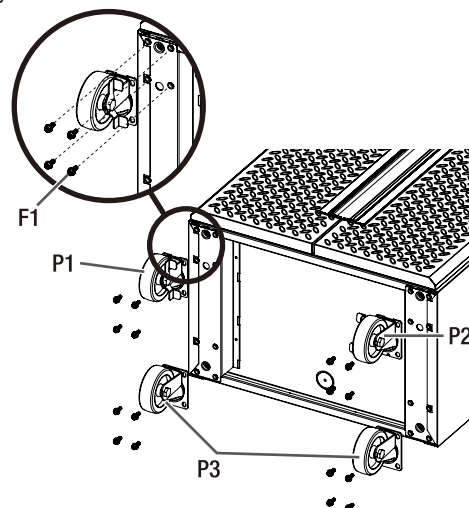

P1: Left rigid caster

P2: Right rigid caster

P3: Swivel casters

F1: M6 x 16 hex flange bolts

WARRANTY

For warranty information:

In the U.S.A. call **1-866-342-4089** or visit our website at **www.GladiatorGW.com**

In Canada call **1-800-807-6777** or visit our website at **www.gladiatorgarageworks.ca**

Limited Lifetime Parts Warranty for metal parts.
The warranty excludes incidental / inconsequential damages and failure due to misuse, abuse or normal wear and tear.

SÉCURITÉ DES ROULETTES

Votre sécurité et celle des autres est très importante.

Nous donnons de nombreux messages de sécurité importants dans ce manuel et sur votre appareil ménager. Assurez-vous de toujours lire tous les messages de sécurité et de vous y conformer.



Voici le symbole d'alerte de sécurité.

Ce symbole d'alerte de sécurité vous signale les dangers potentiels de décès et de blessures graves à vous et à d'autres.

Tous les messages de sécurité suivront le symbole d'alerte de sécurité et le mot "DANGER" ou "AVERTISSEMENT". Ces mots signifient :

⚠ DANGER

Risque possible de décès ou de blessure grave si vous ne suivez pas immédiatement les instructions.

⚠ AVERTISSEMENT

Risque possible de décès ou de blessure grave si vous ne suivez pas les instructions.

Tous les messages de sécurité vous diront quel est le danger potentiel et vous disent comment réduire le risque de blessure et ce qui peut se produire en cas de non-respect des instructions.

INSTRUCTIONS D'ASSEMBLAGE

Outils et pièces

Rassembler les outils et pièces nécessaires avant d'entreprendre l'installation.

Outils requis :

- Clé ouverte de 10 mm

Pièces fournies :

- Roulette fixe (2)
- Roulette pivotante (2)
- Boulon fileté hexagonal M6 x 16 (16)

Spécifications d'utilisation des roulettes

- Conçues pour être utilisées seulement sur les armoires inférieures des systèmes d'armoires Flex Gladiator®.
- La limite de charge maximale est de 250 lb (113,4 kg) (capacité de charge de chaque roulette individuelle).

Installer les roulettes

IMPORTANT : Installer les roulettes au bas de l'armoire, les deux roulettes fixes (P1 et P2) à l'avant et les deux roulettes pivotantes (P3) à l'arrière.

1. Vider les armoires inférieures Flex Gladiator® et verrouiller la porte/le tiroir de l'armoire.

⚠ AVERTISSEMENT

Risque du poids excessif

Utiliser deux ou plus de personnes pour déplacer et installer la cabinet

Le non-respect de cette instruction peut causer une blessure au dos ou d'autre blessure.

2. Placer l'armoire sur le dos au-dessus d'un carton ou d'un autre matériau protecteur.

3. Installer les deux roulettes fixes (P1 et P2) à l'avant sous l'armoire avec huit boulons filetés hexagonaux M6 x 16 (F1). Serrez bien. S'assurer que le frein de chaque roulette fait face vers l'intérieur de l'armoire.
4. Installer les deux roulettes pivotantes (P3) à l'arrière sous l'armoire avec huit boulons filetés hexagonaux M6 x 16 (F1). Serrez bien.

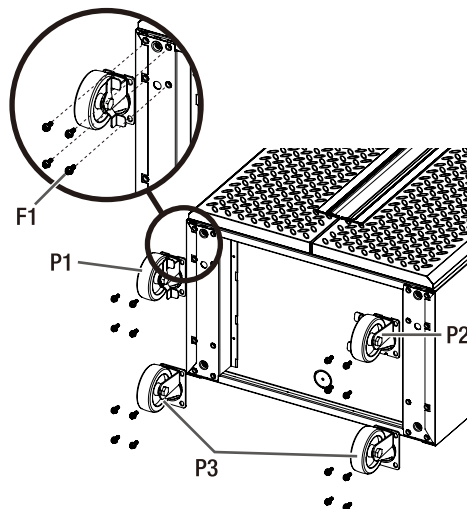

P1 : Roulette fixe de gauche P2 : Roulette fixe de droite
P3 : Roulettes pivotantes F1 : Boulon fileté hexagonal M6 x 16

GARANTIE

Pour des informations concernant la garantie :

Aux États-Unis, composer le **1 866 342-4089** ou visiter notre site Web au **www.GladiatorGW.com**

Au Canada, composer le **1 800 807-6777** ou consulter notre site Web au **www.gladiatorgarageworks.ca**

Garantie limitée à vie sur les pièces en métal.

La garantie exclut les dommages accessoires et sans conséquence, ainsi que les défaillances causées par une mauvaise utilisation, les abus et l'usure normale.

SEGURIDAD DE LAS RUEDECILLAS

Su seguridad y la seguridad de los demás es muy importante.

Hemos incluido muchos mensajes importantes de seguridad en este manual y en su electrodoméstico. Lea y obedezca siempre todos los mensajes de seguridad.



Este es el símbolo de alerta de seguridad.

Este símbolo le llama la atención sobre peligros potenciales que pueden ocasionar la muerte o una lesión a usted y a los demás.

Todos los mensajes de seguridad irán a continuación del símbolo de advertencia de seguridad y de la palabra "PELIGRO" o "ADVERTENCIA". Estas palabras significan:

⚠ PELIGRO

Si no sigue las instrucciones de inmediato, usted puede morir o sufrir una lesión grave.

⚠ ADVERTENCIA

Si no sigue las instrucciones, usted puede morir o sufrir una lesión grave.

Todos los mensajes de seguridad le dirán el peligro potencial, le dirán cómo reducir las posibilidades de sufrir una lesión y lo que puede suceder si no se siguen las instrucciones.

INSTRUCCIONES DE ENSAMBLAJE

Herramientas y piezas

Reúna las herramientas y las piezas necesarias antes de comenzar la instalación.

Herramientas necesarias:

- Llaves de extremo abierto de 10 mm

Piezas suministradas:

- Ruedecillas rígidas (2)
- Ruedecillas giratorias (2)
- Tornillos de brida hexagonal M6 x 16 (16)

Requisitos para el uso de las ruedecillas

- Destinado a su uso solo en los gabinetes base de los sistemas Gladiator® Flex.
- El límite de peso máximo es de 250 libras (113,4 kg) (capacidad de peso de cada rueda).

Instalación de las ruedecillas

IMPORTANTE: Instale las ruedecillas a la parte inferior del armario con las dos ruedecillas rígidas (P1 y P2) en la parte frontal y dos ruedecillas giratorias (P3) en la parte trasera.

1. Vacíe el gabinete base Gladiator® Flex y cierre la puerta/cajón del gabinete.

⚠ ADVERTENCIA

Peligro de Peso Excesivo

Use dos o más personas para mover e instalar la gabinetes.

No seguir esta instrucción puede ocasionar una lesión en la espalda u otro tipo de lesiones.

2. Coloque la parte posterior del gabinete encima de un cartón u otro material protector.

3. Instale las dos ruedecillas rígidas (P1 y P2) en la parte delantera de la parte inferior del gabinete con ocho tornillos de brida hexagonal M6 x 16 (F1). Ajuste bien. Asegúrese de que el freno de cada ruedecilla esté hacia el interior del gabinete.
4. Instale las dos ruedecillas giratorias (P3) en la parte trasera de la parte inferior del gabinete con ocho tornillos de brida hexagonal M6 x 16 (F1). Ajuste bien.

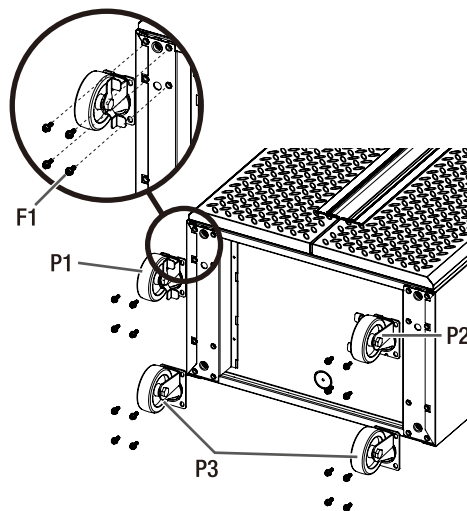

P1: Ruedecilla rígida izquierda P2: Ruedecilla rígida derecha
P3: Ruedecillas giratorias F1: Tornillos de brida hexagonal M6 x 16

GARANTÍA

Para obtener información sobre la garantía:

En EE. UU., llame al **1-866-342-4089** o visite nuestro sitio web en www.GladiatorGW.com

En Canadá, llame al **1-800-807-6777** o visite nuestro sitio web en www.gladiatorgarageworks.ca

Garantía limitada de por vida para las piezas metálicas.

La garantía excluye los daños incidentales / inconsecuentes y las fallas debidos al mal uso, el abuso o el desgaste normal.

NOTES

NOTES

NOTES

