



MOBILE WORKSTATION

Assembly Instructions

ÉTABLI MOBILE

Instructions d'assemblage

MESA DE TRABAJO MÓVIL

Instrucciones de ensamblaje

TABLE OF CONTENTS/TABLE DES MATIÈRES/ÍNDICE

WORKSTATION SAFETY	2	SÉCURITÉ DE L'ÉTABLI	6	SEGURIDAD DE LA MESA DE TRABAJO	11
PARTS	2	PIÈCES	6	PIEZAS	11
ASSEMBLY INSTRUCTIONS	3	INSTRUCTIONS D'ASSEMBLAGE	7	INSTRUCCIONES DE ENSAMBLAJE	12
Parts	3	Pièces	7	Piezas	12
Workstation Use Requirements	3	Spécifications d'utilisation de l'établi	7	Requisitos de uso de la mesa de trabajo	12
Unpack the Workstation	3	Déballage de l'établi	7	Desembalaje de la mesa de trabajo	12
Install Legs, Shelf, and Casters	3	Installation des pattes, tablettes, et roulettes	7	Instalación de patas, estante, y ruedas	12
Complete the Assembly	4	Fin de l'assemblage	8	Complete el ensamblaje	13
Workstation Care	4	Entretien de l'établi	8	Cuidado de la mesa de trabajo	13
Registering Your Product	4	Enregistrement de votre produit	8	Cómo registrar el producto	13
WARRANTY	5	GARANTIE	9	GARANTÍA	14

WORKSTATION SAFETY

Your safety and the safety of others are very important.

We have provided many important safety messages in this manual and on your appliance. Always read and obey all safety messages.



This is the safety alert symbol.

This symbol alerts you to potential hazards that can kill or hurt you and others.

All safety messages will follow the safety alert symbol and either the word "DANGER" or "WARNING."

These words mean:

⚠ DANGER

You can be killed or seriously injured if you don't immediately follow instructions.

⚠ WARNING

You can be killed or seriously injured if you don't follow instructions.

All safety messages will tell you what the potential hazard is, tell you how to reduce the chance of injury, and tell you what can happen if the instructions are not followed.

PARTS

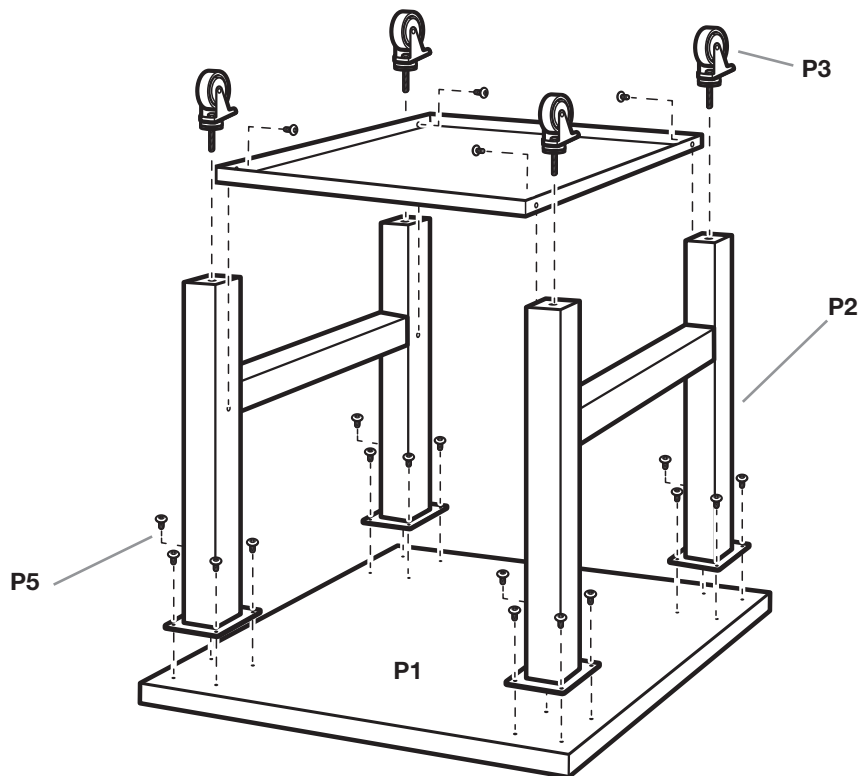

- P1. Wooden top
- P2. Workstation legs
(2 welded pairs)
- P3. Casters (4)

- P4. Open-end wrench for casters
- P5. Hex-head bolts (20)
- P6. Hex key wrench



P4

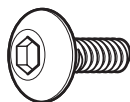

P5



P6

ASSEMBLY INSTRUCTIONS

Parts

Gather the required parts before starting installation.

Parts Supplied

- Wooden top
- Workstation legs (2 welded pairs)
- Casters (4)
- Open-end wrench for casters
- Hex-head bolts (20)
- Hex key wrench



Open-end wrench



Hex-head bolt



Hex key wrench

Workstation Use Requirements

- Intended for use in a garage.
- Mobile Workstation—Maximum weight limit is 680 lbs (308 kg), with weight limit 600 lbs (272 kg) on top and 80 lbs (36 kg) on the shelf.

Unpack the Workstation

⚠ WARNING

Excessive Weight Hazard

Use two or more people to move and assemble workbench.

Failure to do so can result in back or other injury.

1. Unpack the legs and hardware from the box. Verify contents. See the “Parts” section.
NOTE: Leave the wooden top on the cardboard during assembly.
2. Remove the corners from the wooden top. The threaded nuts (16 locations) should be visible.

Threaded Nuts

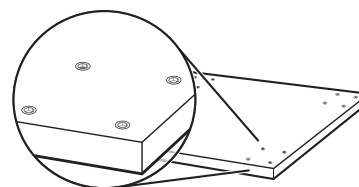

3. Dispose of/recycle all packaging materials.

Install Legs, Shelf, and Casters

1. Place legs

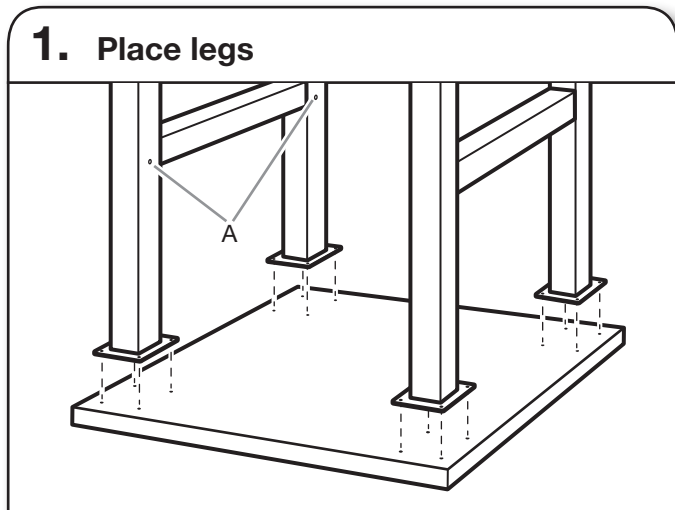

With the rivet nuts (A) on the legs facing inward, place each pair of legs on the underside of the top and align the holes in the plate with the threaded nuts in the wooden top.

NOTE: Make sure rivet nuts are facing inward.

2. Attach legs to workstation top

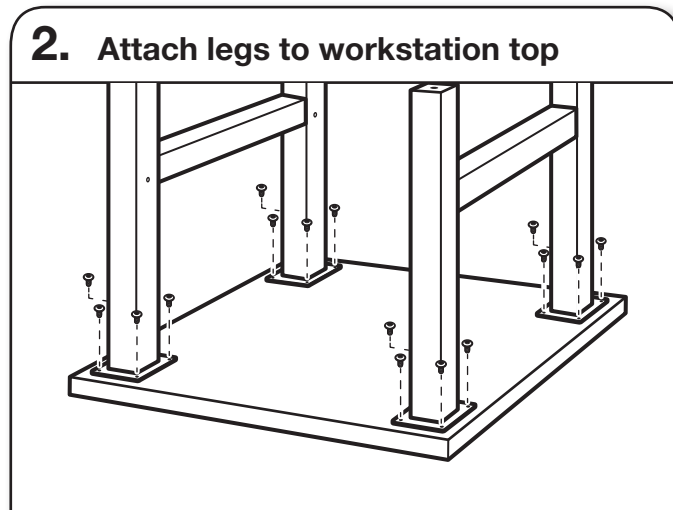

Using 16 hex-head bolts (eight bolts per pair workstation legs), fasten both leg pairs to the wooden top. Do not completely tighten the bolts.

3. Attach shelf to workstation legs

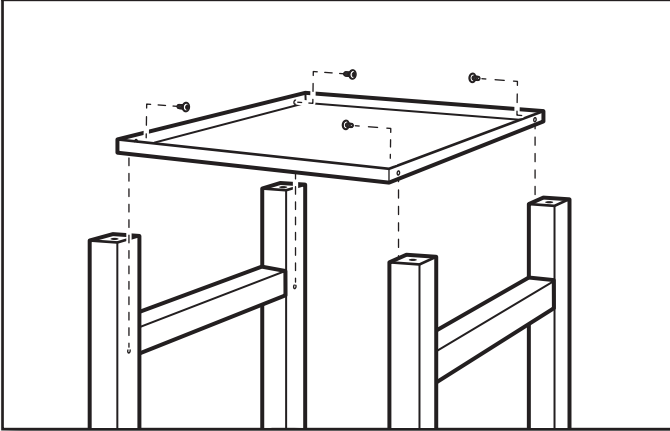

Attach the shelf to the legs using two hex bolts per side (four bolts total). Do not completely tighten the bolts.

NOTE: The shelf is reversible, and can be installed with the edge facing up or down.

4. Install casters

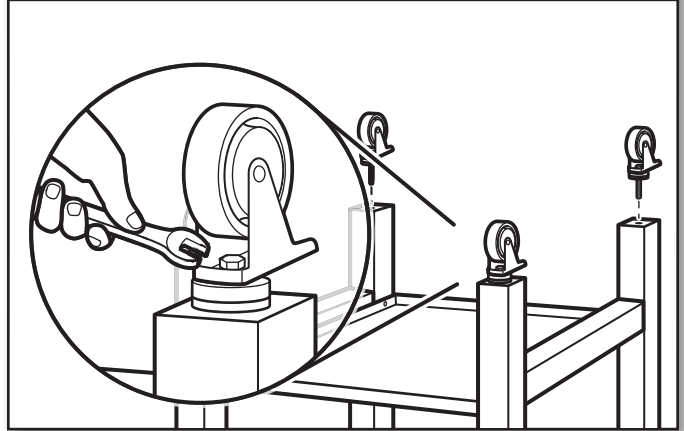

Screw in casters. The casters can be tightened up with an open-end wrench, if needed.

Complete the Assembly

⚠ WARNING

Excessive Weight Hazard

Use two or more people to move and assemble workbench.

Failure to do so can result in back or other injury.

1. Stand up workstation

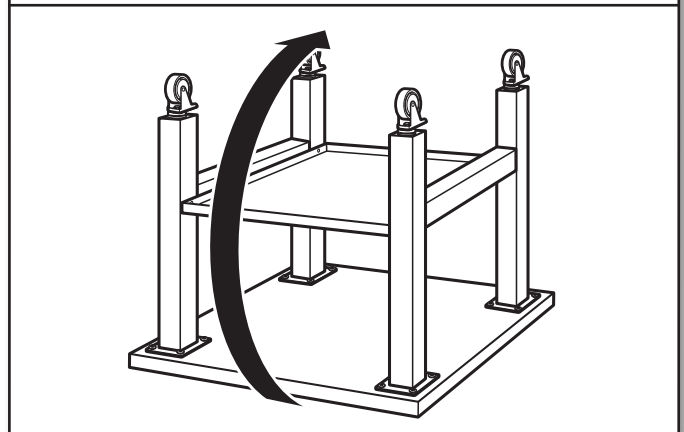

Tighten all bolts, and using two or more people, stand the workstation upright and place it in its final location.

Workstation Care

Wash the workstation with a mild detergent and warm water. Rinse completely and dry thoroughly.

NOTE: Do not allow water to remain on the workstation for any length of time.

Registering Your Product

There are many benefits of registering your product. Find out more and register your product online at www.gladiatorgarageworks.com. Consumers in Canada can call 1-800-807-6777.

GLADIATOR® GARAGEWORKS PREMIER MOBILE WORKSTATION WARRANTY

ONE-YEAR LIMITED WARRANTY ON WOODEN COMPONENTS (APPLICABLE MODELS)

For one year from the original date of purchase, when this product is installed, operated and maintained according to the instructions attached to or furnished with the product, Gladiator® GarageWorks brand of Whirlpool Corporation or Whirlpool Canada, LP (hereafter "Gladiator"), at its sole discretion, will replace the defective product or provide factory specified replacement parts with identical or similar item(s) to correct defects in materials or workmanship that existed when the product was purchased. If replaced, the product will be covered under the remaining one-year limited warranty of the original unit.

LIFETIME LIMITED WARRANTY ON METAL COMPONENTS

For the life of the product, when the component is installed, operated and maintained according to the instructions attached to or furnished with the product, Gladiator, at its sole discretion will replace the defective product or provide factory specified replacement parts with identical or similar item(s) to correct defects in materials or workmanship that existed when the product was purchased.

YOUR SOLE AND EXCLUSIVE REMEDY UNDER THIS LIMITED WARRANTY SHALL BE PRODUCT OR PART REPLACEMENT AT OUR DISCRETION AS PROVIDED HEREIN. Warranty service may only be arranged by contacting the Gladiator Customer eXperience Center. This limited warranty is valid in the United States or Canada and applies only when the product is used in the country in which it was purchased. This limited warranty is effective from the date of the original consumer purchase. Warranty coverage is not transferable and proof of original purchase date is required to obtain replacements parts or product under this limited warranty.

ITEMS EXCLUDED FROM WARRANTY

This limited warranty does not cover:

1. Service calls to correct the installation of any Gladiator® products or to instruct you on how to use or install them.
2. Damage resulting from improper handling or shipping of products, or products damaged by accident, misuse, abuse, fire, flood, improper installation, acts of God, neglect, corrosion, modification or mishandling.
3. Shipping or freight fees to deliver replacement products or to return defective products.
4. Repairs or replacement when your product is used in other than normal, single-family household use, such as a commercial environment or handled in any way inconsistent with the installation instructions included with the product.
5. Cosmetic damage including scratches, dings, dents or cracks that do not affect the structural or functional capability of the product.
6. Replacement parts or product for Gladiator® products used or installed outside the United States or Canada.
7. Travel or transportation expenses for customers who reside in remote areas.
8. Any labor costs during the limited warranty period.
9. Damage resulting from improper loading beyond the specified maximum weight capacity outlined in the assembly instructions provided with the product, including overloading of hooks, baskets, shelves, cabinets, and other Gladiator® accessories used with the product.
10. Surfaces damaged due to chemical interaction resulting in corrosion of paint or metal.
11. Replacement keys or locking mechanism.
12. Loss of product contents due to theft, fire, flood, accident or acts of God.

The cost of repair or replacement under these excluded circumstances shall be borne by the customer.

DISCLAIMER OF IMPLIED WARRANTIES

IMPLIED WARRANTIES, INCLUDING ANY IMPLIED WARRANTY OF MERCHANTABILITY OR IMPLIED WARRANTY OF FITNESS FOR A PARTICULAR PURPOSE, ARE LIMITED TO ONE YEAR OR THE SHORTEST PERIOD ALLOWED BY LAW. Some states and provinces do not allow limitations on the duration of implied warranties of merchantability or fitness, so this limitation may not apply to you. This warranty gives you specific legal rights, and you also may have other rights that vary from state to state or province to province.

LIMITATION OF REMEDIES; EXCLUSION OF INCIDENTAL AND CONSEQUENTIAL DAMAGES

YOUR SOLE AND EXCLUSIVE REMEDY UNDER THIS LIMITED WARRANTY SHALL BE PRODUCT REPAIR OR REPLACEMENT AT OUR DISCRETION AS PROVIDED HEREIN. GLADIATOR SHALL NOT BE RESPONSIBLE FOR INCIDENTAL OR CONSEQUENTIAL DAMAGES. Some states and provinces do not allow the exclusion or limitation of incidental or consequential damages, so these limitations may not apply to you. This warranty gives you specific legal rights, and you also may have other rights that vary from state to state or province to province.

Outside the 50 United States and Canada, this warranty does not apply. Contact your authorized Gladiator® GarageWorks dealer to determine if another warranty applies.

If you need service, call the Gladiator® GarageWorks Customer eXperience Center, **1-866-342-4089** (toll-free), from anywhere in the U.S.A. In Canada, contact your Whirlpool Canada LP designated service company or call **1-800-807-6777**.

In the United States, Gladiator® GarageWorks means Whirlpool Corporation, Benton Harbor, Michigan 49022. In Canada, Gladiator® GarageWorks means Whirlpool Canada LP, Mississauga, ON L5N 3A7.

8/13

Keep this book and your sales slip together for future reference. You must provide proof of purchase or installation date for in-warranty service.

Write down the following information about your Gladiator® product to better help you obtain assistance or service if you ever need it. You will need to know your complete model number and serial number. You can find this information on the model and serial label located on the back of the product.

Dealer name _____

Address _____

Phone number _____

Model number _____

Serial number _____

Purchase date _____

SÉCURITÉ DE L'ÉTABLI

Votre sécurité et celle des autres est très importante.

Nous donnons de nombreux messages de sécurité importants dans ce manuel et sur votre appareil ménager. Assurez-vous de toujours lire tous les messages de sécurité et de vous y conformer.



Voici le symbole d'alerte de sécurité.

Ce symbole d'alerte de sécurité vous signale les dangers potentiels de décès et de blessures graves à vous et à d'autres.

Tous les messages de sécurité suivront le symbole d'alerte de sécurité et le mot "DANGER" ou "AVERTISSEMENT". Ces mots signifient :

⚠ DANGER

Risque possible de décès ou de blessure grave si vous ne suivez pas immédiatement les instructions.

⚠ AVERTISSEMENT

Risque possible de décès ou de blessure grave si vous ne suivez pas les instructions.

Tous les messages de sécurité vous diront quel est le danger potentiel et vous disent comment réduire le risque de blessure et ce qui peut se produire en cas de non-respect des instructions.

PIÈCES

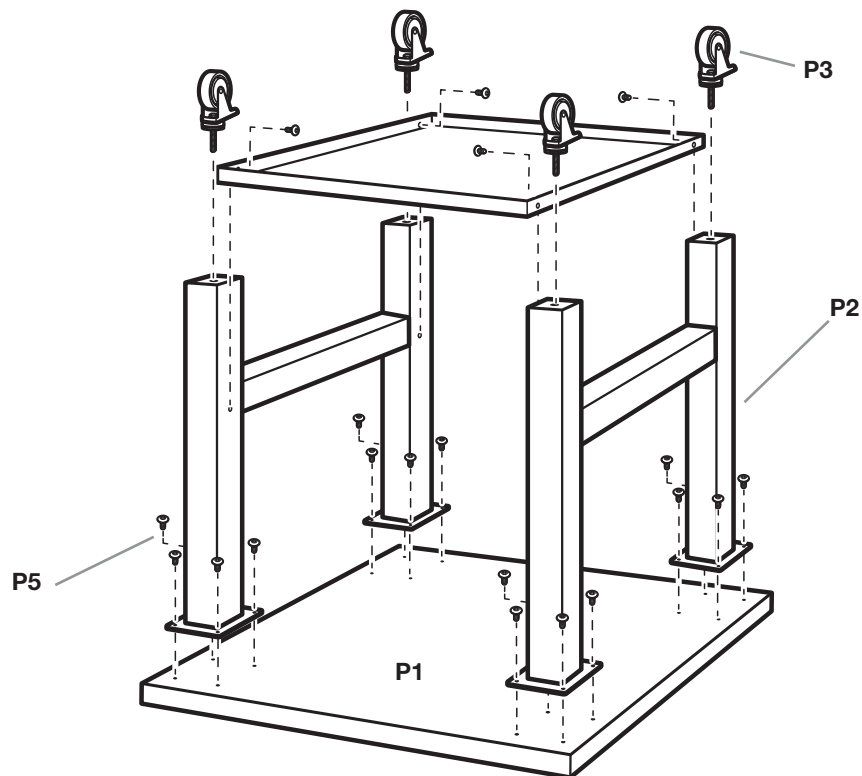

P1. Dessus en bois
P2. Pattes d'établi
(2 paires soudés)
P3. Roulettes (4)

P4. Clé ouverte pour les roulettes
P5. Vis à tête hexagonale (20)
P6. Clé hexagonale



P4



P5



P6

INSTRUCTIONS D'ASSEMBLAGE

Pièces

Rassembler les pièces nécessaires avant de commencer l'installation.

Pièces fournies

- Dessus en bois
- Pattes d'établi (2 paires soudés)
- Roulettes (4)
- Clé ouverte pour les roulettes
- Vis à tête hexagonale (20)
- Clé hexagonale



Clé ouverte

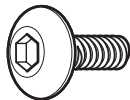

Boulon à tête hexagonale



Clé hexagonale

Spécifications d'utilisation de l'établi

- Le produit est conçu pour l'utilisation dans un garage.
- Établi mobile — Le poids maximum est 680 lb (308 kg), avec une limite de poids de 600 lb (272 kg) sur le dessus et 80 lb (36 kg) pour la tablette.

Deballage de l'établi

⚠ AVERTISSEMENT

Risque du poids excessif

Utiliser deux ou plus de personnes pour déplacer et assembler l'établi.

Le non-respect de cette instruction peut causer une blessure au dos ou d'autre blessure.

1. Déballer les pattes et le matériel de la boîte. Vérifier le contenu. Voir "Pièces".

REMARQUE : Laisser le dessus en bois sur le carton d'emballage lors de l'assemblage.

2. Enlever les coins du dessus en bois. Les écrous filetés (16 emplacements) doivent être visibles.

Écrous filetés

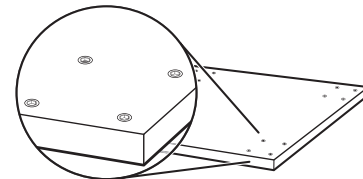

3. Éliminer/recycler tous les matériaux d'emballage.

Installation des pattes, tablettes, et roulettes

1. Placer les pieds

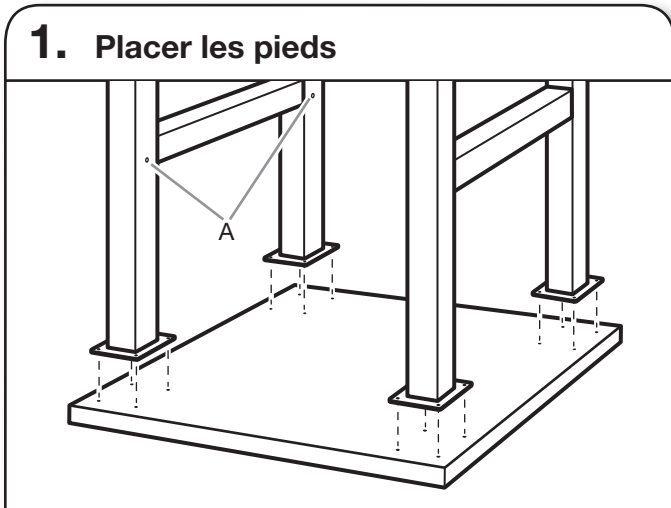

Les écrous rivés (A) orientés vers l'intérieur, placer chaque paire de pieds sur la face inférieure du sommet et aligner les trous de la plaque avec les écrous filetés du sommet de l'établi.

REMARQUE : S'assurer que les écrous rivés sont orientés vers l'intérieur.

2. Fixer les pieds au sommet de l'établi

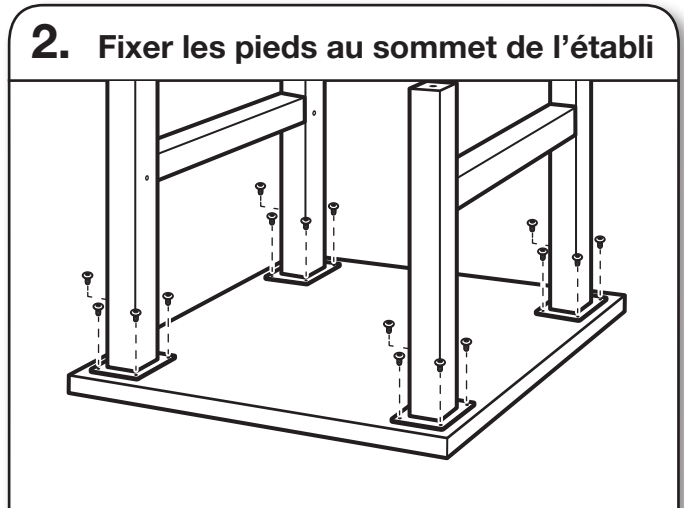

Visser les deux paires de pattes au-dessus en bois au moyen de 16 vis à tête hexagonale (huit vis par paire de pattes de l'établi). Ne pas serrer complètement les vis.

3. Fixer la tablette aux pattes

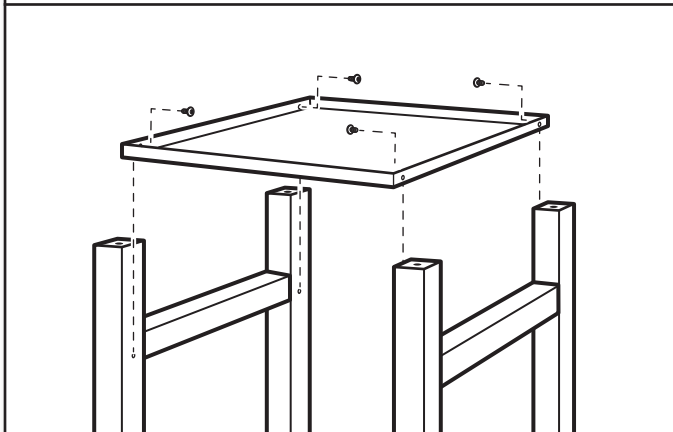

Fixer la tablette aux pattes au moyen de deux vis à tête hexagonale par côté (total de quatre vis). Ne pas serrer complètement les vis.

REMARQUE : La tablette est réversible, et peut être installée avec le bord orienté vers le haut ou vers le bas.

4. Visser les roulettes

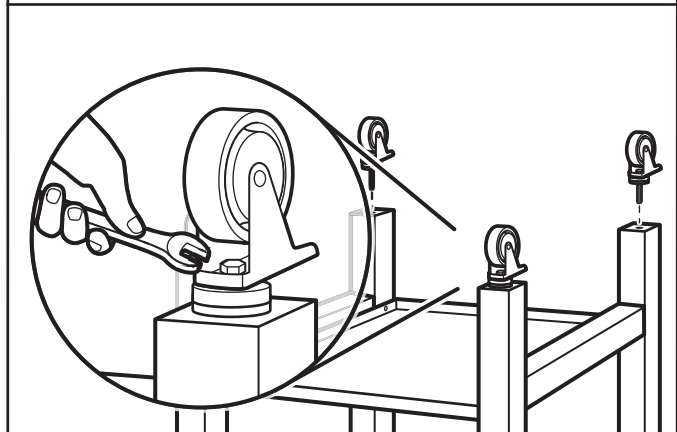

Visser les roulettes. Les roulettes peuvent être serrées à l'aide d'une clé ouverte, au besoin.

Fin de l'assemblage

⚠ AVERTISSEMENT

Risque du poids excessif

Utiliser deux ou plus de personnes pour déplacer et assembler l'établi.

Le non-respect de cette instruction peut causer une blessure au dos ou d'autre blessure.

1. Mettre l'établi

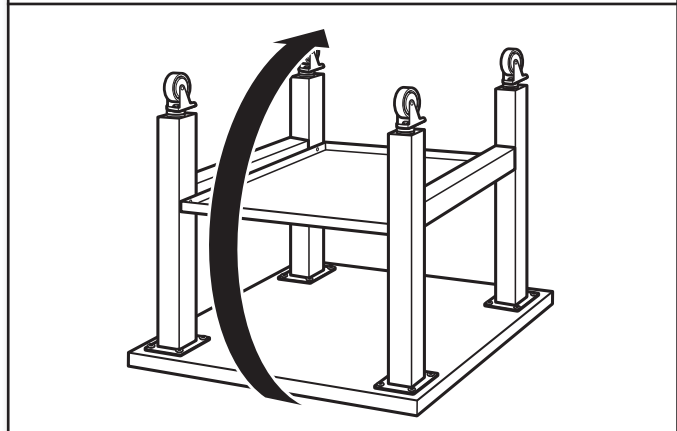

Serrer tous les boulons, et avec l'aide de deux personnes ou plus, mettre l'établi debout et le placer à son emplacement final.

Entretien de l'établi

Laver l'établi avec un détergent doux et de l'eau tiède. Rincer complètement et bien sécher.

REMARQUE : Ne pas laisser d'eau sur l'établi pour une période quelconque.

Enregistrement de votre produit

Il y a plusieurs avantages à enregistrer votre produit. Pour en savoir plus et enregistrer votre produit, visitez notre site Web au www.gladiatorgarageworks.com. Les consommateurs au Canada peuvent composer le 1-800-807-6777.

GARANTIE DE PRODUIT HAUTE QUALITÉ DE GLADIATOR® GARAGEWORKS

GARANTIE LIMITÉE DE UN AN SUR LES COMPOSANTS EN BOIS (MODÈLES CONCERNÉS)

Pendant un an à compter de la date d'achat d'origine, lorsque ce produit a été installé, utilisé et entretenu conformément aux instructions jointes à ou fournies avec celui-ci, Gladiator® GarageWorks, marque de Whirlpool Corporation ou de Whirlpool Canada LP (ci-après désignée "Gladiator"), choisira à son entière discrétion de remplacer le produit défectueux ou de fournir les pièces de rechange spécifiées par l'usine avec des pièces identiques ou similaires pour corriger les vices de matériaux ou de fabrication déjà présents lorsque ce produit a été acheté. S'il est remplacé, l'appareil sera couvert pour la période restant à courir de la garantie limitée d'un an du produit d'origine.

GARANTIE LIMITÉE À VIE SUR LES COMPOSANTS MÉTALLIQUES

Pendant toute la vie du produit, lorsque le composant est installé, utilisé et entretenu conformément aux instructions jointes à ou fournies avec le produit, Gladiator choisira à son entière discrétion de remplacer le produit défectueux ou de fournir les pièces de rechange spécifiées par l'usine avec des pièces identiques ou similaires pour corriger les vices de matériaux ou de fabrication déjà présents lorsque ce produit a été acheté.

LE SEUL ET EXCLUSIF RECOURS DU CLIENT DANS LE CADRE DE LA PRÉSENTE GARANTIE LIMITÉE CONSISTE EN LE REMPLACEMENT DU PRODUIT OU D'UNE PIÈCE TEL QUE PRÉVU PAR LA PRÉSENTE, ET CE À NOTRE DISCRÉTION. La seule façon de demander un dépannage sous garantie est de contacter le Centre pour l'eXpérience de la clientèle Gladiator. Cette garantie limitée est valide uniquement aux États-Unis ou au Canada et s'applique exclusivement lorsque le produit est utilisé dans le pays où il a été acheté. La présente garantie limitée est valable à compter de la date d'achat initial par le consommateur. La couverture de garantie n'est pas cessible et une preuve de la date d'achat initial est exigée pour obtenir des pièces de rechange ou un produit de remplacement dans le cadre de la présente garantie limitée.

ÉLÉMENTS EXCLUS DE LA GARANTIE

La présente garantie limitée ne couvre pas :

1. Les appels de service pour rectifier l'installation de tout produit Gladiator® ou pour expliquer comment l'utiliser ou l'installer.
2. Les dommages causés par une manipulation ou une expédition des produits incorrecte, ou les produits endommagés par accident, mésusage, abus, incendie, inondation, installation incorrecte, actes de Dieu, négligence, corrosion, modification ou mauvaise manipulation.
3. Les frais d'expédition ou de transport pour livrer des produits de rechange ou retourner des produits défectueux.
4. Les réparations ou remplacements lorsque le produit est utilisé autrement que dans une utilisation normale, unifamiliale, comme dans un environnement commercial, ou manipulé d'une façon non conforme aux instructions d'installation fournies avec le produit.
5. Les défauts d'apparence - éraflures, traces de choc ou fissures - n'affectant pas la fonctionnalité ou la résistance structurale du produit.
6. Les pièces ou le produit de rechange pour les produits Gladiator® qui sont utilisés ou installés en dehors des États-Unis ou du Canada.
7. Les frais de déplacement ou de transport pour les clients qui habitent dans des régions éloignées.
8. Tous les frais de main-d'œuvre encourus au cours de la période de garantie limitée.
9. Les dommages causés par un chargement incorrect au-delà de la capacité de poids maximum spécifiée dans les instructions d'assemblage fournies avec le produit, y compris la surcharge de crochets, paniers, étagères, armoires et autres accessoires Gladiator® utilisés avec le produit.
10. Les surfaces endommagées par une interaction chimique causant la corrosion de la peinture ou du métal.
11. Les clés ou mécanisme de verrouillage de rechange.
12. La perte du contenu du produit due à vol, incendie, inondation, accident ou actes de Dieu.

Le coût d'une réparation ou d'un remplacement dans le cadre de ces circonstances exclues est à la charge du client.

CLAUSE D'EXONÉRATION DE RESPONSABILITÉ AU TITRE DES GARANTIES IMPLICITES

LES GARANTIES IMPLICITES, Y COMPRIS LES GARANTIES APPLICABLES DE QUALITÉ MARCHANDE OU D'APTITUDE À UN USAGE PARTICULIER, SONT LIMITÉES À UN AN OU À LA PLUS COURTE PÉRIODE AUTORISÉE PAR LA LOI. Certains États et provinces ne permettent pas de limitation sur la durée des garanties implicites de qualité marchande ou d'aptitude à un usage particulier, de sorte que la limitation ci-dessus peut ne pas être applicable dans votre cas. Cette garantie vous confère des droits juridiques spécifiques et vous pouvez également jouir d'autres droits qui peuvent varier d'une juridiction à l'autre.

LIMITATION DES RECOURS; EXCLUSION DES DOMMAGES FORTUITS OU INDIRECTS

LE SEUL ET EXCLUSIF RECOURS DU CLIENT DANS LE CADRE DE LA PRÉSENTE GARANTIE LIMITÉE CONSISTE EN LA RÉPARATION OU LE REMPLACEMENT DU PRODUIT TEL QUE PRÉVU PAR LA PRÉSENTE, ET CE À NOTRE DISCRÉTION. GLADIATOR N'ASSUME AUCUNE RESPONSABILITÉ POUR LES DOMMAGES FORTUITS OU INDIRECTS. Certains États et provinces ne permettent pas l'exclusion ou la limitation des dommages fortuits ou indirects de sorte que ces limitations peuvent ne pas être applicables dans votre cas. Cette garantie vous confère des droits juridiques spécifiques et vous pouvez également jouir d'autres droits qui peuvent varier d'une juridiction à l'autre.

À l'extérieur du Canada et des 50 États des États-Unis, cette garantie ne s'applique pas. Contacter votre marchand Gladiator® GarageWorks autorisé pour déterminer si une autre garantie s'applique.

Si vous avez besoin de service, appelez le Centre pour l'eXpérience de la clientèle de Gladiator® GarageWorks au **1-866-342-4089** (sans frais), de n'importe où aux É.-U. Au Canada, contactez votre compagnie de service désignée par Whirlpool Canada LP ou composez le **1-800-807-6777**.

Aux États-Unis, Gladiator® GarageWorks correspond à Whirlpool Corporation, Benton Harbor, Michigan 49022. Au Canada, Gladiator® GarageWorks correspond à Whirlpool Canada LP, Mississauga, ON L5N 3A7.

Conservez ce manuel et votre reçu de vente ensemble pour référence ultérieure. Pour le service sous garantie, vous devez présenter un document prouvant la date d'achat ou d'installation.

Inscrivez les renseignements suivants au sujet de votre produit Gladiator® pour mieux vous aider à obtenir assistance ou service en cas de besoin. Vous devez connaître le numéro de modèle et le numéro de série au complet. Vous trouverez ces renseignements sur la plaque signalétique située à l'arrière du produit.

Nom du marchand _____

Adresse _____

Numéro de téléphone _____

Numéro de modèle _____

Numéro de série _____

Date d'achat _____

SEGURIDAD DE LA MESA DE TRABAJO

Su seguridad y la seguridad de los demás es muy importante.

Hemos incluido muchos mensajes importantes de seguridad en este manual y en su electrodoméstico. Lea y obedezca siempre todos los mensajes de seguridad.



Este es el símbolo de alerta de seguridad.

Este símbolo le llama la atención sobre peligros potenciales que pueden ocasionar la muerte o una lesión a usted y a los demás.

Todos los mensajes de seguridad irán a continuación del símbolo de advertencia de seguridad y de la palabra "PELIGRO" o "ADVERTENCIA". Estas palabras significan:

⚠ PELIGRO

Si no sigue las instrucciones de inmediato, usted puede morir o sufrir una lesión grave.

⚠ ADVERTENCIA

Si no sigue las instrucciones, usted puede morir o sufrir una lesión grave.

Todos los mensajes de seguridad le dirán el peligro potencial, le dirán cómo reducir las posibilidades de sufrir una lesión y lo que puede suceder si no se siguen las instrucciones.

PIEZAS

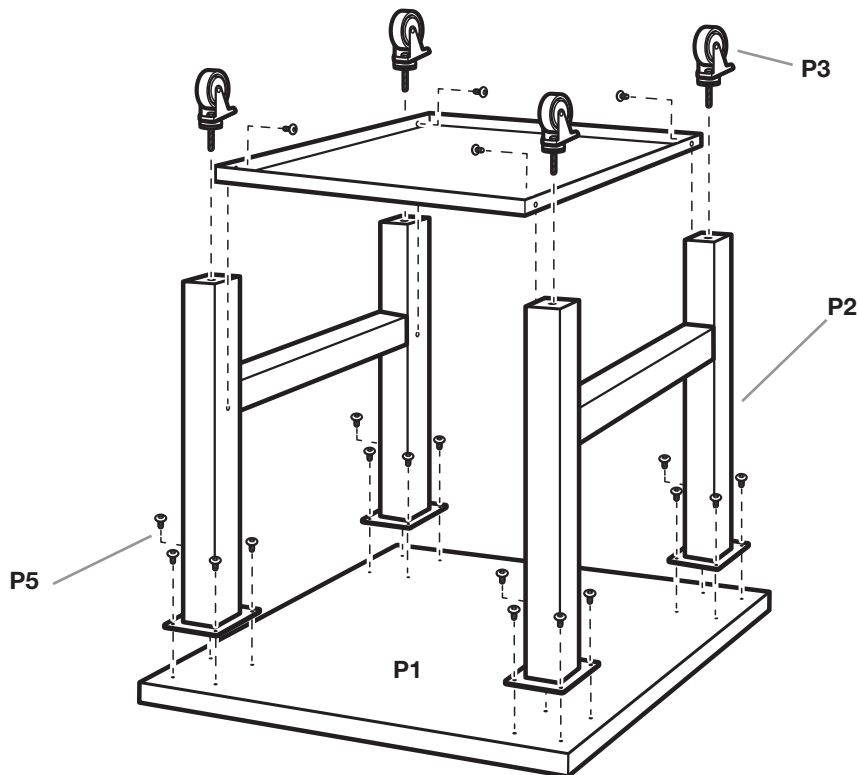

- P1. Tablero de madera
- P2. Patas de la mesa de trabajo (2 pares soldados)
- P3. Ruedas (4)

- P4. Llave de extremo abierto para ruedas
- P5. Pernos de cabeza hexagonal (20)
- P6. Llave hexagonal



P4

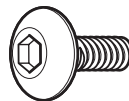

P5



P6

INSTRUCCIONES DE ENSAMBLAJE

Piezas

Reúna las piezas necesarias antes de iniciar la instalación.

Piezas suministradas

- Tablero de madera
- Patas de la mesa de trabajo (2 pares soldados)
- Ruedas (4)
- Llave de extremo abierto para ruedas
- Pernos de cabeza hexagonal (20)
- Llave hexagonal



Llave de extremo abierto

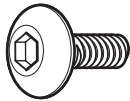

Pernos de cabeza hexagonal



Llave hexagonal

Requisitos de uso de la mesa de trabajo

- Diseñada para utilizarse en garajes.
- Mesa de trabajo móvil: límite de peso máximo de 680 lb (308 kg), límite de peso de 600 lb (272 kg) en el tablero y de 80 lb (36 kg) en el estante.

Desembalaje de la mesa de trabajo

⚠ ADVERTENCIA

Peligro de Peso Excesivo

Use dos o más personas para mover y ensamblar la mesa de trabajo.

No seguir esta instrucción puede ocasionar una lesión en la espalda u otro tipo de lesiones.

1. Desembale las patas y la tornillería de la caja. Verifique el contenido. Consulte "Piezas".
NOTA: Deje el tablero de madera sobre el cartón durante el ensamblaje.
2. Retire las esquinas del tablero de madera. Las tuercas roscadas (16 puntos) deben quedar a la vista.

Tuercas roscadas

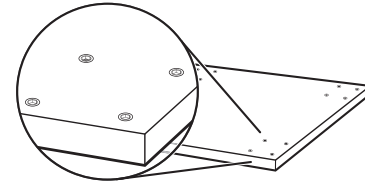

3. Elimine o recicle todos los materiales de embalaje.

Instalación de patas, estante, y ruedas

1. Coloque de patas

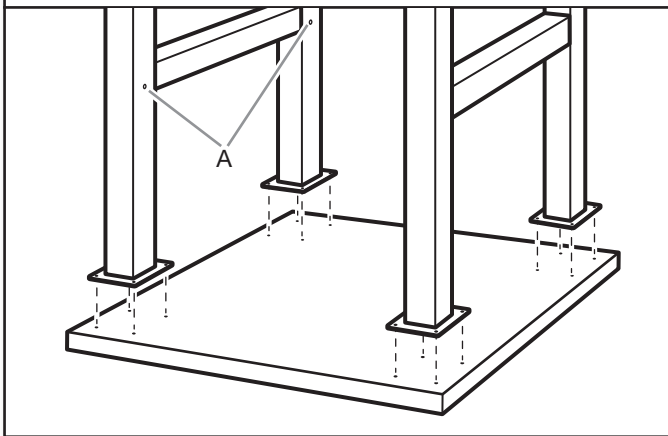

Con las tuercas de remache (A) orientadas hacia adentro, coloque cada par de patas en el lado inferior del tablero y alinee los orificios de la placa con las tuercas roscadas del tablero de madera.

NOTA: Cerciórese de que las tuercas de remache queden orientadas hacia adentro.

2. Sujete las patas a la superficie de trabajo

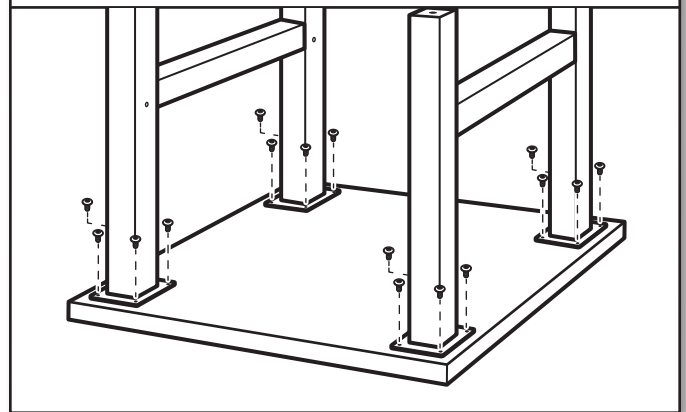

Sujete los dos pares de patas al tablero de madera con los 16 pernos de cabeza hexagonal (ocho por cada par de patas). No apriete los pernos por completo.

3. Sujete el estante

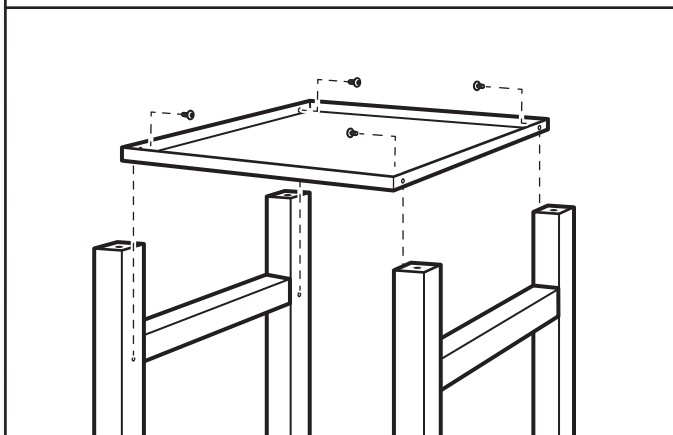

Fije el estante a las patas con dos pernos hexagonales por lado (cuatro pernos en total). No apriete los pernos por completo.

NOTA: El estante es reversible y se puede instalar con el borde hacia arriba o hacia abajo.

4. Tornillo en las ruedas

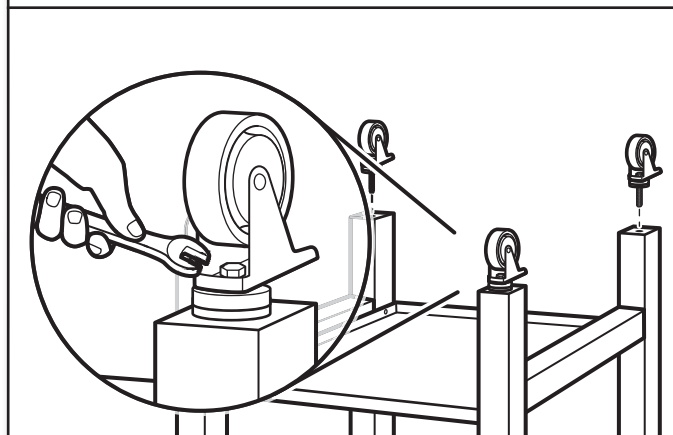

Tornillo en las ruedas. Las ruedas se pueden ajustar con una llave de extremo abierto, de ser necesario.

Complete el ensamblaje

⚠ ADVERTENCIA

Peligro de Peso Excesivo

Use dos o más personas para mover y ensamblar la mesa de trabajo.

No seguir esta instrucción puede ocasionar una lesión en la espalda u otro tipo de lesiones.

1. Coloque la mesa de trabajo en posición vertical

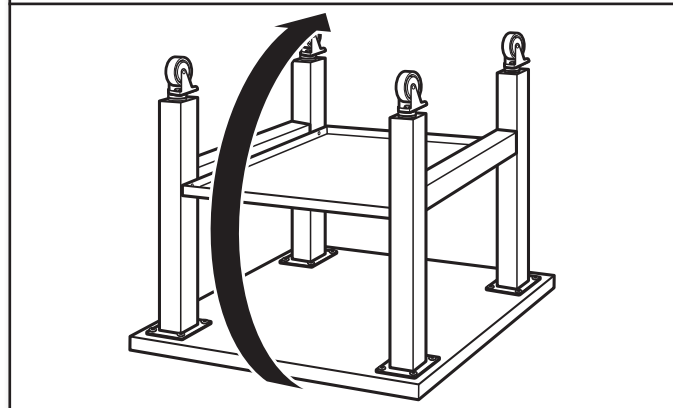

Apriete todos los pernos restantes y con la ayuda de dos o más personas, ponga la mesa de trabajo de pie y sitúela en su lugar definitivo.

Cuidado de la mesa de trabajo

Lave la mesa de trabajo con un detergente suave y agua tibia. Enjuáguela por completo y séquela bien.

NOTA: No permita que quede agua en la mesa de trabajo por ningún período de tiempo.

Cómo registrar el producto

Registrar el producto ofrece muchos beneficios. Obtenga más información y registre el producto en línea en www.gladiatorgarageworks.com. Los consumidores en Canadá pueden llamar al 1-800-807-6777.

GARANTÍA DE CALIDAD SUPERIOR GLADIATOR® GARAGEWORKS

GARANTÍA LIMITADA POR UN AÑO DE DE LOS COMPONENTES DE MADERA (MODELOS CORRESPONDIENTES)

Durante un año a partir de la fecha de compra, siempre y cuando el producto haya sido instalado, operado y mantenido de acuerdo con las instrucciones adjuntas o provistas con el mismo, la marca Gladiator® GarageWorks de Whirlpool Corporation o Whirlpool Canada, LP (en lo sucesivo denominado "Gladiator"), a su entera discreción, reemplazará el producto defectuoso o proporcionará las piezas de repuesto especificadas de fábrica por un artículo(s) idéntico(s) o similar(es) para corregir defectos en los materiales o en la mano de obra, existentes en el momento de la compra de este producto. Si se reemplaza, el producto estará cubierto durante el tiempo restante de la garantía limitada de un año de la unidad original.

GARANTÍA LIMITADA DE POR VIDA DE LOS COMPONENTES METÁLICOS

Durante la vida útil del producto, siempre y cuando el componente haya sido instalado, operado y mantenido de acuerdo con las instrucciones adjuntas o provistas con el mismo, Gladiator, a su entera discreción, reemplazará el producto defectuoso o proporcionará las piezas de repuesto especificadas de fábrica por un artículo(s) idéntico(s) o similar(es) para corregir defectos en los materiales o en la mano de obra, existentes en el momento de la compra de este producto.

SU ÚNICO Y EXCLUSIVO RECURSO SEGÚN LOS TÉRMINOS DE ESTA GARANTÍA LIMITADA SERÁ EL DE REEMPLAZAR EL PRODUCTO O LA PIEZA, A NUESTRA DISCRECIÓN, SEGÚN SE ESTIPULA EN LA PRESENTE. Para coordinar una consulta con el servicio de garantía, deberá comunicarse con el Centro para la eXperiencia del cliente de Gladiator. Esta garantía limitada es válida en los Estados Unidos o en Canadá, y se aplica solamente cuando el producto se use en el país en el que se ha comprado. Esta garantía limitada entrará en vigor a partir de la fecha de la compra del consumidor original. La cobertura de la garantía no es transferible y se requiere una prueba de la fecha de compra original para obtener las piezas o el producto de repuesto bajo esta garantía limitada.

EXCLUSIONES DE LA GARANTÍA

Esta garantía limitada no cubre:

1. Visitas de servicio técnico para corregir la instalación de cualquier producto de Gladiator® o para enseñarle a usarlo o instalarlo.
2. Daños causados por mal manejo o envío de productos, o productos dañados por accidente, uso indebido, abuso, incendio, inundación, instalación incorrecta, actos fortuitos, negligencia, corrosión, modificación o maltrato.
3. Costo de envío o flete para entregar productos de repuesto o para devolver productos defectuosos.
4. Reparaciones o reemplazo cuando su producto ha sido empleado para fines ajenos al uso doméstico normal de una familia, tal como uso en un lugar comercial o se haya tratado de alguna manera en contra de las instrucciones de instalación incluidas con el producto.
5. Daños estéticos incluyendo rayaduras, golpes, abolladuras o rajaduras que no afecten la capacidad estructural o de funcionamiento del producto.
6. Piezas o productos de repuesto para productos Gladiator® que se empleen o instalen fuera de los Estados Unidos o Canadá.
7. Gastos de viaje o de transporte para clientes que residen en zonas remotas.
8. Cualquier gasto de mano de obra durante el período de la garantía limitada.
9. Daños causados por la carga indebida que exceda el peso máximo especificado que se detalla en las instrucciones de ensamblaje provistas con el producto, incluyendo la sobrecarga de ganchos, canastas, estantes, armarios y otros accesorios de Gladiator® usados con el producto.
10. Superficies dañadas debido a la interacción química que dé como resultado la corrosión de pintura o de metal.
11. Mecanismo de traba o llaves de reemplazo.
12. Pérdida del contenido del producto debida a robo, incendio, inundación, accidente o actos fortuitos.

El costo de la reparación o del reemplazo bajo estas circunstancias excluidas correrá por cuenta del cliente.

EXCLUSIÓN DE GARANTÍAS IMPLÍCITAS

LAS GARANTÍAS IMPLÍCITAS, INCLUYENDO CUALQUIER GARANTÍA IMPLÍCITA DE COMERCIABILIDAD O GARANTÍA IMPLÍCITA DE CAPACIDAD PARA UN PROPÓSITO PARTICULAR, SERÁN LIMITADAS A UN AÑO O AL PERÍODO MÁS CORTO PERMITIDO POR LEY. Algunos estados y provincias no permiten la limitación de la duración de las garantías implícitas de comerciabilidad o capacidad, de modo que la limitación arriba indicada quizá no le corresponda. Esta garantía le otorga derechos legales específicos y es posible que usted tenga también otros derechos que varían de un estado a otro o de una provincia a otra.

LIMITACIÓN DE RECURSOS; EXCLUSIÓN DE DAÑOS INCIDENTALES Y CONSECUENTES

SU ÚNICO Y EXCLUSIVO RECURSO SEGÚN LOS TÉRMINOS DE ESTA GARANTÍA LIMITADA SERÁ EL DE REPARAR O REEMPLAZAR EL PRODUCTO A NUESTRA DISCRECIÓN, SEGÚN SE ESTIPULA EN LA PRESENTE. GLADIATOR NO SE RESPONSABILIZARÁ POR DAÑOS INCIDENTALES O CONSECUENTES. Algunos estados y provincias no permiten la exclusión o limitación de daños incidentales o consecuentes, de modo que estas limitaciones quizás no le correspondan. Esta garantía le otorga derechos legales específicos y es posible que usted tenga también otros derechos que varían de un estado a otro o de una provincia a otra.

Esta garantía no tiene vigor fuera de los cincuenta estados de Estados Unidos y Canadá. Póngase en contacto con el distribuidor autorizado de Gladiator® GarageWorks para determinar si corresponde otra garantía.

Si necesita servicio llame al Centro para la eXperiencia del cliente de Gladiator® GarageWorks al **1-866-342-4089** (gratuito) desde cualquier lugar de los EE.UU. En Canadá, póngase en contacto con su compañía de servicio designada por Whirlpool Canada LP o llame al **1-800-807-6777**.

En los EE.UU., Gladiator® GarageWorks significa Whirlpool Corporation, Benton Harbor, Michigan 49022. En Canadá, Gladiator® GarageWorks significa Whirlpool Canada LP, Mississauga, ON L5N 3A7.

8/13

Guarde este libro y su comprobante de venta juntos para referencia futura. Usted deberá proporcionar evidencia de la compra o una fecha de instalación para obtener servicio bajo la garantía.

Escriba la siguiente información acerca de su producto Gladiator® para ayudarlo mejor a obtener asistencia o servicio técnico si alguna vez llegara a necesitarlo. Deberá tener a mano el número completo del modelo y de la serie. Usted puede encontrar esta información en la etiqueta con el número de modelo y de serie que está ubicada en la parte posterior del producto.

Nombre del distribuidor _____

Dirección _____

Número de teléfono _____

Número de modelo _____

Número de serie _____

Fecha de compra _____

