

GERBER®

Two Handle High Arc Kitchen Faucet without Spray *Robinet de cuisine à arche élevée et à deux poignées sans douchette* *Grifo de cocina Hi Arc de dos manijas sin rociador*

Before Your Installation *Avant l'installation* *Antes de instalar*

Check the local plumbing code requirements before installation.
Vérifier les exigences du code de la plomberie qui s'applique avant de procéder à l'installation.
Antes de la instalación, verifique los requisitos del código local de plomería.

Check to make sure you have the following parts indicated below:
Vérifier que vous avez les pièces indiquées ci-dessous :
Compruebe que tiene las siguientes piezas:

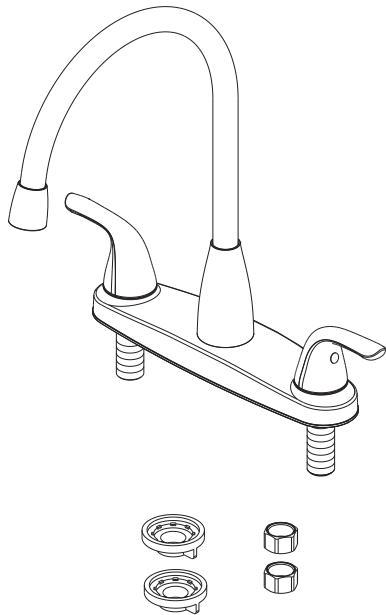

G0040168

Tools You Will Need *Outils dont vous aurez besoin* *Herramientas necesarias*

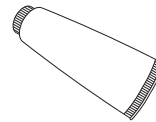

Silicone sealant

Enduit d'étanchéité au silicone

Sellante de silicona

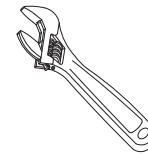

Adjustable wrench

Clé à molette

Llave ajustable

07/22

Need Help? In **USA** Please call our toll-free Customer service line at **1-888-328-2383** or **WWW.GERBER-US.COM** for additional assistance or service.
In **CA** Please call our toll-free Customer service line at **1-800-487-8372** or **WWW.GERBER-CA.COM** for additional assistance or service.

Besoín d'aide? Aux **États-Unis**, veuillez appeler notre ligne de service à la clientèle sans frais au **1-888-328-2383** ou visiter **WWW.GERBER-US.COM** pour obtenir de l'aide ou un service supplémentaire. Au **Canada**, veuillez appeler notre ligne de service à la clientèle sans frais au **1-800-487-8372** ou visiter **WWW.GERBER-CA.COM** pour obtenir de l'aide ou un service supplémentaire.

¿Necesita ayuda? En **Estados Unidos**, llame a nuestra línea gratuita de servicio al cliente al **1-888-328-2383** o visite **WWW.GERBER-US.COM** para obtener ayuda o servicio adicional.
En **Canadá**, llame a nuestra línea gratuita de servicio al cliente al **1-800-487-8372** o visite **WWW.GERBER-CA.COM** para obtener ayuda o servicio adicional.

Faucet Installation Procedures / Procédures d'installation du robinet / Instalación del grifo

Gerber always recommends that plumbing products be installed by a licensed professional.

Gerber recommande que les articles de plomberie soient toujours installés par un professionnel qualifié.

Gerber siempre recomienda que los productos de plomería sean instalados por un profesional autorizado.

1. Shut off the main water supply before installation by turning the valves clockwise.

Fermer l'alimentation principale en eau avant l'installation en tournant les valves d'alimentation dans le sens horaire.

Antes de realizar la instalación, cierre el suministro principal de agua girando las válvulas en sentido horario.

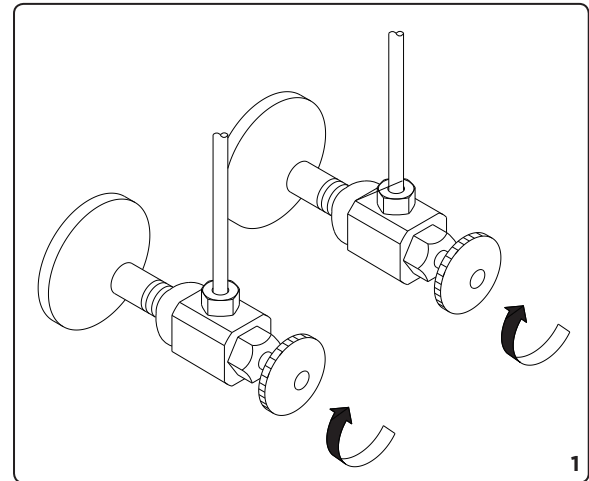

2. Place silicone sealant beneath the plastic gasket and install faucet through sink holes.

Appliquer de l'enduit d'étanchéité au silicone sous le joint d'étanchéité en plastique et installer le robinet dans les trous de l'évier.

Coloque el sellante de silicona debajo de la junta de plástico e instale el grifo a través de los orificios del fregadero.

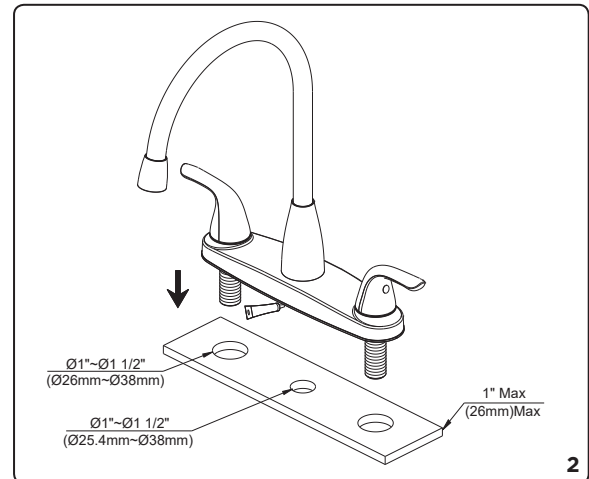

3. Screw and tighten lock nuts onto faucet.

Visser et serrer les écrous de blocage sur le robinet.

Atornille y ajuste las tuercas prisioneras en el grifo.

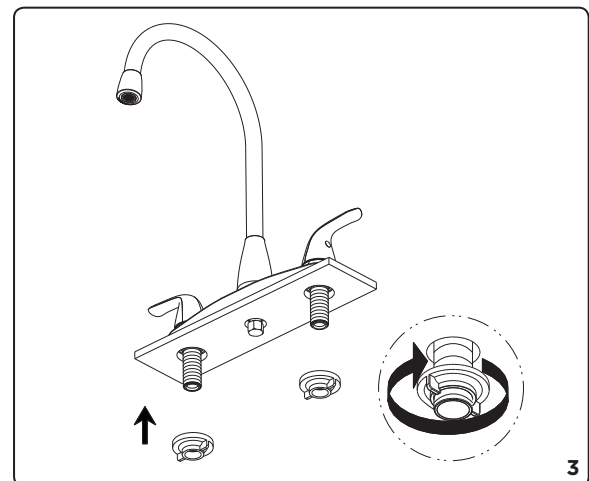

Maintenance Your new faucet is designed for years of trouble-free performance. Keep it looking new by cleaning it periodically with a soft cloth. Avoid abrasive cleaners, steel wool and harsh chemicals as these will dull the finish and void your warranty.

Warranty Registration: Please log on to gerber-us.com to register your product today.

4. **A.** Connect water supply hoses (not included) and tighten the lock nuts.

Raccorder les flexibles d'alimentation en eau (non compris) et serrer les écrous de blocage.

Conecte las mangueras del suministro de agua (no incluidas) y ajuste las tuercas prisioneras.

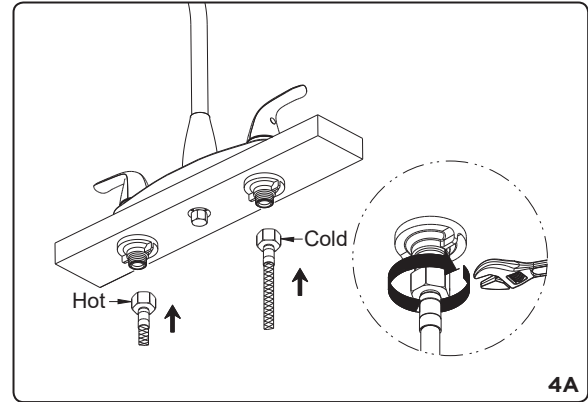

- B.** Slip coupling nuts onto water supply tubes (not included) and screw onto inlet ports.

Glisser les écrous d'accouplement sur les tuyaux d'alimentation en eau (non compris) et les visser sur les orifices d'entrée.

Deslice las tuercas de acople en los tubos del suministro de agua (no incluidos) y ajústelas en las vías de entrada.

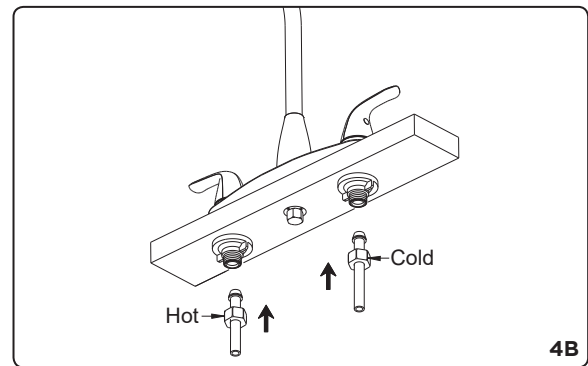

5. Turn on the main water supply.

Ouvrir l'alimentation principale en eau.

Abra el suministro de agua principal.

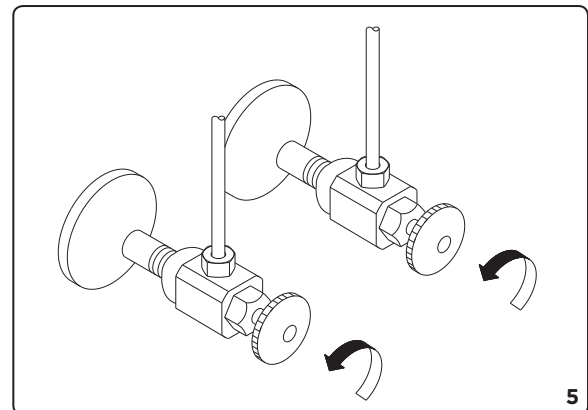

6. **6-1** After installing faucet, remove aerator and turn on water to remove any left over debris.

Après avoir installé le robinet, retirer l'aérateur et ouvrir l'alimentation en eau pour éliminer les débris restants.

Después de instalar el grifo, retire el aireador y abra el paso del agua para remover cualquier residuo restante.

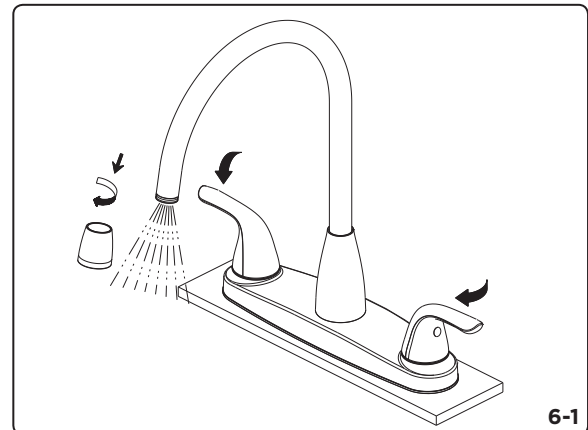

Entretien Votre nouveau robinet est conçu pour fonctionner sans problème, des années durant. Nettoyez-le périodiquement avec un chiffon doux pour qu'il conserve la même apparence qu'à l'état neuf. Évitez les nettoyeurs abrasifs, la laine d'acier et les produits chimiques forts puisqu'ils endommageront le fini et rendront votre garantie nulle. **Enregistrement de la garantie :** veuillez vous connecter sur gerber-us.com pour enregistrer votre produit aujourd'hui.

Mantenimiento Su nuevo grifo está diseñado para brindar años de funcionamiento sin problemas. Mantenga su apariencia nueva limpiándolo periódicamente con un paño suave. Evite limpiadores abrasivos, estropajo de acero y sustancias químicas agresivas porque deslustrarán el acabado y anularán la garantía. **Registro de garantía:** inicie sesión en gerber-us.com ahora para registrar su producto.

6-2 Re-assemble aerator.

Remonter l'aérateur.

Vuelva a colocar el aireador.

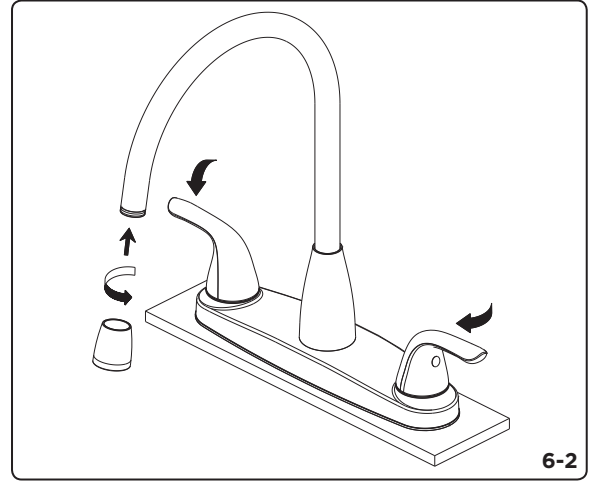

Trouble-Shooting / Dépannage / Solución de problemas

If you've followed the instructions carefully and your faucet still does not work properly, take these corrective steps.

Si vous avez suivi attentivement les instructions et que votre robinet ne fonctionne toujours pas correctement, apportez les correctifs suivants.

Si ha seguido las instrucciones cuidadosamente y su grifo aún no funciona correctamente, siga estos pasos correctivos.

Problem/Problème/Problema	Cause/Cause/Causa	Action/Action/Acción
Leaks underneath handle. <i>Fuites sous la poignée.</i>	Lock nut or trim cap have come loose. O-ring is dirty or damaged. <i>L'écrou de blocage ou le capuchon de garniture est desserré. Le joint torique est sale ou endommagé.</i>	Tighten the lock nut or trim cap. Clean or replace o-ring. <i>Serrer l'écrou de blocage ou le capuchon de garniture. Nettoyer ou remplacer le joint torique.</i>
Fugas debajo de la manija. <i>Fugas debajo de la manija.</i>	La tuerca prisionera o la tapa ornamental están flojas. El empaque circular está sucio o dañado. <i>La tuerca prisionera o la tapa ornamental están flojas. El empaque circular está sucio o dañado.</i>	Ajuste la tuerca prisionera o la tapa ornamental. Limpie o reemplace el empaque circular. <i>Ajuste la tuerca prisionera o la tapa ornamental. Limpie o reemplace el empaque circular.</i>
Aerator leaks or has an inconsistent water flow pattern. <i>L'aérateur fuit ou la diffusion des jets qui s'en écoule n'est pas uniforme.</i>	Aerator is dirty or misfitted. <i>L'aérateur est mal ajusté ou sale.</i>	Unscrew the aerator to check rubber packing or replace the aerator. <i>Dévisser l'aérateur pour vérifier le joint en caoutchouc ou remplacer l'aérateur.</i>
El aireador tiene fugas o su patrón de flujo de agua es inconsistente. <i>El aireador tiene fugas o su patrón de flujo de agua es inconsistente.</i>	El aireador está sucio o desajustado. <i>El aireador está sucio o desajustado.</i>	Desatornille el aireador para revisar el empaque de goma o reemplace el aireador. <i>Desatornille el aireador para revisar el empaque de goma o reemplace el aireador.</i>
Water will not shut off completely. <i>L'eau ne cesse pas complètement de couler.</i>	Dirty or worn out plastic washer in the cartridge. <i>La rondelle de plastique de la cartouche est sale ou usée.</i>	Remove handle and cartridge to check if ceramic disk is damage permanently or dirty. Re-install cartridge. <i>Enlever la poignée et la cartouche pour vérifier si le disque de céramique est sale ou définitivement endommagé. Réinstaller la cartouche.</i>
El paso de agua no cierra por completo. <i>El paso de agua no cierra por completo.</i>	La arandela plástica del cartucho está sucia o desgastada. <i>La arandela plástica del cartucho está sucia o desgastada.</i>	Retire la manija y el cartucho para revisar si el disco de cerámica está sucio o permanentemente dañado. Vuelva a instalar el cartucho. <i>Retire la manija y el cartucho para revisar si el disco de cerámica está sucio o permanentemente dañado. Vuelva a instalar el cartucho.</i>

Maintenance Your new faucet is designed for years of trouble-free performance. Keep it looking new by cleaning it periodically with a soft cloth. Avoid abrasive cleaners, steel wool and harsh chemicals as these will dull the finish and void your warranty.

Warranty Registration: Please log on to gerber-us.com to register your product today.