

! If there is an existing partial roll, skip to step B.
Si hay un rollo incompleto en uso, siga con el paso B.
S'il y a un rouleau entamé, passer à l'étape B.

A Insert a new towel roll so that both core plugs fit into the upper roll holder and the paper feeds over the top of the roll. Position the end of the towels under the transfer bar. Press the sheet feed button.

Coloque un rollo de papel nuevo de manera tal que los dos tubos encajen en los soportes superiores del rollo y el papel salga por encima del rollo. Coloque el extremo del papel en la barra de transferencia. Presione el botón de suministro de papel.

Mettre en place un nouveau rouleau de serviettes en papier de façon à ce que les connecteurs entrent dans les supports à rouleau supérieurs et que les serviettes en papier se déroulent par-dessus le rouleau. Placer l'extrémité de la serviette en papier sous la barre de transfert. Appuyer sur le bouton d'alimentation des serviettes en papier.

B Relocate a partial roll from the upper roll holders to the lower roll holders while keeping towel engaged with feed rollers. Load a new towel roll so that both core plugs fit into the upper roll holder and the paper feeds over the top of the roll. Position the end of the towel under the transfer bar. The towel icon will illuminate when new roll is ready to transfer. Do not press the sheet feed button as this will cause the dispenser to double-feed. NOTE: Partial roll must be equal in size or smaller than the diameter of the roll holder (3") before relocating to lower roll holders.

Traslade el rollo de papel incompleto de los soportes superiores del rollo a los soportes inferiores manteniendo el papel enganchado en los rodillos de suministro. Coloque un rollo de papel nuevo de manera tal que los dos tubos encajen en los soportes superiores del rollo y el papel salga por encima del rollo. Coloque el extremo del papel en la barra de transferencia. El icono de papel se iluminará cuando el rollo de papel nuevo esté listo para trasladarlo a los soportes inferiores. No presione el botón de suministro de papel, ya que esto provocará que el dispensador suministre doble papel. NOTA: El rollo incompleto debe tener un tamaño igual o inferior al diámetro del soporte del rollo (3 in) para trasladarlo a los soportes inferiores.

Déplacer le rouleau entamé des supports supérieurs aux supports inférieurs tout en gardant la serviette en papier engagée dans les rouleaux d'alimentation. Mettre en place un nouveau rouleau de serviettes en papier de façon à ce que les connecteurs entrent dans les supports à rouleau supérieurs et que les serviettes en papier se déroulent par-dessus le rouleau. Placer l'extrémité de la serviette en papier sous la barre de transfert. L'icône de la serviette s'illuminera lorsqu'un nouveau rouleau est prêt pour le transfert. Ne pas appuyer sur le bouton d'alimentation des serviettes en papier pour éviter de distribuer deux serviettes en même temps. REMARQUE : Le diamètre du rouleau entamé doit être égal ou inférieur au diamètre des supports à rouleau (3 po / 8 cm) avant de le déplacer sur les rouleaux inférieurs.

C Close cover. The enMotion® Automated Recessed Towel Dispenser is now ready for operation.

Cierre la tapa. El dispensador automático empotrado enMotion® para toallas de papel está listo para usar.

Fermer le couvercle. Le distributeur de serviettes en papier automatique enMotion® encastré peut maintenant être utilisé.

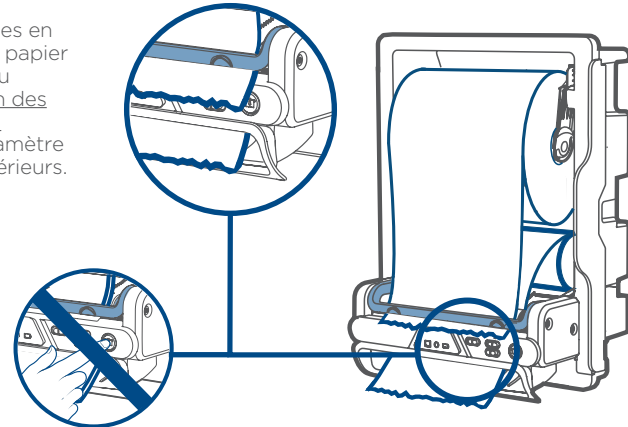
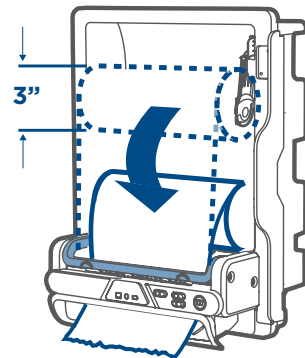
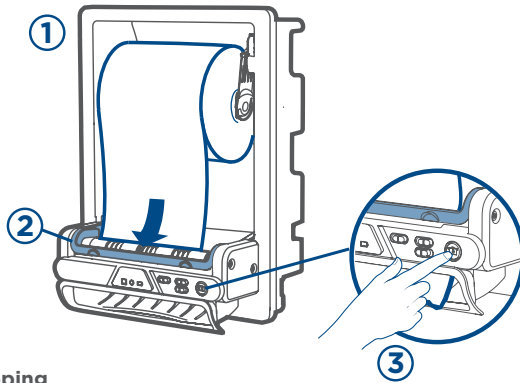

Operation | Funcionamiento | Fonctionnement

! Red light illuminates when paper is low.
La luz roja indica que se necesita rellenar con toallas.
Le voyant rouge s'allume lorsque le stock de papier est bas dans



! Blue light appears when towel is being dispensed
La luz azul se prende cuando se suministra papel.
Le voyant bleu apparaît lors de la distribution d'une serviette en papier.

! All three lights blinking indicates a paper jam.
Las tres luces parpadeando indican atasco de papel.
Les trois lumières clignotantes indiquent un bourrage papier.

! The dispense mode setting allows Auto Supply Mode (A) and Motion Mode (M). Auto supply automatically supplies a towel after a towel is taken. Motion mode required user to wave hand to dispense towel.

La configuración del modo del dispensador permite Modo de suministro automático (A) y Modo de movimiento (M). El suministro automático abastece una toalla de papel automáticamente después de que se extrae una toalla. El modo de movimiento requiere que el usuario agite las manos para extraer papel.

Le réglage du mode de distribution permet un mode d'approvisionnement automatique (A) et un mode activé par le mouvement (M). Le mode d'approvisionnement automatique fournit automatiquement une serviette en papier après l'utilisation d'une serviette. Le mode activé par le mouvement nécessite qu'un utilisateur bouge une main sous le distributeur de serviettes.

! Time delay allows towels to dispense at variable time intervals after a towel is removed from the dispenser.

El temporizador permite que las toallas de papel se suministren en intervalos variables después de que se extraiga una toalla de papel del dispensador.

La fonction de retardement permet de distribuer les serviettes à différents intervalles après la distribution de chaque serviette en papier.

! Sheet length adjustment. Length of sheet is indicated by corresponding icon.
Ajuste del largo de la hoja de papel. El largo de la hoja de papel se indica con el icono correspondiente.

Ajustement de la longueur de la serviette en papier. La longueur de la serviette est indiquée par l'icône correspondante.

! Feed sheet button used to advance towel during loading.

Botón de suministro de papel utilizado para hacer correr el papel durante la carga.

Le bouton d'alimentation est utilisé pour faire avancer la serviette en papier pendant la mise en place.



REFERENCE GUIDE : 59466A, 59466AKB, 59467AKB

enMotion® Automated Recessed Towel Dispenser



1x
key
llave
clé

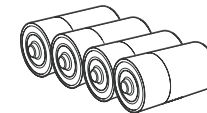

4x
D-cell battery
pila grande
pile D



1x
registration/warranty
registro/garantía
inscription/garantie



1x
reference guide
guía de referencia
guide de référence



1x
dispenser
dispensador
distributeur

Welcome | ¡Bienvenido! | Bienvenue

The enMotion® Recessed Automated Towel Dispenser helps reduce paper usage by providing sheet length adjustment, dispense delay, and the ability to use all of the roll. Touchless dispensing elevates the image of your facility, helps improve hygiene, increases operational efficiency, and helps support the EPA's guidelines to reduce waste. Whichever you prefer, all enMotion towels work in any enMotion Recessed dispenser, simplifying the ordering process.

El dispensador enMotion™ Recessed Automated Towel Dispenser ayuda a reducir el uso de papel al permitir el ajuste del largo de la hoja, ofrecer un temporizador y brindar la posibilidad de usar todo el rollo. El suministro de papel sin necesidad de tocar el dispositivo mejora la imagen de su instalación, la higiene y la eficiencia operativa, y ayuda a respaldar las directrices de la EPA para reducir el gasto de papel. Independientemente de lo que prefiera, todas las toallas de papel enMotion funcionan con todos los dispensadores enMotion Recessed para simplificar el proceso de pedido.

Le distributeur de serviettes en papier automatique enMotion® encastré aide à réduire la quantité de serviettes utilisées en permettant d'ajuster la longueur et l'intervalle de distribution, et d'utiliser le rouleau au complet. La distribution sans contact rehausse l'image de votre établissement, améliore l'hygiène, accroît l'efficacité et permet de répondre aux lignes directrices de l'EPA en matière de réduction des déchets. Peu importe votre préférence, toutes les serviettes en papier enMotion fonctionnent avec le distributeur enMotion encastré, ce qui simplifie le processus de commande.

For questions regarding this towel dispenser, or for replacement components, please call: 1-866-HELLOGP (1-866-435-5647)

Si tiene preguntas sobre este dispensador de toallas de papel o los componentes de repuesto, llame al: 1-866-HELLOGP (1-866-435-5647)

Si vous avez des questions au sujet de ce distributeur de serviettes en papier ou sur les pièces de rechange, composez le : 1 866 HELLOGP (1 866 435-5647)

Visit gppro.com to learn more about all of our products and solutions.

Visite gppro.com para obtener más información sobre nuestros productos y soluciones.

Rendez-vous au gppro.com pour en apprendre davantage sur nos produits et nos solutions.

Replacement Parts | Piezas de repuesto | Pièces de rechange

1-866-435-5647 www.gppro.com

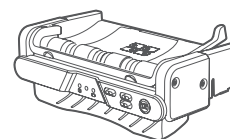

chassis
bastidor
châssis
#57564



permanent key lock
llave de boqueo permanente
clé permanente
#59496



key lock
llave de bloqueo
clé
#50504

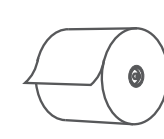

white towel roll
rollo de toalla
blanca
rouleau de
serviette blanche
#89415 #89430
#89420 #89410

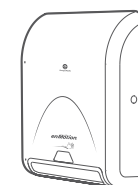

dispenser cover
tapa del dispensador
couvercle du distributeur
#50224A

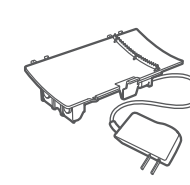

AC adaptor
adaptador de AC
adaptateur secteur
120V PLUG IN:
#59479A
24VAC TO 6V DC CONVERTER:
#59477A

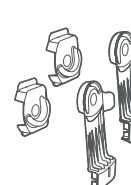

roll holders
soportes del rollo
supports à rouleau
LFT: #50233
RT: #50232

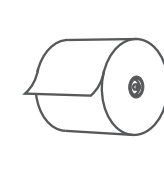

brown towel roll
rollo de toalla café
rouleau de serviette
brune
#89440

- 1 Determine mounting location for dispenser. When placing dispenser, allow at least 4" on all sides from the closest objects on the wall. Note: Mounting should comply with ADA Guidelines. Compliance is the responsibility of the installer.**

Determine la ubicación de montaje para el dispensador. Al colocarlo, deje al menos 4 in entre todos los laterales y los objetos más cercanos de la pared. Nota: El montaje debe cumplir con las Directrices de la Ley de Estadounidenses con Discapacidades (Americans with Disabilities Act, ADA). Cumplir con esta ley es responsabilidad del instalador.

Déterminer l'emplacement de l'installation du distributeur. Lors de l'installation du distributeur, laissez 4 po (10 cm) de chaque côté des objets les plus près sur le mur. Remarque : L'installation doit être conforme aux lignes directrices de l'ADA. L'installateur est responsable de s'assurer de la conformité.

- 2 Notice the metal static ground clip on the left side of the backplate. This must be in contact with the wall to properly ground the dispenser. Failure to properly ground the dispenser will cause damage to the unit and may cause unit to become inoperable.**

Preste atención a la presilla metálica fija de puesta a tierra en el lateral izquierdo de la placa posterior. Esta debe estar en contacto con la pared para conectar el dispensador adecuadamente a tierra. Si no se conecta el dispensador adecuadamente a tierra, la unidad puede dañarse y dejar de funcionar.

Noter la pince de mise à la terre en métal sur le côté gauche de la plaque arrière. Elle doit être en contact avec le mur pour bien mettre à la terre le distributeur. Une mauvaise mise à la terre du distributeur peut endommager l'unité et causer une panne.

- 3 If installing directly to a wall, a cut out of 15.2" high x 10.5" wide x 4" deep will be required. Notice: The door comes mounted on the left side of the housing. If there is not enough clearance for the door on the left, refer to the directions on next page to switch the door from the left to the right side.**

Si la instalación se realiza directamente en la pared, se debe realizar un corte de 15,2 in de alto por 10,5 in de ancho y 4 in de profundidad. Aviso: La puerta viene instalada en el lateral izquierdo de la caja. Si no queda suficiente espacio libre para la puerta hacia la izquierda, consulte las instrucciones en la próxima página para cambiar la puerta hacia la derecha.

Si le distributeur est installé directement au mur, il faut découper un espace de 15,2 po de hauteur x 10,5 po de largeur x 4 po de profondeur (37 cm x 25 cm x 10 cm). Note : La porte est installée du côté gauche du boîtier. S'il n'y a pas suffisamment d'espace pour la porte à gauche, suivre les instructions à la page suivante pour placer la porte à droite.

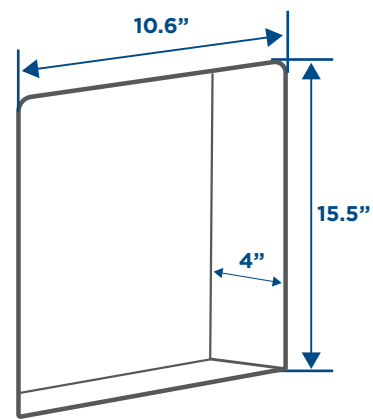
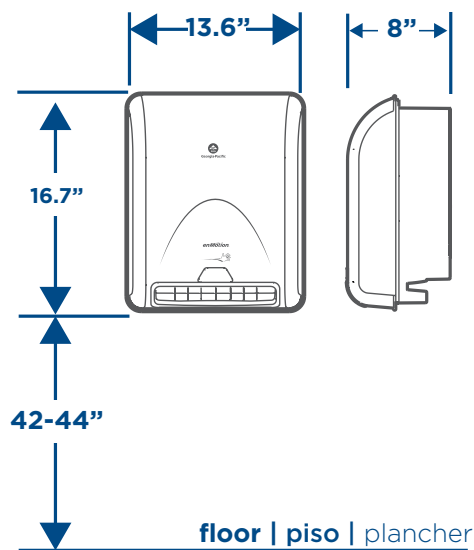

Wall Cut Out | Corte en la pared | Découpe murale

- 1 Use a Phillips head screwdriver to remove the silver hinges on the left side of the dispenser and save the screws. Once removed, the hinges should separate from the black backplate. Next use a flat-head screwdriver to remove the 2 retaining clips on the hinges so that the door can be lifted off the hinges. Save these retaining clips.**

Con un destornillador Phillips, quite las bisagras plateadas del lateral izquierdo del dispensador y conserve los tornillos. Después de quitarlas, las bisagras se separarán de la placa posterior negra. Luego, con un destornillador plano, quite las 2 presillas de retención de las bisagras para que la puerta se desprege de las bisagras. Guardarlos Presillas de retención.

Utiliser un tournevis à tête Phillips pour retirer les charnières argentées du côté gauche du distributeur et conserver les vis. Une fois retirées, les charnières doivent être séparées de la plaque arrière noire. Ensuite, utiliser un tournevis à tête plate pour retirer les deux pinces de retenue des charnières afin de pouvoir soulever et retirer la porte des charnières. Sauver ces pince de retenue.

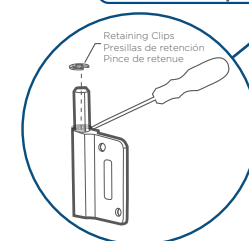
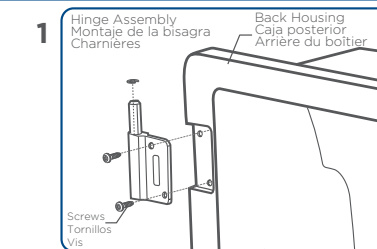

- 2 Now use a Phillips head screwdriver to remove the lock assembly and move it to the opposite side of the dispenser. Remove the silver cap from the non-lock side and snap it into place on the opposite side.**

Ahora, con un destornillador Phillips, quite el montaje de bloqueo y colóquelo en el lateral opuesto del dispensador. Quite el tope plateado del lateral sin bloqueo y colóquelo en el lateral opuesto.

Maintenant, utiliser un tournevis à tête Phillips pour retirer le verrou et le déplacer de l'autre côté du distributeur. Retirer le bouchon argenté du côté sans verrou et l'insérer de l'autre côté.

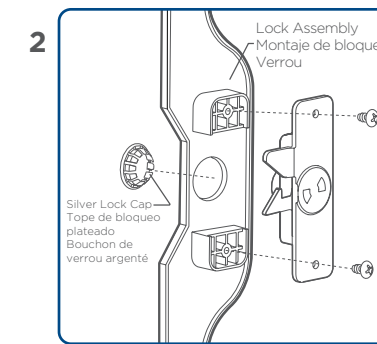

- 3 Finally, reattach the hinges to the right side of the unit and hang the door onto the hinges, adding the retaining clips from the previous step to ensure that the door cannot be lifted off its hinges.**

Por último, vuelva a colocar las bisagras en el lateral derecho de la unidad y cuelgue la puerta en las bisagras colocando las presillas de retención que quitó en el paso anterior para garantizar que la puerta no se desprege de sus bisagras.

Finalement, replacer les charnières du côté droit de l'unité et suspendre la porte sur les charnières, replacer les pince de retenue retirées à l'étape précédente pour vous assurer que la porte ne peut être soulevée et retirée des charnières.

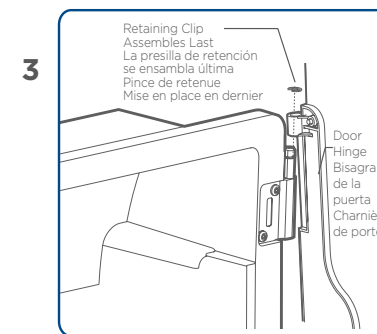

Battery Replacement | Cambio de las pilas | Remplacement des piles

- 1 Use key to open front cover and remove towel roll(s).**
Utilice la llave para abrir la tapa frontal y quitar los rollos de papel.
Utiliser la clé pour ouvrir le couvercle avant et retirer le(s) rouleau(x) de serviettes en papier.

- 2 Remove battery cover and depleted batteries. Insert four (4) new D-Cell Alkaline Batteries.**

Quite la tapa de las pilas y las pilas usadas.
Coloque cuatro (4) pilas alcalinas grandes.

Retirer le couvercle des piles et les piles vides.
Insérer quatre (4) nouvelles piles D alcalines.

- 3 Close battery cover, reload towel roll(s) and close cover.**

Vuelva a colocar la tapa de las pilas, cargue los rollos de papel y cierre la tapa.
Replacer le couvercle des piles, remettre le(s) rouleau(x) de serviettes en papier et fermer le couvercle.

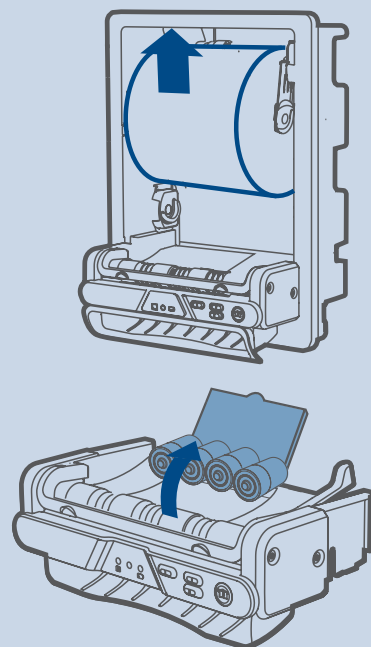

Battery Handling and Disposal

1. Keep in original packaging until ready for use.
2. Remove batteries from device when not in use for an extended period of time.
3. Never disassemble battery. Chemicals inside battery can be dangerous if swallowed or exposed to skin.
4. Avoid mechanical or electrical abuse.
5. Keep away from children.
6. Battery is not designed to be recharged.
7. Avoid extreme temperatures.
8. Do not incinerate, since battery may explode at excessive temperatures.
9. Do not dispose of large amounts of batteries as it creates a safety risk.
10. Dispose of accumulated batteries in accordance with appropriate federal, state, and local regulations.
11. Do not mix old and new batteries or nonrechargeable and rechargeable batteries.

Manipulación y eliminación de la batería

1. Consérvela en el envase original hasta que deba usarla.
2. Extraiga las baterías del dispositivo cuando no esté en uso por un tiempo prolongado.
3. No desarme la batería. Los químicos dentro de esta pueden ser peligrosos si se ingieren o entran en contacto con la piel.
4. Evite el abuso eléctrico o mecánico.
5. Manténgala fuera del alcance de los niños.
6. La batería no está diseñada para ser recargada.
7. Evite las temperaturas extremas.
8. No incinere la batería, ya que puede explotar a temperaturas excesivas.
9. No las deseche en grandes cantidades, ya que esto crea un riesgo de seguridad.
10. Deseche las baterías acumuladas según las reglamentaciones federales, estatales y locales correspondientes.
11. No mezcle baterías viejas y nuevas o recargables y no recargables.

Manipulation et élimination des piles

1. Conservez les piles dans l'emballage d'origine jusqu'à ce que vous soyez prêt à les utiliser.
2. Retirez les piles du dispositif lorsque vous ne l'utilisez pas pendant une période prolongée.
3. Ne démontez jamais les piles. Les produits chimiques à l'intérieur des piles peuvent être dangereux si avalés ou en contact avec la peau.
4. Évitez les contraintes mécaniques ou électriques.
5. Conservez-les hors de la portée des enfants.
6. Les piles ne sont pas conçues pour être rechargées.
7. Évitez les températures extrêmes.
8. Ne pas incinérer les piles, puisqu'elles risquent d'exploser à des températures extrêmes.
9. Ne jetez pas de grandes quantités de piles puisque cela peut poser un risque pour la sécurité.
10. Jetez les piles accumulées conformément aux règlements fédéraux, provinciaux et locaux en vigueur.
11. Ne mélangez pas les piles neuves et usagées ou les piles non rechargeables et rechargeables.