

FOREMOST

COLUMBIA COLLECTION

INSTRUCTIONS: PLEASE READ BEFORE THE INSTALLATION PROCESS!
INSTRUCTIONS: VEUILLEZ LIRE AVANT DE PROCÉDER D'INSTALLATION!
INSTRUCCIONES: ¡LEA POR FAVOR ANTES DEL PROCESO DE INSTALACIÓN!

ASSEMBLED VANITY VANITÉ ASSEMBLÉE VANIDAD ENSEMBLADA

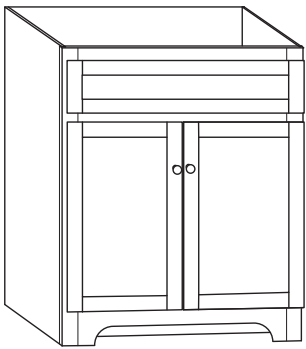

COCA2421
COEA2421
COWA2421

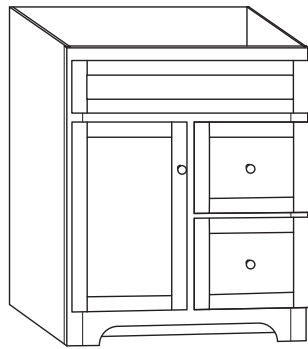

COCA2421D
COEA2421D
COWA2421D

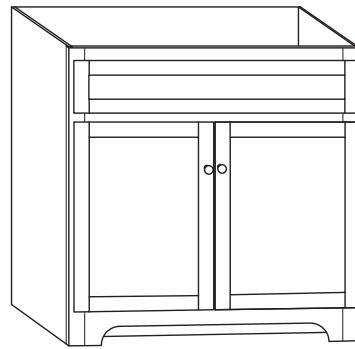

COCA3021
COEA3021
COWA3021

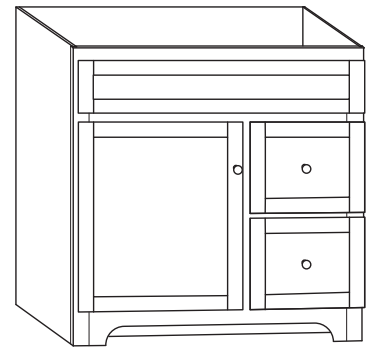

COCA3021D
COEA3021D
COWA3021D

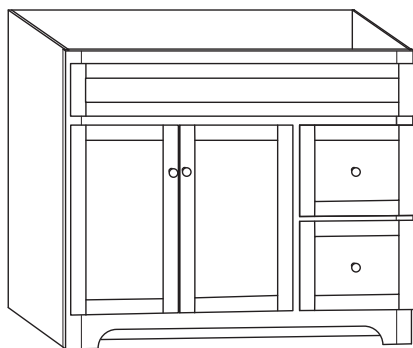

COCA3621D
COEA3621D
COWA3621D

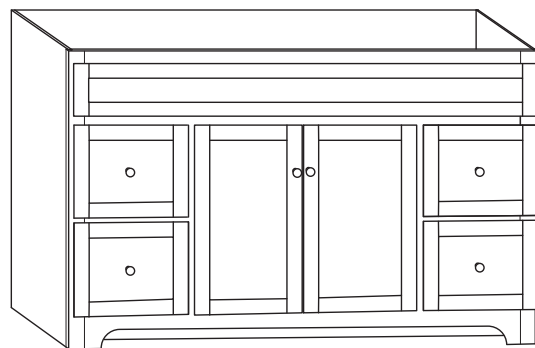

COCA4821D
COEA4821D
COWA4821D

1**KNOB INSTALLATION**

1. Place machine screws through predrilled hole in door or drawer. Line up knob with machine screw and tighten with screw driver.
2. Repeat process for all additional doors and/or drawers.

**1****INSTALLATION DU BOUTON**

1. Insérez les vis à métal dans les trous prépercés de la porte ou du tiroir. Alignez le bouton avec les vis à métal et serrez avec un tournevis.
2. Répétez ces étapes pour toutes les portes et / ou tiroirs additionnels.

**1****INSTALACIÓN DE LA PERILLA**

1. Colocar el tornillo por el orificio previamente taladrado en la puerta o en el cajon. Alinear la perilla con el tornillo y apretarla con el destornillador.
2. Repetir el proceso para todas las puertas y/o cajones adicionales.

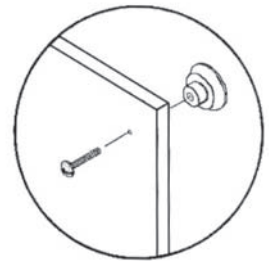

FOREMOST

Thank you for purchasing this Foremost furniture product. Your new assembled furniture is constructed using only the finest materials and captures the essence of timeless beauty and style.

At Foremost, each piece of quality cabinetry is designed with the customer in mind. Every aspect of what we do revolves around the customers needs.

Should you have any questions about your furniture, we would like to address the concern quickly. Our trained staff is ready to help you with quick, efficient service. Please call our toll free Customer Service number.

U. S. Customers: 1-888-620-3667

Canadian Customers: 1-888-256-7551

Monday-Friday, 9:00a.m. To 5:30p.m., EST

Keeping Your Furniture Beautiful

Quality wood furniture is a significant investment expected to last for generations. To maintain its beauty and help it last, wood furniture needs the right care. Foremost Furniture products are finished with two to three coats of lacquer for extra depth and long-lasting durability. The sheen, or gloss, of the finish ranges from high to low, depending on the piece or collection. The finish protects the wood and adds to its beauty. No finish is totally indestructible, but with regular care, the finish will last much longer, providing years of enjoyment to you.

To protect and care for your furniture, we suggest the following:

- Avoid placing your Foremost furniture in direct sunlight, as sunlight causes fading.
- Clean up spills immediately. Use a blotting rather than a wiping action. Water left over a long period of time will cause white spots in the finish. Alcohol, perfume, after-shave and medications can cause severe finish damage.

Cleaning and polishing your furniture:

We recommend dusting frequently with a clean, soft, dry, lint-free cloth. Clean the surface by rubbing in the direction of the grain. We recommend polishing your furniture approximately every six months, using a clean, soft, lint-free cloth and rubbing the polish in the direction of the grain.

What furniture care products do we recommend?

We recommend polishes which contain detergents, emulsifiers and mineral oil. The detergents clean dirt from the furniture, the emulsifiers give it body to clean and last longer and the mineral oil is left behind as a barrier for dirt and moisture that could harm finishes. There's no grit to harm the finish, no wax to build up and no silicone to raise the sheen and act as a barrier for touch-up and refinishing.

Sink Care and Maintenance

Clean the surfaces with mild soap and warm water. Then dry with a soft cloth.

FOREMOST

Nous vous remercions d'avoir acheté ce meuble de Foremost Groups, Inc. Votre nouveau meuble assemblé est fabriqué en ne faisant appel qu'aux matériaux de la meilleure qualité et il renferme l'essence de la beauté et du chic traditionnels.

Chez Foremost Groups, Inc., chaque pièce d'ébénisterie est conçue en gardant la clientèle à l'esprit. Chaque chose que nous faisons est orientée vers les besoins du client.

Si vous avez des questions à poser concernant notre mobilier, nous souhaitons y répondre dans les meilleurs délais. Notre personnel bien formé est prêt à vous aider en vous offrant un service rapide et efficace. Veuillez appeler notre numéro de service à la clientèle sans frais.

Clients Canadiens: 1-888-256-7551

Du lundi au vendredi, de 9 h à 17 h 30, HNE

Conservez une belle apparence à votre mobilier

Le mobilier en bois de qualité constitue un investissement important sensé durer pendant des générations. Pour conserver longtemps son élégance, le mobilier en bois requiert un bon entretien. Les meubles de Foremost Groups, Inc. offrent une finition composée de deux à trois couches de vernis-laque pour une résistance à toute épreuve et une profondeur supplémentaire. Le lustre ou le brillant du fini varie d'élevé à faible, selon la pièce ou la collection. Le fini protège le bois et l'embellit. Il n'existe aucun fini qui soit parfaitement indestructible, mais grâce à un entretien régulier, le fini durera beaucoup plus longtemps, vous permettant ainsi d'en profiter pendant des années.

Afin de protéger et d'entretenir votre mobilier, nous vous suggérons de prendre les mesures suivantes :

- Évitez de placer votre mobilier Foremost Groups, Inc. en plein soleil, car les rayons décolorent le mobilier.
- Nettoyez sans délai les liquides renversés. Il vaut mieux éponger la surface que l'essuyer. La surface laissée humide pendant une période de temps prolongée entraînera l'apparition de taches blanches sur le fini. L'alcool, le parfum, la lotion après rasage, ainsi que les médicaments risquent de gravement endommager le fini.

Nettoyage et polissage de votre meuble :

Nous vous recommandons de l'épousseter fréquemment au moyen d'un linge propre, doux et non pelucheux. Nettoyez la surface en la frottant dans le sens du grain. Nous vous recommandons de polir votre meuble tous les six mois environ, au moyen d'un linge propre, doux et non pelucheux et de nettoyer la surface en la frottant dans le sens du grain.

Quels produits recommandons-nous pour l'entretien du mobilier?

Nous recommandons des produits à polir contenant des détergents, des émulsifiants et de l'huile minérale. Les détergents enlèvent la saleté du mobilier, les émulsifiants font mousser et durent plus longtemps, et l'huile minérale agit comme d'une barrière protectrice contre la saleté et l'humidité susceptibles d'abîmer les finis. Il ne se trouve ni impureté pouvant affecter le fini, ni cire pouvant s'accumuler, ni silicone pour enlever la brillance et servir de barrière aux retouches et à la remise en état du produit.

Entretien de l'évier

Nettoyez les surfaces à l'eau chaude additionnée de détergent doux. Essayez ensuite à l'aide d'un chiffon doux.

FOREMOST

Gracias por comprar este mueble Foremost Furniture. Su nuevo mueble armado ha sido fabricado usando únicamente los materiales más finos y capta la esencia de la belleza y del estilo de elegancia eterna.

En Foremost Furniture, cada mueble de calidad se hace pensando en el cliente. Cada aspecto de lo que hacemos gira en torno a las necesidades del cliente.

Si tiene alguna pregunta acerca de su mueble, nos gustaría atenderla con prontitud. Nuestro personal capacitado está listo para ayudarlo y ofrecerle un servicio rápido y eficiente. Sírvase lla mar al teléfono de llamada gratuita del Servicio de atención al cliente.

Cientes de Estados Unidos: 1-888-620-3667

De lunes a viernes, de las 9.00 a las 17.30 horas, hora estándar del Este

Cómo conservar la belleza de sus muebles

Los muebles finos de madera pueden ser una inversión considerable, que se espera que sirvan por generaciones. Para conservar su belleza y ayudar a que los muebles de madera duren mucho tiempo, es necesario darles el cuidado adecuado. Los productos Foremost Furniture son acabados con dos o tres capas de laca para lograr una mejor profundidad y durabilidad. El brillo, o lustre, del acabado varía desde alto hasta bajo, lo que depende del mueble o de la colección. El acabado protege la madera y realza su belleza. Ningún acabado es completamente indestructible, pero cuidándolo regularmente, puede durar un tiempo mucho mayor, y ofrecerle muchos años de satisfacción. Para proteger y conservar sus muebles, le ofrecemos las siguientes sugerencias:

- Evite colocar sus muebles Foremost Furniture bajo la luz solar directa, ya que ésta provoca su descoloración.
- Limpie inmediatamente los derrames. Séquelos absorbiendo con un paño, en lugar de frotar. El agua que se queda por mucho tiempo deja manchas blanquecinas en el acabado. El alcohol, los perfumes, las lociones para después de afeitarse y los medicamentos pueden causar mucho daño al acabado.

Cómo limpiar y lusturar sus muebles:

Recomendamos limpiar el polvo con frecuencia con un paño limpio, seco, suave y sin pelusas. Limpie la superficie frotando en la dirección de la veta de la madera. Recomendamos lusturar sus muebles cada seis meses aproximadamente, con paño limpio, seco, suave y sin pelusas, frotándolos en la dirección de la veta de la madera.

¿Qué productos para la conservación de muebles recomendamos?

Recomendamos productos para lusturar muebles que contengan detergents, emulsificantes y aceite mineral. Los detergents limpian la suciedad de los muebles, los emulsificantes le dan cuerpo para que limpie y dure un mayor tiempo, y el aceite mineral deja una capa de protección contra la suciedad y la humedad que pudieran dañar el acabado. No contienen partículas abrasivas que dañen el acabado, cera que se acumule ni silicona que aumente el brillo, y actúan como una barrera para los retoques y la restauración del acabado.

Cuidado y mantenimiento del lavamos

Limpie las superficies con jabón suave y agua tibia. Luego séquelas con un paño suave.

1 Year Warranty Information

Each product manufactured by Foremost Groups, Inc. is covered by a 1 Year / Limited Lifetime Warranty. We warrant our products to be free from defects in material or workmanship for a period of 1 year from the date of delivery.

Additionally we offer a limited lifetime warranty on our drawer suspension systems. These warranties are made to the original purchaser and are limited to the repair or exchange of any parts which prove defective under normal use during the warranty period.

These warranties do not apply where products have been improperly stored or improperly installed, misused, abused, or modified in any way. They do not cover the costs of removing warranted material or the installation of replacement material.

These warranties are the sole warranties of Foremost Groups, Inc. and in lieu of all other warranties, express implied, including any implied warranties of merchantability and fitness for a particular use. Labor charges for removal of or installation of warranted material as well as incidental or consequential damages are excluded. We do not assume for us any other liability in connection with the sale of our product.

Renseignements concernant la garantie de 1 année

Chaque produit fabriqué par Foremost Groups, Inc. est couvert par une garantie limitée à vie ou de 1 année. Nous garantissons que nos produits sont exempts de défauts matériels et de main-d'œuvre pendant une période de 1 année à compter de la date de livraison.

De plus, nous offrons une garantie à vie limitée sur nos systèmes de suspension de tiroirs. Les présentes garanties sont offertes à l'acheteur d'origine et elles sont limitées à la réparation ou à l'échange de toute pièce que ce soit, s'il est établi qu'elle est défectueuse dans des conditions d'utilisation normale au cours de la période de garantie.

Elles ne s'appliquent pas dans le cas où les produits ont fait l'objet d'une installation ou d'un entreposage inapproprié, d'un usage non conforme, d'une utilisation abusive, ou s'ils ont été modifiés de façon quelconque. Elles ne couvrent pas le coût que représente l'élimination du matériel garanti, ainsi que l'installation du matériel qui le remplace.

Les présentes garanties sont les seules garanties de Foremost Groups, Inc. et remplacent toute autre garantie, expresse ou implicite, y compris toute garantie implicite de qualité marchande et de conformité du produit à un usage particulier. Les coûts de main-d'œuvre liés à l'élimination ou à l'installation du matériel couvert par la garantie, ainsi que les dommages directs ou consécutifs ne sont pas compris. Nous ne pouvons être tenu responsable d'aucune obligation ayant trait à la vente de notre produit.

Información sobre la garantía de 1 año

Cada producto fabricado por Foremost Groups, Inc., está cubierto por una garantía de 1 año / limitada para toda la vida. Garantizamos, por un período de 1 año contado a partir de la fecha de entrega, que nuestros productos no tienen defectos de materiales ni de mano de obra.

Además, ofrecemos una garantía limitada par a toda la vida sobre los sistemas de suspensión de los cajones. Estas garantías se otorgan al comprador original y quedan limitadas a la reparación o al cambio de cualquier pieza que se demuestre que se encuentra defectuosa en condiciones normales de uso, durante el período de la vigencia de la misma.

Estas garantías no amparan los casos de productos incorrectamente guardados o armados, ni el maltrato, abuso o las alteraciones de cualquier tipo. Las garantías no cubren los costos de remoción de piezas amparadas ni la instalación de piezas cambiadas.

Estas son las únicas garantías que otorga Foremost Groups, Inc., y se otorgan en lugar de toda otra garantía, sea expresa o implícita, incluyendo las garantías implícitas sobre la idoneidad del producto para su comercialización o para un uso determinado. Quedan excluidos los gastos de mano de obra de remoción o de instalación de las piezas amparadas, así como los daños y perjuicios accesorios o indirectos. No asumimos ninguna otra responsabilidad en relación con la venta de este producto.

VANITY TOP

Heritage Vanity Top Installation Instructions

- Items Required for Installation:
- Translucent or clear silicone latex chalking and chalking Gun (Not Included)
- Faucet and Drain Kit (Not Included)
- Clean Dry Rag (Not Included)
- Clean Damp Rag (Not Included)

STEP 1 – Vanity Top Preparation:

Install the faucet system into the pre-drilled locations of the top. (Faucet and Drain Not Included) Follow the manufactures installation instructions to install the faucet and drain. Note: 1. Do not over tighten the faucet and drain connection. Doing so may cause damage to the top. 2. Be sure not to rest the top on faucet supply lines as this may cause damage to the faucet.

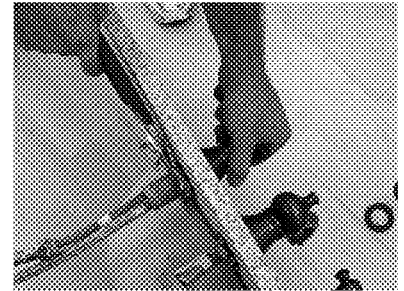

STEP 2 – Cabinet Preparation:

Set the vanity into place according the manufacture installation instructions. (Vanity Not Included) After the vanity is installed, use a dry rag to wipe off any dirt or dust from the top edge of the cabinet. Apply a ¼” bead of silicone latex chalk to the top edge of the vanity. Note: The chalk will act as an adhesive to secure the top to the vanity.

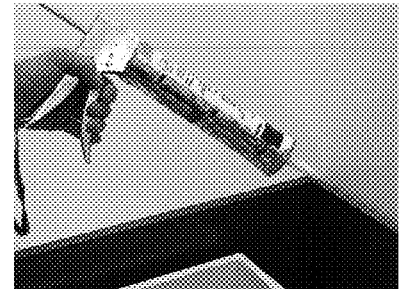
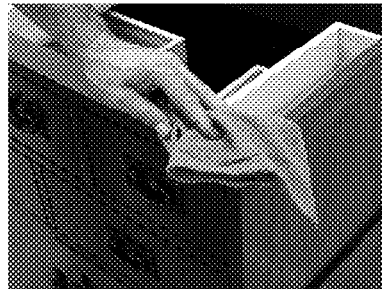

STEP 3 – Installation of Your Vanity Top:

A helper is recommended for this step of the vanity top installation. After steps 1 & 2 are completed, carry the top into the vanity location and place it onto the vanity. Caution: Always carry any natural stone product vertically. Carrying stone products flat may cause them to crack or break. Place top as close as possible to the final desired location. Note: Avoid moving the top after it has been set into place. Clean up any excess chalk with a clean damp rag.



STEP 4 – Back Splash and Side Splash Installation: (optional)

Using a clear, translucent, or color matched silicone latex chalk, apply 2 beads of chalk to the back of the splash and 1 to the bottom of the splash. Carefully set the splash into place and push firmly against the wall. Note: Always install the back splash before side splash. Clean up any excess chalk with a clean damp rag.



STEP 5 – Drying Time:

Avoid moving the Heritage top and allow the top dry for at least 24 hours to allow for proper top adhesion to the vanity.



DISCLAIMER:

These instructions are for references purposes only. Due to the variety of installation situations and requirements, Foremost Groups Inc. assumes no responsibility for installation procedures or damage to the products during installation. Foremost Groups Inc believes that the average consumer can install the product, but we recommend you consult with a trade professional. Proper safety and care should be taken to avoid injury during installation.

Vanity Top Care and Maintenance

Natural stone vanity tops are a significant investment expected to last for generations. To maintain the beauty and longevity of your investment, Heritage vanity tops need the right care. Heritage vanity tops are factory finished to a smooth gloss finish. No finish is totally indestructible, but with regular care your investment will last much longer and provide years of enjoyment to you.

Cleaning and Polishing Your Vanity Top

We recommend dusting frequently with a clean soft damp rag. Use a stone soap or mild liquid detergent and warm water. Note: for all other cleaners, follow the instructions on the container. The cleaner should be used at least once a week and more frequently with heavier or usual use.

Avoid abrasive cleaners or rough cleaning pads. Do not use products that contain lemon, vinegar, or other acids. Using this type of cleaning process will cause the finish to dull.

Liquid spills such as alcohol, medications, etc. should be cleaned up promptly. Some liquids with high-acid content can etch your vanity top if left for any length of time. Popular products that should be promptly cleaned up are shaving cream, toothpaste, perfume, cologne, nail polish remover, hair coloring, or perm products, shampoo, drain and toilet bowl cleaners.

Place protective pads on the bottom of any heavy objects such as pottery, appliances or other objects that may scratch the vanity top surface.

Do not stand or place extremely heavy items on the vanity top.

Lifetime Residential Limited Warranty

Heritage vanity tops by Foremost Groups Inc. are designed with top quality materials and workmanship. Foremost Groups Inc. warrants that the vanity top will be free from material and manufacturing defects for the life of the home, provided the original purchaser resides in or owns the home of installation. Foremost Groups Inc. warrants that the vanity top will not crack, discolor or chip during the lifetime warranty provided the top is maintained according to the installation and maintenance instructions contained within and supplied by Foremost Groups Inc. This warranty is limited to repairing or replacing your product. The warranty shall not cover replacements and/or repairs as a result of any misuse, improper maintenance or normal wear and tear. This warranty does not cover any variation in color, markings or inconsistencies. This warranty does not include damages caused by improper installation nor does it include loss of time, inconvenience, incidental expenditures or consequential damages. Some states do not allow exclusions or limitations so that these limitations and exclusions may not apply to you. This warranty gives you specific legal rights, and you may have other legal rights, which vary from state to state. This warranty is in lieu of any other express warranties. This warranty is available only by notice to Foremost Groups Inc., through the dealer from whom the purchase was made accompanied by the original invoice. The execution of this warranty can only be authorized by Foremost Groups Inc.

Toll Free Customer Assistance

1-800-443-1410 (U.S. Customers)

1-888-256-7551 (Canadian Customers)

Monday-Friday, 9:00a.m. To 5:30p.m., EST

COMPTOIR DE MEUBLE

Notice d'installation du comptoir de meuble Heritage

- Articles requis pour l'installation :
- Pistolet traceur et marqueur translucide ou marqueur en silicone latex transparent (non compris)
- Trousse de robinet et de drain (non compris)
- Chiffon sec propre (non compris)
- Chiffon humide propre (non compris)

ÉTAPE 1 – Préparation du comptoir :

Posez le système de robinet dans les endroits pré-perçés du comptoir. (Le robinet et le drain ne sont pas compris.) Installez le robinet et le drain en suivant les instructions du fabricant. Remarque : 1. Ne serrez pas excessivement les raccords du robinet et du drain. Vous risqueriez ainsi d'endommager la surface du comptoir. 2. Veillez à ne pas poser le comptoir sur la conduite d'eau car cela pourrait endommager le robinet.

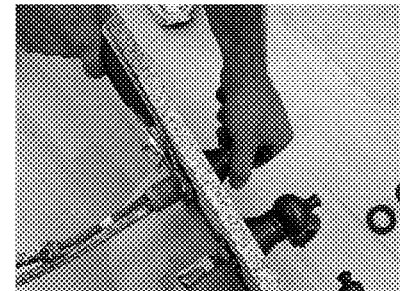

ÉTAPE 2 – Préparation du meuble :

Installez le meuble en suivant les instructions du fabricant. (Le meuble n'est pas compris.) Une fois le meuble installé, enlevez les saletés et les poussières accumulées sur le dessus au moyen d'un chiffon sec. Appliquez un cordon de latex au silicone de ¼ po sur le bord supérieur du meuble. Remarque : le silicone servira d'adhésif pour fixer le comptoir sur le meuble.

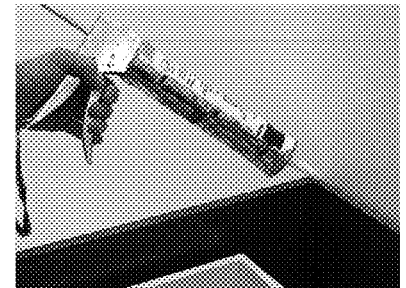
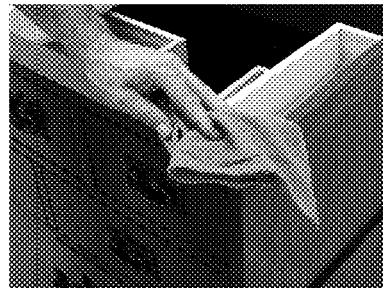

ÉTAPE 3 – Installation du comptoir de meuble :

Demandez l'aide d'une autre personne pour réaliser cette étape d'installation du comptoir de meuble. Une fois les étapes 1 et 2 terminées, placez le comptoir sur le meuble. Attention : Transportez toujours les produits en pierre naturelle dans la position verticale. Ces produits peuvent se fissurer ou se briser lorsqu'on les transporte à plat. Placez le comptoir à l'endroit le plus proche possible de l'emplacement définitif désiré. Remarque : évitez de déplacer le comptoir une fois qu'il est mis en place. Essuyez l'excédent de silicone avec un chiffon humide propre



ÉTAPE 4 – Installation des panneaux anti-éclaboussures arrière et latéraux : (facultatif)

Appliquez 2 cordons de silicone transparente, translucide ou de couleur assortie sur l'endos du panneau anti-éclaboussures, et 1 cordon sur le bas du panneau. Mettez soigneusement le panneau en place et appuyez fort contre le mur. Remarque : Installez toujours le panneau anti-éclaboussures arrière avant les panneaux latéraux. Essuyez l'excédent de silicone avec un chiffon humide propre.

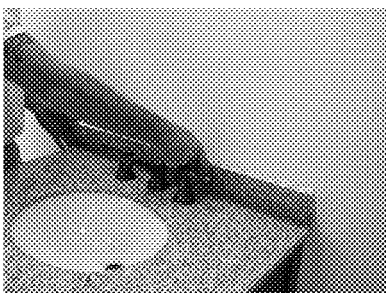

ÉTAPE 5 – Temps De Séchage :

Évitez de déplacer le comptoir Heritage et laissez-le sécher pendant au moins 24 heures afin de garantir une bonne adhérence au meuble.

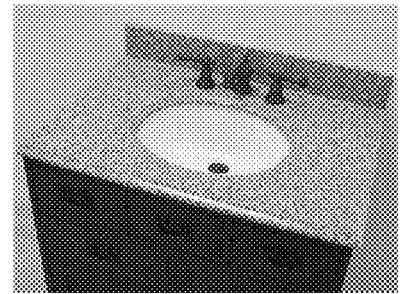

DÉNI DE RESPONSABILITÉ :

Les présentes instructions sont fournies uniquement à titre de référence. En raison de la variété des situations et des exigences d'installation particulières, Foremost Groups Inc. n'assume aucune responsabilité relativement aux procédures d'installation et aux dommages subis lors de l'installation du produit. Foremost Groups Inc. est d'avis que le consommateur moyen est capable d'installer le produit, mais nous vous recommandons de faire appel à un installateur professionnel. Les consignes de sécurité et des précautions convenables doivent être observées tout au long de l'installation afin d'éviter les accidents.

Soin et entretien du comptoir en meuble

La pierre naturelle constitue un investissement important qui doit durer pendant des années. Afin de conserver longtemps la beauté de votre investissement, il faut apporter au comptoir de meuble des soins appropriés. Les comptoirs Heritage sont dotés d'un fini lustré à la sortie de l'usine. Aucun fini n'est entièrement indestructible, mais grâce à des soins réguliers, vous aurez fait un investissement de bien plus longue durée et vous profiterez d'un usage sur de longues années.

Nettoyage et polissage du comptoir en meuble

Nous vous recommandons d'essuyer fréquemment le comptoir avec un chiffon doux, propre et humide. Utilisez un savon de pierre ou un détergent liquide doux et de l'eau chaude. Remarque : pour tous les autres nettoyants, suivez les instructions indiquées sur le contenant. Nettoyez le comptoir avec un détergent au moins une fois par semaine, plus fréquemment lorsque l'usage est intensif.

Évitez les nettoyants abrasifs et les tampons nettoyants rugueux. N'utilisez pas de produit qui contient du citron, du vinaigre ou d'autres acides. Ces types de produits atténuent le lustre du fini.

Les renversements de liquide comme l'alcool, les médicaments, etc., doivent être nettoyés sans tarder. Certains liquides à forte teneur en acides peuvent attaquer la surface de votre comptoir s'ils ne sont pas essuyés promptement. Les produits d'usage courant qui doivent être nettoyés sans tarder sont les crèmes à raser, les dentifrices, les parfums, l'eau de cologne, les dissolvants de vernis à ongles, les colorants et les permanentes pour cheveux, les shampooings, les nettoyants de drain et de cuvette d'aisance.

Placez un coussinet de protection sous les objets lourds comme des pots, des appareils électroménagers ou d'autres objets qui peuvent égratigner la surface du comptoir.

Ne vous tenez pas debout sur le comptoir de meuble et n'y mettez pas d'objets lourds.

Garantie résidentielle à vie limitée

Les comptoirs de meuble Heritage offerts par Foremost Groups Inc. sont conçus avec des matériaux et une fabrication de la plus haute qualité. Foremost Groups Inc. garantit que le comptoir sera exempt de défauts de matériaux et de fabrication pendant toute la durée de vie de la résidence, tant que l'acquéreur original y demeure ou continue à en être le propriétaire. Foremost Groups Inc. garantit que le comptoir de meuble ne subira ni fissure, ni décoloration, ni écaillage pendant la durée de la garantie à vie, à condition d'être entretenu conformément aux instructions d'installation et d'entretien fournies par Foremost Groups Inc. La présente garantie est limitée à la réparation ou au remplacement du produit. La garantie ne s'applique pas aux remplacements et aux réparations causés par le mésusage, par un entretien inadéquat ou par l'usure normale. La présente garantie ne couvre pas les changements de couleur, les taches et les défauts d'uniformité. La présente garantie ne couvre ni les dommages causés par une installation fautive, ni les pertes de temps, ni les inconvénients, ni les dépenses accessoires, ni les dommages consécutifs. Certains États n'autorisent pas l'exclusion ou la limitation des dommages indirects; ainsi, les exclusions et les limitations mentionnées ci-dessus peuvent ne pas s'appliquer à vous. La présente garantie vous confère des droits spécifiques reconnus par la loi. Vous pourriez avoir des droits supplémentaires qui varient d'un État ou d'une province à l'autre. La présente garantie tient lieu de toute autre garantie expresse. Elle ne prend effet que suite à l'envoi d'un avis d'achat à Foremost Groups Inc., par l'intermédiaire du distributeur chez qui l'achat a été effectué, et sur présentation de la facture originale. L'exécution de la présente garantie ne peut être autorisée que par Foremost Groups Inc.

Service à la clientèle sans frais

1-888-256-7551

Lundi au vendredi, 9 h à 17 h 30, HNE

ENCIMERA DEL TOCADOR

Instrucciones para instalar la encimera del tocador Heritage

- Artículos necesarios para la instalación:
- Masilla translúcida o transparente de silicona o de látex y pistola aplicadora (que no vienen incluidas)
- Juego de grifo y desagüe (que no viene incluido)
- Paño limpio y seco (que no viene incluido)
- Paño limpio y humedecido (que no viene incluido)

PASO 1 – Preparación de la encimera:

Instale el juego del grifo en los orificios ya abiertos de la encimera. (el grifo y el desagüe no vienen incluidos). Siga las instrucciones de instalación del fabricante para instalar el grifo y el desagüe. Nota: 1. No apriete demasiado la conexión del grifo y del desagüe. El hacerlo puede dañar la encimera. 2. Asegúrese de no apoyar la encimera sobre los tubos del agua del grifo, ya que esto lo puede dañar.

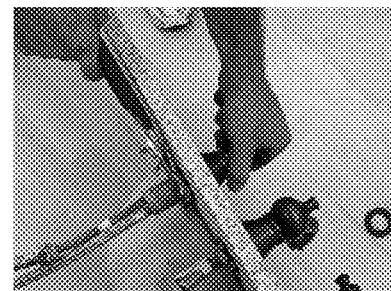

PASO 2 – Preparación del armario:

Coloque el tocador en su sitio, de acuerdo con las instrucciones de instalación del fabricante (el tocador no viene incluido). Después de instalarlo, use un paño seco para limpiar la suciedad o el polvo que quede en el borde superior del armario. Aplique un cordón de ¼" de masilla de silicona sobre el borde superior del tocador. Nota: La masilla actuará como adhesivo para fijar la encimera sobre el tocador.

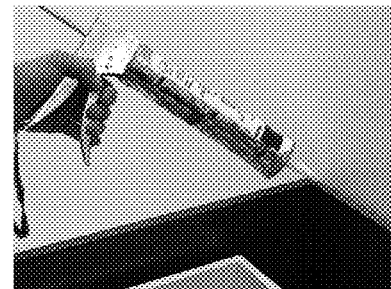

PASO 3 – Cómo instalar su encimera del tocador:

Se recomienda que alguien lo ayude a realizar este paso para instalar la encimera del tocador. Después de completar los pasos 1 y 2, lleve la encimera al sitio donde se encuentra el tocador y colóquela sobre éste. Advertencia: Transporte siempre los productos de piedra natural en forma vertical. El llevarlos en forma horizontal puede hacer que se resquebrajen o se rompan. Coloque la encimera lo más cerca posible del lugar de instalación final. Nota: Evite mover la encimera una vez haya sido colocada en su lugar. Elimine los restos sobrantes de masilla con un paño limpio y húmedo.

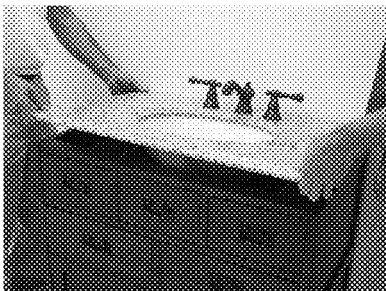

PASO 4 – Instalación del salpicadero posterior y del salpicadero lateral: (optativo)

Use una masilla de silicona y látex transparente, translúcida o de un color parecido, y aplique 2 cordones de masilla a la parte posterior del salpicadero, y 1 cordón a la parte inferior del salpicadero. Ponga el salpicadero en su sitio con cuidado y oprímalo firmemente contra la pared. Nota: Instale siempre el salpicadero posterior antes de instalar el salpicadero lateral. Limpie todos los restos de masilla con un trapo limpio y húmedo.



PASO 5 – Tizmpo De Secado:

Evite mover la encimera Heritage y deje que se seque al menos por 24 horas para que se adhiera al tocador por completo.



RENUNCIA DE RESPONSABILIDAD:

Estas instrucciones se ofrecen únicamente como referencia. Debido a la variedad de situaciones y de requisitos de instalación, Foremost Groups Inc. no se hace responsable por los procedimientos de instalación ni por los daños que sufran los productos durante la instalación. Foremost Groups Inc. considera que el producto puede ser instalado por un cliente típico, pero le recomienda que consulte con un profesional del ramo. Se deben seguir las medidas adecuadas de seguridad y de precaución para evitar las lesiones durante la instalación.

Cuidado y mantenimiento de la encimera del tocador

Las encimeras de piedra natural para tocadores son una gran inversión que se espera que dure por varias generaciones. Para mantener la belleza y la vida útil de su inversión, se le debe prestar el cuidado adecuado a la encimera de su tocador. Las encimeras Heritage para el tocador vienen de fábrica con un acabado liso de gran brillo. Ningún acabado es completamente indestructible, pero si le da un cuidado regular, su inversión durará mucho más y le permitirá disfrutarla por muchos años.

Cómo limpiar y pulir su encimera del tocador

Le recomendamos que le quite el polvo frecuentemente con un paño limpio, suave y húmedo. Use un jabón para piedra o un detergente líquido suave y agua tibia. Nota: Siga las instrucciones del envase de todos los demás limpiadores. Se debe usar limpiador al menos una vez a la semana y con mayor frecuencia si se usa con mayor intensidad o frecuencia.

Evite usar limpiadores abrasivos o almohadillas de limpieza ásperas. No use productos que contengan limón, vinagre u otros ácidos. El usar este tipo de limpiadores hará que el acabado pierda su brillo.

Se debe limpiar de inmediato todo derrame de líquidos, como el alcohol, los medicamentos, etc. Algunos líquidos muy ácidos pueden dejar marcas en la encimera si los deja reposar por mucho tiempo. Los productos de uso cotidiano que se deben limpiar de inmediato son: Las cremas de afeitar, los dentífricos, el perfume, el agua de colonia, el quitaesmalte, los tintes para el pelo o los productos para permanentes, el champú y los limpiadores de desagües y de tazas de inodoros.

Coloque almohadillas protectoras en la parte inferior de todo objeto pesado, como piezas de cerámica, accesorios u otros objetos que puedan rayar la superficie de encimera.

No apoye ni coloque objetos sumamente pesados sobre la encimera del tocador.

Garantía limitada de uso residencial para toda la vida

Las encimeras del tocador Heritage, hechas por Foremost Groups Inc., se fabrican con materiales y empleando mano de obra de la más alta calidad. Foremost Groups Inc. garantiza que la encimera del tocador no tendrá defectos de materiales ni de fabricación durante la vida útil del hogar, siempre que el comprador original viva o posea el hogar donde ésta se haya instalado. Foremost Groups Inc. garantiza que la encimera del tocador no se quebrará, perderá el color ni descascarará durante el lapso de la garantía de por vida, siempre que se le dé mantenimiento a la misma según lo dispuesto en las instrucciones de instalación y de mantenimiento indicadas en este documento y suministradas por Foremost Groups Inc. Esta garantía se limita a la reparación o al cambio de su producto. La garantía no ampara los cambios ni las reparaciones necesarios como resultado del uso indebido, el mantenimiento inadecuado o el uso y el desgaste normales. Esta garantía no ampara ninguna variación de color, marcas ni inconsistencias. Esta garantía no incluye los daños causados por la instalación indebida ni la pérdida de tiempo, las inconveniencias, los gastos imprevistos ni los daños resultantes. Algunos estados no permiten las exclusiones ni las limitaciones, por lo que es posible que éstas no se apliquen a su caso. Esta garantía le otorga derechos específicos; es posible que la ley le reconozca otros derechos, que pueden variar de estado en estado. Esta garantía sustituye a toda otra garantía expresa. Puede hacer valer esta garantía dirigiendo una notificación a Foremost Groups Inc., por medio del distribuidor de quien adquirió el artículo, acompañada por el recibo de compra original. Foremost Groups Inc. es la única entidad autorizada para hacer que se ejecute la garantía.

Línea gratuita de ayuda al cliente:

1-800-443-1410

De lunes a viernes, de las 9.00 a las 17.30 horas, hora estándar del Este