

Bellani

Product Codes

BLCM-2434

BLWM-2434

Effective Date: 07-24-06

WALL MIRROR

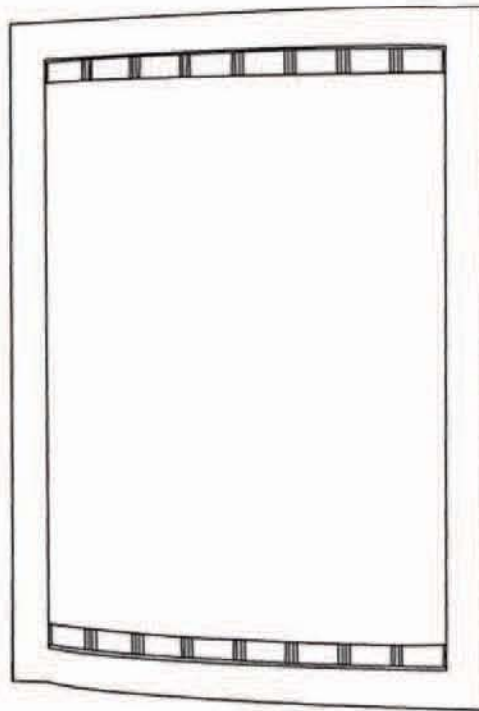

Toll Free Customer Assistance
1-800-443-1410 U.S. Customers

Monday-Friday, 9:00a.m. To 5:30p.m., EST

Toll Free Customer Assistance
1-888-256-7551 Canadian Customers

Monday-Friday, 9:00a.m. To 5:30p.m., EST

Please read instructions before assembly process

1 MOUNTING MIRROR TO WALL

1. Get a helper to hold the mirror against the wall where it will be hung. Mark the bottom and top of the mirror on the wall in desired position. Use a level to adjust for plumb and mark the line at the point where the top line intersects with the plumb line.

2. Using a ruler, measure and mark the position of the mounting brackets on the wall. The mounting brackets are located on the back of the mirror. (See Fig. 1 to right).

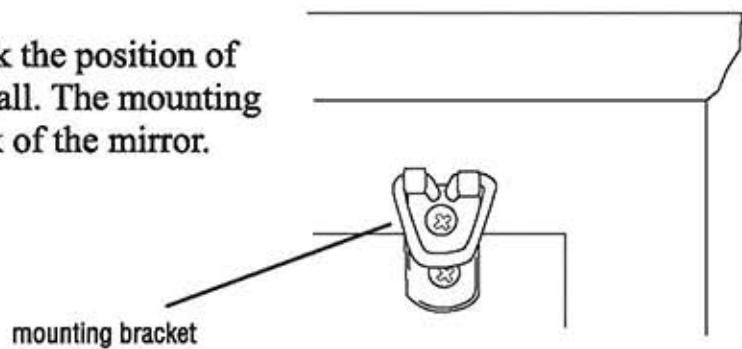

FIGURE 1

3. Try to find at least one stud within the marked area. If stud is not available use toggle fastener to secure the mirror to the wall (Fasteners not included). Install mounting screw in wall in the proper position leaving about 1/8" from wall.
4. Align the mirror's mounting brackets with newly installed screws and hang mirror accordingly.

Bellani

Product Codes

BLCW-1748

BLWW-1748

Effective Date: 06-21-07

MIRROR CABINET

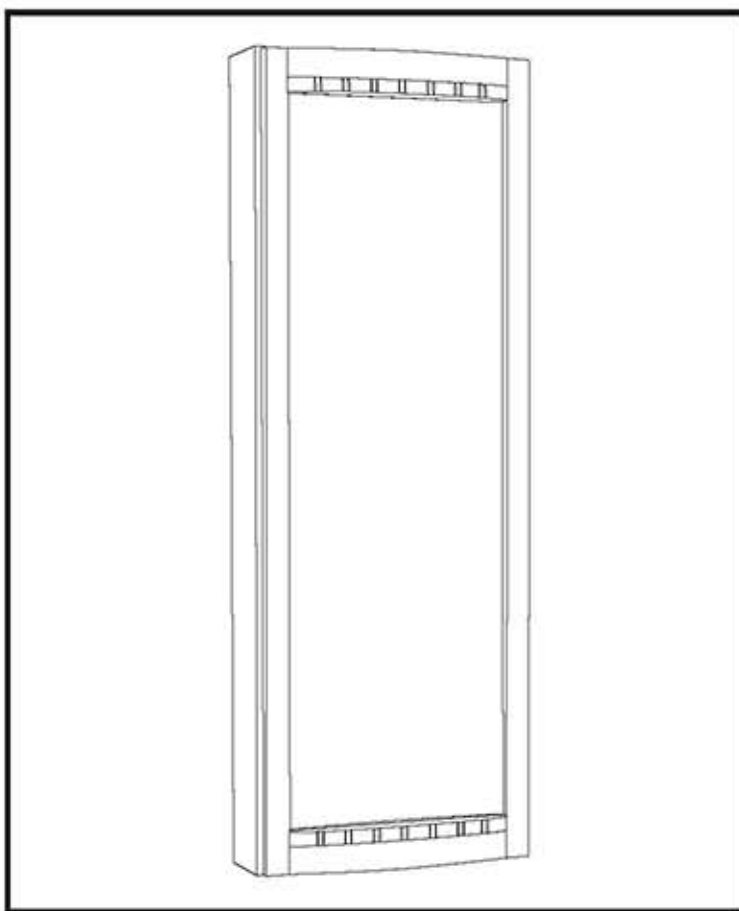

Toll Free Customer Assistance

USA Customers

1-800-443-1410

Monday - Friday, 9:00a.m. To 5:30p.m., EST

Toll Free Customer Assistance

Canadian Customers

1-888-256-7551

Monday - Friday, 9:00a.m. To 5:30p.m., EST

1

SHELF INSTALLATION

Figure 1

1. Place shelf clips into predrilled holes located inside the vanity on the right and left side walls. Once shelf clips are installed rest wood shelf onto clips.

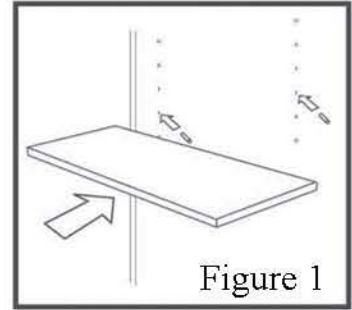

Figure 1

2

HINGE INSTALLATION

Figure 2

1. To change door swing, remove (4) screws located on the inside face of the cabinet (See Fig. 2) Flip door 180 degrees. Line up hinge holes with pre-drilled hole on the inside face of the cabinet. Secure with hinge screws.

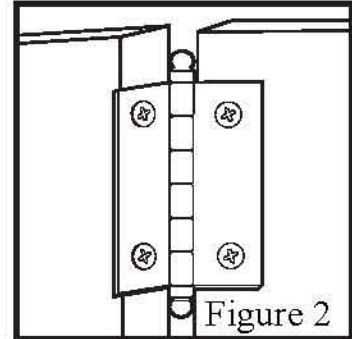

Figure 2

Bellani

Product Codes

BLCV-3021

BLWV-3021

Effective Date: 07-24-06

ASSEMBLED VANITY



Toll Free Customer Assistance

1-800-443-1410 U.S. Customers

Monday-Friday, 9:00a.m. To 5:30p.m., EST

Toll Free Customer Assistance

1-888-256-7551 Canadian Customers

Monday-Friday, 9:00a.m. To 5:30p.m., EST

1**KNOB / HANDLE INSTALLATION****Figure 1**

1. Place machine screws through predrilled hole in door or drawer. Line up knob or handle with machine screw and tighten with screw driver.
2. Repeat process for all additional doors and/or drawers.

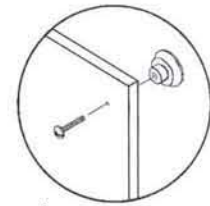
**Figure 1****Keeping Your Furniture Beautiful**

Quality wood furniture is a significant investment expected to last for generations. To maintain its beauty and help it last, wood furniture needs the right care. Foremost Furniture products are finished with two to three coats of lacquer for extra depth and long-lasting durability. The sheen, or gloss, of the finish ranges from high to low, depending on the piece or collection. The finish protects the wood and adds to its beauty. No finish is totally indestructible. But with regular care, the finish will last much longer, providing years of enjoyment to you.

To protect and care for your furniture, we suggest the following:

- Avoid placing your Foremost furniture in direct sunlight, as sunlight causes fading.
- Clean up spills immediately. Use a blotting rather than a wiping action. Water left over a long period of time will cause white spots in the finish. Alcohol, perfume, after-shave and medications can cause severe finish damage.

Cleaning and polishing your furniture:

We recommend dusting frequently with a clean, soft, dry, lint-free cloth. Clean the surface by rubbing in the direction of the grain. We recommend polishing your furniture approximately every six months, using a clean, soft, lint-free cloth and rubbing the polish in the direction of the grain.

What furniture care products do we recommend?

We recommend polishes which contain detergents, emulsifiers and mineral oil. The detergents clean dirt from the furniture, the emulsifiers give it body to clean and last longer and the mineral oil is left behind as a barrier for dirt and moisture that could harm finishes. There's no grit to harm the finish, no wax to build up and no silicone to raise the sheen and act as a barrier for touch-up and refinishing.

Thank you for purchasing this Foremost furniture product. Your new assembled furniture is constructed using only the finest materials and captures the essence of timeless beauty and style.

At Foremost, each piece of quality cabinetry is designed with the customer in mind. Every aspect of what we do revolves around the customers, needs.

Should you have any questions about your furniture, we would like to address the concern quickly. Our trained staff is ready to help you with quick, efficient service. Please call our toll free Customer Service number.

Toll Free Customer Assistance
USA Customers
1-800-443-1410

Monday - Friday, 9:00a.m. To 5:30p.m., EST

Toll Free Customer Assistance
Canadian Customers
1-888-256-7551

Monday - Friday, 9:00a.m. To 5:30p.m., EST

Warranty Information

Each cabinet manufactured by Foremost Groups, Inc. is covered by a 5 Year / Limited Lifetime Warranty. We warrant our cabinets to be free from defects in material or workmanship for a period of 5 years from the date of delivery.

Additionally we offer a limited lifetime warranty on our drawer suspension systems. These warranties are made to the original purchaser and are limited to the repair or exchange of any parts which prove defective under normal use during the warranty period.

These warranties do not apply where cabinets have been improperly stored or improperly installed, misused, abused, or modified in any way. They do not cover the costs of removing warranted material or the installation of replacement material.

These warranties are the sole warranties of Foremost Groups, Inc. and in lieu of all other warranties, express implied, including any implied warranties of merchantability and fitness for a particular use. Labor charges for removal of or installation of warranted material as well as incidental or consequential damages are excluded. We do not assume for us any other liability in connection with the sale of our product.

Bellani

Código de los productos

BLCM-2434

BLWM-2434

Vigentes a partir del 24-07-06

ESPEJO DE LA PARED

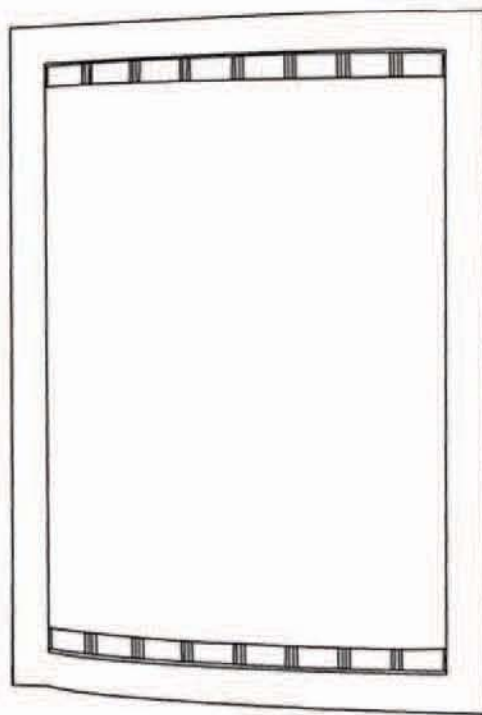

Línea gratuita de ayuda al cliente:

1-800-443-1410 U.S. Cutomers

De lunes a viernes, de las 9.00 a las 17.30 horas, hora estándar del Este

Lea las instrucciones antes de armar el mueble

1 INSTALACIÓN DEL ESPEJO EN LA PARED

1. Pida a una persona que le ayude a sostener el espejo contra la pared en el lugar donde va a instalarlo. Marque en la pared la parte inferior y la parte superior del espejo en la posición en que desea instalarlo. Use un nivel para ajustar la vertical y marque el punto donde la línea superior se corta con la vertical.

2. Con una regla, mida y marque la posición de los soportes de montaje en la pared. Los soportes de montaje están ubicados en la parte posterior del espejo. (Vea la fig. 1 a la derecha).

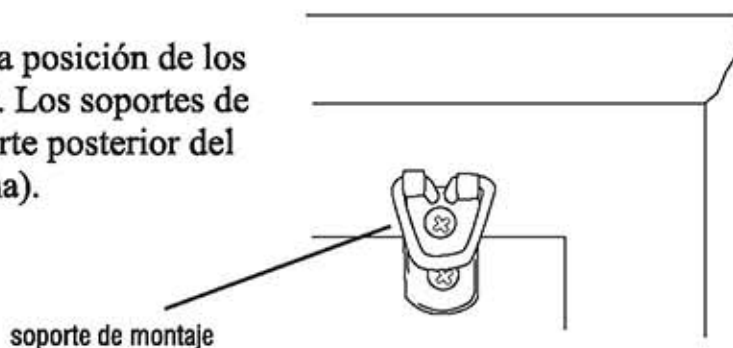

3. Trate de ubicar al menos un larguero dentro del área marcada. Si no dispone de ningún larguero, use un ancla articulada para fijar el espejo en la pared (las anclas no vienen con el mueble). Instale en la pared el tornillo de montaje en la posición adecuada, dejando una distancia aproximada de 1/8" de la pared.
4. Alinee los soportes de montaje con los tornillos recientemente instalados y cuelgue el espejo.

Bellani

Código de los productos

BLCW-1748

BLWW-1748

Vigentes a partir del: 07-01-07

GABINETE CON ESPEJO

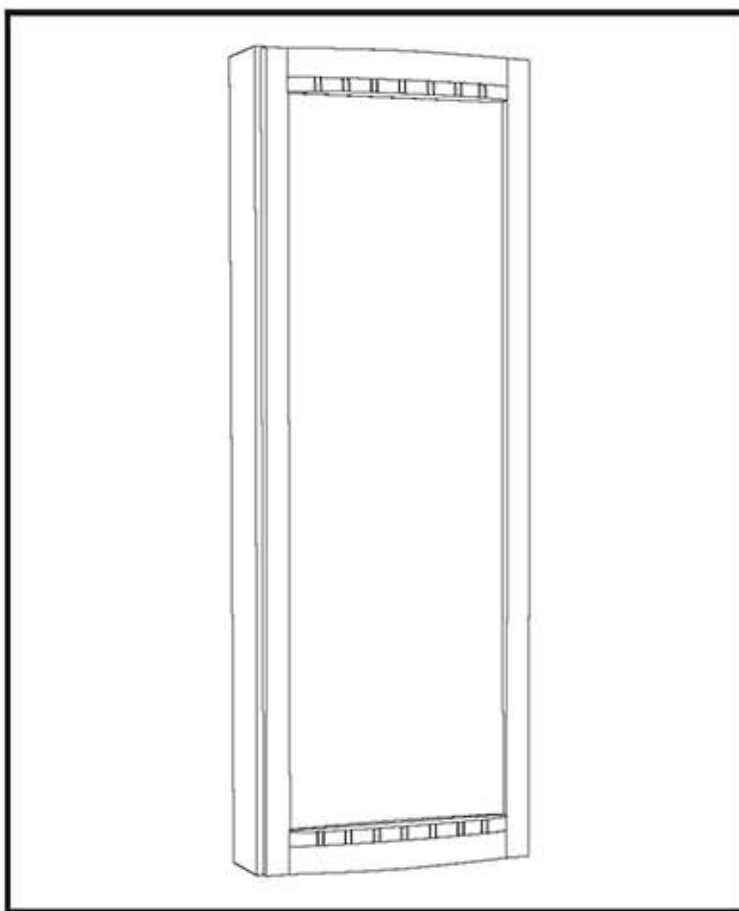

Línea gratuita de ayuda al cliente:

1-800-443-1410 U.S. Cutomers

De lunes a viernes, de las 9.00 a las 17.30 horas, hora estándar del Este

1 **INSTALACIÓN DE LA REPISA** **Figura 1**

1. Coloque los soportes de repisa en los orificios pretaladrados ubicados en la parte interior de columna para toallas, en las paredes izquierda y derecha. Una vez que los haya instalado, apoye la repisa sobre éstos

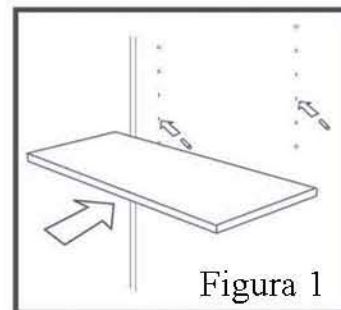

2 **INSTALACIÓN DE LA BISAGRA** **Figura 2**

1. Si va a instalar el mueble de manera que la puerta se abra en el sentido opuesto, retire los (4) tornillos ubicados en la cara interior del mueble (vea la fig. 2) y gire la puerta en 180 grados. Alinee los orificios de las bisagras con los orificios pretaladrados de la parte interior del mueble. Fíjelas con tornillos para bisagras.

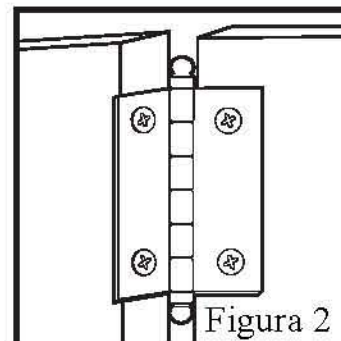

Bellani

Código de los productos

BLCV-3021

BLWV-3021

Vigentes a partir del 24-07-06

TOCADOR ENSAMBLADO



Línea gratuita de ayuda al cliente:

1-800-443-1410 U.S. Cutomers

De lunes a viernes, de las 9.00 a las 17.30 horas, hora estándar del Este

1**INSTALACIÓN DE LA PERILLA / MANIJA****Ilustración 1**

1. Colocar el tornillo por el orificio previamente taladrado en la puerta o en la gaveta. Alinear la perilla o la manija con el tornillo y apretarla con el destornillador.
2. Repetir el proceso en la segunda puerta.

INSTALACIÓN DE LA PERILLA**Ilustración 1****Cómo conservar la belleza de sus muebles**

Los muebles finos de madera pueden ser una inversión considerable, que se espera que sirvan por generaciones. Para conservar su belleza y ayudar a que los muebles de madera duren mucho tiempo, es necesario darles el cuidado adecuado. Los productos Foremost Furniture son acabados con dos o tres capas de laca para lograr una mejor profundidad y durabilidad. El brillo, o lustre, del acabado varía desde alto hasta bajo, lo que depende del mueble o de la colección. El acabado protege la madera y realza su belleza. Ningún acabado es completamente indestructible... pero cuidándolo regularmente, puede durar un tiempo mucho mayor, y ofrecerle muchos años de satisfacción.

Para proteger y conservar sus muebles, le ofrecemos las siguientes sugerencias:

- Evite colocar sus muebles Foremost Furniture bajo la luz solar directa, ya que ésta provoca su descoloración.
- Limpie inmediatamente los derrames. Séquelos absorbiendo con un paño, en lugar de frotar. El agua que se queda por mucho tiempo deja manchas blanquecinas en el acabado. El alcohol, los perfumes, las lociones para después de afeitar y los medicamentos pueden causar mucho daño al acabado.

Cómo limpiar y lustrar sus muebles:

Recomendamos limpiar el polvo con frecuencia con un paño limpio, seco, suave y sin pelusas. Limpie la superficie frotando en la dirección de la veta de la madera. Recomendamos lustrar sus muebles cada seis meses aproximadamente, con paño limpio, seco, suave y sin pelusas, frotándolos en la dirección de la veta de la madera.

¿Qué productos para la conservación de muebles recomendamos?

Recomendamos productos para lustrar muebles que contengan detergentes, emulsificantes y aceite mineral. Los detergentes limpian la suciedad de los muebles, los emulsificantes le dan cuerpo para que limpie y dure un mayor tiempo, y el aceite mineral deja una capa de protección contra la suciedad y la humedad que pudieran dañar el acabado. No contienen partículas abrasivas que dañen el acabado, cera que se acumule ni silicona que aumente el brillo, y actúan como una barrera para los retoques y la restauración del acabado.

Gracias por comprar este mueble Foremost Furniture. Su nuevo mueble armado ha sido fabricado usando únicamente los materiales más finos y capta la esencia de la belleza y del estilo de elegancia eterna.

En Foremost Furniture, cada mueble de calidad se hace pensando en el cliente. Cada aspecto de lo que hacemos gira en torno a las necesidades del cliente.

Si tiene alguna pregunta acerca de su mueble, nos gustaría atenderla con prontitud. Nuestro personal capacitado está listo para ayudarlo y ofrecerle un servicio rápido y eficiente. Sírvase llamar al teléfono de llamada gratuita del Servicio de atención al cliente.

**Línea gratuita
de ayuda al cliente:
1-800-443-1410
U.S. Cutomers**

De lunes a viernes, de las 9.00 a las 17.30 horas, hora estándar del Este

Información de garantía

Cada mueble fabricado por Foremost Groups, Inc., está cubierto por una garantía de 5 años / limitada para toda la vida. Garantizamos, por un período de 5 años contado a partir de la fecha de entrega, que nuestros muebles no tienen defectos de materiales ni de mano de obra.

Además, ofrecemos una garantía limitada por a toda la vida sobre los sistemas de suspensión de los cajones. Estas garantías se otorgan al comprador original y quedan limitadas a la reparación o al cambio de cualquier pieza que se demuestre que se encuentra defectuosa en condiciones normales de uso, durante el período de la vigencia de la misma.

Estas garantías no amparan los casos de muebles incorrectamente guardados o armados, ni el maltrato, abuso o las alteraciones de cualquier tipo. Las garantías no cubren los costos de remoción de piezas amparadas ni la instalación de piezas cambiadas.

Estas son las únicas garantías que otorga Foremost Groups, Inc., y se otorgan en lugar de toda otra garantía, sea expresa o implícita, incluyendo las garantías implícitas sobre la idoneidad del producto para su comercialización o para un uso determinado. Quedan excluidos los gastos de mano de obra de remoción o de instalación de las piezas amparadas, así como los daños y perjuicios accesorios o indirectos. No asumimos ninguna otra responsabilidad en relación con la venta de este producto.

Bellani

Codes de produit

BLCW-1748

BLWW-1748

Date d'entrée vigueur: 07-01-07

ARMOIRE À MIROIR

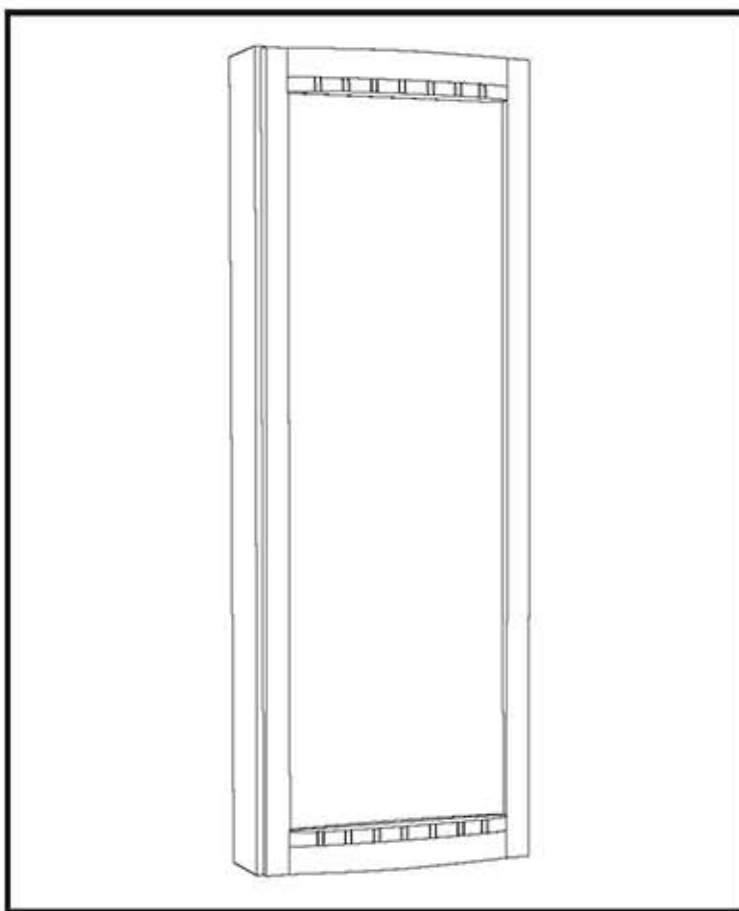

Linge sans frais de service à la clientèle

1-888-256-7551 Clients Canadiens

De lundi au vendredi, de 9 h à 17 h 30, HNE

1 INSTALLATION DE L'ÉTAGÈRE Figure 1

1. Placer les agrafes de l'étagère dans les trous préforés situés à l'intérieur de la plateforme sur les côtés droit et gauche des murs. Lorsque les agrafes de l'étagère sont mises, placez l'étagère de bois sur les agrafes.

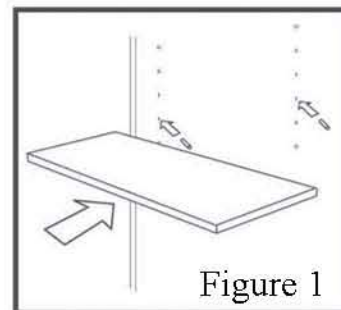

2 OUVERTURE DE LA PORTE Figure 2

1. Pour changer le sens de l'ouverture de la porte, enlevez les 4 vis situés sur le côté intérieur de l'armoire (voir figure 2). Faites basculer la porte à 180 degrés. Alignez les trous de la charnière sur le trou préforé situé à l'intérieur de l'armoire. Fixer solidement avec les vis à charnière.

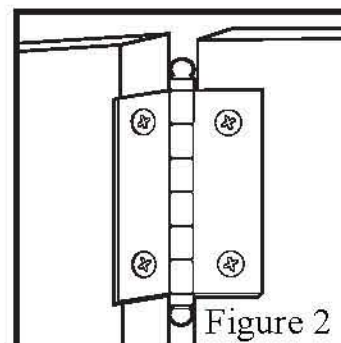

Bellani

Codes de produit

BLCM-2434

BLWM-2434

Date d'entrée en vigueur:
24-07-06

MIROIR DE MUR

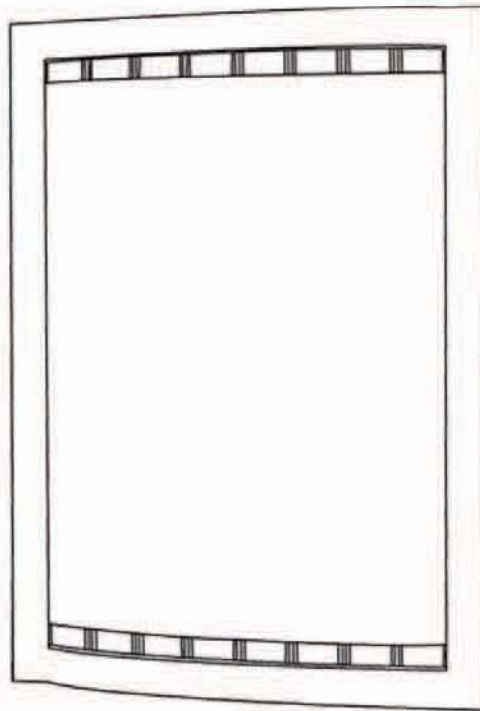

Linge sans frais de service à la clientèle

1-888-256-7551 Clients Canadiens

De lundi au vendredi, de 9 h à 17 h 30, HNE

Veillez lire les instructions avant de procéder à l'assemblage.

1 MIROIR DE SUPPORT À MURER

1. Obtenez une aide de tenir le miroir contre le mur où il sera accroché. Faites une marque sur le mur pour le dessus et le bas du miroir. Employez un niveau pour s'ajuster au plomb et marquez la ligne au point là où le dessus marque intersecte avec le marque du plomb.

2. Employez une règle pour mesurer et marquez la position des supports sur le mur. Supports sont localisés sur le dos du miroir. (Regarde Schéma 1 vers la droite).



SCHÉMA 1

3. Essayez de trouver au moins un montant à l'endroit où vous avez fait une marque. S'il n'y a pas de montant, utilisez des boulons à ailettes afin de fixer le miroir au mur (Les vis, les pièces d'ancrage et l'ensemble de montage ne sont pas compris). Installez la vis de support dans le mur en position appropriée congé approximativement 1/8po du mur.
4. Align les supports du miroir avec les vis nouvellement installé et coup le miroir en conséquence.

Bellani

Codes de produit

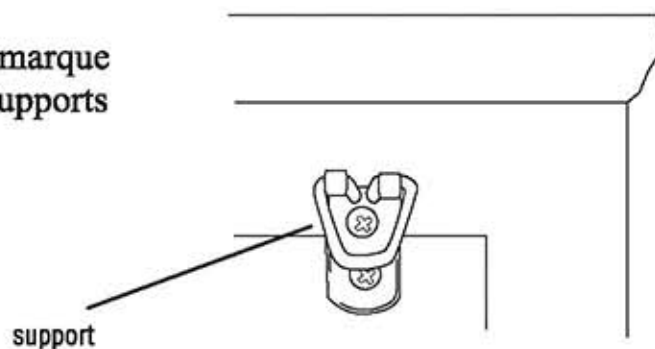
BLCV-3021

BLWV-3021

Date d'entrée en vigueur:
24-07-06

VANITÉ ASSEMBLÉ



Linge sans frais de service à la clientèle

1-888-256-7551 Clients Canadiens

De lundi au vendredi, de 9 h à 17 h 30, HNE

1

INSTALLATION DU BOUTON OU DE LA POIGNÉE

Schéma 1

1. Insérez les vis à métal dans les trous prépercés de la porte ou du tiroir. Alignez le bouton ou la poignée avec les vis à métal et serrez avec un tournevis.
2. Répétez ces étapes pour les portes ou tiroirs additionnels.



Schéma 1

Conservez une belle apparence à votre mobilier

Le mobilier en bois de qualité constitue un investissement important sensé durer pendant des générations. Pour conserver longtemps son élégance, le mobilier en bois requiert un bon entretien. Les meubles de Foremost offrent une finition composée de deux à trois couches de vernis-laque pour une résistance à toute épreuve et une profondeur supplémentaire. Le lustre ou le brillant du fini varie d'élevé à faible, selon la pièce ou la collection. Le fini protège le bois et l'embellit. Il n'existe aucun fini qui soit parfaitement indestructible. Mais grâce à un entretien régulier, le fini durera beaucoup plus longtemps, vous permettant ainsi d'en profiter pendant des années.

Afin de protéger et d'entretenir votre mobilier, nous vous suggérons de prendre les mesures suivantes :

- Évitez de placer votre mobilier Foremost en plein soleil, car les rayons décolorent le mobilier.
- Nettoyez sans délai les liquides renversés. Il vaut mieux éponger la surface que l'essuyer. La surface laissée humide pendant une période de temps prolongée entraînera l'apparition de taches blanches sur le fini. L'alcool, le parfum, la lotion après rasage, ainsi que les médicaments risquent de gravement endommager le fini.

Nettoyage et polissage de votre meuble :

Nous vous recommandons de l'épousseter fréquemment au moyen d'un linge propre, doux et non pelucheux. Nettoyez la surface en la frottant dans le sens du grain. Nous vous recommandons de polir votre meuble tous les six mois environ, au moyen d'un linge propre, doux et non pelucheux et de nettoyer la surface en la frottant dans le sens du grain.

Quels produits recommandons-nous pour l'entretien du mobilier?

Nous recommandons des produits à polir contenant des détergents, des émulsifiants et de l'huile minérale. Les détergents enlèvent la saleté du mobilier, les émulsifiants font mousser et durent plus longtemps, et l'huile minérale agit comme d'une barrière protectrice contre la saleté et l'humidité susceptibles d'abîmer les finis. Il ne se trouve ni impureté pouvant affecter le fini, ni cire pouvant s'accumuler, ni silicone pour enlever la brillance et servir de barrière aux retouches et à la remise en état du produit.

Nous vous remercions d'avoir acheté ce meuble de Foremost. Votre nouveau meuble assemblé est fabriqué en ne faisant appel qu'aux matériaux de la meilleure qualité et il renferme l'essence de la beauté et du chic traditionnels.

Chez Foremost, chaque pièce d'ébénisterie est conçue en gardant la clientèle à l'esprit. Chaque chose que nous faisons est orientée vers les besoins du client.

Si vous avez des questions à poser concernant notre mobilier, nous souhaitons y répondre dans les meilleurs délais. Notre personnel bien formé est prêt à vous aider en vous offrant un service rapide et efficace. Veuillez appeler notre numéro de service à la clientèle sans frais.

**Linge sans frais de service
à la clientèle**

1-888-256-7551

Clients Canadiens

De lundi au vendredi, de 9 h à 17 h 30, HNE

Renseignements concernant la garantie

Chaque meuble fabriqué par Foremost Groups, Inc. est couvert par une garantie limitée à vie ou de 5 ans. Nous garantissons que nos meubles sont exempts de défauts matériels et de main-d'œuvre pendant une période de 5 ans à compter de la date de livraison.

De plus, nous offrons une garantie à vie limitée sur nos systèmes de suspension de tiroirs. Les présentes garanties sont offertes à l'acheteur d'origine et elles sont limitées à la réparation ou à l'échange de toute pièce que ce soit, s'il est établi qu'elle est défectueuse dans des conditions d'utilisation normale au cours de la période de garantie.

Elles ne s'appliquent pas dans le cas où les meubles ont fait l'objet d'une installation ou d'un entreposage inapproprié, d'un usage non conforme, d'une utilisation abusive, ou s'ils ont été modifiés de façon quelconque. Elles ne couvrent pas le coût que représente l'élimination du matériel garanti, ainsi que l'installation du matériel qui le remplace.

Les présentes garanties sont les seules garanties de Foremost Groups, Inc. et remplacent toute autre garantie, expresse ou implicite, y compris toute garantie implicite de qualité marchande et de conformité du produit à un usage particulier. Les coûts de main-d'œuvre liés à l'élimination ou à l'installation du matériel couvert par la garantie, ainsi que les dommages directs ou consécutifs ne sont pas compris. Nous ne pouvons être tenu responsable d'aucune obligation ayant trait à la vente de notre produit.