

THE BAYHILL™

COLLECTION

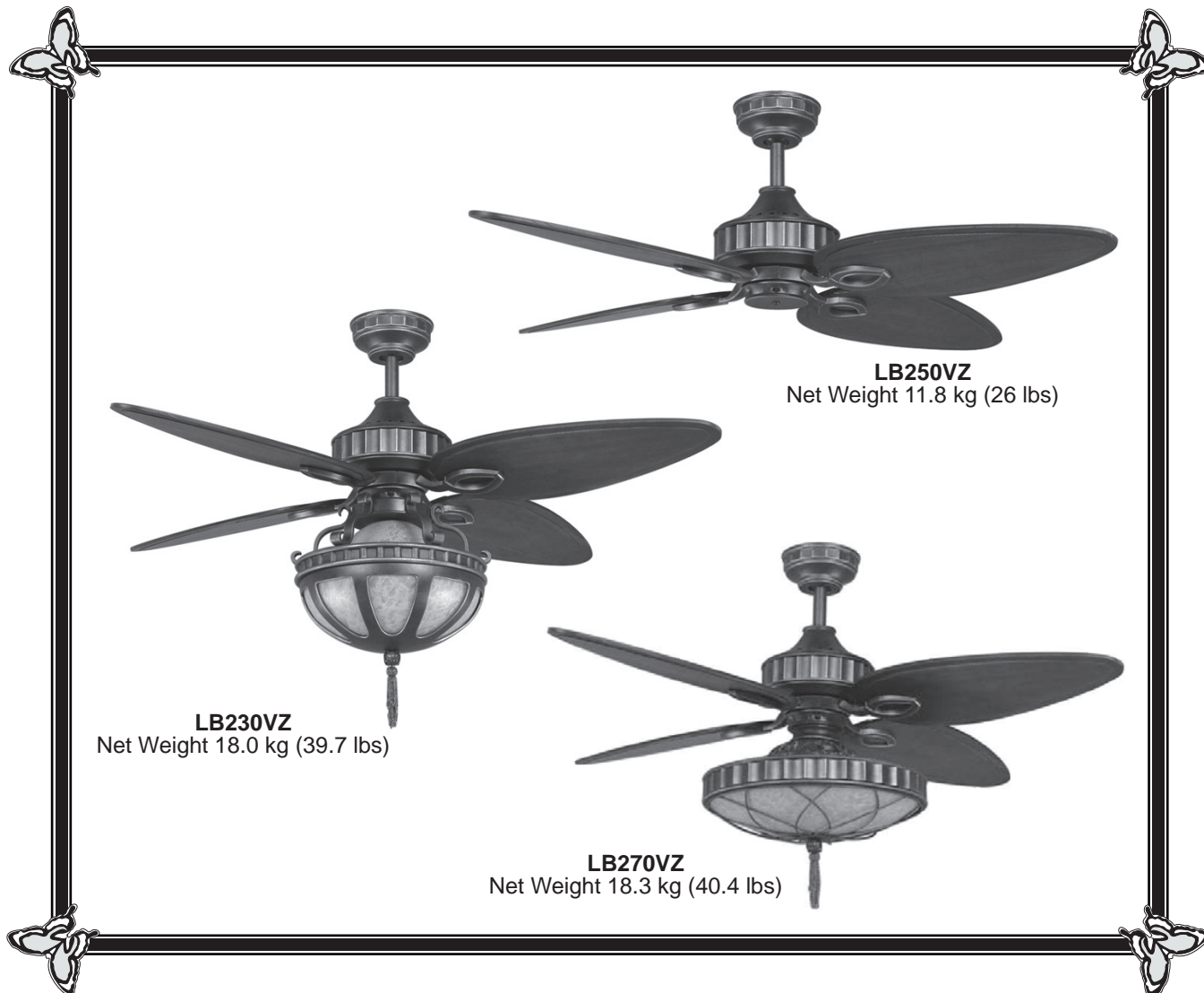

MODELS No. LB250VZ, LB230VZ & LB270VZ



OWNER'S MANUAL

READ AND SAVE THESE INSTRUCTIONS

Important Safety Instructions

WARNING: To avoid fire, shock and serious personal injury, follow these instructions.

1. Read your owner's manual and safety information before installing your new fan. Review the accompanying assembly diagrams.
2. Before servicing or cleaning unit, switch power off at service panel and lock service panel disconnecting means to prevent power from being switched on accidentally. When the service disconnecting means cannot be locked, securely fasten a warning device, such as a tag, to the service panel.
3. Be careful of the fan and blades when cleaning, painting, or working near the fan. Always turn off the power to the ceiling fan before servicing.
4. Do not insert anything into the fan blades while the fan is operating.
5. Do not operate reversing switch until fan blades have come to a complete stop.

Additional Safety Instructions

1. To avoid possible shock, be sure electricity is turned off at the fuse box before wiring, and do not operate fan without blades.
2. All wiring and installation procedures must satisfy National Electrical Codes (ANSI/ NFPA 70-1999) and Local Codes. The ceiling fan must be grounded as a precaution against possible electrical shock. Electrical installation should be made or approved by a licensed electrician.
3. The fan base must be securely mounted and capable of reliably supporting at least 50 lbs. See page 4 of owner's manual for support requirements. Consult a qualified electrician if in doubt.
4. The fan must be mounted with the fan blades at least 7 feet from the floor to prevent accidental contact with the fan blades.
5. Follow the recommended instructions for the proper method of wiring your ceiling fan. If you do not have adequate electrical knowledge or experience, have your fan installed by licensed electrician.

WARNING: This product is designed to use only those parts supplied with this product and/or accessories designated specifically for use with this product. Using parts and/or accessories not designated for use with this product could result in personal injury or property damage.

WARNING: To reduce the risk of personal injury, do not bend the blade bracket (flange or blade holder) when installing the brackets, balancing the blades, or cleaning the fan. Do not insert foreign objects in between rotating fan blades.

LIMITED LIFETIME WARRANTY

Extends to the original purchaser of a Fanimation Fan

1. **LIMITED LIFETIME MOTOR WARRANTY** - If any part of your fan motor fails, due to a defect in materials or workmanship during the lifetime of the original purchaser, Fanimation will provide the replacement part free of charge, when the defective fan is returned to our national service center. Proof of purchase is required. Customer shall be responsible for all costs incurred in the removal or reinstallation and shipping of the product for repairs or replacement.
2. **ONE YEAR MOTOR LABOR WARRANTY** - If your fan motor fails at any time within one year from the original purchase, due to defects in materials or workmanship, labor to repair the motor will be provided free of charge at our national service center. Purchaser will be responsible for labor charges after this one-year period. Customer shall be responsible for all costs incurred in the removal or reinstallation and shipping of the product for repairs or replacement.
3. If any other part of your fan fails at any time within one year after original purchase, due to a defect in materials or workmanship, we will repair, or replace, at our option, the defective part free of charge for parts and labor performed at our national service center.
4. Because of varying climate conditions, this warranty does not cover changes in the finish, including rusting, pitting, corroding, tarnishing, or peeling.
5. This warranty is void and does not apply to damage from improper installation, neglect, accident, misuse, exposure to extremes of heat or humidity, or as a result of any modification to the original product.
6. All costs of removal and reinstallation of the fan are the sole responsibility of the owner of the fan and not the store that sold the fan or Fanimation.
7. Fanimation reserves the right to modify or discontinue any product at any time and may substitute any part under this warranty.
8. Under no circumstances may a fan be returned without prior authorization from Fanimation. The receipt of purchase must accompany authorized returns and must be sent freight prepaid to Fanimation. The fan to be returned must be properly packed to avoid damage in transit; Fanimation will not be responsible for any damage resulting from improper packaging.
9. It is understood that any repair or replacement is the exclusive remedy available from Fanimation. There is no other expressed or implied warranty. Fanimation hereby disclaims any and all implied warranties, including, but not limited to those of merchantability and fitness for a particular purpose to the extent permitted by law. Some states do not allow limitations on implied warranties. Fanimation will not be liable for incidental, consequential, or special damages arising out of or in conjunction with product use or performance, except as may otherwise be accorded by law. This warranty gives you special legal rights and you may also have other rights that vary from state to state.
10. A certain amount of wobble is normal and should not be considered a problem or a defect.

Table of Contents

Unpacking Instructions	3	Blade Cleaning	10
Electrical and Structural Requirements	4	Trouble Shooting	11
How to Assemble Your Ceiling Fan	4	Parts List – LB250VZ	12
How to Hang Your Ceiling Fan	6	Exploded-View Illustration – LB250VZ	13
How to Wire and Operate Your CW2WH Wall Control	7	Installation Instructions – LKLB230VZ	14
Installing the Canopy Housing	8	Service Parts – LKLB230VZ	15
Assembling and Mounting the Fan Blades, & Adapter/Switch Hsg ..	8	Installation Instructions – LKLB270VZ	16
Maintenance	10	Service Parts – LKLB270VZ	17

This Manual is Designed to Make it as Easy as Possible for You to Assemble, Install, Operate, and Maintain Your Ceiling Fan

Tools Needed for Assembly

- One Phillips head screwdriver
- One wire stripper
- One stepladder
- Three wire connectors (supplied)
- One ¼" blade screwdriver

Materials

Wiring outlet box and box connectors must be of type required by local code. The minimum wire would be a 3-conductor (2-wire with ground) of the following size:

Installed Wire Length	Wire Size A.W.G.
Up to 50 ft.	14
50 - 100 ft.	12

NOTE: Place the parts from the loose parts bags in a small container to keep them from being lost. If any parts are missing, contact your local retailer.

⚠ WARNING

Before assembling your ceiling fan, refer to section on proper method of wiring your fan (page 7). If you feel you do not have enough wiring knowledge or experience, have your fan installed by a licensed electrician.

Unpacking Instructions

For your convenience, check-off each step. As each step is completed, place a check mark. This will ensure that all steps have been completed and will be helpful in finding your place should you be interrupted.

⚠ WARNING

Do not install or use fan if any part is damaged or missing. This product is designed to use only those parts supplied with this product and/or any accessories designated specifically for use with this product by Fanimation. Substitution of parts or accessories not designated for use with this product by Fanimation could result in personal injury or property damage. Contact your retail store for missing or damaged parts.

- Fan Motor assembly
- Motor Coupler Cover
- Housing Switch Cup/ Adapter assembly
- Hanger Bracket with Shoulder Screws
- Downrod/Hanger Ball
- Ceiling Canopy
- Canopy Screw Cover assembly
- Blade Holder (4)
- Wood Blades (4)
- CW2WH Wall Control
- Hardware bags:
 - Nine ¼-20 x 14mm (blade holder to fan motor hub) screws
 - Thirteen 3/16-24 x 15mm (blade to blade holder) pan-head screws, fiber & flat washers
 - Four wire connectors
 - Ceiling Support Cable with clamp
 - Flat washer
 - Lag bolt
 - Fanimation screwdriver

1. Check to see that you have received the following parts:

NOTE: If you are uncertain of part description, refer to exploded view illustration. (Figure 1, page 13)

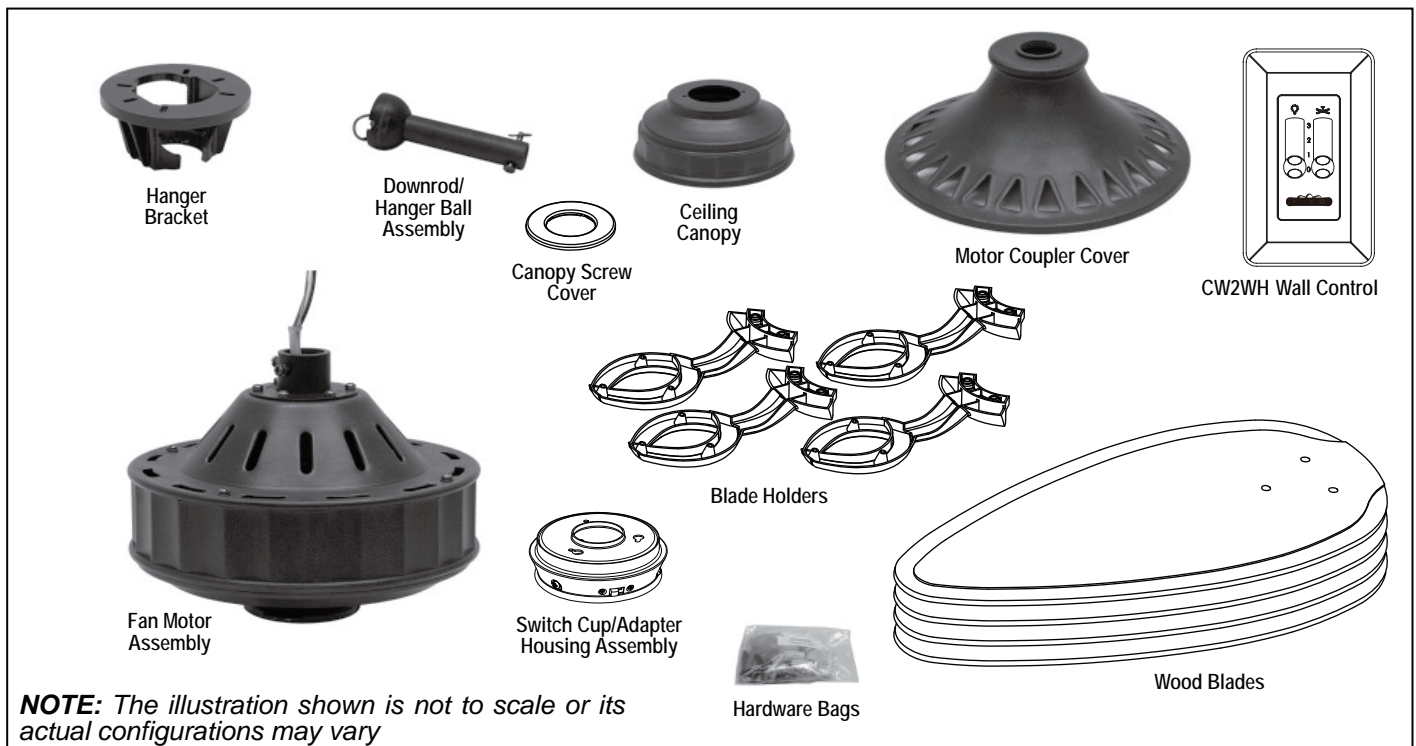

NOTE: The illustration shown is not to scale or its actual configurations may vary

Electrical and Structural Requirements

Your new ceiling fan will require a grounded electrical supply line of 120 volts AC, 60 Hz, 15 amp circuit. The outlet box must be securely anchored and capable of withstanding a load of at least 50 lbs. **Figure 1** depicts different structural configurations that may be used for mounting the outlet box.

⚠ WARNING

To reduce the risk of fire, electrical shock, or personal injury, mount fan to outlet box marked acceptable for fan support of 22.7 kg (50 lbs) or less. Use screws supplied with outlet box. Most outlet boxes commonly used for support of light fixtures are not acceptable for fan support and may need to be replaced. Consult a qualified electrician if in doubt.

If your fan is to replace an existing light fixture, turn electricity off at the main fuse box at this time and remove the existing light fixture.

⚠ WARNING

Turning off wall switch is not sufficient. To avoid possible electrical shock, be sure electricity is turned off at the main fuse box before wiring. All wiring must be in accordance with National and Local codes and the ceiling fan must be properly grounded as a precaution against possible electrical shock.

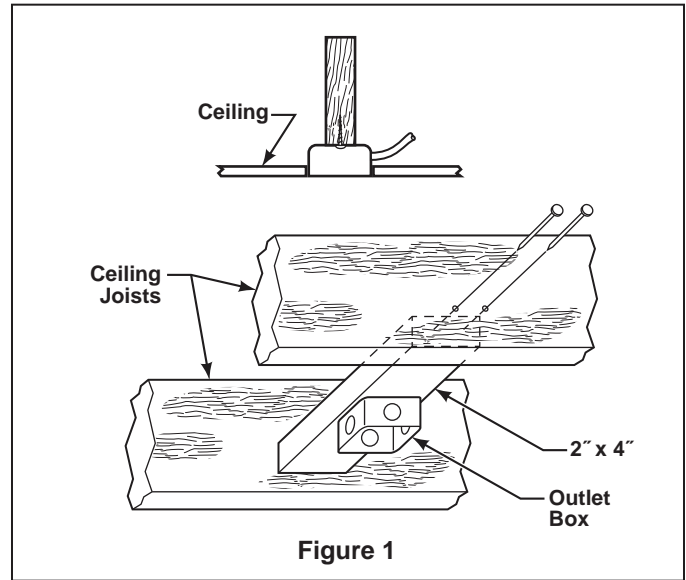

⚠ WARNING

To avoid fire or shock, follow all wiring instructions carefully. Any electrical work not described in these instructions should be done or approved by a licensed electrician.

How to Assemble Your Ceiling Fan

1. Remove the Hanger Ball by loosening the setscrew in the Hanger Ball until the ball falls freely down the Downrod. (Figure 1) Remove the Pin from the Downrod, then remove the Hanger Ball. Retain the Pin and Hanger Ball for reinstallation in Step 5.

2. The fan comes with blue, black, and white 80" wires and support cable. Separate and untwist the three wires and support cable. Route the wires and cable through the Downrod.

NOTE: You will be using either the 6" downrod supplied with your fan or an optional downrod purchased separately.

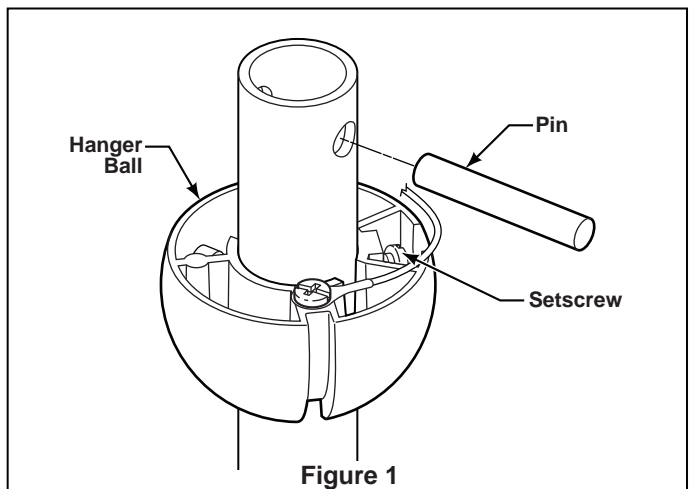

How to Assemble Your Ceiling Fan (cont'd)

3. Loosen the two setscrews in the Downrod Support. Align the Clevis Pin holes in the Downrod with the holes in the Downrod Support. Install the Clevis Pin and secure with the Hairpin Clip. (Figure 2) Be sure to push the straight leg of the hairpin clip through the hole near the end of the clevis pin until the curved portion of the hairpin clip snaps around the clevis pin. The hairpin clip must be properly installed to prevent the clevis pin from working loose. Pull on the Downrod to make sure the clevis pin is properly installed.

4. While pulling up on the Downrod, securely tighten the two 3/16-24 x 3/8" setscrews in the downrod support. (Figure 3)

5. Route wires through opening in Motor Coupler Cover and Canopy. Position Canopy on fan shown with open side facing up. (Figure 3)

6. Reinstall the Hanger Ball (Figure 1) on the Downrod as follows. Route the three 80" wires and support cable through the Hanger Ball. Position the Pin through the two holes in the Downrod and align the Hanger Ball so the Pin is captured in the groove in the top of the Hanger Ball. Pull the Hanger Ball up tight against the pin. **Securely tighten the setscrew in the Hanger Ball.** A loose setscrew could create fan wobble.

WARNING

It is critical that the clevis pin in the downrod support is properly installed and the setscrews are securely tightened. Failure to verify that the pin and setscrews are properly installed could result in the fan falling.

NOTE: The setscrews must be properly installed as described above, or fan-wobble could result.

7. The fan comes with blue, black, and white leads. Before installing fan, measure up approximately 6-9 inches above top of Downrod/Hanger Ball Assembly. Cut off excess wire and strip back insulation 1/2" from end of wire.

8. You have now completed the upper assembly of your new ceiling fan. You can now proceed with the hanging and the electrical wiring of your fan.

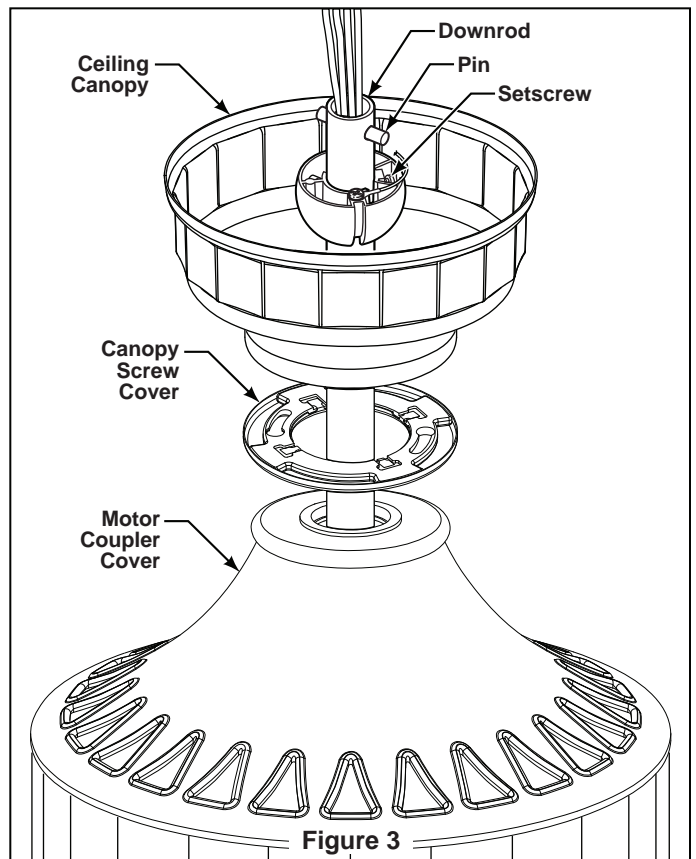
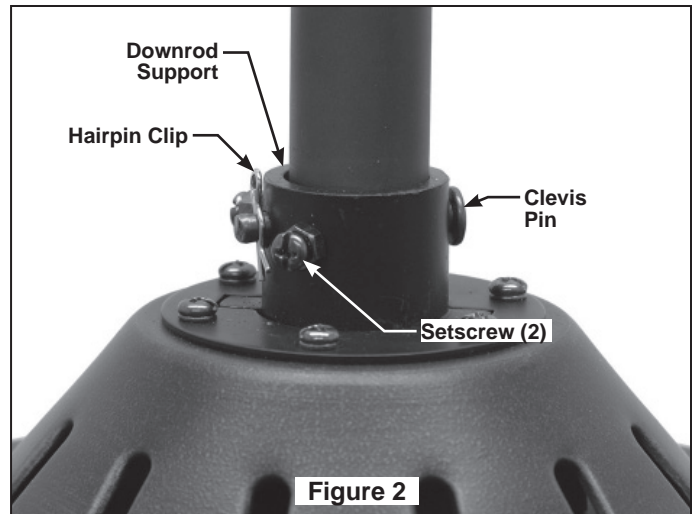

How to Hang Your Ceiling Fan

⚠ WARNING

To avoid possible electrical shock, be sure electricity is turned off at the main fuse box before hanging.
NOTE: If you are not sure if the outlet box is grounded, contact a licensed electrician for advice, as it must be grounded for safe operation.

⚠ WARNING

The fan must be hung with at least 7' of clearance from floor to blades (Figure 1)

⚠ WARNING

The outlet box must be securely anchored and capable of withstanding a load of at least 50 lbs. Hanger bracket must seat firmly against outlet box. If the outlet box is recessed, remove wallboard until bracket contacts box. If bracket and/or outlet box are not securely attached, the fan could wobble or fall.

CAUTION

Do not connect fan blades until the fan is completely installed. Hanging fan with blades connected may result in damage to the fan blades.

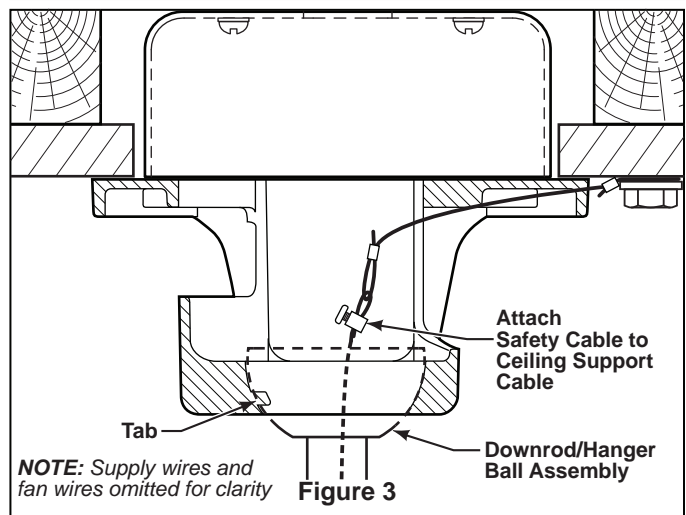
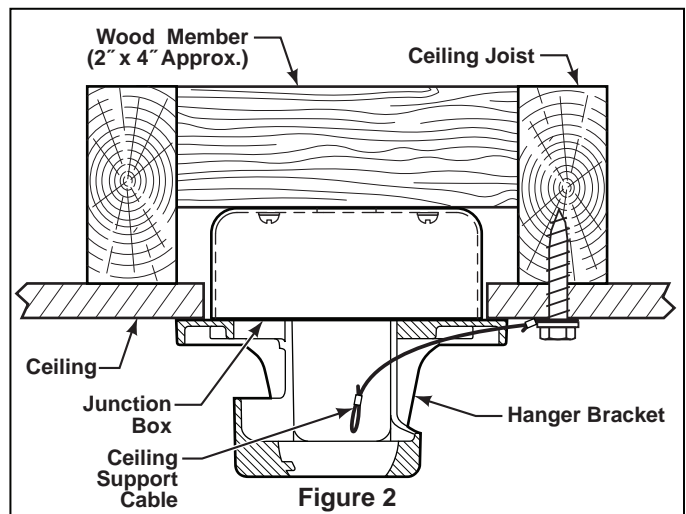
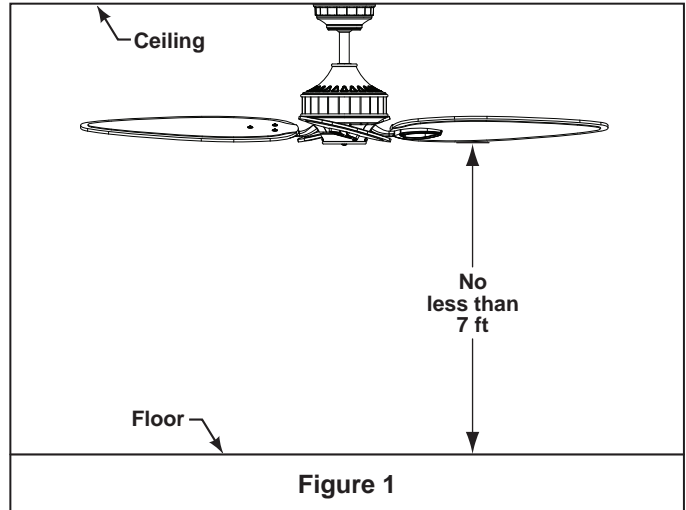

1. Using the $\frac{3}{8}$ " x 2" lag bolt and flat washer, attach safety cable to ceiling joist or wood structural member. The lag bolt will pass through the flat washer, safety cable loop, and into the building structure (Figure 2). You will first drill a $\frac{1}{4}$ " pilot hole into the building structure to prevent splitting or cracking.

2. Securely attach the hanger bracket to ceiling junction box **acceptable for ceiling support**.

NOTE: Ceiling support cable cannot be secured to junction box only, it must be directly secured to ceiling joist or structural member using the $\frac{3}{8}$ " x 2" lag bolt and flat washer. (Figure 2)

3. Make sure the electrical supply wires, including the hanger bracket grounding wire and safety cable are pulled through the downrod, between the hanger bracket and the junction box so that electrical connections can be made later.

4. Carefully lift the fan and seat the downrod/hanger ball assembly on the hanger bracket that was just attached to the ceiling joist. Be sure the groove in the ball is lined up with tab on the hanger bracket. (Figure 3)

5. Attach the safety cable to ceiling support cable. Slide cable clamp onto safety cable (from fan). Place the end of cable through the loop of ceiling support cable. Pull as much cable through loop as possible. Feed end of cable into clamp hole and firmly tighten screw (Figure 3). Cut off excess safety cable.

⚠ WARNING

Failure to seat tab in groove could cause damage to electrical wires and possible shock or fire hazard.

⚠ WARNING

To avoid possible shock, do not pinch wires between the downrod/hanger ball assembly and the hanger bracket.

How to Wire and Operate Your CW2WH Wall Control

If you feel that you do not have enough electrical wiring knowledge or experience, have your fan installed by a licensed electrician.

⚠ WARNING

To avoid possible electrical shock, be sure electricity is turned off at the main fuse box before wiring.
NOTE: If you are not sure if the outlet box is grounded, contact a licensed electrician for advice, as it must be grounded for safe operation.

1. Installing Wall Control (Figures 1 & 2):

- With electrical power still disconnected, remove the existing wall plate and switch.
- Make wiring connections with wire nuts as shown in Figure 1.
 - One black/white wire from wall control unit to black wire (hot supply).
 - One blue wire from wall control unit to blue wire (light).
 - One black wire from wall control unit to black wire leading to ceiling outlet box.
- Attach wall control unit to outlet box using the two 6-32 screws provided.
- Attach wall plate to the switch control front using the two small screws provided.
- Restore electrical power.

⚠ WARNING

To avoid possible fire or shock, make sure that the electrical wires are completely inside the outlet box and not pinched between the wall plate and the wall.

⚠ WARNING

Check to see that all connections are tight, including ground, and that no bare wire is visible at the wire connectors, except for the ground wire. Do not operate fan until the blades are in place. Noise and fan damage could result.

2. Operating & Using Wall Control (Figure 3):

NOTE: If airflow is desired in the opposite direction, turn the fan off and wait for the blades to stop turning. Then slide the reverse switch to the opposite position and turn fan on again. The reversing switch is located on side of the switch cup.

Fan Switch

- 3 Slide Switch – low fan speed
- 2 Slide Switch – medium fan speed
- 1 Slide Switch – high fan speed
- 0 Switch – fan off

Light Switch

- Dimmer Slide Switch – low to bright light
- 0 Switch – light off

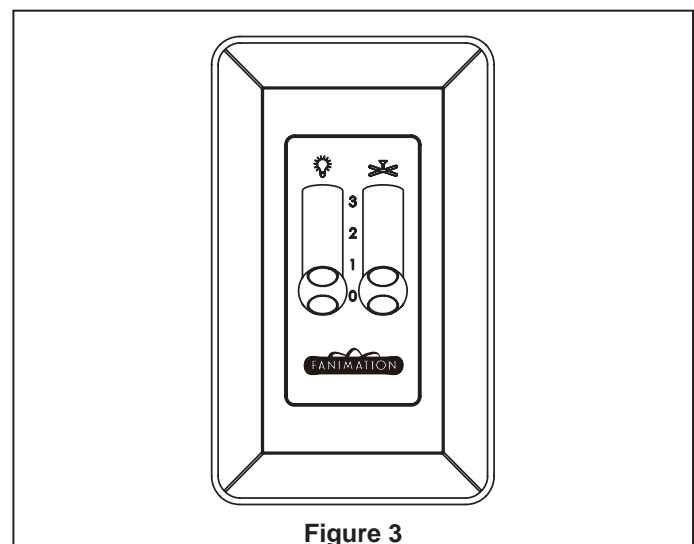
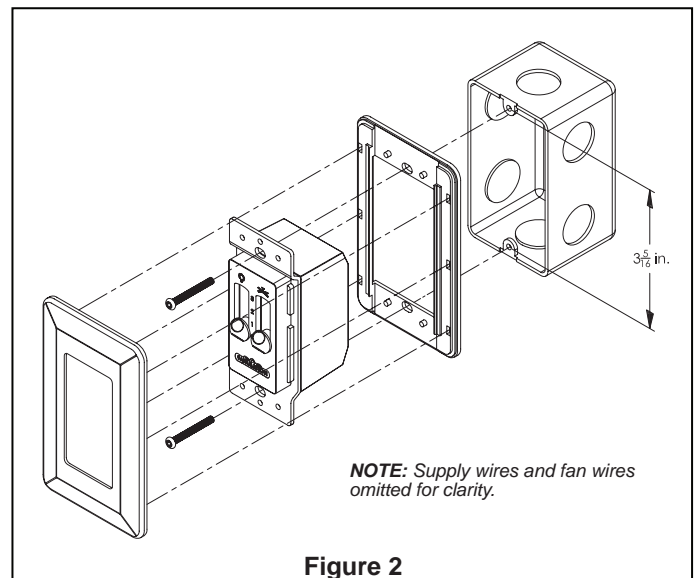
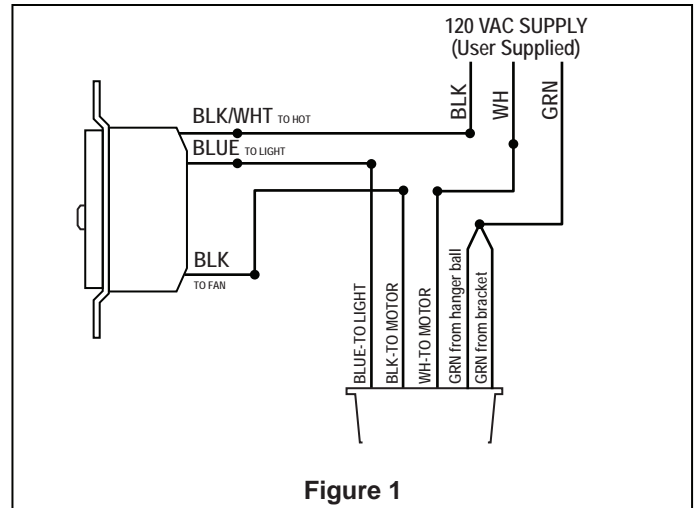

Installing the Canopy Housing

NOTE: This step is applicable **after** the necessary wiring is completed.

⚠ WARNING

To avoid possible fire or shock, make sure that the electrical wires are completely inside the canopy housing and not pinched between the housing and the ceiling.

1. Remove one of the two shoulder screws in the hanger bracket. Loosen the second shoulder screw without fully removing it. Assemble canopy by rotating key slot in canopy over shoulder screw in hanger bracket. Tighten shoulder screw. Fully assemble and tighten second shoulder screw that was previously removed (Figure 1a).
2. Securely attach and tighten the Canopy Screw Cover over the shoulder screws in the Hanger Bracket utilizing the keyslot twist-lock feature (Figure 1b).

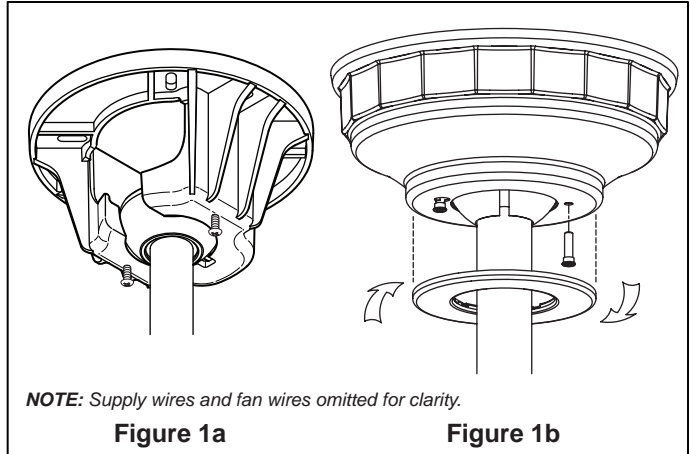

Assembling and Mounting the Fan Blades, & Adapter/Switch Hsg

INSTALLATION NOTE

Do not connect fan blades until the fan is completely installed. Installing the fan with blades assembled may result in damage to the fan blades.

⚠ WARNING

To reduce the risk of personal injury, do not bend the blade holders when installing, balancing the blades or cleaning the fan. Do not insert foreign objects in between the rotating blades.

1. Remove and discard the (rubber) motor “stops” by removing the four screws. (Figure 1)

Blade & Blade Holder Assembly:

2. Lay the side of the blade holder on a flat surface with the inside of the blade holder facing up. This is the side with the threaded posts.
3. Position the wood blade over the blade holder with the threaded posts showing. Make sure the bottom edge of the blade is fully seated against the blade holder.
4. With a Phillips screwdriver, tighten pan-head screws with fiber washers and flat washers to secure the blade. (Figure 2)

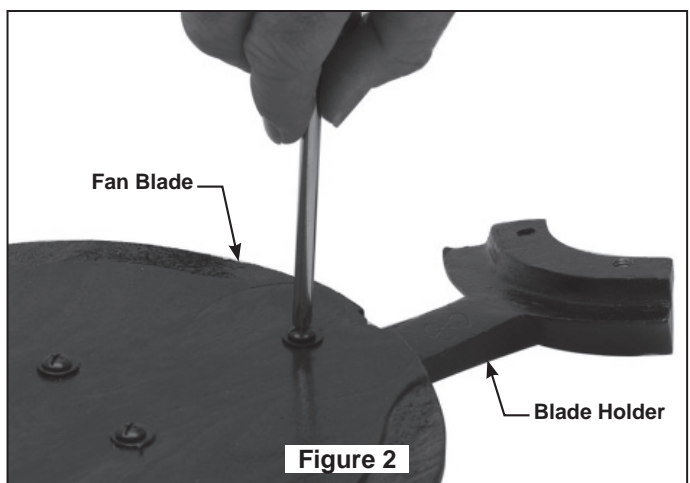
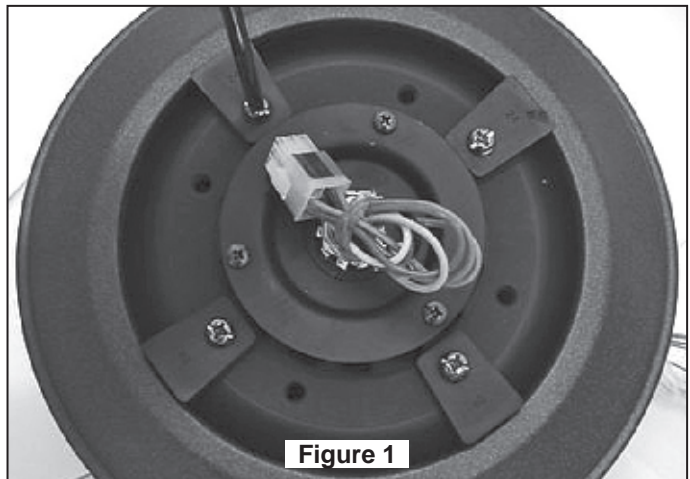

Assembling and Mounting the Fan Blades, & Adapter/Switch Hsg

5. Attach assembled blades and blade holders to the motor hub using the provided screws. (Figure 3)

6. Make sure the screws securing the blade holders to the motor hub are tight and that the blade holders are properly seated.

NOTE: Supply wires and fan wires omitted for clarity.

Housing Switch Cup/Adapter Assembly:

7. Disassemble the Housing Switch Cup/Adapter assembly by removing three screws.

8. Assemble the Adapter assembly on the Housing Support bracket and tighten three screws. (Figure 4)

9. Securely attach the 9-pin switch cup connector to wiring harness socket within Adapter assembly.

10. Assemble the Housing Switch Cup onto the assembled Adapter with three screws. (Figure 5)

11. Restore Power and your fan is now wired to be turned on and off from the wall control.

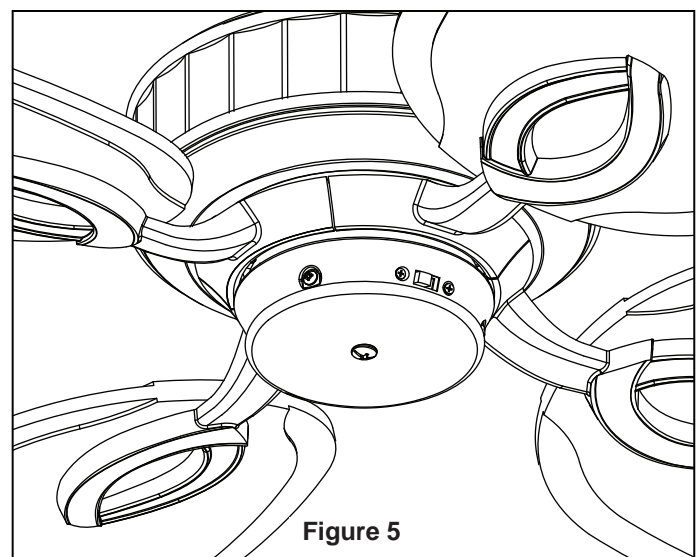
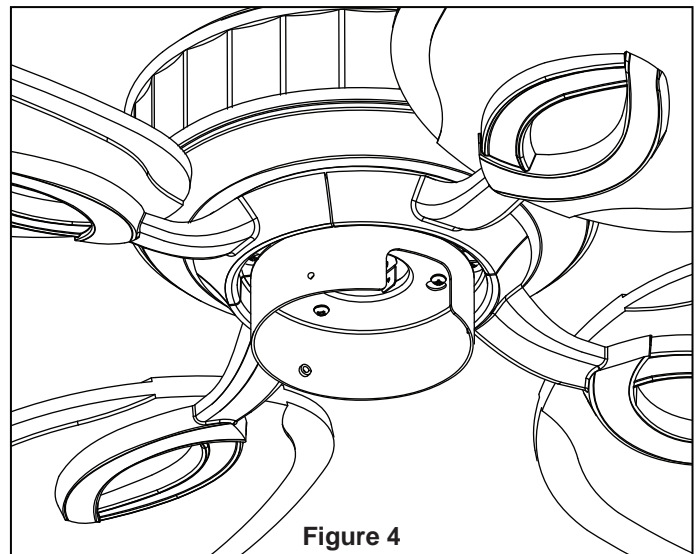
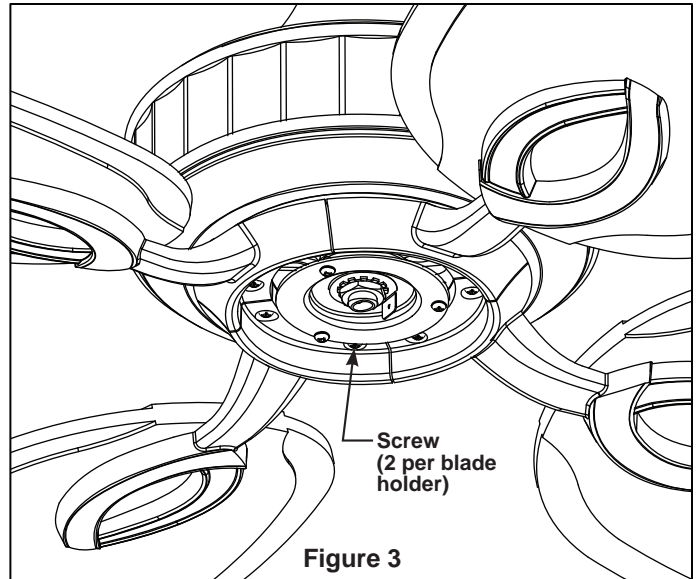

Maintenance

Periodic cleaning of your ceiling fan is the only maintenance that is needed.

When cleaning, use only a soft brush or lint free cloth to avoid scratching the finish.

Abrasive cleaning agents are not required and should be avoided to prevent damage to finish.

CAUTION
Do not use water when cleaning your ceiling fan. It could damage the motor or the blades and create the possibility of electrical shock.

Blade Cleaning

Periodic light dusting of the Wood blades is recommended. A feather duster will work best.

Avoid using water, cleansers, or harsh rags, which can warp and ruin the blades.

Trouble Shooting

⚠ WARNING

For your own safety turn off power at fuse box or circuit breaker before trouble shooting your fan.

Trouble	Probable Cause	Suggested Remedy
1. FAN WILL NOT START	<ol style="list-style-type: none"> 1. Fuse or circuit breaker blown. 2. Loose power line connections to the fan, or loose switch wire connections in the switch housing. 3. Reversing switch in neutral position. 	<ol style="list-style-type: none"> 1. Check main and branch circuit fuses or circuit breakers. 2. Check line wire connections to fan and switch wire connections in the switch housings. <p>CAUTION: Make sure main power is turned off !</p> <ol style="list-style-type: none"> 3. Make sure reversing switch position is all the way to one side.
2. FAN SOUNDS NOISY	<ol style="list-style-type: none"> 1. Blades not attached to fan. 2. Loose screws in motor housing. 3. Screws securing fan blade holders to motor flywheel are loose. 4. Wire connectors inside housing rattling. 5. Motor noise caused by solid state variable speed control. 6. Screws holding blades to blade holders are loose. 7. Lower housing support set screw loose. 	<ol style="list-style-type: none"> 1. Attach blades to fan before operating. 2. Check to make sure all screws in motor housing are snug (not over-tight). 3. Check to make sure the screws which attach the fan blade holders to the motor flywheel are tight. 4. Check to make sure wire connectors in switch housing are not rattling against each other or against the interior wall of the switch housing. <p>CAUTION: Make sure main power is turned off !</p> <ol style="list-style-type: none"> 5. Some fan motors are sensitive to signals from solid-state variable speed controls. Solid-state controls are not recommended, choose an alternative control method. 6. Tighten screws securely. 7. Tighten set screw securely.
3. FAN WOBBLERS EXCESSIVELY	<ol style="list-style-type: none"> 1. Setscrew in downrod support is loose. 2. Setscrew in downrod/hanger ball assembly is loose. 3. Screws securing fan blade holders to motor hub are loose. 4. Blade holders not seated properly. 5. Hanger bracket and/or ceiling outlet box is not securely fastened. 6. Fan blades out of balance. 	<ol style="list-style-type: none"> 1. Tighten both setscrews securely in downrod support. 2. Tighten the setscrew in the downrod/hanger ball assembly. 3. Check to be sure screws which attach the fan blade holders to the flywheel are tight. 4. Check to be sure the fan blade holders seat firmly and uniformly to the surface of the motor housing. If holders are seated incorrectly, loosen the screws and retighten. 5. Tighten the hanger bracket screws to the outlet box, and secure outlet box. 6. Interchanging position of fan blades can redistribute the weight and result in a smoother operation. For example, exchange blades in positions 1 and 3 or 1 and 4. If this does not improve wobble, exchange 2 and 3 or 2 and 4.
4. NOT ENOUGH AIR MOVEMENT		<ol style="list-style-type: none"> 1. If possible, consider using a longer downrod. For example, use a 12" downrod instead of the 6" downrod that comes with your fan.

Parts List

Model #LB250VZ

Ref. #	Description	Part #
1	Hanger Bracket Assembly with Shoulder Screws (2)	AP255
2	<i>Downrod/Hanger Ball Assembly Containing:</i>	ADR1-6VZ
2a	Hanger Ball Assembly	
2b	Downrod	
2c	Hairpin Clip	
2d	Clevis Pin	
3	Ceiling Canopy	P268VZ
4	Canopy Screw Cover	AP260VZ
5	Motor Coupler Cover	AP245VZ
6	Fan Motor Assembly	AMA200VZ
7	Housing Switch Cup/Adapter Assembly	AP275VZ
8	<i>Support Cable Bag Containing:</i>	HWBSCABLE
	Ceiling Support Cable	
	Cable Clamp	
	Flat Washer	
	Lag Bolt, 3/8"x 2"	
	<i>Hardware Bag Containing:</i>	HDWLB250
	Wire Connectors (4)	HDWBH250
	<i>Blade Holder Mounting Hardware Bag Containing:</i>	
	1/4"-20 x 14 mm Phillips Screws (11)	HDWBM250
	<i>Blade Mounting Hardware Bag Containing:</i>	
Phillips Pan-Head Screws, 3/16"-24 x 14 mm, Fiber Washers (13), & Flat Washers (13)		
Phillips Screwdriver, 4"		
9	Blade Holder - (Set of 4)	AP230VZ
10	Wood Blades (Set of 4)	AP225CP
11	Wall Control	CW2WH

Before discarding packaging materials, be certain all parts have been removed

How To Order Parts
<p>When ordering repair parts, always give the following information:</p> <ul style="list-style-type: none"> • Part Number • Part Description • Fan Model Number <p>Contact your retail store for repair parts.</p>

The Bayhill Collection™ LB250VZ Exploded-View

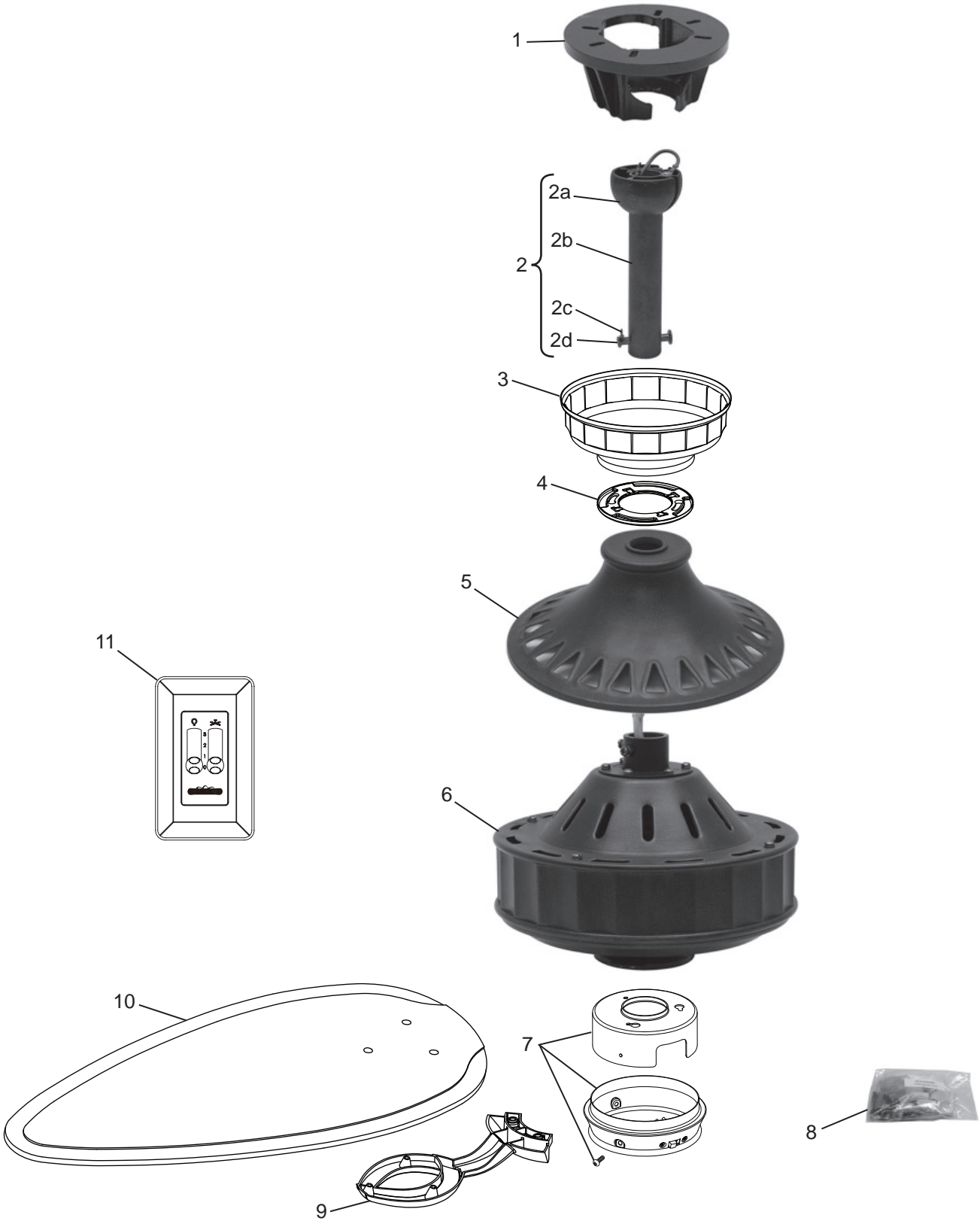

Figure 1

NOTE: The illustration shown is not to scale or its actual configuration may vary

LKLB230VZ Ceiling Fan Light Kit Installation Instructions

READ AND SAVE THESE INSTRUCTIONS

Weight: 9.5 lbs (4.31 kgs)

NOTE: Ceiling fan light kits are only meant to be used with ceiling fans. Do NOT install as a light fixture.

WARNING: To reduce the risk of fire or electric shock, do not use this fan/light kit with any solid-state speed control device.

CAUTION

Turning off wall switch is not sufficient. To reduce the risk of fire and electrical shock, be sure electricity is turned off at the main fuse box to the fan before installing the light kit.

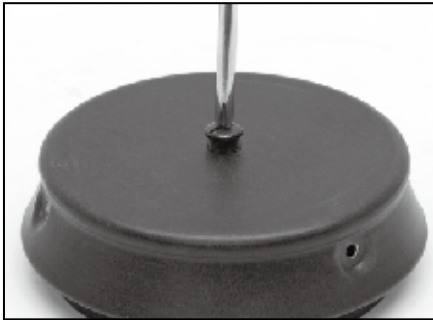

1. Remove threaded plug from switch cup housing.



2. Assemble light kit and switch cup housing with lockwasher and nut provided.

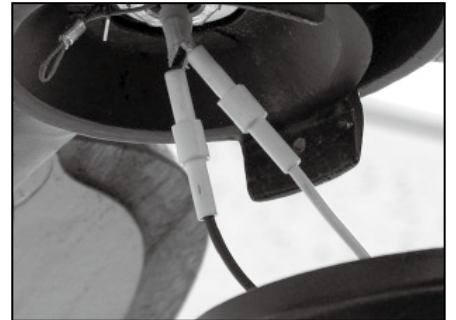

3. Connect white-to-white and blue-to-black wires.



4. Assemble switch cup housing/light kit assembly with original screws.



5. Install 3 candelabra bulbs (included - 40 watts max) in each of the sockets.

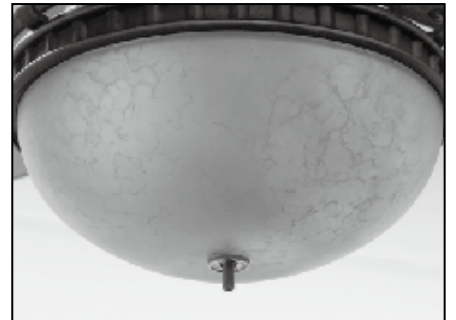

6. Assemble glass bowl with rubber washer/ knurled nut provided, do not over-tighten.



7. Assemble glass frame with tassel fob provided, do not over-tighten.

⚠ WARNING

To avoid possible fire or shock, make sure that the electrical wires are completely inside the fan housing and not pinched between the switch cup housing and the switch cup flange.

LKLB230VZ Ceiling Fan Light Kit Service Parts



Lauren Brooks® – Bayhill™ Fan – Model #LB230VZ		
Ref #	Description	Part #
1	Dual-Bowl Assembly	AP23000VZ
1A	Candelabra Bulbs, 40W (3)	
2	Lower Glass	P23080
3	Knurled Nut w/Rubber Washer	AP25010
4	Lower Glass Frame	AP23070VZ
5	Tassel Fob	AP27015

Before discarding packaging materials, be certain all parts have been removed

How To Order Parts

When ordering repair parts, always give the following information:

- Part Number
- Part Description
- Fan Model Number

Contact your retail store for repair parts.

LKLB270VZ Ceiling Fan Light Kit Installation Instructions

READ AND SAVE THESE INSTRUCTIONS

Weight: 7.75 lbs (3.52 kgs)

NOTE: Ceiling fan light kits are only meant to be used with ceiling fans. Do NOT install as a light fixture.

WARNING: To reduce the risk of fire or electric shock, do not use this fan/light kit with any solid-state speed control device.

CAUTION

Turning off wall switch is not sufficient. To reduce the risk of fire and electrical shock, be sure electricity is turned off at the main fuse box to the fan before installing the light kit.

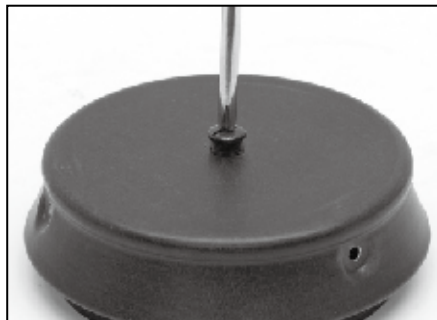

1. Remove threaded plug from switch cup housing.



2. Assemble light kit and switch cup housing with lockwasher and nut provided.



3. Connect white-to-white and blue-to-black wires.



4. Assemble switch cup housing/light kit assembly with original screws.

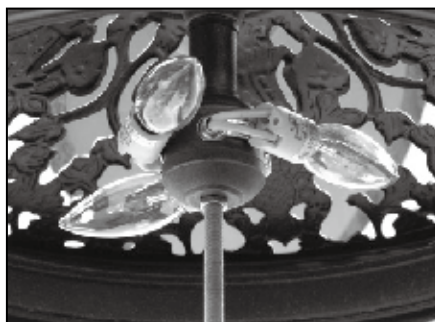

5. Install 3 candelabra bulbs (included - 40 watts max) in each of the sockets.



6. Assemble glass bowl with rubber washer/ knurled nut provided, do not over-tighten.



7. Assemble glass frame with tassel fob provided, do not over-tighten.

⚠ WARNING

To avoid possible fire or shock, make sure that the electrical wires are completely inside the fan housing and not pinched between the switch cup housing and the switch cup flange.

LKLB270VZ Ceiling Fan Light Kit Service Parts

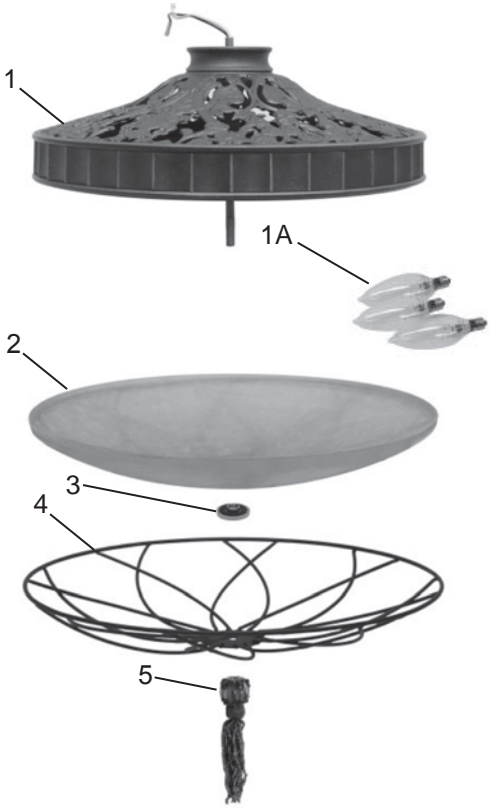

Lauren Brooks® – Bayhill™ Fan – Model #LB270VZ		
Ref #	Description	Part #
1	Filigree Bowl Assembly	AP27000VZ
1A	Candelabra Bulbs, 40W (3)	
2	Lower Glass	P27060
3	Knurled Nut w/Rubber Washer	AP25010
4	Lower Glass Frame	AP27050VZ
5	Tassel Fob	AP27015

Before discarding packaging materials, be certain all parts have been removed

How To Order Parts
When ordering repair parts, always give the following information: <ul style="list-style-type: none"> • Part Number • Part Description • Fan Model Number Contact your retail store for repair parts.



10983 Bennett Parkway
Zionsville, IN 46077
(888) 567-2055
FAX (866) 482-5215

Outside U.S. call (317) 733-4113

Visit Our Website @ www.fanimation.com

Copyright 2011 Fanimation

2011/01

Lauren Brooks™ & Lauren Brooks Collection™ are trademarks of Lauren Brooks, Inc.

THE BAYHILLTM

COLECCIÓN

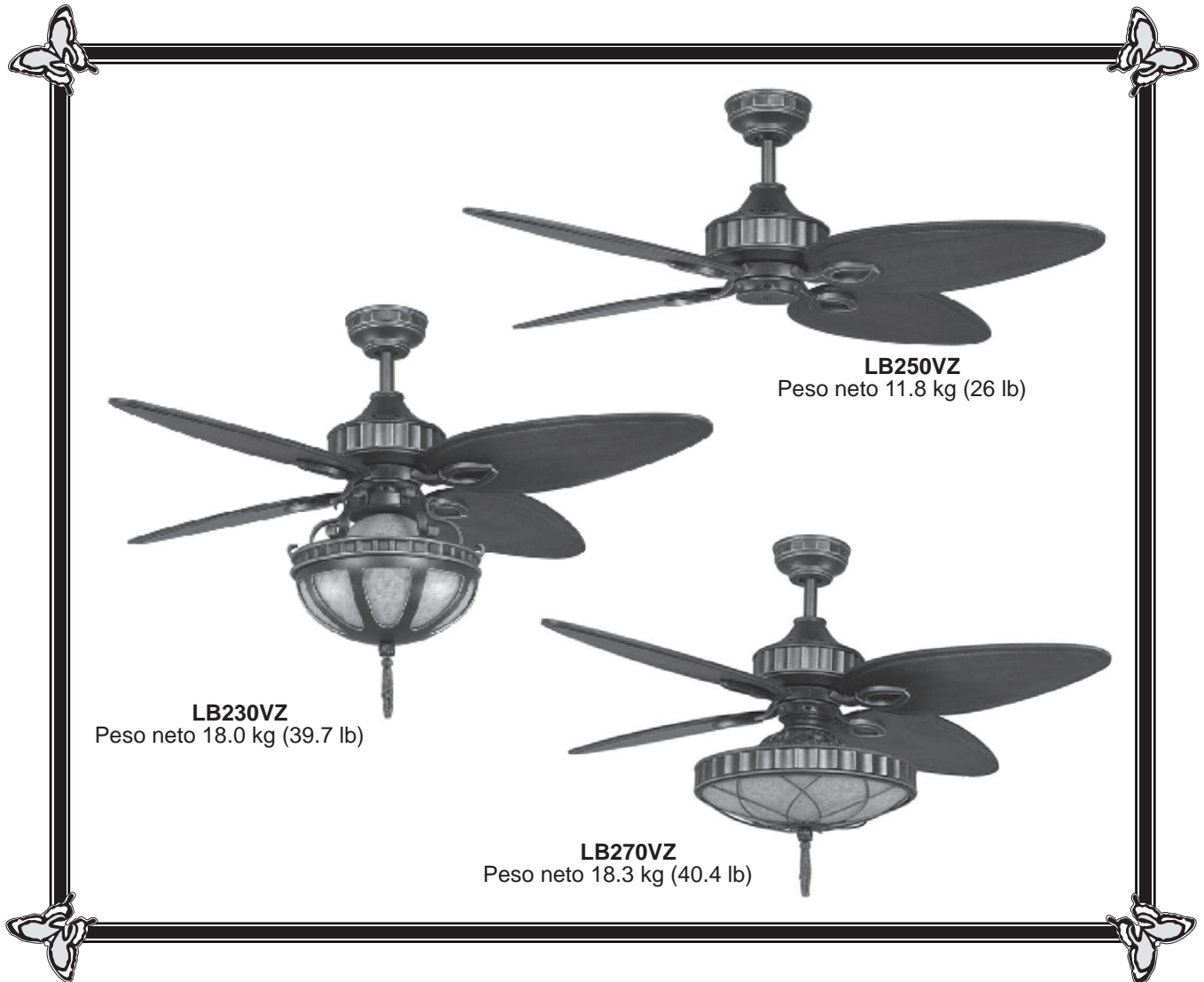

MODELO N.º LB230VZ & LB270VZ-220



MANUAL DEL PROPIETARIO

LEA Y GUARDE ESTAS INSTRUCCIONES

Instrucciones de seguridad importantes

ADVERTENCIA: Siga estas instrucciones para prevenir incendios, descargas eléctricas y lesiones personales graves.

1. Lea el manual del propietario y la información de seguridad antes de instalar su nuevo ventilador. Observe los diagramas de ensamblaje adjuntos.
2. Antes de llevar a cabo el mantenimiento o la limpieza de la unidad, desconecte la electricidad en el panel de servicio y bloquee los medios de desconexión del mismo para evitar que se active accidentalmente. Si no se pueden bloquear los medios de desconexión del servicio, coloque un dispositivo de advertencia, como una etiqueta, en el panel de servicio.
3. Tenga cuidado con la estructura y las aspas del ventilador cuando limpie, pinte o trabaje cerca del mismo. Desconecte siempre la electricidad del ventilador de techo antes de llevar a cabo el mantenimiento.
4. No coloque nada en las aspas del ventilador cuando éste se encuentra en funcionamiento.
5. No accione el conmutador inversor hasta que las aspas del ventilador se hayan detenido por completo.

Instrucciones de seguridad adicionales

1. Para evitar posibles descargas eléctricas, asegúrese de que la electricidad esté desconectada en la caja de fusibles antes de realizar la instalación eléctrica, y no haga funcionar el ventilador sin las aspas.
2. Todos los procedimientos de conexión eléctrica e instalación deben cumplir con los Códigos eléctricos nacionales (ANSI/NFPA 70-1999) y Códigos locales. El ventilador de techo debe estar conectado a tierra a fin de prevenir posibles descargas eléctricas. La instalación eléctrica debe ser llevada a cabo o aprobada por un electricista autorizado.
3. Se debe fijar bien la base del ventilador; ésta debe ser capaz de soportar sin problemas al menos 22,7 kg (50 lb). Consulte la página 22 Si tiene dudas, consulte a un electricista calificado.
4. Las aspas del ventilador deben instalarse por lo menos a 2 m (7 pies) del suelo, a fin de evitar un contacto accidental con las mismas.
5. Siga las recomendaciones sobre el método correcto de instalación eléctrica de su ventilador de techo. Si no posee la experiencia o los conocimientos eléctricos adecuados, contrate a un electricista autorizado para instalar el ventilador.

ADVERTENCIA: Este producto está diseñado para ser usado sólo con las piezas suministradas o los accesorios indicados específicamente para el mismo. Si utiliza piezas o accesorios que no están indicados para su uso con este producto, podría sufrir lesiones personales o dañar el ventilador. **ADVERTENCIA:** Este producto está diseñado para ser usado sólo con las piezas suministradas o los accesorios indicados específicamente para el mismo. Si utiliza piezas o accesorios que no están indicados para su uso con este producto, podría sufrir lesiones personales o dañar el ventilador.

ADVERTENCIA: Para reducir el riesgo de lesiones personales, no doble los soportes de las aspas (borde o soporte de aspas) al instalar los soportes, balancear las aspas o limpiar el ventilador. No coloque objetos extraños entre las aspas del ventilador en funcionamiento.

GARANTÍA LIMITADA DE POR VIDA

Se extiende al comprador original de un ventilador Fanimation

1. GARANTÍA LIMITADA DE POR VIDA DEL MOTOR - Si se produjera una falla en alguna de las partes del motor de su ventilador debido a un defecto en los materiales o en la fabricación durante el tiempo de vida del comprador original, Fanimation proporcionará la pieza de repuesto sin cargo una vez que el ventilador defectuoso sea devuelto a nuestro centro de servicios nacional. Se requiere comprobante de venta. El cliente se hará responsable de todos los gastos de remoción o reinstalación y envío del producto para reparaciones o sustitución.
2. GARANTÍA DE MANO DE OBRA DEL MOTOR POR UN AÑO - Si el motor de su ventilador fallara antes de cumplirse un año a partir del momento de su compra original debido a defectos en los materiales o en la fabricación, se le efectuará la reparación del mismo sin cargo en nuestro centro de servicios nacional. El comprador se hará responsable de los gastos de mano de obra luego del período de un año. El cliente se hará responsable de todos los gastos de remoción o reinstalación y envío del producto para reparaciones o sustitución.
3. Si otra pieza del ventilador fallara dentro del período de un año a partir de la fecha de compra original debido a un defecto en los materiales o en la fabricación, repararemos o sustituiremos, según creamos conveniente, la pieza defectuosa sin cargo alguno en nuestro centro de servicios nacional.
4. Debido a las diversas condiciones climáticas, esta garantía no cubre cambios en la terminación, incluidos oxidación, corrosión, falta de brillo o peladuras.
5. Esta garantía es nula y no se aplica a daños por instalación incorrecta, negligencia, accidentes, uso indebido, exposición al calor o a la humedad en exceso, o como resultado de cualquier modificación realizada al producto original.
6. Todos los gastos de remoción y reinstalación del ventilador son responsabilidad exclusiva del propietario, y no de la tienda que vendió el ventilador ni de Fanimation.
7. Fanimation se reserva el derecho de modificar o discontinuar un producto en cualquier momento, o sustituir cualquier pieza según lo establecido por esta garantía.
8. En ningún caso se podrá devolver un ventilador sin previa autorización por parte de Fanimation. Las devoluciones autorizadas deberán ir acompañadas del recibo de venta y deberán enviarse a Fanimation, previo pago del flete. El ventilador que se devuelva deberá estar embalado en forma adecuada a fin de evitar daños durante el transporte. Fanimation no se hará responsable de los daños que resulten del embalaje incorrecto del producto.
9. Se entiende que las reparaciones y las sustituciones son el único recurso disponible de Fanimation. No existe ninguna otra garantía expresa o implícita. Por la presente, Fanimation niega todas las garantías implícitas, que incluyen, entre otras, la comerciabilidad y la aptitud para determinado fin hasta donde la ley lo permita. Algunos estados no permiten limitaciones sobre las garantías implícitas. Fanimation no se hará responsable por daños accidentales, resultantes o especiales derivados del uso o el rendimiento del producto o en conjunción con éste, excepto en los casos en los que la ley así lo disponga. Esta garantía le otorga derechos legales especiales y es posible que también goce de otros derechos que pueden variar según el estado.
10. Es normal que se produzca un cierto movimiento oscilante y esto no debe considerarse un problema o defecto.

Tabla de contenidos

Instrucciones para el desempaque	21	Limpieza de las aspas	28
Requisitos eléctricos y estructurales	22	Solución de problemas	29
Cómo ensamblar el ventilador de techo	22	Lista de piezas – LB250VZ	30
Cómo colgar el ventilador de techo	24	Ilustración del despiece – LB250VZ	31
Cómo conectar y utilizar el control de la pared de su CW2WH	25	Instrucciones de instalación – LKLB230VZ	32
Instalación de la cubierta del capuchón	26	Piezas de repuesto – LKLB230VZ	33
Instalación y montaje de las palas del ventilador y del Hsg del interruptor/Adaptador	26	Instrucciones de instalación – LKLB270VZ	34
Mantenimiento	28	Piezas de repuesto – LKLB270VZ	35

Este manual está diseñado para facilitar al máximo el ensamblaje, la instalación, el funcionamiento y el mantenimiento de su ventilador de techo.

Herramientas necesarias para el ensamblaje

- Destornillador Phillips
- Escalera de tijera
- Destornillador de 1/4"
- Pelacables
- Tres conectores de cables (incluidos)

Materiales

La caja de distribución eléctrica y los conectores de la caja deben ser del tipo requerido por el código local. El cable más pequeño debe ser un cable de tres conductores (de dos conductores con conexión a tierra) del siguiente tamaño:

longitud del cable instalado	tamaño del cable según el A.W.G. (Calibre de Alambre Estadounidense)
hasta 15,2 m (50 pies)	14
de 15,2 a 30,5 m (50 a 100 pies)	12

NOTA: coloque las piezas de las bolsas de piezas individuales en un contenedor pequeño para evitar que se extravíen. Si faltan piezas, póngase en contacto con su proveedor local.

⚠ ADVERTENCIA

Antes de ensamblar el ventilador de techo, consulte la sección sobre el método correcto de instalación eléctrica del ventilador (página 18). Si siente que no posee la experiencia o los conocimientos eléctricos necesarios, contrate a un electricista autorizado para instalar el ventilador.

Instrucciones para el desempaque

Para su comodidad, marque cada uno de los pasos. A medida que completa cada paso, coloque una marca de verificación. Con esto se asegurará de completar todos los pasos y podrá saber desde dónde retomar si fuera interrumpido.

⚠ ADVERTENCIA

No instale ni utilice el ventilador si falta alguna pieza o si hay piezas dañadas. Este producto está diseñado para ser usado sólo con las piezas suministradas o los accesorios indicados por Fanimation específicamente para el mismo. La sustitución de piezas o accesorios no designados por Fanimation para usar con este producto podría ocasionar lesiones personales o daños en el ventilador. Póngase en contacto con su tienda si faltan piezas o hay piezas dañadas.

- Unidad del motor del ventilador
- Cubierta de unión del motor
- Tapa del interruptor de la carcasa / Unidad del adaptador
- Unidad del soporte de suspensión
- Unidad del barral/de la semiesfera
- Capuchón de techo
- Cubierta para el tornillo del capuchón
- Juego de soporte de Aspas (4)
- Palas de madera (4)
- CW2WH Control de Pared
- Bolsa de accesorios:
 - Nueve Phillips de 1/4" –20 x 14 mm (soporte de aspas a buje del motor)
 - Trece tornillos de cabeza plana 3/16-24 x 15mm (pala a soporte de pala) y arandelas planas de fibra.
 - Cuatro conectores de cables
 - Cable de soporte del techo con abrazadera
 - Arandela plana
 - Tornillo tirafondo
 - Destornillador Fanimation

1. Verifique que haya recibido las siguientes piezas:

NOTA: Si no está seguro de la descripción de una pieza, consulte la ilustración del despiece. (Figura 1, página 31)



Requisitos eléctricos y estructurales

Su nuevo ventilador de techo requiere una línea de suministro eléctrico con conexión a tierra de 120 voltios de CA, 60 Hz, circuito de 15 amperios. La caja de distribución eléctrica debe estar bien asegurada y debe ser capaz de soportar una carga de, al menos, 22,7 kg (50 lb). La Figura 1 muestra diversas configuraciones estructurales que podrían utilizarse para montar la caja de distribución eléctrica.

⚠ ADVERTENCIA

Para reducir el riesgo de incendios, descargas eléctricas o lesiones personales, fije el ventilador a la caja de distribución eléctrica marcada como aceptable para soporte de ventilador. Utilice los tornillos suministrados con la caja de distribución eléctrica. La mayoría de las cajas de distribución eléctrica que comúnmente se utilizan como soporte de lámparas no son aptas para soporte de ventiladores y es posible que deban reemplazarse. Consulte a un electricista calificado si tiene dudas.

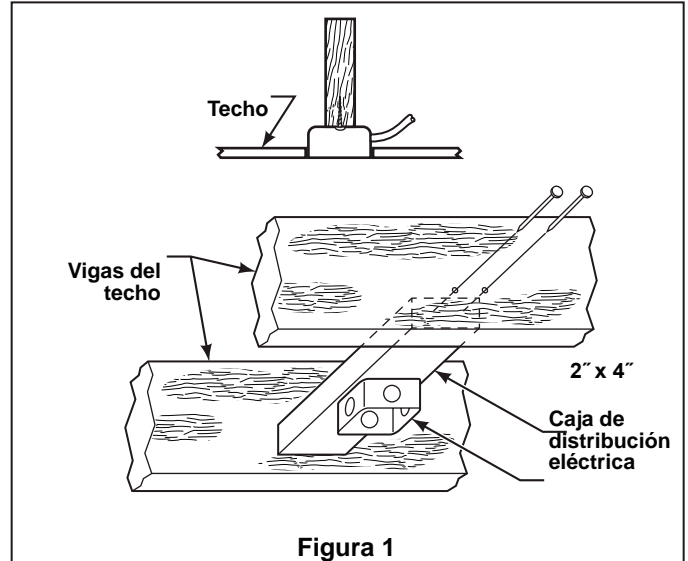

⚠ ADVERTENCIA

Apagar el interruptor de pared no es suficiente. Para evitar posibles descargas eléctricas, asegúrese de que la electricidad esté desconectada en la caja de fusibles principal antes de realizar la instalación eléctrica. Toda instalación eléctrica debe cumplir con los códigos nacionales y locales y el ventilador de techo debe tener la conexión a tierra adecuada como forma de precaución ante posibles descargas eléctricas.

⚠ ADVERTENCIA

A fin de evitar incendios o descargas eléctricas, siga con cuidado todas las instrucciones de instalación eléctrica. Cualquier trabajo eléctrico que no se describa en estas instrucciones deberá ser realizado o aprobado por un electricista autorizado.

Cómo ensamblar el ventilador de techo

1. Antes de realizar el ensamblaje, separe y guarde las bolsas de accesorios en el empaque. Afloje el tornillo de fijación de la semiesfera para lograr que ésta pueda desplazarse libremente por el barral. Retire el pasador del barral y luego extraiga la semiesfera. Conserve el pasador y la semiesfera para su reinstalación en el Paso 5 (Figura 1).

2. El ventilador viene con cables de 80" de color azul, negro y blanco y soporte del cable. Separe y desenrosque los tres cables y soporte del cable. Pase los cables a través del barral.

NOTA: Podrá utilizar el barral de 15,24cm (6") que viene con el ventilador o un barral opcional comprado por separado.

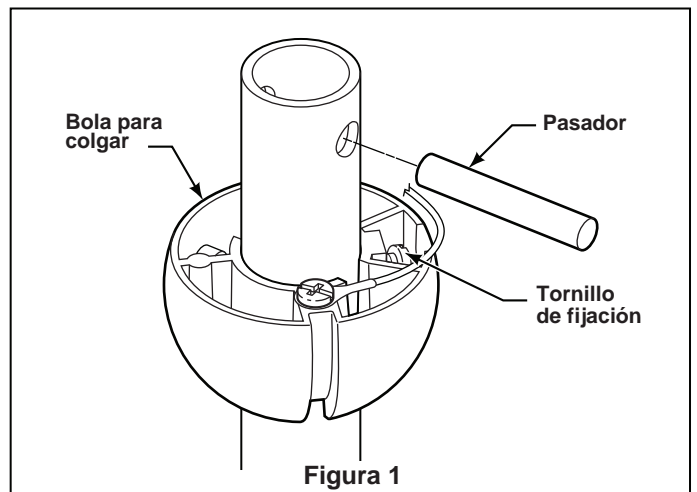

Cómo ensamblar el ventilador de techo (cont.)

3. Afloje los dos sets de tornillos del soporte de la barra. Alinee los orificios del enganche ajustable del soporte de la barra. Instale el enganche ajustable y asegúrelo con el clip de horquilla (Figura 2). Asegúrese de que presiona el extremo fijo del clip de horquilla a través del orificio cercano al extremo del enganche ajustable hasta que la parte curvada del clip de horquilla se expanda por el enganche ajustable. El clip de horquilla debe ser instalado adecuadamente para evitar que el enganche ajustable esté flojo. Tire de la barra para asegurarse de que el enganche ajustable esté apropiadamente instalado.

4. Mientras mantenga arriba la varilla interior, fije adecuadamente los dos tornillos de presión 3/16-24 x 3/8" en el soporte de la varilla.

5. Coloque los cables a través de la apertura de la carcasa del enganche del motor y la cubierta. Coloque la cubierta en el ventilador con el lado abierto hacia arriba. (Figura 3)

6. Vuelva a colocar la semiesfera en el barral como se indica a continuación. (Figura 1) Pase los tres cables de 2.03 m (80") a través de la semiesfera. Pase el pasador a través de los dos orificios en el barral y alinee la semiesfera de modo que el pasador quede atrapado en la ranura de la parte superior de la misma. Empuje la semiesfera hacia arriba, bien ajustada contra el pasador. **Ajuste firmemente el tornillo de fijación en la semiesfera. Si el tornillo de fijación está flojo, podría provocar oscilación del ventilador.**

⚠ ADVERTENCIA

Es de suma importancia que el tornillo Clevis en el soporte del barral esté colocado correctamente y que los tornillos de fijación y las tuercas estén bien ajustados. Si el tornillo Clevis, las tuercas, el pasador de horquilla y los tornillos de fijación no están correctamente colocados, el ventilador podría caerse.

NOTA: Se deben instalar adecuadamente los set de tornillos como se describen arriba, o podría provocar que el ventilador se tambalee.

7. El ventilador viene con cables de color azul, negro y blanco. Antes de instalar el ventilador, mida aproximadamente 6-9 pulgadas en la parte superior de la barra / unidad de bola del gancho. Corte el cable que sobre y retire media pulgada de aislamiento del extremo del cable.

8. Ahora ha completado la instalación superior de su ventilador de techo. Puede proceder con el proceso de colgado y el cableado eléctrico de su ventilador.

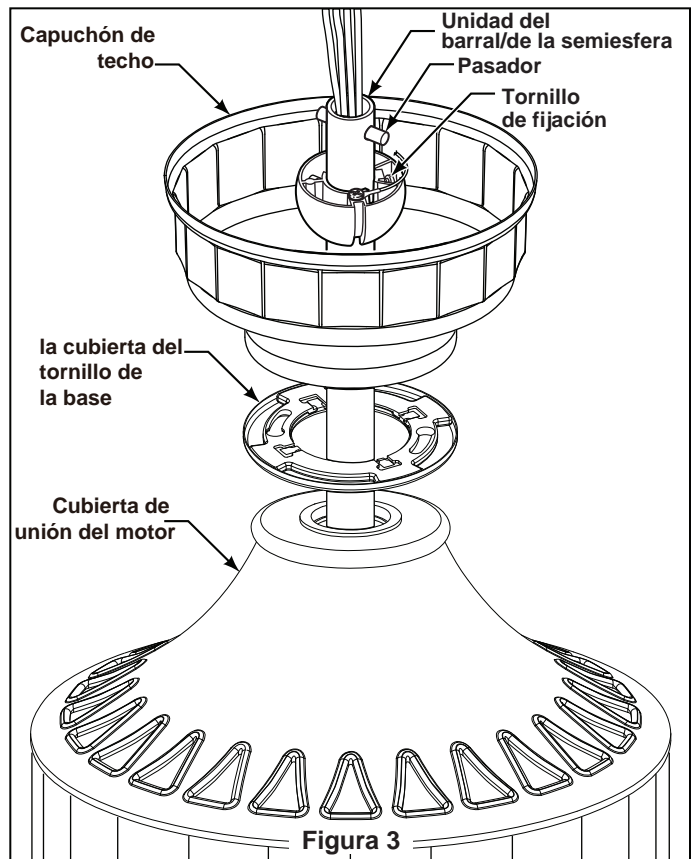
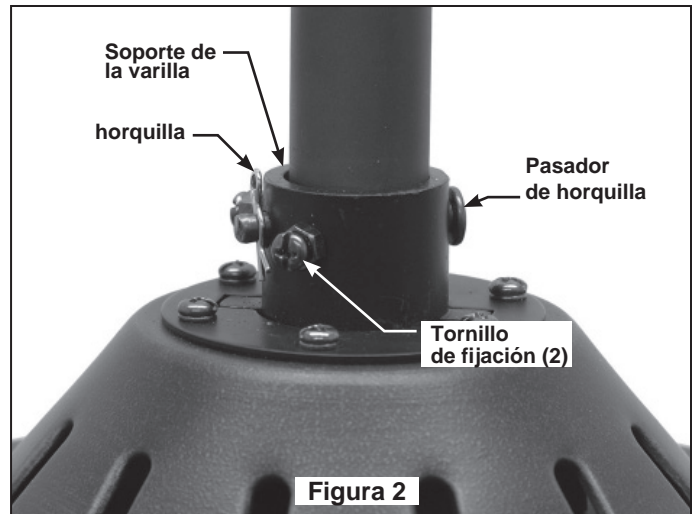

Cómo colgar el ventilador de techo

⚠ ADVERTENCIA

Para evitar una posible descarga eléctrica, asegúrese de cortar la alimentación eléctrica de la caja de fusibles principal antes de colgar el ventilador. **NOTA:** Si no está seguro de si la caja de salida tiene conexión a tierra, pida consejo a un electricista certificado, ya que debe tener conexión a tierra para un funcionamiento seguro.

⚠ ADVERTENCIA

Debe colgar el ventilador a una distancia mínima de 2,13 m desde las aspas hasta el piso. (Figura. 1)

⚠ ADVERTENCIA

La caja de salida debe estar bien asegurada. La abrazadera para colgar debe estar bien asentada contra la caja de salida. Si la caja de salida está empotrada, retire el panel hasta que la abrazadera haga contacto con la caja. Si la abrazadera y/o la caja de salida no están bien aseguradas, el ventilador podría tambalearse o caerse.

PRECAUCIÓN

No conecte las aspas hasta que el ventilador esté totalmente instalado. Instalar el ventilador con las aspas colocadas podría ocasionar daños en las mismas.

1. Perfore un orificio de 1/4" en la estructura del edificio para evitar grietas con la instalación del tornillo de intervalo. Utilice el tornillo de intervalo de 3/8"x 2" y la arandela plana para fijar el cable de seguridad a la viga del techo o a la estructura de madera. Dicho tornillo pasará a través de arandela plana, la presilla del cable de seguridad y se fijará en la estructura del edificio. (Figura. 2)

2. Fije adecuadamente el soporte colgante a la caja de empalme del techo que sea aceptable para el soporte del techo.

NOTA: el cable de soporte para techo no se puede asegurar solamente a la caja de conexiones; se debe asegurar directamente a la viga de techo o miembro estructural con el tornillo de cabeza cuadrada de 3/8"x2" y la arandela plana. (Figura 2)

3. Asegúrese de que los cables de suministro eléctrico, incluido el cable de conexión a tierra del soporte de suspensión y el cable de seguridad, hayan atravesado el barral, entre el soporte de suspensión y la caja de conexiones, de modo que más tarde se pueda realizar la instalación eléctrica.

4. Levante cuidadosamente el ventilador y coloque el ensamble de la bola para colgar/varilla en la abrazadera para colgar que acaba de fijar a la caja de salida. Asegúrese de que la ranura de la bola esté alineada con la lengüeta de la abrazadera para colgar. (Figura. 3)

⚠ ADVERTENCIA

Si no coloca la lengüeta en la ranura, podrían dañarse los cables eléctricos y podrían ocurrir incendios o descargas eléctricas.

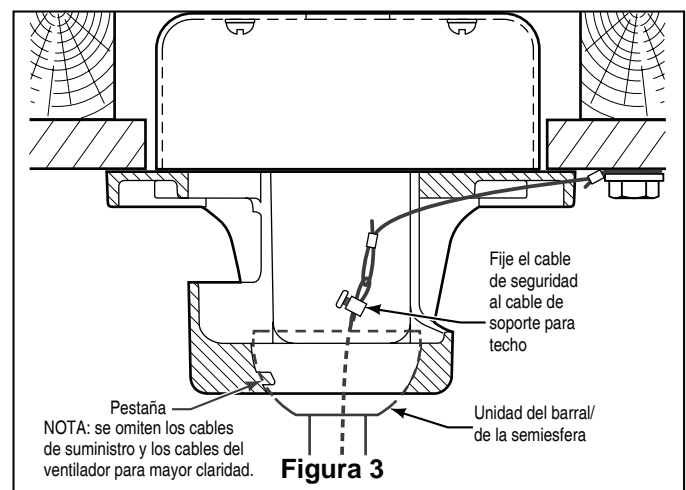
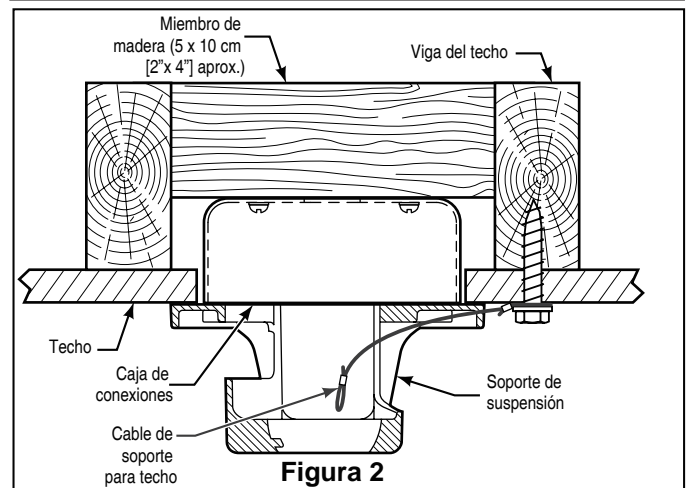
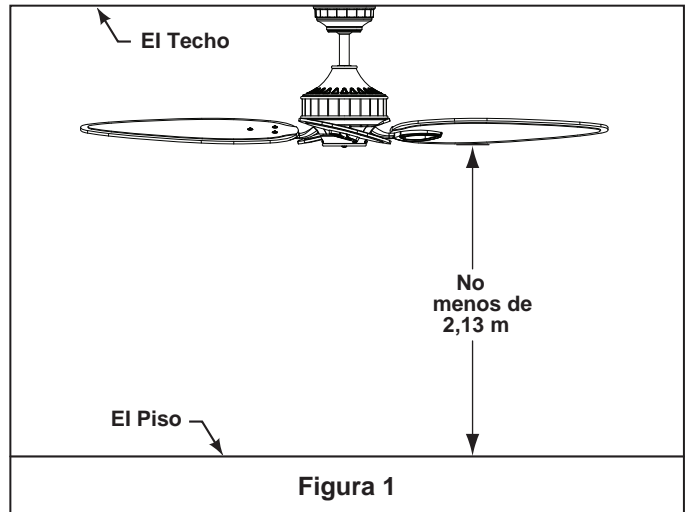

⚠ ADVERTENCIA

Para evitar una posible descarga eléctrica, no apriete los cables entre el ensamble de la bola para colgar y la abrazadera para colgar.

5. Fije el cable de seguridad al cable de soporte para techo. Deslice la abrazadera de cables por el cable de seguridad (del ventilador). Pase el extremo del cable a través del aro que forma el cable de soporte para techo. Tire lo más posible del cable a través del aro. Inserte el extremo del cable en el orificio de la abrazadera y ajuste firmemente el tornillo (Figura 3). Corte el exceso de cable de seguridad.

Cómo realizar la instalación eléctrica del ventilador de techo: control de pared CW2WH

Si siente que no posee la experiencia o los conocimientos eléctricos necesarios, contrate a un electricista autorizado para instalar el ventilador.

⚠ ADVERTENCIA

Para evitar posibles descargas eléctricas, asegúrese de que la electricidad esté desconectada de la caja de fusibles principal antes de realizar la instalación eléctrica. **NOTA: si no está seguro si la caja de distribución eléctrica tiene conexión a tierra, pida asesoramiento a un electricista autorizado, ya que la conexión a tierra es importante para un funcionamiento seguro.**

1. Instalación del control de pared (Figuras 1 y 2):

- Con la electricidad todavía desconectada, retire la placa para pared y el interruptor existentes.
- Realice las conexiones eléctricas con tuercas para terminales como se muestra en la Figura 1.
 - Un cable negro/blanco de la unidad de control de pared a cable negro (suministro con carga).
 - Un cable la luz de la unidad de control de pared a cable la luz que conecta con la caja de distribución eléctrica del techo.
 - Un cable negro de la unidad de control de pared a cable de conexión a negro que conecta con la caja de distribución eléctrica del techo.
- Fije la unidad de control de pared a la caja de distribución eléctrica con los dos tornillos de 6-32 suministrados.
- Fije la placa de pared al frente del control del interruptor con los dos tornillos pequeños suministrados.

⚠ ADVERTENCIA

Verifique que todas las conexiones estén bien ajustadas, incluida la conexión a tierra, y que no haya ningún cable desnudo visible en los conectores de cables, a excepción del cable de conexión a tierra. No haga funcionar el ventilador hasta que las aspas estén colocadas. Podrían producirse ruidos y daños en el ventilador.

2. Funcionamiento y Uso del control de pared (Figura 3):

NOTA: Si se desea que el flujo del aire vaya en la dirección opuesta, apague el ventilador y espere a que se detengan las palas. Deslice el interruptor del reverso hacia la posición opuesta y encienda de nuevo el ventilador. El interruptor del reverso está ubicado en el lateral de la cubierta del interruptor.

Interruptor del ventilador

- Interruptor 3 = low speed
- Interruptor 2 = velocidad media
- Interruptor 1 = velocidad alta
- Interruptor 0 = ventilador apagado

Interruptor de las luces

- Potenciómetro - Nivel de luz bajo a alto
- Interruptor 0 - Luz apagada

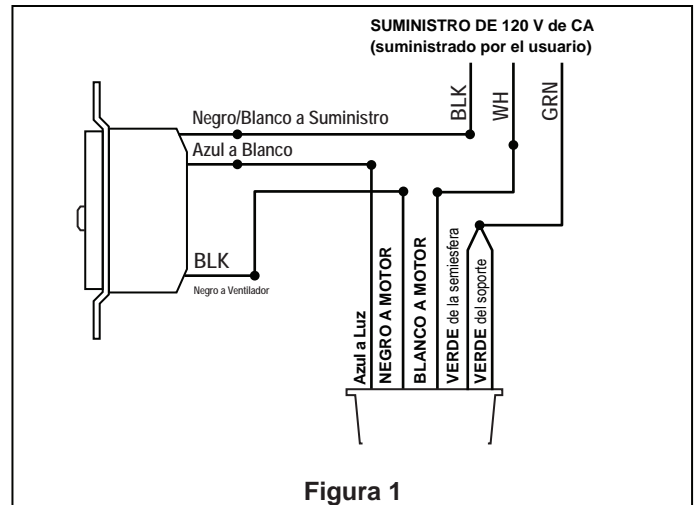

⚠ WARNING

Para evitar posibles incendios y cortocircuitos, asegúrese de que los cables eléctricos estén completamente dentro de la caja de electricidad y no estén pisados entre la placa de la pared y la propia pared.

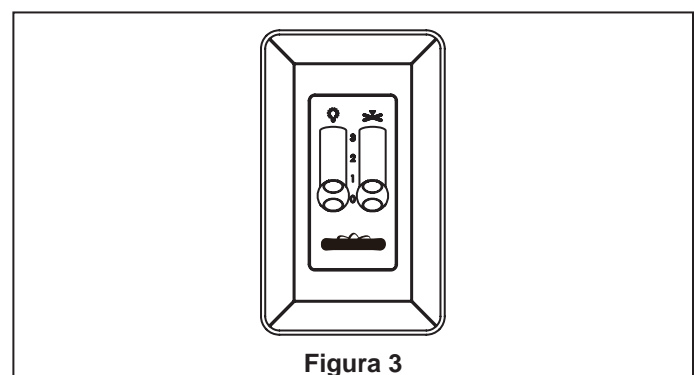
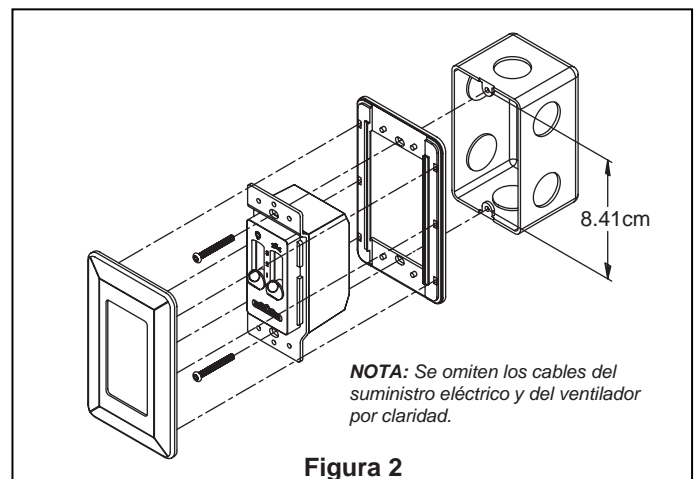

Instalación de la cubierta del capuchón

NOTA: Este paso se debe realizar luego de completar la instalación eléctrica necesaria.

ADVERTENCIA

Para evitar posibles incendios o descargas eléctricas, asegúrese de que los cables eléctricos se encuentren completamente adentro de la cubierta del capuchón y de que no estén aprisionados entre la cubierta y el techo.

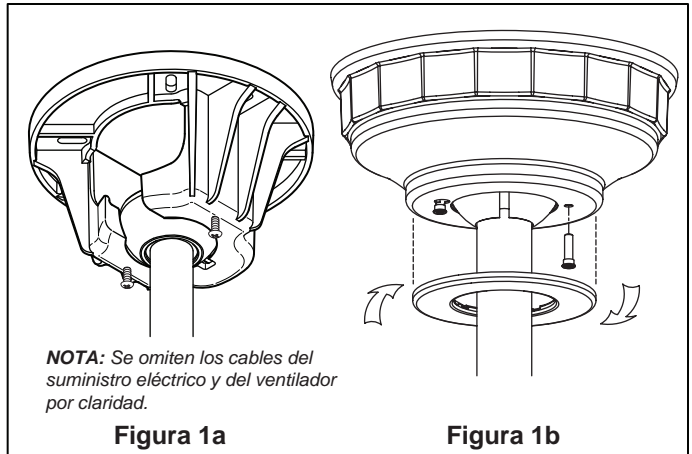

1. Retire uno de los dos tornillos de reborde de la abrazadera para colgar. Afloje el segundo tornillo de reborde sin retirarlo del todo. Ensamble la base girando el chavetero de la base sobre el tornillo de reborde de la abrazadera para colgar. Ajuste el tornillo de reborde. Ensamble por completo el segundo tornillo de reborde que antes había retirado y ajústelo. (Figura. 1a)
2. Coloque y ajuste firmemente la cubierta para el tornillo de la base sobre los tornillos de reborde de la abrazadera para colgar mediante el mecanismo de seguro por giro del chavetero. (Figura. 1b)

Instalación y montaje de las palas del ventilador y del Hsg del interruptor/Adaptador

NOTA LA INSTALACIÓN

No conecte las aspas hasta que el ventilador esté totalmente instalado. Instalar el ventilador con las aspas colocadas podría ocasionar daños en las mismas.

ADVERTENCIA

Para reducir el riesgo de lesiones personales, no doble los soportes de aspas al instalarlos, balancear las aspas o limpiar el ventilador. No coloque objetos extraños entre las aspas del ventilador en funcionamiento.

1. Extraiga y deseche los “topes” del motor (de goma) extrayendo los cuatro tornillos. (Figura 1)

Instalación de las palas y del soporte de palas:

2. Coloque el lateral del soporte de palas en una superficie plana con la parte interior del soporte de palas mirando hacia arriba. Este es el lado con los postes roscados.
3. Coloque la pala de madera sobre el soporte de pala mostrando los postes roscados. Asegúrese de que el extremo inferior de la pala esté pegado completamente al soporte de pala.
4. Utilizando un destornillador Phillips, asegure los tornillos de cabeza plana con las arandelas de fibra y las arandelas planas para fijar la pala. (Figura 2)

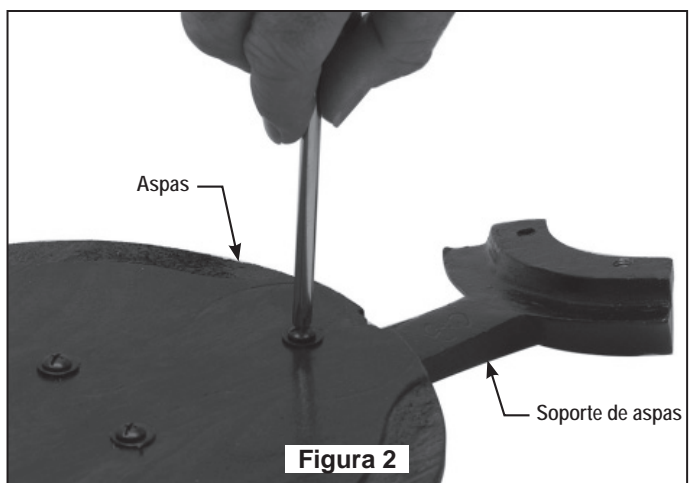
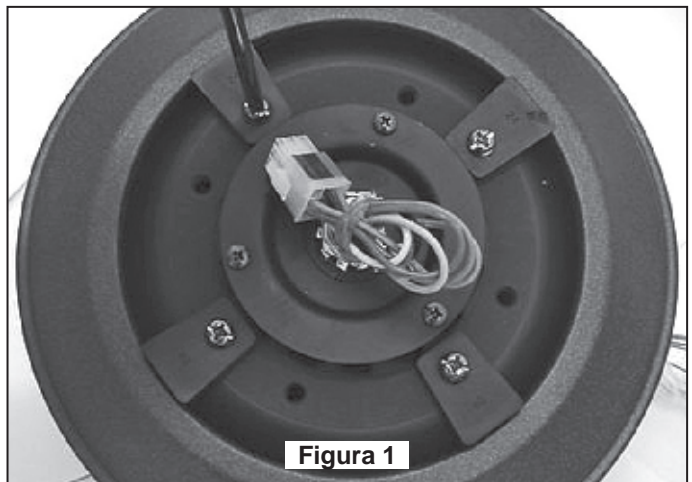

Instalación y montaje de las palas del ventilador y del Hsg del interruptor/Adaptador (Cont.)

5. Fije las palas montadas y los soportes de palas en el centro del motor utilizando los tornillos suministrados. (Figura 3)

6. Asegúrese de que los tornillos que fijan los soportes de pala en el centro del motor estén adecuadamente asegurados y que los soportes de palas estén bien montados.

NOTA: Para ser más claros, se omiten los cables del suministro eléctrico y del ventilador.

Cubierta del interruptor de la carcasa / Unidad del adaptador:

7. Desmonte la Cubierta del interruptor de la carcasa / Unidad del adaptador extrayendo los tres tornillos.

8. Instale la unidad el adaptador en el soporte de la carcasa y fije los tres tornillos. (Figura 4)

9. Asegure adecuadamente el conector de la cubierta del interruptor de 9 clavijas en el soporte del arnés del cableado dentro de la unidad del adaptador.

10. Instale la Cubierta del interruptor de la carcasa en el adaptador montado con los tres tornillos. (Figura 5)

11. Restaura la electricidad y su ventilador ya está cableado para ser encendido y apagado desde el control de pared.

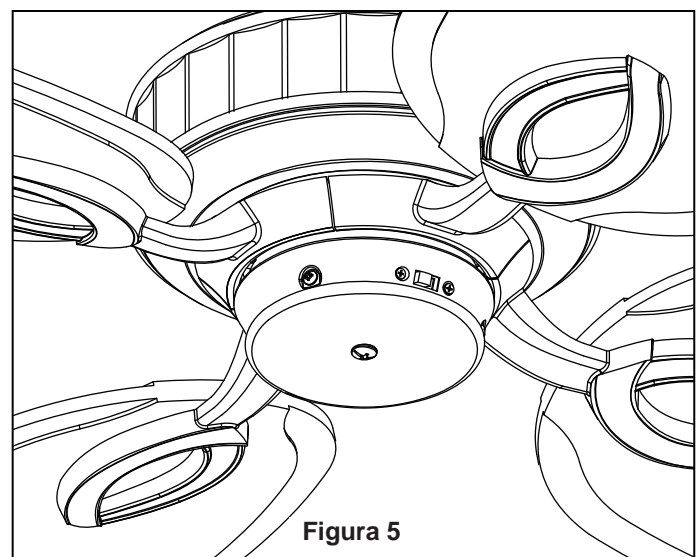
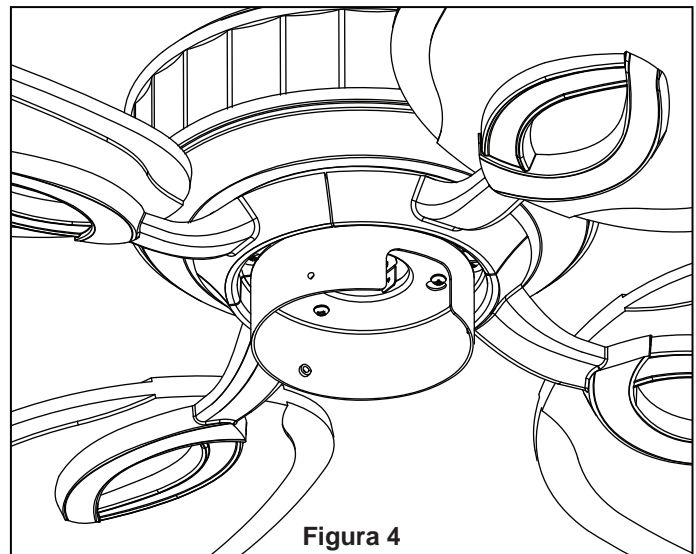
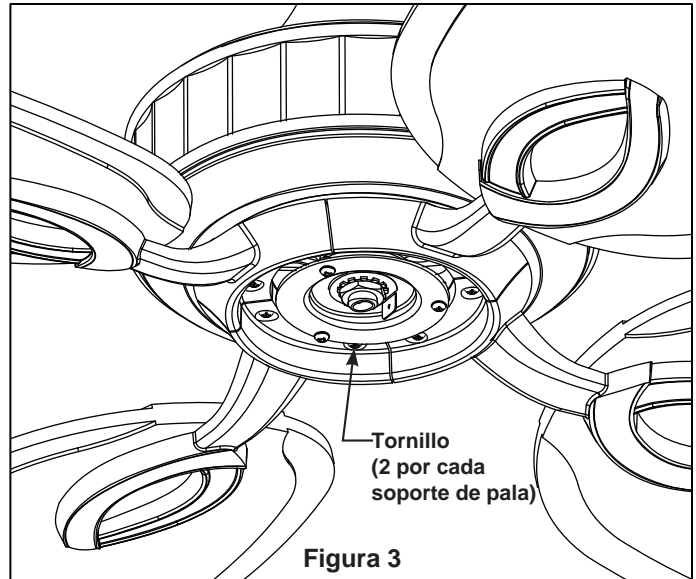

Mantenimiento

El único mantenimiento necesario para el ventilador de techo es una limpieza periódica.

Al llevar a cabo la limpieza, use sólo un cepillo suave o un paño sin pelusas, para evitar rayar el acabado.

No se requieren agentes abrasivos de limpieza; los mismos deben evitarse para prevenir daños en el acabado.

PRECAUCIÓN

No utilice solventes para limpiar el ventilador de techo. Podrían dañar el motor o las aspas y ocasionar posibles descargas eléctricas.
--

Limpieza de las aspas

Se recomienda limpiar el polvo de las aspas periódicamente. Lo mejor es utilizar un plumero.

Evite usar agua, productos de limpieza o trapos ásperos, que pueden combar o dañar las aspas.

Solución de problemas

▲ ADVERTENCIA

Para su propia seguridad, desconecte la electricidad de la caja de fusibles o disyuntor antes de solucionar problemas en su ventilador.

Problema	Causa posible	Solución sugerida
1. EL VENTILADOR NO ARRANCA	<ol style="list-style-type: none"> 1. El fusible o el disyuntor están fundidos. 2. Las conexiones eléctricas del ventilador o del interruptor en la caja del interruptor están flojas. 3. El conmutador inversor se encuentra en posición neutra. 	<ol style="list-style-type: none"> 1. Controle los fusibles del circuito principal y derivado o los disyuntores. 2. Controle las conexiones eléctricas del ventilador y del interruptor en las cajas de los interruptores. PRECAUCIÓN: ¡Asegúrese de que el suministro principal de electricidad esté desconectado! 3. Asegúrese de que el conmutador inversor esté completamente a un lado.
2. EL VENTILADOR HACE RUIDO	<ol style="list-style-type: none"> 1. Las aspas no están sujetas al ventilador 2. Hay tornillos flojos en la caja del motor. 3. Los tornillos que aseguran los soportes de las aspas al buje del motor están flojos. 4. Los conectores de cables dentro de la caja hacen ruido. 5. Ruido del motor provocado por el control de velocidad de estado sólido variable. 6. Los tornillos que sujetan las aspas a los soportes de aspas están flojos. 7. El tornillo del soporte de la cubierta inferior está flojo. 	<ol style="list-style-type: none"> 1. Ajuste las aspas al ventilador antes de ponerlo en funcionamiento. 2. Asegúrese de que todos los tornillos de la caja del motor estén bien ajustados (pero no en exceso). 3. Asegúrese de que los tornillos que fijan los soportes de aspas al buje del motor del ventilador estén bien ajustados. 4. Asegúrese de que los conectores de cables en la caja del interruptor no produzcan ruido al rozar unos con otros o al rozar la pared interior de la caja del interruptor. PRECAUCIÓN: ¡Asegúrese de que el suministro principal de electricidad esté desconectado! 5. Algunos motores de ventilador son sensibles a las señales de los controles de velocidad de estado sólido variables. Los controles de estado sólido no son recomendables. escoja un método de control alternativo. 6. Ajuste bien los tornillos. 7. Asegure bien los tornillos de fijación.
3. EL VENTILADOR OSCILA EN EXCESO	<ol style="list-style-type: none"> 1. El tornillo de fijación y la tuerca del soporte de barral están flojos. 2. El tornillo de fijación en la unidad del barral/de la semiesfera está flojo. 3. Los tornillos que aseguran los soportes de las aspas al buje del motor están flojos. 4. Los soportes de aspas no están colocados correctamente. 5. El soporte de suspensión o la caja de distribución eléctrica del techo no están bien asegurados. 6. Las aspas del ventilador están desbalanceadas. 	<ol style="list-style-type: none"> 1. Ajuste bien los dos tornillos de fijación y las tuercas en el soporte de barral. 2. Ajuste el tornillo de fijación en la unidad del barral/de la semiesfera. 3. Asegúrese de que los tornillos que fijan los soportes de aspas al buje del motor del ventilador estén bien ajustados. 4. Asegúrese de que los soportes de las aspas del ventilador estén colocados firmemente y de manera uniforme en relación con la superficie de la caja del motor. Si los soportes están mal colocados, afloje los tornillos y vuelva a ajustarlos. 5. Ajuste los tornillos del soporte de suspensión de la caja de distribución eléctrica y asegúrela. 6. Al intercambiar la posición de las aspas, puede redistribuir el peso y hacer que el ventilador funcione más suavemente. Por ejemplo, intercambie las aspas en las posiciones 1 y 3, o 1 y 4. Si esto no mejora el nivel de oscilación, intercambie la 2 por la 3, o la 2 por la 4.
4. NO HAY SUFICIENTE MOVIMIENTO DE AIRE		<ol style="list-style-type: none"> 1. Si es posible, considere el uso de un barral más largo. Por ejemplo, use un barral de 30,5 cm (12") en lugar del barral de 15 cm (6") que viene con el ventilador.

Lista de piezas Modelos N.º LB250VZ

N.º de Ref.	Descripción	Pieza # N.º
1	Unidad del soporte de suspensión con tornillos de	AP255
2	<i>Unidad del barral/de la semiesfera que contiene:</i>	ADR1-6VZ
2a	Bola para colgar	
2b	Soporte de la varilla	
2c	horquilla	
2d	Pasador de horquilla	
3	Capuchón de techo	P268VZ
4	Cubierta para el tornillo del capuchón	AP260VZ
5	Cubierta de unión del motor	AP245VZ
6	Unidad del motor del ventilador	AMA200VZ
7	Tapa del interruptor de la carcasa / Unidad del adaptador	AP275VZ
8	<i>Apoyo a la Bolsa de cable que :</i>	HWBSCABLE
	Cable de soporte del techo	
	Cable de abrazadera	
	Arandela plana	
	Tornillo tirafondo, 3/8"x 2"	
	<i>Hardware bolsa que contiene:</i>	HDWLB250
	Cuatro conectores de cables (4)	HDWBH250
	<i>Bolsa de accesorios para el montaje de los soportes de aspas que contiene:</i>	
	Tornillo Phillips de ¼" –20 x 14 mm (11)	HDWBM250
	<i>Bolsa de accesorios para el montaje de aspas que contiene:</i>	
Tornillos de cabeza plana 3/16-24 x 15mm (pala a soporte de pala) y arandelas planas de fibra. (13) Destornillador Fanimation , 4"		
9	Juego de soporte de Aspas	AP230VZ
10	Palas de madera (4)	AP225CP
11	Control de Pared	CW2WH

Antes de desechar los materiales de embalaje, asegúrese de haber extraído todas las piezas

Cómo hacer un pedido de piezas

Al hacer un pedido de piezas de repuesto, proporcione siempre la siguiente información:

- Número de pieza
- Descripción de la pieza
- Número de modelo del ventilador

Póngase en contacto con su tienda para obtener las piezas de repuesto.

La colección The Bayhill™ LB250VZ Despiece



Figura 1

NOTA: la ilustración que se muestra no está hecha a escala y su configuración real puede variar.

Instrucciones de instalación del kit de luces del ventilador de techo LKLB230VZ

LEA Y GUARDE ESTAS INSTRUCCIONES

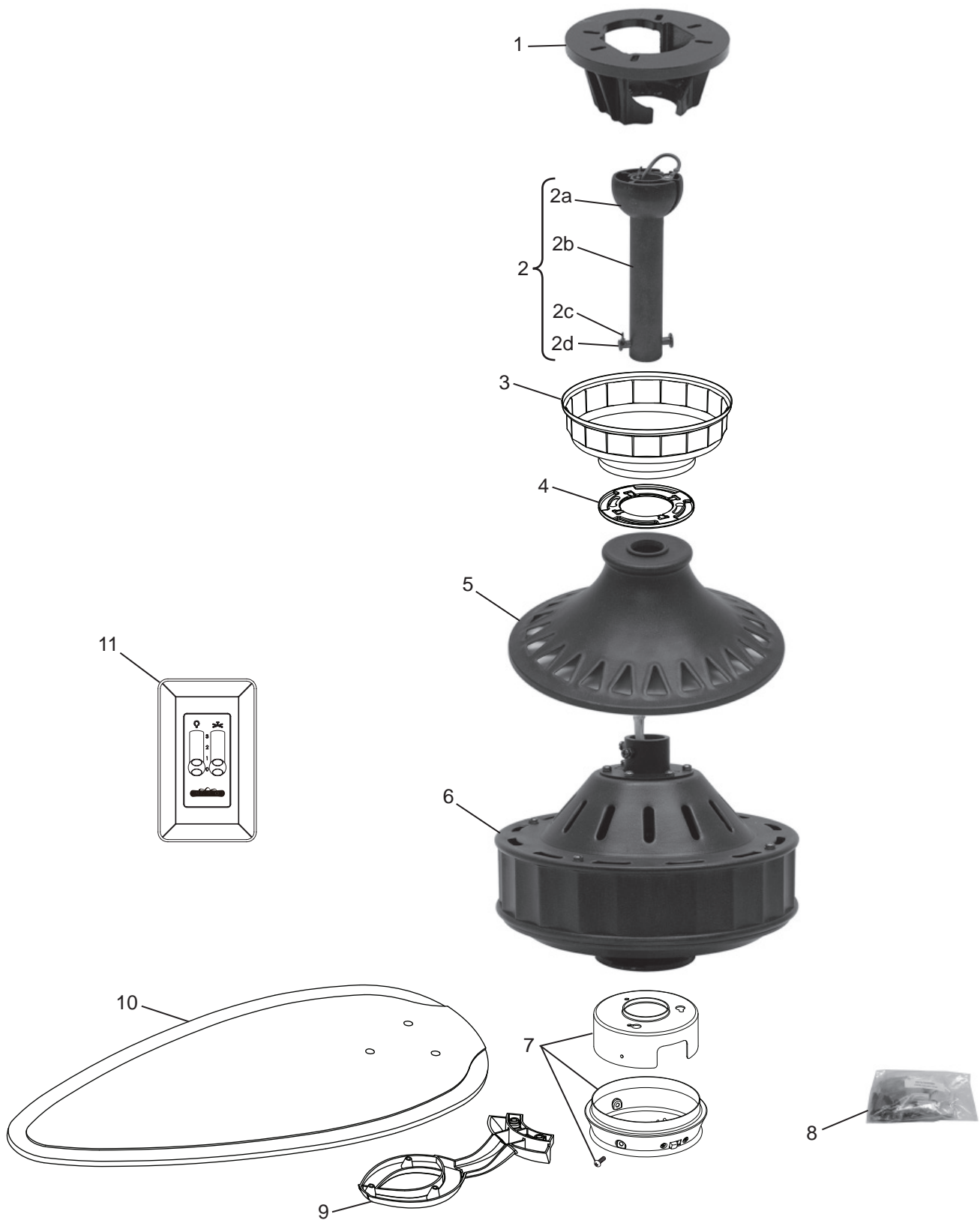
Peso: 9,5 lb(4,31 kg).

NOTA: Los kits de luces del ventilador de techo han sido diseñados para ser utilizados exclusivamente en los ventiladores de techo. **NO los instale como una luz externa.**

ADVERTENCIA: Para reducir el riesgo de incendio o corto circuito, no utilice este ventilador / kit de luces con ningún dispositivo de control de velocidad de estado sólido.

PRECAUCIÓN

No es suficiente con apagar el interruptor de la pared. Para reducir el riesgo de incendio o de cortocircuito, asegúrese de que la electricidad está apagada en el fusible principal del ventilador antes de instalar el kit de luces.

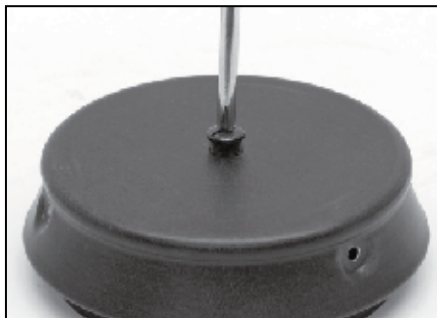

1. Extraiga el enchufe roscado de la carcasa de la cubierta del interruptor.



2. Instale el kit de luces y la carcasa de la cubierta del interruptor con la arandela de seguridad y la tuerca suministrada.



3. Conecte los cables blanco al blanco y azul a negro.



4. Instale el kit de luces y la carcasa de la cubierta del interruptor con los tornillos originales.

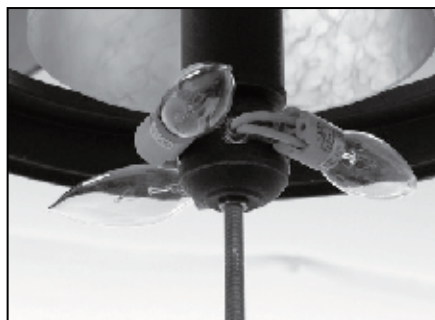

5. Instale las tres bombillas de tipo candelabro (incluidas, máx. 40 vatios) en cada una de las conexiones.

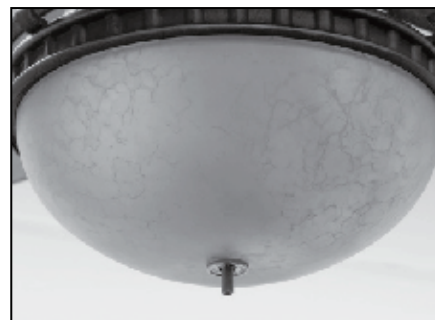

6. Instale la tulipa de vidrio con las tuercas estriadas / arandelas de goma suministradas sin apretar demasiado.



7. Instale el marco de vidrio con la borla suministrada sin apretar demasiado.

⚠ ADVERTENCIA

No es suficiente con apagar el interruptor de la pared. Para reducir el riesgo de incendio o de cortocircuito, asegúrese de que la electricidad está apagada en el fusible principal del ventilador antes de instalar el kit de luces.

LKLB230VZ Piezas de repuesto del kit de luces del ventilador de techo



Lauren Brooks® - Ventilador Bayhill™ - Modelo #LB230VZ		
N.º de Ref.	Descripción	Pieza # N.º
1	Unidad de doble tulipa	AP23000VZ
1A	Bombillas de tipo candelabro, 40 W (3)	
2	Vidrio inferior	P23080
3	Tuerca estriada con arandela de goma	AP25010
4	Marco inferior de vidrio	AP23070VZ
5	Borla	AP27015

Antes de desechar los materiales de embalaje, asegúrese de haber extraído todas las piezas

Cómo hacer un pedido de piezas

Al hacer un pedido de piezas de repuesto, proporcione siempre la siguiente información:

- Número de pieza
- Descripción de la pieza
- Número de modelo del ventilador

Póngase en contacto con su tienda para obtener las piezas de repuesto.

Instrucciones de instalación del kit de luces del ventilador de techo LKLB270VZ LEA Y GUARDE ESTAS INSTRUCCIONES

Peso: 7.75 lb (3.52 kgs)

NOTA: Los kits de luces del ventilador de techo han sido diseñados para ser utilizados exclusivamente en los ventiladores de techo. **NO los instale como una luz externa.**

ADVERTENCIA: Para reducir el riesgo de incendio o corto circuito, no utilice este ventilador / kit de luces con ningún dispositivo de control de velocidad de estado sólido.

PRECAUCIÓN

No es suficiente con apagar el interruptor de la pared. Para reducir el riesgo de incendio o de cortocircuito, asegúrese de que la electricidad está apagada en el fusible principal del ventilador antes de instalar el kit de luces.

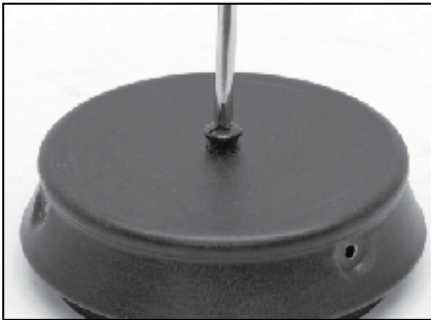

1. Extraiga el enchufe roscado de la carcasa de la cubierta del interruptor.



2. Instale el kit de luces y la carcasa de la cubierta del interruptor con la arandela de seguridad y la tuerca suministrada.



3. Conecte los cables blanco al blanco y azul a negro.



4. Instale el kit de luces y la carcasa de la cubierta del interruptor con los tornillos originales.

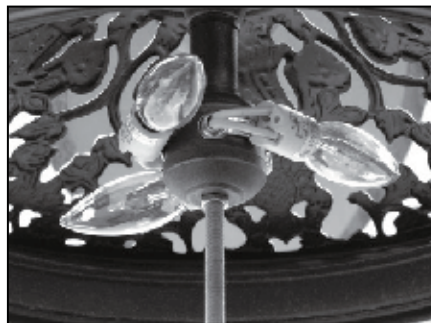

5. Instale las tres bombillas de tipo candelabro (incluidas, máx. 40 vatios) en cada una de las conexiones.



6. Instale la tulipa de vidrio con las tuercas estriadas / arandelas de goma suministradas sin apretar demasiado.



7. Instale el marco de vidrio con la borla suministrada sin apretar demasiado.

⚠ ADVERTENCIA

No es suficiente con apagar el interruptor de la pared. Para reducir el riesgo de incendio o de cortocircuito, asegúrese de que la electricidad está apagada en el fusible principal del ventilador antes de instalar el kit de luces.

LKLB270VZ Piezas de repuesto del kit de luces del ventilador de techo

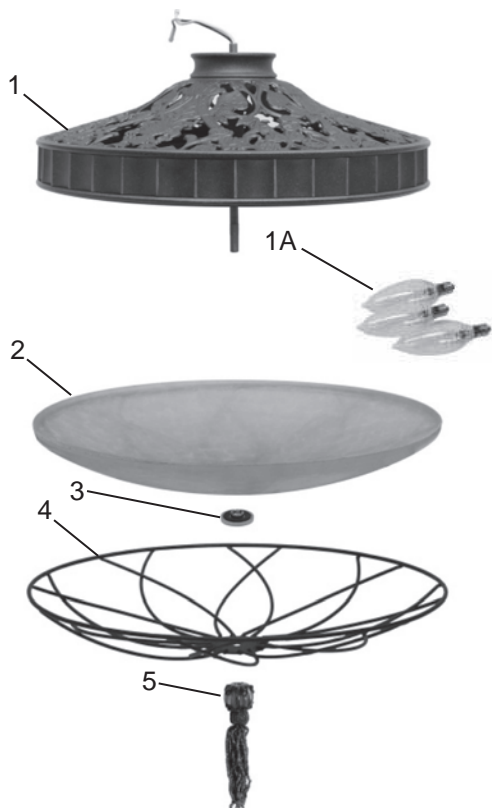

Lauren Brooks® - Ventilador Bayhill™ - Modelo #LB270VZ		
N.º de Ref.	Descripción	Pieza # N.º
1	Unidad de tulipa de filigrana	AP27000VZ
1A	Bombillas de tipo candelabro, 40 W (3)	
2	Vidrio inferior	P27060
3	Tuerca estriada con arandela de goma	AP25010
4	Marco inferior de vidrio	AP27050VZ
5	Borla	AP27015

Antes de desechar los materiales de embalaje, asegúrese de haber extraído todas las piezas

Cómo hacer un pedido de piezas

Al hacer un pedido de piezas de repuesto, proporcione siempre la siguiente información:

- Número de pieza
- Descripción de la pieza
- Número de modelo del ventilador

Póngase en contacto con su tienda para obtener las piezas de repuesto.



10983 Bennett Parkway
Zionsville, IN 46077
Llame Sin Cargo al (888) 567-2055
FAX (866) 482-5215

Desde fuera de los EE.UU. llame al (317) 733-4113
Visite nuestro sitio Web en www.fanimation.com

Copyright 2011 Fanimation

2011/01

Lauren Brooks™ & Lauren Brooks Collection™ are trademarks of Lauren Brooks, Inc.