

## RP73598

**1300 Multichoice® Cartridge,  
Non-Pressure Balance**

**Cartucho Multichoice® 1300,  
Sin presión balanceada**

**Cartouche 1300 Multichoice®,  
sans équilibrage de pression**

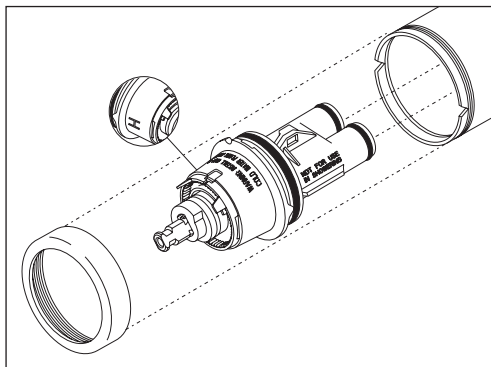

### **⚠ WARNING**

Shut off water supplies before disassembling the tub shower valve or injury could result.

This is not an automatic compensating valve. This does not have a built in temperature limit stop. This valve will not automatically compensate for changes in inlet temperature and pressure. If the inlet pressure or temperature changes unexpectedly, injury could result.

Install cartridge with the "H" (hot side) on the left. After you have finished the installation, turn on the valve to make sure **cold water flows first**.

### **⚠ ADVERTENCIA**

Cierre los suministros de agua antes de desarmar la válvula de la regadera de la bañera o pudiera causar lesiones.

Esta no es una válvula de compensación automática. Esta no tiene un tope del límite de temperatura incorporado. Esta válvula no compensará automáticamente por los cambios en la temperatura y de presión de entrada. Si la presión de entrada o la temperatura cambia inesperadamente, pudiera resultar en lesiones.

Instale el cartucho con la "H" (lado caliente) a la izquierda. Una vez que haya terminado la instalación, abra la válvula para asegurarse que **el agua fría fluye primero**.

### **⚠ MISE EN GARDE**

Fermez les robinets d'arrêt avant de démonter la soupape du robinet de baignoire et douche. Autrement, vous risquez de vous blesser.

Cette soupape n'est pas du type à auto-régularisation. Elle n'est pas munie d'une butée de température maximale. Elle ne compensera pas automatiquement les fluctuations de température et de pression de l'eau d'alimentation. Une variation brusque de la pression ou de la température de l'eau d'alimentation pourrait occasionner des blessures.

Montez la cartouche qui porte la lettre « H » (eau chaude) à gauche. Après avoir terminé l'installation, ouvrez la soupape pour vous assurer que **de l'eau froide s'écoule en premier**.