



see what Delta can doSM

116119



X00116119

CLARIFI® SHOWER FILTER
FILTRO DE DUCHA CLARIFI®
FILTRE DE DOUCHE CLARIFI®

Model/Modelo/Modèle
5RC100, 7RC100
Series/Series/Seria

Write purchased model number here.
Escriba aquí el número del modelo comprado.
Inscrivez le numéro de modèle ici.

Date of Purchase: _____
Fecha de compra
Date d'achat

Register Online
Regístrese en línea
S'enregistrer en ligne
www.deltafaucet.com/registerme

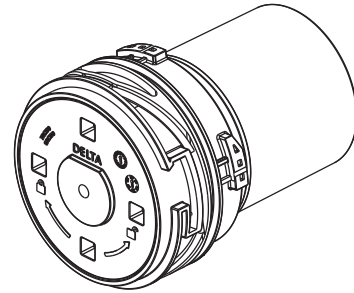

For use in 7SF100 and 5SF100 shower filters
Para uso en filtros de ducha 7SF100 y 5SF100
Pour une utilisation avec les filtres de douche
7SF100 et 5SF100

To reference replacement parts and access additional technical documents and product info, visit www.deltafaucet.com

Para referencia sobre las piezas de repuesto y acceder a documentos técnicos adicionales e información del producto, visite www.deltafaucet.com

Pour obtenir la référence des pièces de rechange ainsi que pour avoir accès à d'autres documents techniques et renseignements sur le produit, allez à www.deltafaucet.com



1-800-345-DELTA (3358)
www.deltafaucet.com/service-parts

Read all instructions prior to installation.

CAUTION

Failure to read these instructions prior to installation may result in personal injury, property damage, or product failure. Manufacturer assumes no responsibility for product failure due to improper installation.

Lea todas las instrucciones antes de hacer la instalación.

ADVERTENCIA

El no leer estas instrucciones de instalación puede resultar en lesiones personales, daños a la propiedad, o falla en el funcionamiento del producto. El fabricante no asume ninguna responsabilidad por la falla del producto debido a una instalación incorrecta.

Veillez lire toutes les instructions avant l'installation.

AVERTISSEMENT

L'omission de lire les présentes instructions avant l'installation peut entraîner des blessures, des dommages matériels ou le bris du produit. Le fabricant se dégage de toute responsabilité à l'égard d'un bris du produit causé par une mauvaise installation.

You may need:
Usted puede necesitar:
Articles dont vous pouvez avoir besoin :

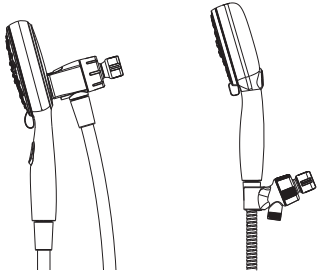
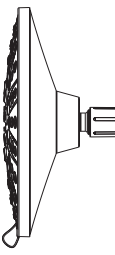
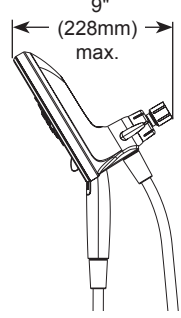
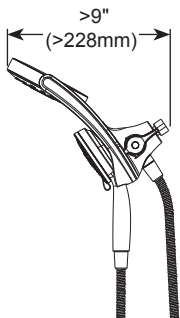
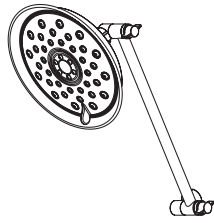
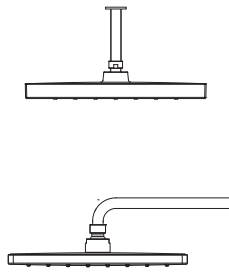

Before Installation
Antes de la instalación
Avant l'installation

<p>Hand Showers Duchas de mano Douches à main</p>  <p style="text-align: right;">✓</p>	<p>Shower Heads Cabezas Pommes de douche</p>  <p style="text-align: right;">✓</p>	<p>Small 2 in 1 Shower Ducha pequeña 2 en 1 Petite douche 2 en 1</p>  <p style="text-align: right;">✓</p>
<p>Large 2 in 1 Shower Ducha grande 2 en 1 Grande douche 2 en 1</p>  <p style="text-align: right;">⚠️ ❌</p>	<p>Adjustable Shower Arm Brazo de ducha ajustable Bras de douche réglable</p>  <p style="text-align: right;">⚠️ ❌</p>	<p>Overhead Shower Arms Brazos de ducha fijos Bras de douche aériens</p>  <p style="text-align: right;">⚠️ ❌</p>

This shower filter may be used with hand showers, shower heads, and small 2 in 1 showers with a max distance from the mount of 9". The max allowable weight is 5 lbs.
 This shower filter may not be used with large 2 in 1 shower with a max distance from the mounting point greater than 9".
 This shower filter may not be used with adjustable shower arms, or overhead showers arms.

Este filtro de ducha se puede usar con duchas de mano, cabezas y duchas pequeñas 2 en 1 con una distancia máxima desde el soporte de 9". El peso máximo permitido es de 5 libras.
 Este filtro de ducha no se puede usar con duchas grandes 2 en 1 con una distancia máxima desde el punto de soporte de 9".
 Este filtro de ducha no se puede usar con brazos de ducha ajustable ni con brazos de ducha fijos.

Ce filtre de douche peut être utilisé sur les douches à main, les pommes de douche et les petites douches 2 en 1, avec une distance maximale du support de 228 mm (9 po). Le poids maximal permis est de 2,3 kg (5 lb).
 Ce filtre de douche ne doit pas être utilisé sur de grandes douches 2 en 1 avec une distance maximale du point de montage supérieure à 228 mm (9 po).
 Ce filtre de douche ne doit pas être utilisé avec des bras de douche réglables ou aériens.

Performance Data Sheet

Delta Clarifi® 5SF100, 7SF100 shower filter models 5RC100, 7RC100 replacement filter cartridges

Specifications:

Service Flow Rate: 2.5 GPM (9.5 L/min)

Capacity: 10,000 Gallons (38,000 Liters)

Operating Pressure: 40-125 PSI (280 - 860 kPa)

Operating Temperature: 40-120 °F (4 – 49 °C)

Replacement Frequency:

Cartridges should be replaced once the rated capacity has been reached, which is estimated to be 6 months of typical usage. For a shared shower between two people.

For a shower shared between four people, it is estimated to be 3 months of typical usage.

Use only Delta Faucet Company replacement filter cartridges for continued contaminant removal and system performance.

NOTE:

Not all contaminants or substances present in your water are removed by this water filtration device. This product is only designed to reduce chlorine.

Contaminants or other substances reduced by this filter may not be present.

Though uncommon, chlorine reduction performance may deteriorate when the supply water has an alkalinity below 70ppm.

Hoja de datos de rendimiento

Modelos de filtros de ducha Delta Clarifi® 5SF100, 7SF100 Cartuchos de filtro de repuesto 5RC100, 7RC100

Especificaciones:

Flujo de servicio: 2.5 GPM (9.5 L/min)

Capacidad: 10,000 galones (38,000 litros)

Presión de funcionamiento: 40-125 PSI (280 - 860 kPa)

Temperatura de funcionamiento: 40-120 °F (4-49 °C)

Frecuencia de sustitución:

Los cartuchos deben reemplazarse una vez alcanzada la capacidad nominal, que se estima en 6 meses de uso típico para una ducha compartida por dos personas.

Para una ducha compartida por cuatro personas, se estima en 3 meses de uso típico.

Utilice solo cartuchos de filtro de repuesto de Delta Faucet Company para la eliminación continua de contaminantes y mejor rendimiento del sistema.

NOTA:

No todos los contaminantes o sustancias presentes en el agua son eliminados por este dispositivo de filtración de agua. Este producto solo está diseñado para reducir el cloro.

Los contaminantes u otras sustancias reducidas por este filtro pueden no estar presentes.

Aunque es poco común, el rendimiento de la reducción de cloro puede deteriorarse cuando el agua de suministro tiene una alcalinidad inferior a 70 ppm.

Fiche des données de performance

Modèles de filtres de douche Delta Clarifi® 5SF100, 7SF100 Cartouches filtrantes de remplacement 5RC100, 7RC100

Caractéristiques :

Débit de service : 9,5 L/min (2,5 gal/min)

Capacité : 38 000 litres (10 000 gallons)

Pression de fonctionnement : 280 à 860 kPa (40 à 125 psi)

Température de fonctionnement : 4 à 49 °C (40 à 120 °F)

Fréquence de remplacement :

Les cartouches doivent être remplacées une fois que leur capacité nominale est atteinte, ce qui correspond généralement à six mois d'usage normal.

Pour une douche utilisée par deux personnes. Pour une douche utilisée par quatre personnes, cela correspond généralement à trois mois d'usage normal.

Utilisez uniquement des cartouches filtrantes de remplacement de marque Delta Faucet Company pour assurer l'élimination des contaminants et la performance du système en permanence.

REMARQUE :

Ce dispositif de filtration d'eau n'élimine pas tous les contaminants ou substances présents dans l'eau. Ce produit est conçu uniquement pour réduire la teneur en chlore.

Les contaminants ou d'autres substances éliminés par ce filtre peuvent ne pas être présents.

Bien que cela soit rare, le dispositif peut être moins efficace à réduire la teneur en chlore lorsque l'alcalinité de l'eau est inférieure à 70 ppm.

Replacing Filter Cartridges

Sustitución de los cartuchos de filtro

Remplacement de la cartouche filtrante

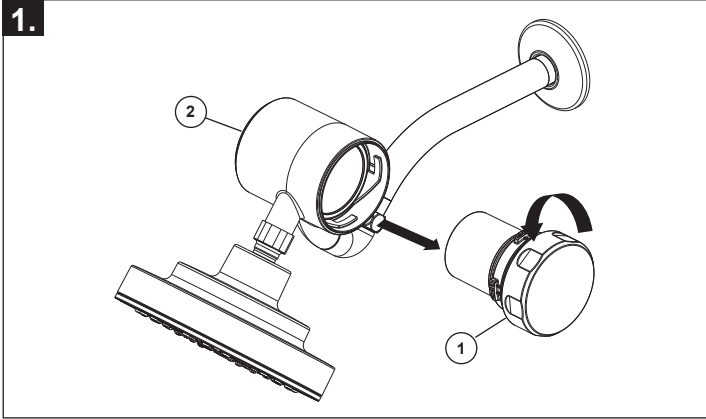

1. Removing the used cartridge

With the shower valve turned off, remove the used cartridge by rotating the cap (1) counter-clockwise so the shower filter starts to separate from the filter housing (2). Pull the cap and cartridge away from the filter housing together.

NOTE: Water retained in the housing will flow out during this step.

1. Sustituya los cartuchos de filtro

Con la válvula de la ducha cerrada, retire el cartucho usado girando el tapón (1) en el sentido contrario a las agujas del reloj para que el filtro de la ducha empiece a separarse de la carcasa del filtro (2). Tire del tapón y el cartucho juntos para separarlos de la carcasa del filtro.

NOTA: El agua retenida en su carcasa saldrá durante este paso.

1. Retrait des la cartouche usée

Fermez le robinet de douche, puis retirez la cartouche usée en tournant le capuchon (1) dans le sens inverse des aiguilles d'une montre afin que le filtre de douche commence à se dégager du boîtier du filtre (2). Retirez le capuchon et la cartouche du boîtier du filtre en même temps.

REMARQUE : L'eau résiduelle dans le boîtier s'écoulera à cette étape.

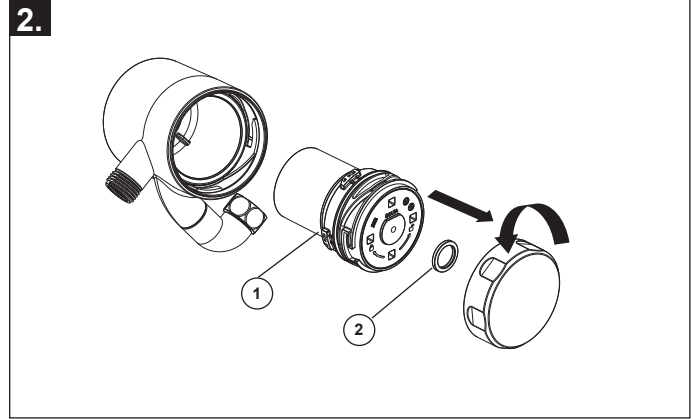

2. Separate the cap from the cartridge

Separate the cap from the cartridge (1) by rotating the cap counter-clockwise on the cartridge and pull the cap away from the cartridge. Verify that the cap bumper (2) stays in the cap, reinstall if necessary.

2. Separe el tapón del cartucho

Retire el tapón del cartucho (1) girando la tapa en sentido contrario a las agujas del reloj sobre el cartucho y tire del tapón para separarlo. Verifique que la tapa de protección (2) permanezca en el tapón, reinstálela si es necesario.

2. Séparation du capuchon de la cartouche

Séparez le capuchon de la cartouche (1) en tournant le capuchon dans le sens inverse des aiguilles d'une montre sur la cartouche, puis retirez le capuchon de la cartouche. Vérifiez que la garniture du capuchon (2) demeure fixée au capuchon. Remplacez-la, le cas échéant.

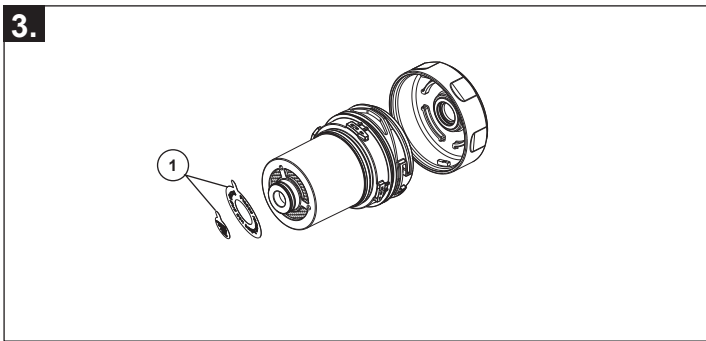

3. Prepare the new cartridge for installation

Remove the two storage stickers (1) from the new filter and discard.

3. Prepare el nuevo cartucho para su instalación

Retire los dos adhesivos de almacenamiento (1) del nuevo filtro y deséchelos.

3. Préparation de la nouvelle cartouche pour l'installation

Retirez les deux autocollants d'entreposage (1) du nouveau filtre et jetez-les.

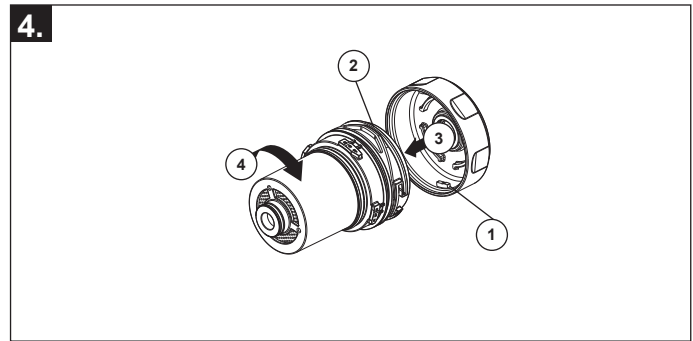

4. Install the cap onto the new cartridge

Align the caps two tabs (1) to the slots (2) on the back of the filter cartridge. Press together the cap (3) and the filter cartridge. Rotate the filter cartridge clockwise (4) onto the cap.

4. Instale el tapón en el nuevo cartucho

Alinee las dos lengüetas del tapón (1) con las ranuras (2) de la parte posterior del cartucho filtrante. Presione el tapón (3) contra el cartucho filtrante. Gire el cartucho en el sentido de las agujas del reloj (4) sobre el tapón.

4. Installation du capuchon sur la nouvelle cartouche

Alignez les deux languettes du capuchon (1) sur les fentes (2) situées au dos de la cartouche filtrante. Appuyez sur le capuchon (3) et la cartouche filtrante en même temps. Tournez la cartouche filtrante dans le sens des aiguilles d'une montre (4) sur le capuchon.

5.

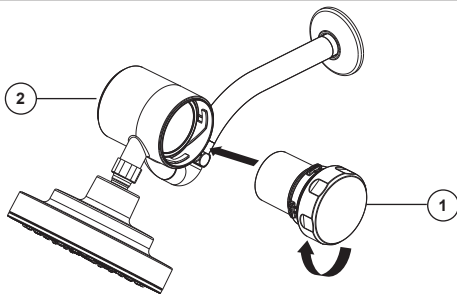

5. Installing the new cartridge

Insert the new cartridge and cap (1) into the shower filter housing (2) and rotate clockwise to reassemble. Open the shower valve and flush for 1 minute to remove air from the system before use.

5. Instale el nuevo cartucho

Introduzca el nuevo cartucho y el tapón (1) en la carcasa del filtro de la ducha (2) y gírelo en el sentido de las agujas del reloj para volver a montarlo. Abra la válvula de la ducha y enjuague durante 1 minuto para eliminar el aire del sistema antes de utilizarlo.

5. Installation de la nouvelle cartouche

Insérez la nouvelle cartouche et le capuchon (1) dans le boîtier du filtre de douche (2) et faites tourner dans le sens des aiguilles d'une montre pour le réassembler. Ouvrez le robinet de douche et rincez pendant une minute pour éliminer l'air du système avant l'utilisation.

Limited Warranty on Delta® Water Filtration Systems

This Delta® water filtration system is warranted to the original consumer purchaser or commercial user, as applicable, to be free from defects in material and workmanship for the applicable period specified below:

Water Filtration Machines, Housings, and Components: Five (5) years from the date that the product is received by the original consumer purchaser or their authorized representative (installation contractor, etc.).

Filter Cartridges (including Pre-Filters, Remineralizers, and Replacements): Thirty (30) days from the date that the product is received by the original purchaser or their authorized representative (installation contractor, etc.).

What We Will Do: Delta Faucet Company will repair or replace, free of charge, during the applicable warranty period (as described above), any part that proves defective in material and/or workmanship under normal installation, use and service. Delta Faucet Company may, in its sole discretion, use new, refurbished or recertified parts or products for such repair or replacement. If repair or replacement is not practical, Delta Faucet Company may elect to refund the purchase price (the return of the product may be required at Delta Faucet Company's option). **These are your exclusive remedies.**

What Is Not Covered: Because Delta Faucet Company is unable to control the quality of Delta® products sold by unauthorized sellers, unless otherwise prohibited by law, this warranty does not cover Delta products purchased from unauthorized sellers.

Any labor charges incurred by the purchaser to repair, replace, install or remove this product are not covered by this warranty. Delta Faucet Company shall not be liable for any damage resulting from reasonable wear and tear, outdoor use, misuse (including use of the product for an unintended application), abuse, neglect or improper or incorrectly performed installation, maintenance or repair, including failure to follow the applicable care and cleaning instructions. Delta Faucet Company recommends using a professional plumber for all installation and repair. We also recommend that you use only genuine Delta® replacement parts.

What You Must Do To Obtain Warranty Service or Replacement Parts: A warranty claim may be made and replacement parts may be obtained by calling 1 800 345 3358 or by contacting us by mail or online as follows (please include your model number, date of original purchase and documentation of the date of receipt of the product by the original purchaser or their authorized representative (installation contractor, etc.)):

In the United States:

Delta Faucet Company
55 E. 111th Street
Carmel, IN 46280

Attention: Warranty Service

<https://www.deltafaucet.com/service-parts/contact-us>

Proof of purchase (original sales receipt showing purchase date) and documentation of the date of receipt of the product by the original purchaser or their authorized representative (installation contractor, etc.) must be made available to Delta Faucet Company for all warranty claims unless the purchaser has registered the product with Delta Faucet Company. This warranty applies only to products that are installed in the United States of America.

Limitation on Duration of Implied Warranties. Please note that some states do not allow limitations on how long an implied warranty lasts, so the below limitations may not apply to you. TO THE MAXIMUM EXTENT PERMITTED BY APPLICABLE LAW, ANY IMPLIED WARRANTY, INCLUDING THE IMPLIED WARRANTIES OF MERCHANTABILITY AND OF FITNESS FOR A PARTICULAR PURPOSE, IS LIMITED TO THE STATUTORY PERIOD OR THE DURATION OF THIS WARRANTY, WHICHEVER IS SHORTER.

Limitation of Special, Incidental or Consequential Damages. Please note that some states do not allow the exclusion or limitation of special, incidental or consequential damages, so the below limitations and exclusions may not apply to you. TO THE MAXIMUM EXTENT PERMITTED BY APPLICABLE LAW, THIS WARRANTY DOES NOT COVER, AND DELTA FAUCET COMPANY SHALL NOT BE LIABLE FOR ANY SPECIAL, INCIDENTAL OR CONSEQUENTIAL DAMAGES (INCLUDING LABOR CHARGES TO REPAIR, REPLACE, INSTALL OR REMOVE THIS PRODUCT), WHETHER ARISING OUT OF BREACH OF ANY EXPRESS OR IMPLIED WARRANTY, BREACH OF CONTRACT, TORT, OR OTHERWISE. DELTA FAUCET COMPANY SHALL NOT BE LIABLE FOR ANY DAMAGE RESULTING FROM REASONABLE WEAR AND TEAR, OUTDOOR USE, MISUSE (INCLUDING USE OF THE PRODUCT FOR AN UNINTENDED APPLICATION), ABUSE, NEGLIGENCE OR IMPROPER OR INCORRECTLY PERFORMED INSTALLATION, MAINTENANCE OR REPAIR, INCLUDING FAILURE TO FOLLOW THE APPLICABLE INSTALLATION, CARE AND CLEANING INSTRUCTIONS. OUR ENTIRE LIABILITY FOR ANY BREACH OF THIS LIMITED WARRANTY SHALL UNDER NO CIRCUMSTANCES EXCEED THE ACTUAL AMOUNT PAID BY YOU FOR THE DEFECTIVE PRODUCT.

Additional Rights: This warranty gives you specific legal rights, and you may also have other rights which vary from state to state.

This is Delta Faucet Company's exclusive written warranty and the warranty is not transferable.

If you have any questions or concerns regarding technical support, installation or our warranty, please contact us as provided above or visit our website at www.deltafaucet.com.

© 2024 Masco Corporation of Indiana

Garantía limitada de los sistemas de filtración del agua Delta®

Según corresponda, se garantiza al comprador usuario o al usuario comercial iniciales que el presente sistema de filtración del agua Delta® no tendrá defectos de material ni por la mano de obra durante los periodos que se indican más abajo.

Máquinas, envueltas y componentes del sistema de filtración del agua: Durante los cinco (5) años siguientes a la fecha en que el producto sea recibido por el comprador usuario inicial o su representante autorizado (p. ej., el contratista de instalaciones).

Cartuchos de los filtros, incluso los prefiltros, los remineralizadores y los repuestos: Durante los treinta (30) días siguientes a la fecha en que el producto sea recibido por el comprador inicial o su representante autorizado (p. ej., el contratista de instalaciones).

¿Qué haremos?: Según corresponda, durante los periodos de garantía que se indican más arriba Delta Faucet Company arreglará o cambiará gratis las piezas que tuvieren defectos de material o por la mano de obra, si la instalación, uso y mantenimiento del sistema han sido normales. A su entera discreción, Delta Faucet Company podrá utilizar piezas o productos nuevos, reacondicionados o rehomologados para hacer dichos arreglos o cambios. Si el arreglo o cambio en cuestión carecieren de sentido, Delta Faucet Company podrá optar por reembolsar el precio de compra (Delta Faucet Company podrá exigir la devolución del producto como contraprestación). **Estos son sus únicos recursos.**

¿Qué no está cubierto?: Como Delta Faucet Company no puede controlar la calidad de los productos de Delta® vendidos por vendedores no autorizados, esta garantía no cubrirá los productos de Delta vendidos por vendedores no autorizados, a menos que la ley lo prohíba.

Los gastos por trabajos en que incurriere el comprador por arreglar, cambiar, instalar o desinstalar el producto no estarán cubiertos por la presente garantía. Delta Faucet Company no será responsable por los daños resultantes del desgaste natural; el uso al aire libre; el uso indebido, incluso el uso del producto con fines diferentes de los pretendidos; el maltrato; el descuido; o la instalación, el mantenimiento o el arreglo incorrectos o inadecuados, incluso no seguir las indicaciones pertinentes de cuidado y mantenimiento. Delta Faucet Company recomienda recurrir a un plomero profesional para todas las instalaciones y arreglos. Asimismo, recomendamos que solo se usen repuestos auténticos de Delta®.

¿Qué tengo que hacer para recibir el servicio de garantía o los repuestos?: Los reclamos de garantías y los repuestos pueden hacerse o recibirse respectivamente llamando al 1 800 345 3358 o contactándonos por correo postal o internet de la siguiente forma (incluya el número de modelo, la fecha de la compra inicial y la documentación de la fecha de recibo del producto por el comprador inicial o su representante autorizado [p. ej., el contratista de instalaciones]):

En Estados Unidos

Delta Faucet Company

55 E. 111th Street

Carmel, IN 46280

Attention: Warranty Service

<https://www.deltafaucet.com/service-parts/contact-us>

Para hacer reclamos de garantías, el comprobante de compra (el recibo de la venta inicial con la fecha de compra) y la documentación de la fecha de recibo del producto por el comprador inicial o su representante autorizado (p. ej., el contratista de instalaciones) tienen que ponerse previamente a disposición de Delta Faucet Company, a menos que el comprador haya registrado el producto en cuestión ante Delta Faucet Company. Esta garantía vale únicamente para los productos instalados en los Estados Unidos de América.

Limitación de la duración de las garantías implícitas. Note que algunos estados no permiten limitar la duración de las garantías implícitas, así que es posible que las limitaciones de más abajo no sean aplicables a usted. A NO SER QUE EL DERECHO VIGENTE ESTABLEZCA OTRA COSA, LA DURACIÓN DE LAS GARANTÍAS IMPLÍCITAS, INCLUSO LAS GARANTÍAS IMPLÍCITAS DE LA COMERCIALIDAD Y DE LA IDONEIDAD PARA LOS USOS QUE SON PROPIOS, SE LIMITA AL PLAZO DE PRESCRIPCIÓN LEGAL O A LA DURACIÓN DE ESTA GARANTÍA (LO QUE SEA MENOR).

Limitaciones relativas a los daños especiales, incidentales o indirectos. Note que algunos estados no permiten excluir o limitar la responsabilidad por los daños especiales, incidentales o indirectos, así que es posible que las limitaciones y exclusiones de más abajo no sean aplicables a usted. A NO SER QUE EL DERECHO VIGENTE ESTABLEZCA OTRA COSA, LA PRESENTE GARANTÍA NO CUBRIRÁ, Y DELTA FAUCET COMPANY NO SERÁ REPOSABLE POR, LOS DAÑOS ESPECIALES, INCIDENTALES O INDIRECTOS, INCLUSO LOS GASTOS POR TRABAJOS EN QUE INCURRIERE EL COMPRADOR POR ARREGLAR, CAMBIAR, INSTALAR O DESINSTALAR EL PRODUCTO, RESULTANTES DE INCUMPLIMIENTOS, INCLUSO DE GARANTÍAS EXPRESAS O IMPLÍCITAS, DEL CONTRATO O DE RESPONSABILIDADES EXTRACONTRACTUALES. DELTA FAUCET COMPANY NO SERÁ RESPONSABLE POR LOS DAÑOS RESULTANTES DEL DESGASTE NATURAL; EL USO AL AIRE LIBRE; EL USO INDEBIDO, INCLUSO EL USO DEL PRODUCTO CON FINES DIFERENTES DE LOS PRETENDIDOS; EL MALTRATO; EL DESCUIDO; O LA INSTALACIÓN, EL MANTENIMIENTO O EL ARREGLO INCORRECTOS O INADECUADOS, INCLUSO NO SEGUIR LAS INDICACIONES PERTINENTES DE INSTALACIÓN CUIDADO Y MANTENIMIENTO. BAJO NINGUNA CIRCUNSTANCIA NUESTRA RESPONSABILIDAD PECUNIARIA POR INCUMPLIMIENTOS DE LA PRESENTE GARANTÍA LIMITADA PODRÁ SER MAYOR QUE LA SUMA PAGADA POR USTED POR EL PRODUCTO DEFECTUOSO.

Otros derechos: La presente garantía le otorga derechos legales específicos, y es posible que tenga otros derechos en función del estado en que reside.

La presente es la única garantía escrita de Delta Faucet Company y no es transferible.

Si tiene dudas o preguntas sobre el apoyo técnico, la instalación o nuestra garantía, contáctenos a través de los canales de más arriba o visite nuestro sitio web: www.deltafaucet.com.

© 2024 Masco Corporation de l'Indiana

Garantie limitée des systèmes de filtration d'eau Delta®

Ce système de filtration d'eau Delta® bénéficie d'une garantie contre les défauts de matériaux et de fabrication accordée à l'acheteur initial ou à l'utilisateur commercial, selon le cas, pour la période applicable précisée ci-dessous :

Appareils de filtration de l'eau, boîtiers et composants: Cinq (5) ans à compter de la date de réception du produit par l'acheteur initial ou son représentant autorisé (entrepreneur en installation, etc.).

Cartouches filtrantes (y compris les préfiltres, les reminéralisateurs et les pièces de rechange): Trente (30) jours à compter de la date de réception du produit par l'acheteur initial ou son représentant autorisé (entrepreneur en installation, etc.).

Notre engagement: Delta Faucet Company réparera ou remplacera gratuitement, pendant la période de garantie applicable (telle que décrite ci-dessus), toute pièce qui s'avère défectueuse en raison d'un défaut de matériau ou de fabrication dans des conditions normales d'installation, d'utilisation et d'entretien. Delta Faucet Company peut, à sa seule discrétion, utiliser des pièces ou des produits neufs, remis à neuf ou recertifiés pour effectuer cette réparation ou ce remplacement. Si la réparation ou le remplacement ne s'avère pas possible, Delta Faucet Company peut décider de rembourser le prix d'achat (le retour du produit peut être exigé, à la discrétion de Delta Faucet Company). **Ce sont là les seuls recours dont vous disposez.**

Ce qui n'est pas couvert: Delta Faucet Company n'étant pas en mesure de contrôler la qualité des produits Delta® vendus par des vendeurs non autorisés, ces produits ne sont pas couverts par la présente garantie, à moins que la loi ne l'interdise.

Les frais de main-d'œuvre encourus par l'acheteur pour réparer, remplacer, installer ou retirer ce produit ne sont pas couverts par cette garantie. Delta Faucet Company n'est pas responsable des dommages résultant d'une usure raisonnable, d'une utilisation à l'extérieur, d'une mauvaise utilisation (y compris l'utilisation du produit pour une application non prévue), d'un usage abusif, de la négligence ou d'une installation, d'un entretien ou d'une réparation incorrects ou mal effectués, y compris le non-respect des instructions d'entretien et de nettoyage applicables. Delta Faucet Company recommande de faire appel à un plombier professionnel pour toute installation ou réparation. Nous vous recommandons également de n'utiliser que des pièces de rechange Delta® authentiques.

Ce qu'il faut faire pour obtenir un service de garantie ou des pièces de rechange: Pour faire une réclamation sous garantie et obtenir des pièces de rechange, il suffit d'appeler le 1 (800) 345 3358 ou de nous contacter par courrier ou en ligne en procédant comme suit (veuillez inclure le numéro de modèle, la date de l'achat original et le document attestant de la date de réception du produit par l'acheteur original ou son représentant autorisé (entrepreneur en installation, etc.)) :

Aux États-Unis :

Delta Faucet Company
55 E. 111th Street
Carmel, Indiana 46280

Attention : Service de garantie

<https://www.deltafaucet.com/service-parts/contact-us>

La preuve d'achat (reçu de caisse original indiquant la date d'achat) et le document attestant de la date de réception du produit par l'acheteur original ou son représentant autorisé (entrepreneur en installation, etc.) doivent être fournis à Delta Faucet Company pour toute réclamation sous garantie, à moins que l'acheteur n'ait enregistré le produit auprès de Delta Faucet Company. Cette garantie ne s'applique qu'aux produits installés aux États-Unis d'Amérique.

Limitation de la durée des garanties tacites. Veuillez noter que certains États ne permettent pas de limiter la durée d'une garantie tacite, de sorte que les limitations ci-dessous peuvent ne pas s'appliquer à votre cas. DANS LA MESURE MAXIMALE AUTORISÉE PAR LA LOI EN VIGUEUR, TOUTE GARANTIE TACITE, Y COMPRIS LES GARANTIES TACITES DE QUALITÉ MARCHANDE ET D'ADÉQUATION À UN USAGE PARTICULIER, EST LIMITÉE À LA PÉRIODE STATUTAIRE OU À LA DURÉE DE LA PRÉSENTE GARANTIE, LA DURÉE LA PLUS COURTE ÉTANT RETENUE.

Limitation des dommages particuliers, accessoires ou consécutifs. Veuillez noter que certains États n'autorisent pas l'exclusion ou la limitation des dommages particuliers, accessoires ou consécutifs, de sorte que les limitations et exclusions ci-dessous peuvent ne pas s'appliquer à votre cas. DANS LA MESURE MAXIMALE PERMISE PAR LA LOI EN VIGUEUR, CETTE GARANTIE NE COUVRE PAS, ET DELTA FAUCET COMPANY NE SERA PAS TENUE RESPONSABLE DES DOMMAGES PARTICULIERS, ACCESSOIRES OU CONSÉCUTIFS (Y COMPRIS LES FRAIS DE MAIN-D'ŒUVRE POUR RÉPARER, REMPLACER, INSTALLER OU RETIRER CE PRODUIT), QU'ILS RÉSULTENT D'UNE VIOLATION DE TOUTE GARANTIE EXPRESSE OU TACITE, D'UNE RUPTURE DE CONTRAT, D'UN DÉLIT CIVIL OU AUTRE. DELTA FAUCET COMPANY NE SERA PAS TENUE RESPONSABLE DE TOUT DOMMAGE RÉSULTANT D'UNE USURE RAISONNABLE, D'UNE UTILISATION À L'EXTÉRIEUR, D'UNE MAUVAISE UTILISATION (Y COMPRIS L'UTILISATION DU PRODUIT POUR UNE APPLICATION NON PRÉVUE), D'UN USAGE ABUSIF, DE LA NÉGLIGENCE OU D'UNE INSTALLATION, D'UN ENTRETIEN OU D'UNE RÉPARATION INCORRECTS OU MAL EFFECTUÉS, Y COMPRIS LE NON-RESPECT DES INSTRUCTIONS D'INSTALLATION, D'ENTRETIEN ET DE NETTOYAGE APPLICABLES. NOTRE RESPONSABILITÉ TOTALE EN CAS DE VIOLATION DE LA PRÉSENTE GARANTIE LIMITÉE NE PEUT EN AUCUN CAS DÉPASSER LE MONTANT RÉEL QUE VOUS AVEZ PAYÉ POUR LE PRODUIT DÉFECTUEUX.

Droits supplémentaires: Cette garantie vous donne des droits légaux spécifiques, et vous pouvez également disposer d'autres droits qui varient d'une province et d'un État à l'autre.

Ce document est la garantie écrite exclusive de Delta Faucet Company et cette garantie n'est pas transférable.

Pour toute question concernant l'assistance technique, l'installation ou la garantie, veuillez nous contacter comme indiqué ci-dessus ou visiter notre site Web à l'adresse www.deltafaucet.com.

© 2024 Masco Société de l'Indiana