

## Two-Handle Lavatory Faucet Grifo De Baño Con Dos Manijas Robinet De Lavabo À Poignée Double

### Before Your Installation Antes de Instalar Avant l'installation

Check with the local plumbing code requirements before installation.  
Antes de la instalación, consulte las exigencias del código local de plomería.

Vérifier les exigences du code de la plomberie qui s'applique avant de procéder à l'installation.

This product is engineered to meet the EPA watersense flow requirements. The flow rate is governed by the aerator. If replacement is ever required, be sure to request watersense compliant lavatory faucet aerator to retain the water conserving faucets of this product.

Este producto se ha hecho para cumplir con las exigencias de caudal Water Sense de la EPA. El caudal está controlado por el aireador. Si es necesario efectuar una sustitución, solicite un aireador del grifo del lavabo que cumpla con el programa WaterSense para mantener los grifos que conservan agua de este producto.

Ce produit a été conçu pour répondre aux exigences de débit du programme Watersense de l'EPA. Le débit est réglé par un aérateur. Si jamais il doit être remplacé, s'assurer de demander un aérateur de robinet de salle de bains conforme au programme Watersense pour continuer d'économiser l'eau.

Check to make sure you have the following parts indicated below:

Verifique que tenga todas las partes indicadas:

Vérifier pour vous assurer que vous possédez les pièces au bas:

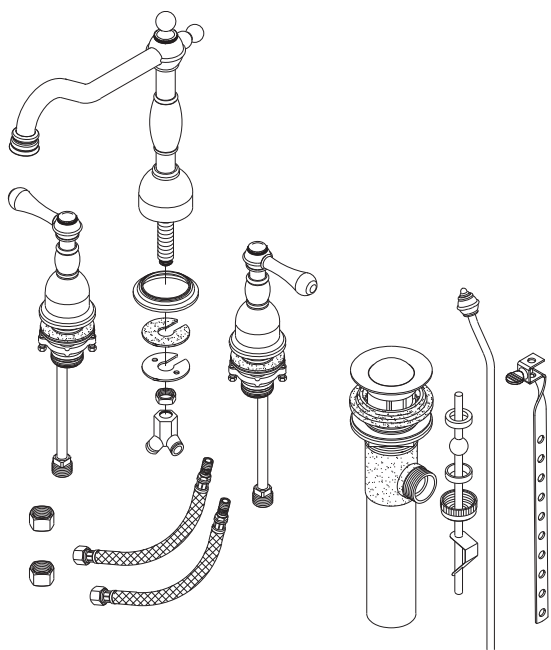

### Tools You Will Need Herramientas Necesarias Outils dont vous aurez besoin

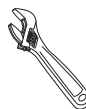

Adjustable wrench  
Llave ajustable  
Clé à molette



Pipe tape  
Cinta selladora para rosca  
Ruban pour tuyau



Groove joint plier  
Pinzas ajustables  
Pince multiprise



Phillips screwdriver  
Destornillador cruciforme  
Tournevis Phillips



Silicone sealant  
Sellador de silicona  
Enduit d'étanchéité au silicone

**Need Help?** Please call our toll-free Customer service line at **1-888-328-2383** or **WWW.DANZE.COM** for additional assistance or service.

**Requiere asistencia?** Favor llamar a nuestro servicio a clientes sin costo al **1-888-328-2383** o **WWW.DANZE.COM** para asistencia adicional o servicio.

**Besoin d'aide?** Veuillez communiquer avec notre service à la clientèle au numéro sans frais **1-888-328-2383** ou **WWW.DANZE.COM** pour obtenir du service ou de l'aide additionnels.

## Faucet Installation Procedures / Instalación del Grifo / Procédure d'installation du robinet

Danze always recommends that plumbing products be installed by a licensed professional.

Danze aconseja siempre que sea un profesional autorizado quien instale los productos de plomería.

Danze recommande que les articles de plomberie soient toujours installés par un professionnel qualifié.

Shut off main water supply before installation.

Cierre el suministro de agua antes de instalar.

Couper l'alimentation d'eau principale avant l'installation.

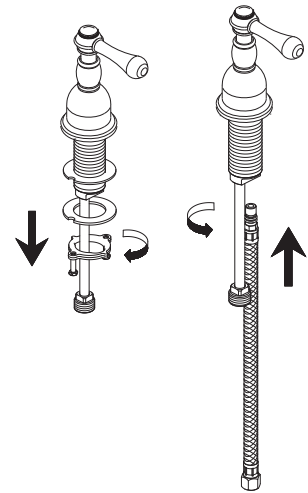
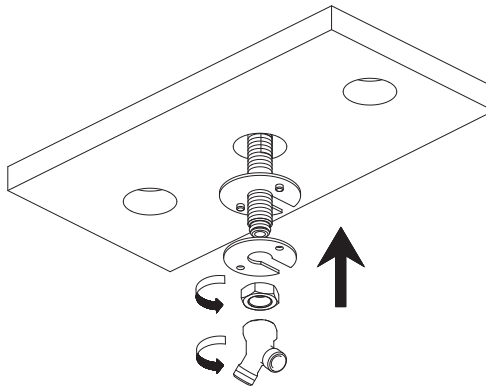
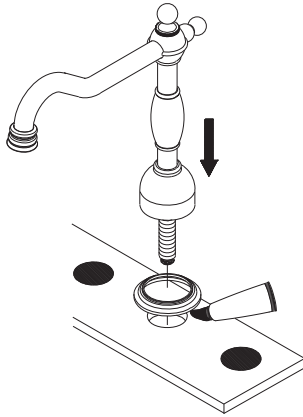

1. Apply silicone sealant around bottom of spout trim ring. Insert spout into 1 1/2" diameter mounting hole in deck from above.

Ponga sellante de silicona alrededor de la base del anillo ornamental del grifo. Introduzca por arriba el vertedor en el orificio de montaje de 1-1/2" de diámetro situado en el soporte.

Appliquez l'enduit d'étanchéité à la silicone autour du bas de la garniture circulaire de bec. Insérer le bec, par le dessus, dans le trou de montage d'un diamètre de 1-1/2 po du tablier.

2. From underneath the sink, install the rubber washer, metal washer, lock nut and adapter.

Instale la arandela de goma, la arandela de metal, la contratuerca y la adaptador.

Installer la rondelle en caoutchouc, la rondelle de métal, l'écrou de blocage et la adaptateur.

3. Remove mounting hardware from handle body. Attach water supply to valve body.

Remueva los accesorios de montaje de la manivela. Conecte el suministro de agua al cuerpo de la válvula

Enlever le petit matériel de fixation du corps de la manette. Fixer l'alimentation d'eau au corps du robinet.

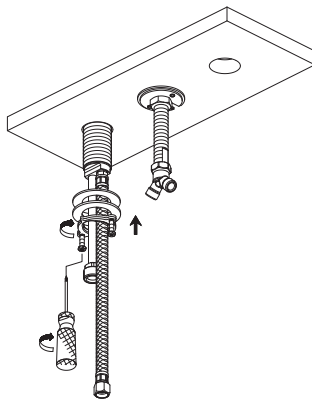

4. Place the handle body through left hole. Re-assemble the mounting hardware onto valve shank; use phillips screwdriver for final tightening after handle is aligned.

Coloque el cuerpo de la manija a través del orificio de la izquierda. Vuelva a ensamblar las piezas de montaje en el vástago de la válvula. Después de alinear la manija, ajuste con un destornillador cruciforme.

Mette le corps de la manette dans l'orifice gauche. Rassembler le petit matériel de fixation sur la tige du robinet ; utiliser un tournevis Phillips pour serrer à la toute fin, lorsque la manette est bien centrée.

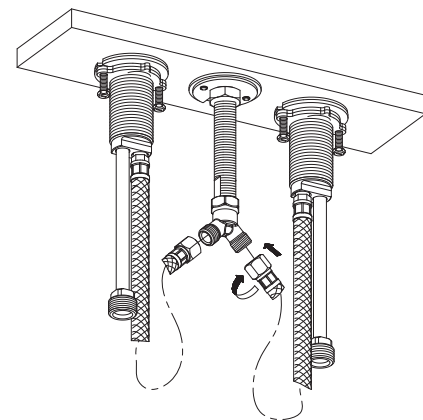

5. Connect hoses from valves to adapter on spout and tighten.

Conecte las mangueras que van desde las válvulas al adaptador en el grifo, y ajústelas.

Raccorder les boyaux de robinet à l'adaptateur en sur le bec et serrer.

**Maintenance** Your new faucet is designed for years of trouble-free performance. Keep it looking new by cleaning it periodically with a soft cloth. Avoid abrasive cleaners, steel wool and harsh chemicals as these will dull the finish and void your warranty.

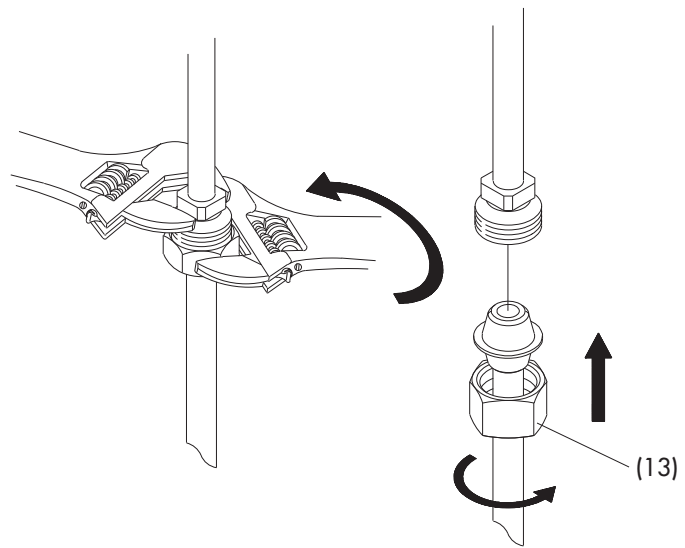
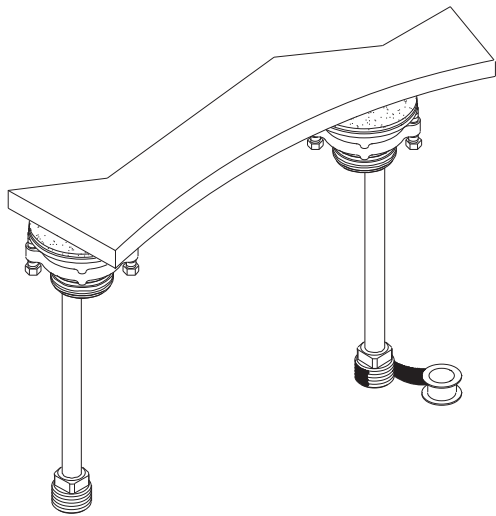

- 6.** Apply pipe tape on the thread of inlet port.

*Apliqué cinta de teflón en la rosca de la parte de entrada.*

*Applique du ruban pour tuyau sur les files.*

- 7.** Attach water supply hoses or tubes to the faucet. To avoid breaking the copper tube from the faucet, use two wrenches (as shown) to keep from twisting the supply tube from the faucet when you tighten the nut (13).

*Instale en el grifo las mangueras o tubos de suministro de agua. Para evitar dañar el tubo de cobre del grifo, use dos llaves para mantener el tubo derecho al ajustar la tuerca (13) [ver ilustración].*

*Raccorder les boyaux ou les tuyaux d'alimentation d'eau au robinet. Pour éviter de briser les tuyaux de cuivre provenant du robinet, utiliser deux clés (comme il est montré) afin d'empêcher les tuyaux d'alimentation provenant du robinet de tourner lorsqu'on serre l'écrou (13).*

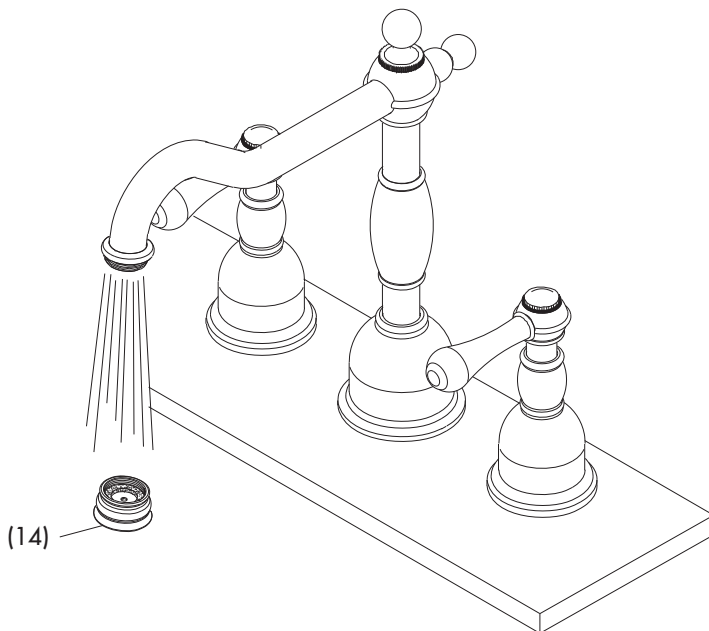

- 8.** After installing faucet, remove aerator (14) and open the hot and cold water supplies. Check for leaks. Turn on faucet handles for one minute to flush debris from faucet. Close the handles and re-assemble the aerator.

*Una vez instalado el grifo, retire el aireador (14) y abra el abastecimiento de agua caliente y fría. Verifique si hay fugas. Abra las manijas del grifo durante un minuto para que salga la suciedad. Cierre las manijas y vuelva a instalar el aireador.*

*Lorsque le robinet est installé, enlever le brise-jet (14) et ouvrir l'alimentation d'eau chaude et d'eau froide. Vérifier qu'il n'y a pas de fuites. Ouvrir les manettes du robinet et laisser couler l'eau durant une minute pour évacuer tout débris pouvant se trouver dans le robinet. Fermer les manettes et remettre le brise-jet en place.*

**Mantenimiento** Su grifo nuevo está diseñado para brindar años de servicio sin problemas. Mantenga su apariencia nueva limpiándolo periódicamente con un paño suave. Evite limpiadores abrasivos, estropajo de acero y químicos cáusticos porque deslustrarán el acabado y anularán la garantía.

**Entretien** Votre nouveau robinet est conçu pour fonctionner sans problème, des années durant. Le nettoyez périodiquement avec un chiffon doux pour qu'il conserve la même apparence qu'à l'état neuf. Éviter les nettoyants abrasifs, la laine d'acier et les produits chimiques forts puisqu'ils endommageront le fini et rendront votre garantie nulle.

# Pop-Up Drain Installation/Instalación del Desagüe Levadizo/Installation de la vidange mécanique

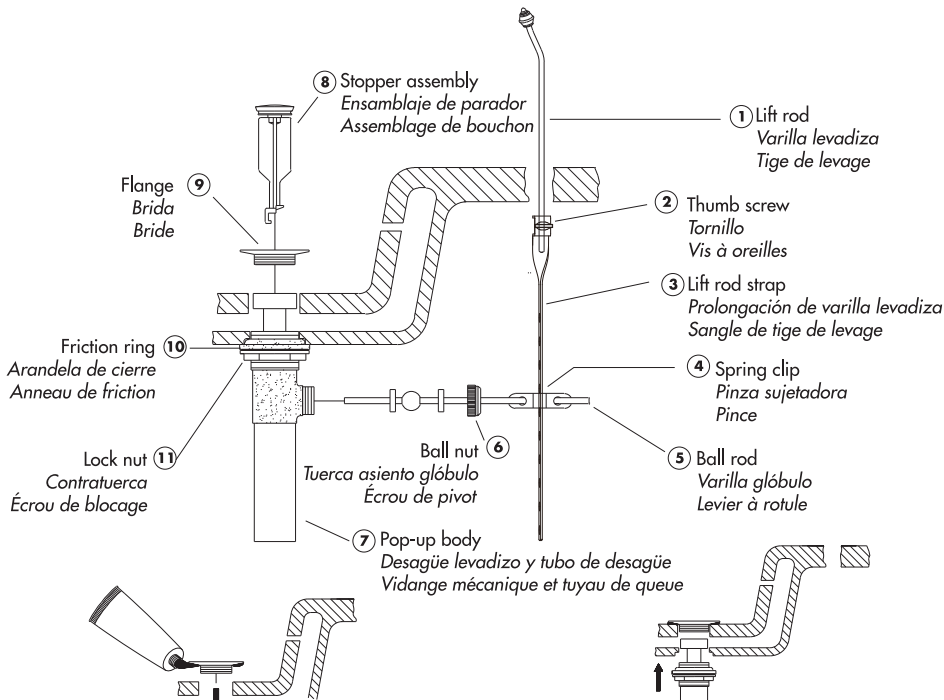

- 2.** Place a ring of silicone sealant around drain opening of sink.

*Coloque un anillo de enduit d'étanchéité au silicone alrededor del orificio del desagüe del lavabo.*

*Mettre du sellador de silicone autour de l'ouverture du drain du lavabo.*

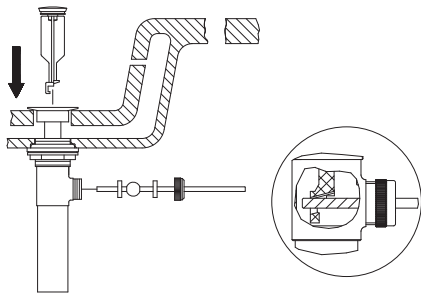

- 5.** Insert stopper assembly (8) into drain. Insert ball rod (5) into rod port and into hole at bottom of stopper assembly.

*Introduzca el obturador en el ensamblaje de parador (8). Introduzca la varilla glóbulo (5) en la abertura lateral del tubo del ensamblaje de parador y en el hoyo al fondo del obturador.*

*Insérer le assemblage de bouchon (8) dans le drain. Insérer le levier à rotule (5) dans l'orifice de levier et dans le trou au bas du assemblage de bouchon.*

- 3.** Insert threaded end of drain body up through drain hole and attach flange (9) to body.

*Introduzca el extremo roscado del tubo del desagüe por el orificio en el lavabo y fije la brida (9) al tubo.*

*Insérer l'extrémité filetée du corps du drain dans l'orifice de drain et fixer la bride (9) au corps.*

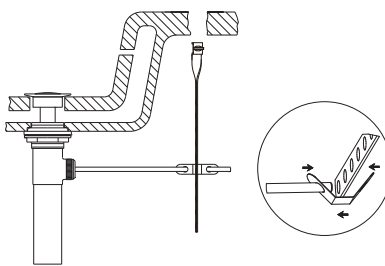

- 6.** Place one end of spring clip (4) on end of ball rod (5). Pass the tip of the rod through the hole in the lift rod strap (3) and then through the hole on the other end of the spring clip (4).

*Coloque un extremo de la pinza sujetadora (4) en el extremo de la varilla glóbulo (5). Pase la varilla por un hoyo en la prolongación de la varilla levadiza (3) y entonces por el otro hoyo en la pinza sujetadora (4).*

*Mettez une extrémité de la pince (4) au bout du levier à rotule (5). Insérer la sangle de tige de levage (3) dans l'orifice de la pince (4).*

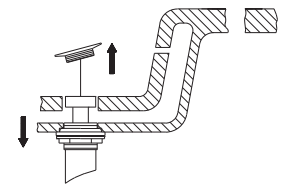

- 1.** Remove old drain assembly. Clean all sink surfaces to remove old putty and dirt before installing new drain.

*Remueva el ensamblaje del desagüe en uso. Antes de colocar el nuevo desagüe limpie el fregadero para remover la suciedad y residuos de material.*

*Enlever le vieux drain. Nettoyer toutes les surfaces de l'évier pour enlever le vieux mastic et la saleté avant d'installer un nouveau drain.*

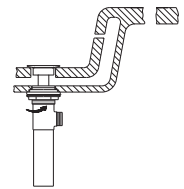

- 4.** Thread lock nut (11) from underside of sink until rubber washer sits securely inside opening of sink. Tighten lock nut.

*Enrosque la contratuerca (11) por debajo del lavabo hasta que el empaque de caucho se asegure dentro del orificio del lavabo. Apriete la contratuerca.*

*Visser l'écrou de blocage (11) en dessous du lavabo jusqu'à ce que la rondelle de caoutchouc soit solidement placée à l'intérieur de l'ouverture du lavabo. Serrer l'écrou de blocage.*

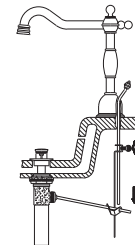

- 7.** Insert bottom of lift rod (1) into hole at top of lift rod strap (3). Tighten with thumb screw (2).

*Inserte el extremo inferior de la varilla levadiza (1) en el orificio en el extremo superior de la prolongación de la varilla levadiza (3). Apriete con el tornillo (2).*

*Insérer la partie inférieure de la tige de levage (1) dans l'orifice sur le dessus de la sangle de tige de levage (3). Serrer à l'aide de la vis à oreilles (2).*

## Trouble-Shooting / Guía de Solucionar Problemas / Dépannage

If you've followed the instructions carefully and your faucet still does not work properly, take these corrective steps.

*Si usted ha seguido las instrucciones cuidadosamente y su grifo todavía no funciona correctamente, sigue estos pasos correctivos.*

*Si vous avez suivi attentivement les instructions et que votre robinet ne fonctionne toujours pas correctement, apporter les correctifs suivants.*

<b>Problem/Problema/Problème</b>	<b>Cause/Causa/Cause</b>	<b>Action/Solución/Correctif</b>
Leaks underneath handle. <i>Goteo debajo de la manija.</i> <i>Fuites sous la manette.</i>	Retainer nut (9) has come loose. <i>Tuerca de retención (9) se ha aflojado.</i> <i>Écrou de serrage (9) s'est desserré.</i>	Tighten the retainer nut (9). <i>Apriete la tuerca de retención (9).</i> <i>Serrer écrou de serrage (9).</i>
Aerator (14) leaks or has an inconsistent water flow pattern. <i>El aireador (14) gotea o el chorro de agua está irregular.</i> <i>Le brise-jet (14) fuit ou la diffusion des jets qui s'en écoulent n'est pas uniforme.</i>	Aerator (14) is dirty or misfitted. <i>El aireador (14) está sucio o mal puesto.</i> <i>Le brise-jet (14) est mal ajusté ou sale.</i>	Unscrew the aerator (14) to check rubber packing or replace the aerator. <i>Destornille el aireador (14) para chequear el empaque de caucho o reemplace el aireador.</i> <i>Dévisser le brise-jet (14) pour vérifier le joint en caoutchouc ou remplacer le brise-jet.</i>

**Need Help?** Please call our toll-free Customer service line at **1-888-328-2383** or **WWW.DANZE.COM** for additional assistance or service.

**Requiere asistencia?** Favor llamar a nuestro servicio a clientes sin costo al **1-888-328-2383** o **WWW.DANZE.COM** para asistencia adicional o servicio.

**Besoin d'aide?** Veuillez communiquer avec notre service à la clientèle au numéro sans frais **1-888-328-2383** ou **WWW.DANZE.COM** pour obtenir du service ou de l'aide additionnels.

# Replacement Parts/Repuestos/Pièces de rechange

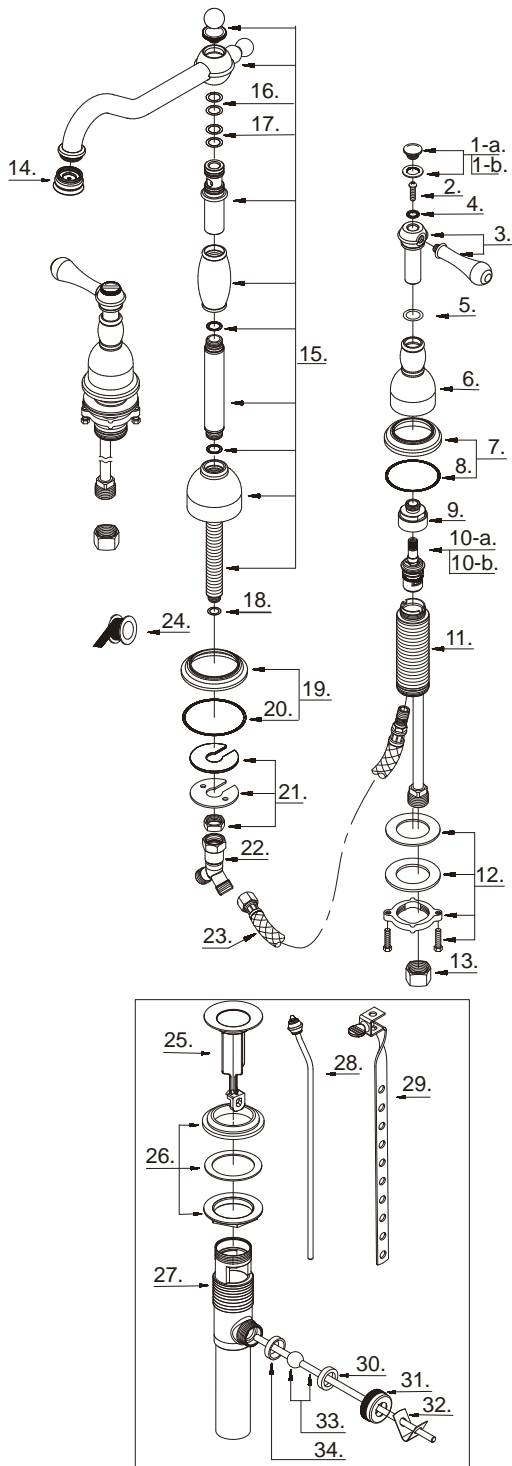

D306457 (V5)

1-a.°	Index Button-Cold/Indicador de temperatura-fría/Repère de température-froid	A603898C
1-b.°	Index Button-Hot/Indicador de temperatura-caliente/Repère de température-chaud	A603898H
2.	Screw (3/16" - 24 * 9/16" L)/Tornillo (3/16 pulg. - 24 * 9/16 pulg. L)/Vis (3/16 po - 24 * 9/16 po L)	A008087
3.°	Metal Handle/Manija metálicas/Manette en métal	A602616
4.	Washer/Arandela/Rondelle	A080010ZN
5.	O-Ring (Ø5/8" ID * Ø3/4" OD)/Empaque circular (Ø5/8 pulg. ID * Ø3/4 pulg. OD)/Joint torique (Ø5/8 po ID * Ø3/4 po OD)	A004015N
6.°	Handle Base/Base de manija/Base de la manette	A215035
7.°	Handle Trim Ring/Capuchón ornamental de la manija/Garniture circulaire de manette	A607978
8.	O-Ring (Ø1-15/16" ID * Ø2-1/8" OD)/Empaque circular (Ø1-15/16 pulg. ID * Ø2-1/8 pulg. OD)/Joint torique (Ø1-15/16 po ID * Ø2-1/8 po OD)	A063098
9.	Retainer Nut/Tuerca de retención/Écrou de serrage	A016026
10-a.	Ceramic Disc Cartridge-Hot/Cartucho de disco cerámico-caliente/Cartouche à disque en céramique-chaud	A507071N
10-b.	Ceramic Disc Cartridge-Cold/Cartucho de disco cerámico-frío/Cartouche à disque en céramique-froid	A507072N
11.	Handle Valve Body/Válvula de la manija/Corps de robinet (manette)	A066010N
12.	Mounting Hardware Assembly/Ensamblaje de ferreteria de montaje/Assemblage du matériel de fixation	A603171
13.	Coupling Nut/Tuerca de unión/Écrou de raccord	A009016
14.°	Aerator/Aireador/Brise-jet	A500973N-51
15.°	Spout Assembly/Ensamblaje de vertedor/Assemblage du bec	A601381N
16.	O-Ring (Ø1/2" ID * Ø5/8" OD)/Empaque circular (Ø1/2 pulg. ID * Ø5/8 pulg. OD)/Joint torique (Ø1/2 po ID * Ø5/8 po OD)	A004004N
17.	O-Ring (Ø5/8" ID * Ø3/4" OD)/Empaque circular (Ø5/8 pulg. ID * Ø3/4 pulg. OD)/Joint torique (Ø5/8 po ID * Ø3/4 po OD)	A004015N
18.	O-Ring (Ø3/8" ID * Ø1/2" OD)/Empaque circular (Ø3/8 pulg. ID * Ø1/2 pulg. OD)/Joint torique (Ø3/8 po ID * Ø1/2 po OD)	A004026N
19.°	Spout Trim Ring/Anillo ornamental del grifo/Garniture circulaire de bec	A607364
20.	O-Ring (Ø2-5/16" ID * Ø2-7/16" OD)/Empaque circular (Ø2-5/16 pulg. ID * Ø2-7/16 pulg. OD)/Joint torique (Ø2-5/16 po ID * Ø2-7/16 po OD)	A063006
21.	Mounting Hardware Assembly/Ensamblaje de ferreteria de montaje/Assemblage du matériel de fixation	A603233
22.	"Y" Adaptor/Adaptador "Y"/Adaptateur en "Y"	A057400N
23.	Supply Hose/Tubo de suministro de agua/Tuyau d'alimentation d'eau	A105093N
24.	Pipe Tape/Cinta selladora para rosca/Ruban pour tuyau	A203000
25.°	Stopper Assembly/Ensamblaje de parador/Assemblage de bouchon	A663121
26.	Washer and Nut/Arandela y tuerca/Rondelle et l'écrou	A663122
27.	Pop-Up Body/Desagüe levadizo y tubo de desagüe/Vidange mécanique et tuyau de queue	A605222
28.°	Lift Rod/Varilla de elevación/Tige de levage	A025032
29.	Lift Rod Strap/Varilla levadiza/Sangle de tige de levage	A603509
30.	Washer (Outer)/Arandela (Externo)/Rondelle (Externe)	A200009
31.	Ball Nut/Tuerca asiento glóbulo/Écrou de pivot	A009063
32.	Spring Clip/Pinza sujetadora/Pince	A120110
33.°	Ball Rod (8-1/2" L)/Varilla glóbulo (8-1/2 pulg. L)/Levier à rotule (8-1/2 po L)	A026005
34.	Washer (Inner)/Arandela (Interno)/Rondelle (Intérieur)	A200109

**Need Help?** Please call our toll-free Customer service line at **1-888-328-2383** or **WWW.DANZE.COM** for additional assistance or service.

**Requiere asistencia?** Favor llamar a nuestro servicio a clientes sin costo al **1-888-328-2383** o **WWW.DANZE.COM** para asistencia adicional o servicio.

**Besoin d'aide?** Veuillez communiquer avec notre service à la clientèle au numéro sans frais **1-888-328-2383** ou **WWW.DANZE.COM** pour obtenir du service ou de l'aide additionnels.