



1. Carefully remove all parts from the box.
2. Screw pole (J) into base (I).
3. Adjust pole height (G) and then secure by tightening adapter (H).

Please note:

The wire in tube (G) may be curled up and will not allow the upper tube to push down. Gently pull the wire from the bottom tube (J) until tube (G) moves easily.

REMARKS: While Assembling...

- A. Make sure components are aligned and straight before tightening. Please use patience while threading the components together. If they are not aligned, you may damage the threads.
- B. Make sure every joint is securely tightened.
- C. Plug in lamp and turn on. If the lamp does not light, unplug and check to make sure the bulb is properly installed.
- D. Before replacing the bulb, please make sure the lamp is turned off and unplugged and bulb has cooled down!

Do not handle the bulb with bare hands at any time. Use a soft cloth.

Do not touch the protective glass shield while the lamp is on.

Do not operate the unit with a missing or damaged protective glass shield.

IMPORTANT SAFETY INSTRUCTIONS

This portable lamp has a polarized plug (one prong is wider than the other.) This plug will only fit in a polarized outlet one way. If the plug does not fit fully in the outlet reverse the plug. If it still does not fit contact a qualified electrician. Never use with an extension cord unless the plug can be fully inserted. Please do not defeat this safety feature.

CAUTION: To reduce the risk of electric shock and a burn during relamping, disconnect power to the unit and let bulb cool before relamping. To avoid risk of fire, do not allow curtains and other combustible materials to come in contact with the lamp.

DLHA654F

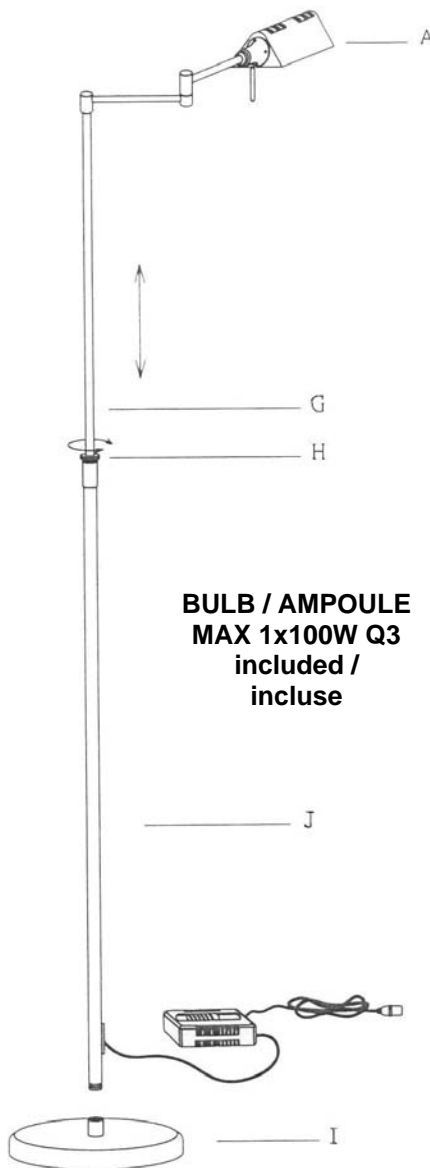

**BULB / AMPOULE
MAX 1x100W Q3
included /
incluse**

1. Enlever soigneusement toutes les pièces de la boîte.
2. Visser la perche (J) dans la base (I).
3. Ajuster la hauteur de la perche (G) puis sécuriser en resserrant l'adaptateur (H).

Prendre note:

Le fil dans le tube (G) peut être courbé et ne laissera pas le tube supérieur pousser vers le bas. Tirer doucement sur le fil du tube inférieur (J) jusqu'à ce que le tube (G) bouge aisément.

REMARQUES : pendant l'assemblage....

- A. S'assurer que les composantes sont bien alignées et droite avant de serrer. S.V.P. User de patience lorsque vous vissez les composantes ensemble. Si elles ne sont pas bien alignées et droites, vous pourriez endommager les filets.
- B. Assurez vous que chaque joint est suffisamment serré.
- C. Connectez le luminaire et tourner l'interrupteur au pied. Si le luminaire ne s'allume pas, le déconnecter et vérifier si l'ampoule est proprement insérée dans la douille. Si l'ampoule n'est pas bien en place, utiliser un linge pour couvrir l'ampoule et la replacer correctement. Si le luminaire ne s'allume toujours pas, s'assurer que l'interrupteur au pied fonctionne correctement.
- D. Avant de replacer l'ampoule, s.v.p. s'assurer que l'interrupteur est fermé et que la fiche est hors de la prise de courant et que l'ensemble est suffisamment refroidie.

Ne pas manipuler l'ampoule avec les mains nues en aucun temps; l'huile des mains raccourcira la vie utile de l'ampoule. Utiliser un linge doux propre pour couvrir l'ampoule.

Ne pas toucher au verre protecteur lorsque le luminaire est allumé.

Ne pas utiliser le luminaire lorsque le verre protecteur est manquant ou endommagé.

IMPORTANT INSTRUCTION DE SÉCURITÉ

Cette lampe portable est munie d'une prise polarisée (une lame plus large que l'autre). Pour prévenir des chocs électriques, ne pas utiliser, cette prise avec un prolongateur, une prise de courant ou avec une autre sortie de courant sauf si les lampes peuvent être insérées à fond. Si les lames ne s'ajustent pas, retourner la prise. Si ça ne fonctionne toujours pas, contactez un électricien qualifié Ne pas retirer cette mesure de sécurité.

Mise en garde: Afin de réduire les risque d'électrocution et brûlure pendant le remplacement de l'ampoule, déconnecter l'alimentation avant de la changer. Aussi laisser refroidir. LA SURFACE EST CHAUDE! Pour éviter les risques de feu, ne pas placer le luminaire près des rideaux ou autres matériaux combustibles qui pourraient entrer en contact avec l'ampoule.